

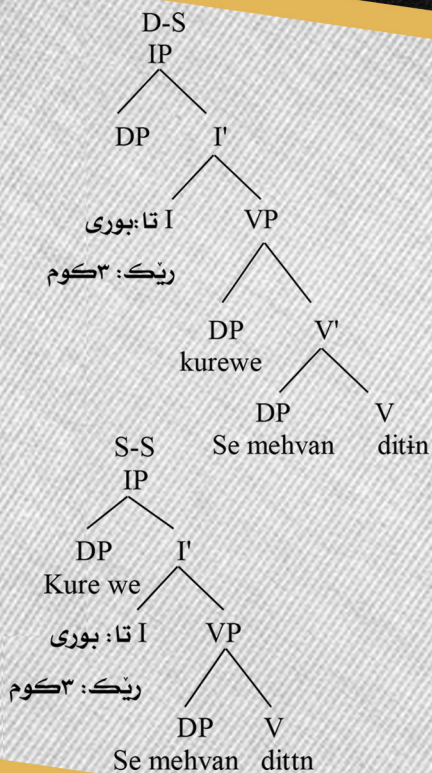

جەگهۆرینا کەرستان درستیدا ((گوڤهرا به هه‌دینی))

سانیا جەبار عەبوزەید

Syntax



جھگھورینا کھرستان د رستیدا
((گۆڤهرا بهه دینی))



سەنتەرى زاخۆ بۆ قەكۆلەنەن كوردى

جەكۆرەنا كەرستان درستیدا
(كۆقەرا بەهەدینى)

بەرتووك

سانیا جەبار عەبوزەید

ئەفەسەر

ئەبەد / ۲۰۱۹

چاپ

وارهیل عەبدالباقى

دیزاین و بەرک

دیار عەبدالله

۹۷۸ - ۹۹۲۲ - ۹۰۸۱ - ۳ - ۷

ISBN

D - / ۲۳۰۱۹ / ۱۹

ژمارا سپاردنە

© مافى چاپىن ین پاراستیه بۆ
سەنتەرى زاخۆ بۆ قەكۆلەنەن كوردى



Zakho Centre
for Kurdish Studies
سەنتەرى زاخۆ بۆ قەكۆلەنەن كوردى

✉ zcks@uoz.edu.krd ☎ +964 (0) 751 536 1550

📍 Iraq-Kurdistan Region, Zakho- Univesity of Zakho

جەگهۆرینا کەرستان د رستیدا (کۆڤهرا بههیدینی)

سانیا جەبار عەبوزەید

پیشہ کی

ئەھڭ رېنئىسېسا (IPA) يا لژىر بۇ شىرۇقە كىرنا نىمۇنان ب رىكا دارئاسايى د قى
قەكۆلىنىدا مفا ژى ھاتىبە و مرگرتن:

۱- كۆنسۇنانت

k	ك	r	ر	b	ب
g	گ	z	ز	p	پ
l	ل	ʒ	ژ	t	ت
t	ت	s	س	dʒ	ج
m	م	ʃ	ش	tʃ	چ
n	ن	ʕ	ع	ħ	ح
h	ھ	ɣ	غ	x	خ
w	و	f	ف	d	د
j	ي	v	ڤ	R	ر
		q	ق	ʔ	ئ

۲- ڧاۋل

u	وو	ɪ	ى
o	ۆ	ɨ	بزرۆكە
ʊ	و	e	ئى
a	ا	ə	ە

هێما و کورتکری

A	ئارکیومینتی
A'	نه ئارکیومینتی
EPP	بنه مایی پروژه یا فراوانکری
P	پیشناف
T	تاف
Comp	تهواوکه ر
GB	تیورا دهسته لاتی و به ستنی
Θ	تیورا واتایی
Spec	دیاریکار
Q	راده
S-S	رؤنانا سه رقه
D-S	رؤنانا ژناقدا
LCA	ریزه ندیا لهه فجووی
U.G	ریزما نا گشتی
AGRo	ریکه فتنا به رکاری
AGRs	ریکه فتنا بکه ری
adj	سه ریار
X	سه ره یی هه ر گرییه کی
I	سه ره یی گرییا تاف و که سی
T	شوینی
V	کار
C	که هینه ر
PP	گرییا پیشنافی
TP	گرییا تافی
Top P	گرییا توپیکی
Foc P	گرییا تیشکو
Xis.P	گرییا خسته سه ر

DP	گرێیادیارکەری
QP	گرێیاردای
AGRo P	گرێیا ریکهفتنا بەرکاری
AGRs P	گرێیا ریکهفتنا بکەری
vP	گرێیا کاری یا کوزەتیف / کارایی
VP	گرێیا کاری یا لیکسیکی
IP	گرێیا تاف و کەسی
CP	گرێیا گەهینەری
AP	گرێیا هەفائنافی
NP	گرێیانافی
PF	فورمی فۆنەتیکی
LF	فورمی لۆجیکی
WH	پەیفه‌پرس
XP	هەر گرێیهك
i,j,r,h,k	هەفنیشانکرن
تا	تاف
ریک	ریکهفتن
م	مۆرفیم
❖	نەریزمانی

فهرهنگوك

نا	
Internal argument	ئارگيومينتى نافخويى
External argument	ئارگيومينتى دهرهكى
Goal	ئارمانج
Complex	ئالوز
Instrument	ئامراز
	ب
Subject	بكهه
Passive	بكهه رنه ديار
Variable	بگور
Raising Subject	بلند كرنا بكهه
Raising Verb	بلند كرنا كارى
Projection Principle	بنه مایى پروژه سازدانى
Extended Projection Principle	بنه مایى پروژه سازدانا فراوانكرى
Case Principle	بنه مایى دوخى
Structure Preservation Principle	بنه مایى رونان پاريز
subjacency Principle	بنه مایى هه قسويى
Binding	بهستن
Barrier	به ريه ست
Blocking Category	به ريه سته كى كاتيگورى
Comparative	به راوردى
A-Binding	به ستن ئارگيومينتى
A'-Binding	به ستن نه ئارگيومينتى
Predicate	به شه كار/كار
Constraint	به ند
structure dependent	به ند بوونا رونانى

Antecedent	بۆقه گەر
	پ
Split CP	پارچه کرنا گرییا گهینه ری
Split VP	پارچه کرنا گرییا کاری
Split IP	پارچه کرنا گرییا تاف و کەسی
Maximal Projection	پرۆژه سازدانا مهزن
Constitute	پیکهین
Theta Criterion	پیشه ری واتایی
	ت
Tense	تاف
Generalization	تهفایی
Complement	تهواوکار
Theta Grid	تۆرا واتایی
Competence	توانست
Performance	توانا
Focus	تیشکۆ
Government Theory	تیۆرا دهسته هلاتیی
Case Theory	تیۆرا دۆخی
Binding Theory	تیۆرا به ستنی
Bounding Theory	تیۆرا به ندیی
Theta Theory	تیۆرا واتایی
Theta Grid	تۆرا واتایی
	ج
Locative	جه
A-Position	جهی ئارگیومینتی
A'-Position	جهی نه ئارگیومینتی
Movement	جهگهۆرین
A-Movement	جهگهۆرینا ئارگیومینتی

A/-Movement	جھگھۆرینا نه ئارکیومینتی
Overt Movement	جھگھۆرینا ئاشکرا
Move-a	جھگھۆرینا ئەلفایی
Head Movement	جھگھۆرینا سەرە
Covert Movement	جھگھۆرینا فەشارتی
Reflexive Pronoun	جھناقی خوویی
Reciprocal pronoun	جھناقی هه‌هه‌یی
Interrogative pronoun	جھناقی پرس
Substitution	جھنشین
	د
Reference Expression	دەرپرینین ناماژەبی
Abstract Case	دۆخی ئەبستراکت
Nominative Case	دۆخی بکەری
Accusative Case	دۆخی بەرکاری
Oblique/ Accusative	دۆخی بەرکاری ئەراستەوخوا
Inherent Case	دۆخی بنجی/زکماکی
Structure Case	دۆخی رۆنانی
Determiner	دیارکەر
Specifier	دیاریکار
	ر
Quantifier	رادە
Declarative Sentence	رستا ئاگایی
Interrogative Sentence	رستا پرسباریی
Exclamative Sentence	رستا مەندە هۆشییی
Full Interpretation	رافە کرنا تەواو
Theta Role	رۆلی واتایی
Argument Structure	رۆنانا ئارکیومینتی
S-Structure	رۆنانا ژ سەرڤه

D-Structure	رۆنانا ژناڤدا
Universal Grammar	ریزمانا گشتی
Linear Order	ریزبه ندیا ئاسوی
Linear Correspondence Axiom	ریزبه ندیا لهه قچووی
Mode	ریزه
Agreement	ریکه فتن
	ژ
Domain	زال
Domination	زالبوون
Externalized Language	زمانی ناخشتنی
Internalized Language	زانباریین زمانی د ناڤ میشکیدا
Chain	زنجیره
	س
Adjunct	سهریار
Adjunction	سهرباری
Head	سهره
Functional head	سهرهیی ئهرکی (ریزمانی)
Lexical Head	سهرهیی فهرهنگی (واتایی)
System of Constraint	سیسته می سنووردار
	ش
Trace	شوینپی
	ئ
Agent	کارا
Patient	کارلیکری
Agentive	کاری کارایی
Causative Verb	کاری کۆزه تیشی
Unaccusative	کاری نه بهرکاری

Functional Category	کاتیگۆرییا ئەرکی
	ک
Preposition Phrase	گرییا پیشناقی
VP(shell)	گرییا کارییا دوولایی
Adjective Phrase	گرییا هه فالناقی
Determiner Phrase	گرییا دیارکهری
Focus Phrase	گرییا تیشکۆ
Tense Phrase	گرییا تافی
AGR. Phrase	گرییا ریکهفتنی
Verb phrase	گرییا کاری
Inflectional phrase	گرییا تاف وکەسی
Complementizer phrase	گرییا گههینهری
Force phrase	گرییا هیزی
Mirror Hypothesis	گریمانا ئاوینهی
Subject inter VP Hypothesis	گریمانا بکهرد ناڤگرییا کاریدا
Split IP Hypothesis	گریمانا پارچه کرنا تافوکەسی
Split VP Hypothesis	گریمانا پارچه کرنا گرییا کاری
Split CP Hypothesis	گریمانا پارچه کرنا گرییا گههینهری
	ل
Sub Theory	لقین تیوری
Merge	ئیکدان
	ن
Bounding node	نۆدا بهند
Structure node	نۆدا رۆنانی
Marker	نیشانکر

Unergetive	نهئير كه تيف
	و
Recipient	وه مرگر
C- Command	وه چه ناراسته كرن
Maximal C- Command	وه چه ناراسته كرن مه زن
Asymmetric C- Command	وه چه ناراسته كرن نه ريكه قتي
	ه
Co-reference	هه قئا ماژمبي
Co-index	هه قنيشاني
Incorporation	هه فگرتن
C-selection	هه لېزاردني كاتيگوري
S-selection	هه لېزاردني واتايي
Hierarchical	هه ره مي
Experiencer	هه ستيكهر

1- ناڤو نیشان و سنووری ڤه کۆلینی:

ئەڤ ڤه کۆلینه ب ناڤ (جهگهۆرینا کهرستان د رستیدا) ((گۆڤهرا بههدینی)) آیه، سنووری ڤه کۆلینی دایالیکتا سهرییا زمانی کوردی- گۆڤهرا بههدینی- بخوهڤه دگرت، بۆ لایهنی پراکتیکی لگۆر پیدڤییا بابته رستین ساده و ئالۆز وهک نمونه هاتینه و مرگرتن.

2- کریمانه و ئەگهری هه ئیزارتنی:

بابتهی جهگهۆرینی ئیک ژبانه مایین ریزمانا گشتیه، کهواته کریمانا مه ئهوه، جهگهۆرینا کهرستان د زمانی کوردیدا ژێ ههیه، ئی کیژ جهگهۆرین ههیه؟ ئایا د سینتاکسیدا جهگهۆرین ههیه؟ و ئەگهری و ئی چنه؟ یانژی د فوررمی لۆژیکیدا ههیه؟ و ئەگه چنه؟

3- ئارمانج و گرنکییا ڤه کۆلینی:

ئەڤ ڤه کۆلینه، د بنه رتدا نامهیه کا دکتۆراییه. ئارمانجا سه رهکی ئهوه، ب ریکا بکارهینانا بنه مایین ریزمانا گشتی و لقین تیۆرا (GB) (تیۆرا ئیکس بار، واتایی، دوخی، دهستهلات، بهستنی وچه ناراسته کرن،...) و ل بهرچاڤ و مرگرتنا به ندین بنه مایین ریزمانا گشتی جهگهۆرینی دیاردکته، ئه ری ئەڤ بنه مایه لگه ل زمانی کوردی چه وایه؟ کیژ جهگهۆرین د زمانی کوردیدا ههیه و پارامیته رژی ههیه؟ و به ندین کو لسه ر جهگهۆرینی دهینه سه پاندن، چنه؟

گرنکییا ڤی ڤه کۆلینی ئهوه، د دایالیکتا سهرییا زمانی کوردیدا ئەڤ بابته لدویڤ تیۆرا (GB) وهک ڤه کۆلینه کا سه ریخوه ئاماژه پینه هاتیه دان، هه رچهنده ڤه کۆلینه ک بناڤی (جهگهۆرینا بیکهینین رستی د ناخشتنا باژیری دهوکیدا) ههیه، ئی لدویڤ ریبازا وهسفی شیکاری نمونه هاتینه شروڤه کرن. گرنکییا ڤی ڤه کۆلینی ئهوه دشین ب ریکا جهگهۆرینا ئەلفایی را ڤه کرنین سینتاکسی بدهینه چهن دین دیاردین سینتاکسی د زمانی کوردیدا.

٤- ریبازا ڤه کۆلینی:

ریبازا سهرهکییا ڤه کۆلینی روانگهیا تیؤرا (GB) یه، چوار ئاستین زمانی (D-S, S-S, LF, PF) هاتینه بهرچاڤکرن و ئاستی فۆرمی فۆنه تیکیی (PF) زمانی ژ نهنجامی ڤان سی ئاستان دهیت، رۆنانا ژناقدا بۆ رۆناناسهرڤه و فۆرمی لۆجیکی ب ریکا یاسایا جهگهؤرینا ئه لڤایی دهیته گهؤرین. رستین زمانی کوردی لگور یاسایین تیؤرا ئیکس بار دهینه شرۆڤه کرن، لهورا رستا ساده وهک گرییا تافی هاتییه وهرگرتن و ئهڤ گرییه گرییا کاری وهک تهواوکه وهرگرت، ههروهها هندهک گریمانه (ریزه ندییا لهڤچوو، گرییا دیارکهری، گرییا تاف و کهسی، گرییا ریکهڤتنی، پارچه کرنا گرییا گههینهری،...) مه وهرگرتینه.

٥- کهرستی ڤه کۆلینی:

ب شیوهیه کی گشتی ناخشتنا رۆژانه یا ناخشتنکه ری دایالیکتا سهرییا زمانی کوردی_ گۆڤهرا بههدینی وهک کهرستی ڤه کۆلینی بکارهاتییه، ههروهها بۆ پشکا چواری هندهک نمونه ژ بهرتووکه کا کۆرته چیرۆکان هاتینه وهرگرتن.

٦- پشکین ڤه کۆلینی:

ئهڤ ڤه کۆلینه ژبلی پیشهکی و نهنجامان ژ چوار پشکان پیکدهیت: پشکا ئیکي بۆ لایهنی تیؤری هاتییه تهرخانکرن، ژ سی بهندان پیکدهیت، بهندی ئیکي تاییهته ب ریزمانا گشتی و د بهندی دووی رۆنانا زمانی د تیؤرا (GB) دا دهته خویا کرن، بهندی سییی ژ لقیین تیؤرا (GB) (تیؤرا ئیکس بار، تیؤرا واتایی، تیؤرا دهستهلاتیی، تیؤرا دۆخی، تیؤرا بهستنی، تیؤرا بهندی) پیکدهیت، هه ر ئیک ژڤان لایهنه کی رستی و په یوهندیین پیکهینین وی دیاردکن.

پشکا دووی ژ دووبهندان پیکدهیت، بهندی ئیکي تاییهته ب جهگهؤرین و جوړین وی، شوینپی، بهند و پالدهرین جهگهؤرینیڤه. بهندی دووی بۆ وان گریمانین، کو د ڤی ڤه کۆلینییدا مفا بۆ جهگهؤرینی ژئ هاتینه وهرگرتن، هاتییه تهرخانکرن (گریمانا گرییا دیارکهری، گریمانا بکهرد گرییا کاریدا، گریمانا پارچه کرنا گرییا کاری، گریمانا پارچه کرنا گرییا تاف و کهسی، گریمانا ریزه ندییا لهڤچوووی).

پشکا سیی جھگھۆرینا ئارگیومیئتی دیاردکەت و دبیتە دوو بەند، بەندی ئیکێ تاییبەتە ب جھگھۆرین د گریدا، ئەوژی دبیتە سی تەومر، تەومری ئیکێ تاییبەتە ب جھگھۆرینا کاری د گریا کاریدا و دارشتنا کاری دارژتی و لیکدای و کاری کۆزەتیف و کارایی. تەومری دووی جھگھۆرین دگریا دیارکەری و تەومری سیی جھگھۆرین د گریا بەراوردی و بالادا خویا دکەت. بەندی دووی جھگھۆرینا د گریا دیارکەری خویا دکەت، ئەوژی دبیتە دوو تەومر، تەومری ئیکێ جھگھۆرینا بکەری لدویف گریمانین (بکەر د گریا کاریدا و گریا (VP-Shell) و گریا ریکەفتنا بکەری) دیار دکەت، تەومری دووی تاییبەتە ب جھگھۆرینا بەرکاری بۆ وەرگرتنا دۆخی بەرکاری لگۆر گریمانین (ریزبەندییا لەهفچووی، ریکەفتنا بەرکاری)، بۆ وەرگرتنا دۆخی بکەری درستا بکەرنەدیار و کاری نەبەرکاریدا.

پشکا چواری تاییبەتە ب جھگھۆرینا نەئارگیومیئتی، د فی پشکیدا ل دەستیکی گریا گەهینەری د تیورا (GB) دەیتە دیارکرن، هەروەها گریمانا پارچەکرنا گریا گەهینەری د فی پشکیدا دەیتە خویاکرن، ئەف گریمانە سی جوړین گریان (هیزی، توپیک، تیشکو) و ریزبەندییا وان خویا دکەت، گریا هیژی ژێ چوار جوړین رستان (رستا پرسپاری، رستا ئاگای، رستا فەرمانی، رستا مەندەهۆشی) دیاردکەت.

ئەلزابیا فۆنەتیکیا جیهانی (IPA) بۆ شروڤەکرنا نمونان ب ریکا دارئاسایی هاتیبە بکارهینان.

پشکا ئیکۆ

لایه‌نی تیۆری

- ریژمانا گشتی
- رۆنانا زمانی د تیۆرا (GB) دا
- لقین تیۆرا دهسته‌ه‌لات و به‌ستنی

١-١ ریزمانا گشتی:

تیۆرا دهستهلات و بهستنی یا چومسکی تیۆرا تیگههشتنا زمانیه، ئەو تیۆره ههولدهت بهرسقا وان پرسیاران بدهت، کو سهبارت زمانی دهینه کرن. ئەری ئەو چ جوړین زانیاریانه ئاخفتنکهری زمانی زگماکی لسه زمانی خوه دزانت و وهل وان دکهت، کو ب زمانی خوه باخسن و تیگههن؟ کهواته ریزمانا زمانی خوه دزانن. زاروک د ژیبی (٤) سالییدا شیانین دهرپرینا پهیشان ژدنگان و ئافا کرنا کری ژ پهیشان و ئافراندنا رستی ژ گریبان ههیه، ههروهها جوړین رستان ب شیومهیهکی بیهاییوون دهردبرت (رستین ئاگاهی، فهرمانی و داخوازی ،....)، ههروهها دشیت دهرپرینی ژ رستین ته مو مزای بکته و تیگههت:

١- ئەو پتر ژ من ههز ژ ته دکهت.

قی رستی دوو رافه کرنین واتایین جیاواز هه نه:

أ- ئەو ههز ژ من و ته د کته، لی پتر ههز ژ ته د کته.

ب- ئەو ههز و ئەو ههردوو ههز ژ ته دکهین، لی ئەو پتر ههز ژ ته دکته.

چومسکی هه ر ل دهستیکا تیۆرین خوه، دوو تیگههین جیاواز بکارهیناینه، ئەو ژی توانست (ئه بستراکته) وتوانا (بکارهینانا توانست)یه، دبیرت تیۆرا زمانی تیۆرا توانستییه، ئەو جوړین زانیاریین د میسکی مروفیدا ب ریکا فه کولینین لسه ئاخفتنی دهینه شروقه کرن و ئەو زانیاریین د میسکی ئاخفتنکهری زگماکیدا دهینه رافه کرن (Chomsky 1965: 4; Aitchison 2005: 27-28).

تیۆرا زمانی تیۆرهکا توانستییه، کهواته سیسته مهکی زانیاریین میسکییه و بهلگهژی ئەوه، دهمی ئاخفتنکهری زمانی زگماکی ژ بهر هه هه کارهکی ئاخفتنهکا شاش، ئانکو نه ریزمانی دبیرت ئەو ب خوه جارهکا دی راستشه دکته.

ئەف جۆرین زانیاریین زگماکی ژماریه کا بنه مایانه، چومسکی دبیرتی ((دهموو زمانین مروقاندا هه نه (زمانی دناف میشکیدا) و دناف فان ژماریا بنه مایان پارامیتهر هه نه، ههر زمانه ک هنده ک ژ وان پارامیتهران هه لدبیرت، ده می ناخستنکهری زمانه کی فان بنه مایین گشتی بکاردهینت و هنده ک پارامیتهرین تاییه ت ب زمانی خوه هه لدبیرت)) (Chomsky 1965: 5) بو لیکدانا دنگ و برگان و په یشان و گرییان و رستان؛ داکو دهریرینا خوه لسهر بابته تین جیاواز خو یا بکه ت و فان رستین کو ناخستنکهر دهر دبرت، چومسکی دبیرتی زمانی ژ دهرقه ئانکو ئەو زمانی مروقی دناخت (Chomsky 1981: 22-23; Chomsky 1986 a: 19).

ئارمانجا چومسکی ره هنده کا دووره، ته نها ئەو نینه، کو زانیاریین سیسته می زمانه کی تاییه ت فه کو لت، به لکو ئارمانج ئەوه، ریزمانا زمانی مروقان ب گشتی دانت و دبیرتی ریزمانا جیهانی یان گشتی. ئەف ریزمانه پرسیاره کا گشتی دکه ت، ئەری تاییه تمه ندیین ریزمانا گشتی چنه ؟ (Chomsky 1986 a: 22-23).

لگور چومسکی تیورا ریزمانا گشتی (U.G)، دقیت هنده ک پیشهرین زانستی و بکیرهاتی و بیکیماسی هه بن و بکارن په سنه کا باش بده نه هه موو تاییه تمه ندیین زمانین مروقی، ب شیوهیه کی گشتی و ساده خو یا بکه ت، پشتی فی چه ندی ریزمانا گشتی دیار بکه ت، بوچی زمانی مروقی ئەف تاییه تمه ندیه هه نه؟ ئەف پرسه پیشهره کی باش و بیکیماسیه بو راقه کرنا فی تیوری و تاییه تمه ندیین زمانی مروقی، ههروهه پرسیار دکه ت کا بوچی هنده ک پیکهاتین ریزمانی و پرۆسین ریزمانی د هنده ک زماناندا هه نه و د هنده کین دیدا نین؟

ئەف بنه مایین گشتییی زمانی مروقی دیاردهیه کا بایلو جیه هه لگه ل په یادابوونا مروقی د میشکی ویدا هه نه و پارچه کا میشکی مروقی زانیاریین زمانی تیدا هه نه و چومسکی دبیرته فان زانیاریان فه کالتیا زمانی (Chomsky 1986a: 22)، لئیری پرسه ک دهیته ئارا کرن، ئەری فه کالتیا زمانی چیه؟ د به رسفدانا فی پرسیدا چومسکی دبیرت فه کالتیا زمانی ب شیوهیه کی بایلو جی دمیشکی مروقیدا هیه، ژ بنه مایین ریزمانا گشتی پیکه هیت، ئەف بنه مایین گشتی هیقی نه

بۆ فیربونا زمانی و هاریکاریا زارۆکان دکهت، کو زمانهکی تایهت لدویف داتا یان گوتننن کو زارۆک گوّه لی دبیت، ومرگرت(Chomsky 1965: 55-58)، بهلگه ژی ئەقهیه هەر زارۆکهک لدویف ژینگهه و داتایین وی زمانی فیردبیت. بۆ نموونه ل بریتانیا فیری ئینگلیزی و ل کوردستانی فیری کوردیی دبیت.

داکو سروشتی فان بنه‌مایین زمانی مروقی دهستنیشان بکهین، چومسکی دبیزت مادهم کو ئەف بنه‌ماییه گشتینه، کهواته ئەو دی کارتیکنی لسه‌ر هەر پروسه‌کا ریزمانی د هەر زمانه‌کیدا کهت، ژ به‌رهندی راقه‌کرنا پروسه‌کا ریزمانی د هەر زمانه‌کیدا بیت، خویا دکهت کا کیژ بنه‌مایین زمانی مروقی گشتی کارتیکنی لسه‌ر دکهت؟ بۆ نموونه:

۲- ئەوی دهرس خواند. (بکه‌ر دیار)

۳- دهرس هاته خواندن. (بکه‌ر نه‌دیار)

ئەف رستین سه‌ری (۲،۳) ئیک ژبنه‌مایین ریزمانا گشتی بۆ مه ئاشکرا دکهن و ئەف بنه‌ماییه، بنه‌مایێ پروژه سازدانا فراوانکرییه (EPP)، دبیزت ((هەر رسته‌یه‌کی دقیت بکه‌رهک هه‌بیت)) (Roberts & Roussou 2002: 129-133; Radford 64: 2006)، بۆ نموونه د رستا (۲) ییدا بکه‌ر هه‌یه، له‌ورا پیدفی ب جه‌گه‌ورینا به‌رکاری بۆ جه‌ی بکه‌ری نینه، د رستا (۳) ییدا بۆ بجه‌هینانا فی بنه‌ماییه به‌رکار جه‌گه‌ورینی بۆ جه‌ی بکه‌ری دکهت.

4- He told us a story.

5- What did he tell you?

د فان هه‌ردوو رستین زمانی ئینگلیزیدا بۆمه هندی خویادکهت، کو رستا (۴) ی رسته‌یه‌کا ئاگاهیه‌یه و رستا(۵) ی ئامرازی پرسیا‌ری (Wh) بۆ دروستکرنا رسته‌یه‌کا پرسیا‌ری ده‌یت‌پیش، ئەفه ئیک ژ بنه‌مایین گشتییین زمانی بۆ مه‌ رووندکهت، کو د لیکدانا رستین پرسیا‌ریین پیزانیناندا د هه‌موو زماناندا ئامرازی

پرسیاری دهیته بکارهینان و د هندهک زماناندا جهی ئامرازی پرس جهگهورینی دکهت، لی د هندهک زمانین دیدا جهی ئامرازی پرسیری جهگهورینی ناکهت و دجهی خوهمی رهسهندا دمینیت.

۶- وی کوت، کریکار خانی ئاquadکهن.

۷- وی کوت، کی خانی ئاquadکهن؟

۸- وی کوت، کریکاری چ ئاquadکهن؟

لگور ریزمانا گشتی، زمانی مروقی ژ چهند بنه مایین گشتی پیکدهیت، ههر دیسان چومسکی دیاردکته، نه گهر زمانی گشتی ب قی رهنگی بیت، دقیت ههموو ریزمانین زمانین مروقان وه کههف بن، لی د راستیدا ههموو وه کههف نین، گه لهک ژههفچودانه وهک ریزمانا زمانی ئینگلیزی و کوردی، چومسکی دیاردکته، کو د ههر بنه مایه کی گشتیدا ئاخشتنکهری زمانه کی دیارگری پارامیتهری زمانی دقاقرینن، لدویف داتایین وی زمانی کو گوهلیدبیت ومردگرت (Chomsky 1986a: 4).

٢-١ رۆنانا زمانی د تیؤرا (GB) دا:

تیؤرا (GB) ئیک ژ وان تیؤرانه، کو رۆنانا زمانی دیاردکته، گرنکیی ب بنه ما و پارامیتهرین تیؤرا ریژمانا گشتی ددهت. بنه مایی قی تیؤری بنه مایین گشتییین زمانی مروقی د هه موو زماناندا دیاردکته:

١- بنه مایی دۆخی^(١):

لدویف قی بنه مایی دقیت (ههر گریه کا نا قی دۆخه ک د رستی دا هه بیت، چ کۆنکریت یان نه بستراکت بیت) (Chomsky 1981a: 74).

٢- به ندبوونا رۆنانی:

هه موو پروسیین ریژمانی ب زانیاریین مروقان سه بارهت رۆنانا رستی و گریشه بهنده، وه ک ریکه قتنا دناقهرا بکهری و کاریدا ب رۆنانا رستی شه بهنده (ویکتوریا فرامکین و دیگران ٢٠٠٩: ١٨٤). د رستا (٩) یدا مورفیماریکه قتنی (Ø) ه و درستا (١٠) یدا (ت) ه، چونکی رۆنانا ههر دوو رستان ب جوړی تافیسه بهنده.

٩- ئازاد هات.

١٠- ئازاد دی هیئت.

٣- بنه مایی پروژه سازدان:

((ئه ق بنه مایه، پیزانینی د مروازیا فهرهنگی د هه موو ئاستین سینتاکسی (D-S, S-S, LF) دا جیگردکته، رۆنانا ئیکس بار ژ پروژه سازدان سه ره می، کو ژلایی فهرهنگی شه هاتیه هه لبراردن، پیکدهیئت)) (کوک و نیوسان ١٢٧: ١٣٨٩-١٢٨)، کهواته لگۆر سیماییین ریژمانی و فهرهنگی رۆنانا گری یان رستی پهیدا دبیت، بو نمونه پیزانینی د مروازیا فهرهنگیا کاری (خوارن) خویادکته، ئه ق کاره پیدقی ب دوو تشتانه:

۱- کەسەك ب وی کاری رادبیت.

۲- تشتەك بهیته خوارن.

كەواته پیزانیین فەرهنكا زمانی لگۆر بنه‌مایین واتایی یین رۆنانا قی
گری خۆیادكەت، (خوار) سەرهمیه و كەسەك ب وی کاری رادبیت دی بیته (spec)
و تشتی بهیته خوارن (comp).

لگۆر بنه‌مایێ پرۆژەسازدانی، پیزانیین سیمانتیکی و سینتاكسییێ هەر
سەرهمیه‌کی دهیته خویاکرن، كەواته ((بنه‌مایێ پرۆژەسازدانی رۆنانا گری یان
رستی خویادكەت)) (Chomsky 1981: 29)، ههروهسا تیۆرا (X') دیاردكەت، كا سەرە
دی ل پیتی یان ل داوییا وی رۆنانی (گری یان رستی) دهیت، ئەقە پارامیتەرە.

دناق هەر ئیك ژ فان بنه‌مایین گشتیدا هندەك بیشرین جودا هه‌نه، كو
دبیژنی پارامیتەر، ئەگەری جیاوازییا زمانان ژ هه‌قدوو بو هه‌بوونا پارامیتهران
دزقرت. ئەق بنه‌مایێ زگماکی ب شیوهیه‌کی جینتیکی (بۆماوه‌یی) د میشکی
مروفیدا هه‌یه، ژبه‌رهندی بو فیربوونا زمانه‌کی پیدقی ب بنه‌مایین گشتی نینه،
به‌لكو پیدقی ب فیربوونا پارامیتهرین جیاوازیین وی زمانی هه‌یه.

ریكخستنا تیۆرا (GB) بو زمانی د قی دایگرامیدا خۆیادبیت

(Haegeman 1994: 493)

(۱۱) -

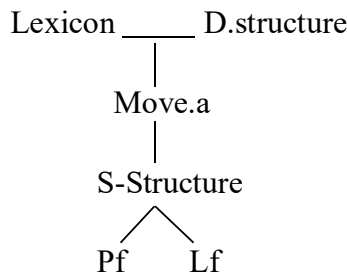

كەواته تیۆرا (GB) چوار ئاستین زمانی دهستنیشان دكەت (S-S, D-S)،

(PF, LF) (Chomsky 1995: 21 - 27 - 51).

فهرهنگا زمانی ژ سیمایین سیمانتیکی (واتایی) و سینتاکسییی ههروشه
یکی پیکدهیت و ژمارا ئارگیومینتان و رۆلی واتایی وان، رۆنانا ژناقدا یا رستی
دهستنیشاندهکته (Chomsky 1986b: 68).

رۆنانا ژناقدا (D-S) یا گری یان رستی دقیت لدویف بنهماییی تیؤرا (X')
بهیتهدانان و ئەف بنهمایین تیؤرا (X') د ههمی زماناندا گشتینه. (Chomsky 1977a:
41.68). (Chomsky 1981: 41.68).

رۆنانا ژناقدا کو ب ریکا یاسایا تیؤرا (X') و پیزانین سینتاکسی و
واتایی پهیشان پیکدهیت، ب ریکا یاسایا جهگهؤرینا الفایی (Move – a) دبیته
رۆنانا ژسهرقه (Chomsky 1995: 43-44)، کهواته ((پشتی بکارهینانا یاسایی
جهگهؤرینا الفایی رۆنانا سهرقه (S-S) پهیدا دبیت (((Chomsky 1995: 22)، ئەف هه
دوو رۆنانه ئەبستراکت، کهواته د میشکی مه دا یه و چ ئەساسی ماددی بو وان نینه
تهنا هندهک پرۆسهنه، کو د میشکی مروفیدا دروست دبن، (د رۆنانا ژسهرقهدا
سیمایین واتایی سینتاکسی بو فورمی لوجیکی (Lf) دچن و د فورمی لوجیکیدا
دهینه شروقه کرن) (Chomsky 1995: 5)، کا ئایا ژ لایی واتاییقه دروستن یان نه؟ و
سیمایین دهنگی د رۆنانا ژسهرقهدا بو فورمی دهنگی (PF) دچن، داکو ئەوان سیمایان
بو دهنگان بگهؤرت.

د (Lf) دا ئەو پیزانین فهرهنگی و سینتاکسی ئەوین دفهرهنگیدا
(تایبته ب سهرمیقه) دهینه شروقه کرن، ژلایی ژماره و رۆلین واتایی
ئارگیومینتانقه و ژلایی دۆخیشه و ژلایی بهستنیقه، ئەگەر ئەف بنهماییه بجهنه
هاتبن، ئەم دی بیژین ئەف رسته نه ریزمانییه و دههرقت، ئەگەر تهمام بیت دی بیژن
رسته گههشتیه ئاستی راقه کرنا تهواو، دهنگ دچنه (PF) ی، لدویف یاسایی
فونولوجیین وی زمانی دهینه لیکدان و دکهته ئاخستن (Haegeman 1994: 493);
(Chomsky 1981: 17-19).

١٢- ئەز دى نامەكى نئىسىم.

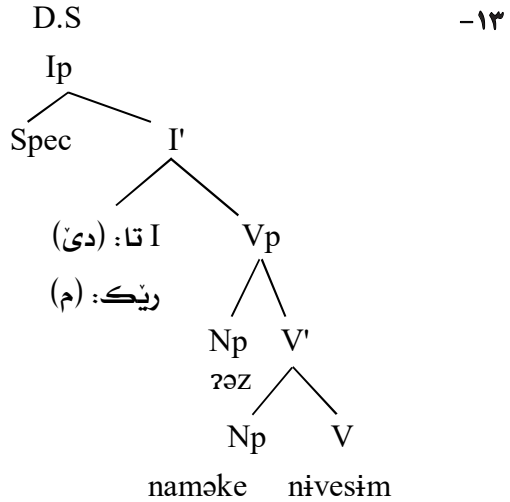

لگۆز پىزانينا فەرھەنگىيا كارى (نئىسىن) پىدقى ب دوو ئارگىومىنتان ھەيه، كەسەك ب قى كارى رادبىت و پىدى ژى كار لىسەر دەھىتە كرن، كەواتە كارى (نئىسىن) لگەل تەواو كەرەكى (نامەكى) دەھىتە لىكدان دى بىتە (v'), (v') لگەل ئارگىومىنتەكى دەرەكى (ئەز) خوە لىكدەت و دبىتە (VP) و ھەر كارەكى پىدقى ب تاف و رىككەفتنى ھەيه، لەورا (VP) خوە لگەل (I) -جەئ وان پىزانىن كۆ پەيوەندى ب تافى و رىككەفتنى ھەنە دچنە وىرى- لىكدەت و دبىتە (I') و پاشى (I') لگەل (Spec) گرىيا تافو كەسى (IP) دروستدكەت (IP) بنەمايى پروژەسازدانا رستىيە.

رىزىوونا كەرەستىن رستا (١٢) ئى لگەل رىزىوونا كەرەستان د ھىلكارىيا (١٣) پىدا ژ ھەفجودانە، ژبەر ھندى ئەم دى بىژىن، كو كار نەشىت دوخى بدەتە بەكەرى، بەلكو تاف دەتتى و بەكەر دى چت (Spec, IP) و بنىاتى كارى دوخى دەتە بەركارى، ب رىكا ياسا جەگھۆرىنا ئەلفايى (S-S) پەيدا دبىت و دوو بنەمايان بجەدھىتت: ١- بنەمايى دوخى ٢- بنەمايى پروژەسازدانا فراوانكرى.

د فۆرمی لۆجیکیدا (Lf) دا ئەگەر رسته ژ هه می ئالیانقه دروست بیت (بنه مایین گشتییین وی زمانی و به ندین گشتییین زمانی بجه دهینت) رسته دگه هته راقه کرنا ته و او، ئەگەر راقه کرنا نه ته و او بیت رسته دهه رفیت، که واته رسته نه ریزمانییه و به ندهک بجه نه هاتیه:

۱۴- ♦ من ئازاد دیوار دیت.

رستا (۱۴) ی نهریزمانیه و ناگه هته راقه کرنا ته و او، ژ بهر بجه نه هاتنا قان به ندین گشتییین زمانی:

۱- بنه مایین پروژە سازدانی:

بنه مایین پروژە سازدانا کاری (دیت) دقیت دوو ئارگیومیئت هه بن، د رستا (۱۴) یدا سی ئارگیومیئت هه نه، که واته به ندی بنه مایین پروژە سازدانی بجه نه هاتیه.

۲- پیشه ری واتایی:

بنه مایین پیشه ری واتایی دبیرت، کو هه ر ئارگیومیئتهک رۆله کی دبیت و هه ر رۆله کی واتایی پیدقی ب ئارگیومیئته کییه نه دوو ئارگیومیئتان (Chomsky 1981a: 5-6)، د رستا (۱۴) یدا (دیوار) چ رۆله کی واتایی نینه و ئەه رسته ده می دگه هته (Lf) دهه رفیت، چونکی چه ند به ند و بنه مایین زمانی وهک دۆخی هاتینه تیکدان.

۳- فیلته ری دۆخی:

بنه مایین پیدانا دۆخی هه رفیتییه و ناگه هته ئاستی راقه کرنا گشتی (Lf) دا، چونکی بنیاتی کاری (دیت) دۆخی دده ته (ئازادی و تاف زی دده ته (من) و (دیوار) بی دوخ دمینت و لگور بنه مایین تیورا دۆخی ((هه ر ناقه کی دقیت دوخ هه بیت)) (Chomsky 1986a-b: 74).

٣-١ لقین تیۆرا دهستههلات و بهستنی:

تیۆرا (GB) بنه‌مایین گشتییین زمانیین، كهواته (GB) ژ كۆمه‌كا تیۆران پیکهاتییه و هر ئیک ژوان بنه‌مایه‌کی زمانی مروقی بخوه‌قه‌دگرت، بۆ نمونه: تیۆرا (X') بنه‌مای گشتییی رۆنانا گری د هه‌موو زماناندا دیاردکهت. تیۆرا واتایی بنه‌مای گشتییی ژماره و رۆلی ئارگیومینتان د هه‌موو زماناندا دیاردکهت....

ئه‌ه‌ف تیۆره ژ فان لقه تیۆران پیکدهییت:

- ١- تیۆرا ئیکس بار (X').
- ٢- تیۆرا واتایی (Θ).
- ٣- تیۆرا دهستههلاتی.
- ٤- تیۆرا دوخی.
- ٥- تیۆرا بهستنی.
- ٦- تیۆرا کاتیگۆرییا به‌تال.

١-٣-١ تیۆرا ئیکس بار (X'):

د تیۆرا (GB) دا گری پیکهاته‌کا سه‌ره‌کییه د زمانیدا، رسته ب هه‌موو جوړین خوه‌قه ژ لیکدانا چهند گرییان پیکدهییت. چومسکی تیۆرا (X') بۆ دیارکرنا رۆنانا هه‌موو جوړین گرییان د هه‌موو زماناندا دانایه (Chomsky 1995: 72). دیاردکهت کو رۆنانا (x') پروژه‌سازدانا گرییان خویادکهت، ئه‌وین د ناق فه‌ره‌ه‌نگین زمانیدا هه‌ته و ئاخستنه‌که هه‌لدبژیرت. په‌یوه‌ندیین بنه‌ره‌تی (سه‌ره‌کی) د قی پروژیدا ژ په‌یوه‌ندییا دناقبه‌را سه‌ره‌می و دیاریکاریدا و په‌یوه‌ندییا سه‌ره‌می و ته‌واوکه‌ری پیکدهییت. ئه‌ه‌ف په‌یوه‌ندییه ب فان یاسیان دهینه دیارکرن:

- Xp → specifier, X'
 X' → adjunct, X'
 X' → X, complement (Haegeman 1994: 1046 cook & Newson 1996: 127)^(۲).

ئەف یاسایە روئانا هەموو گرێیان ب فی شیوهیی خۆیادکەت:

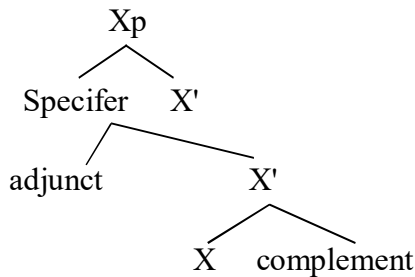

د فی هیلکاریا دارئاساییدا (x) هەمبەری سەرەیی هەر گرێهەکییە،
 (گرێیا نافی: ناڤە، گرێیاکاری: کارە، گرێیا هەڤالناڤی: هەڤالناڤە،...)، د
 یاسایین تیۆرا (x') دا دوو پەیهۆندی هەنە.

۱- سەرەیی هەر گرێهەکی ل دوویڤ جوۆی گرێهە وەك گرێیا ناڤی: ناڤە
 (ئاماژە بڤی خالی ل سەری هاتیهدان).

۲- ژ ئەنجامی لیکدانا سەرەیی و تەواوکەری دبیتە (X')، پاشی (X') لگەل
 دیاریکاری دەیتە لیکدان و دبیتە (XP)

۳- ئەڤ خالە ب سیمایین سینتاکسیین سەرەیشە بەندە، هەندەك کەرەستە
 د گرێدا سەرپشکینە وەك سەریاری، کەواتە دبیت د رستیدا بهین یان نەهین،
 لی سەرە و تەواوکەر کەرەستین سەرەکینە دڤیت د رستیدا هەبن:
 (Stowell 1981: 70 ; Chomsky 1986: 81 ; Kornai and Pullum 1990: 36)

١٧- نازادی گهلهك بلهز نامه نئیسى.

د رستا (١٧) یدا (گهلهك بلهز نامه نئیسى) گریهكا کاریه و شروفه کرنا وی ب ریکا دارئاسایى ب قى ئاواویه:

-١٨

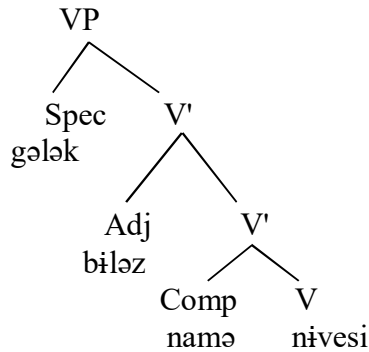

ژ ئه نجامی لیکدانا سه رمی (نئیسى) و تهواوکه ری (نامه) (V') په یدا دبیت، پاشی (V') لگه ل سه رباری (بلهز) دهیته لیکدان و جارهاکادی (V') پیکدهیت و (V') لگه ل دیاریکار (گهلهك) گرییا کارى (VP) پیکدهینن. ریزمانا گشتی ژ بنهما و پارامیته ران پیکدهیت و تیورا (X') بنهمایین گشتیه و (ریزبونا که رهستان دیکهاتا (X') دا پارامیته رن، ئایا سه ره ل دهستیکی یان ل داویى دهیت) (Chomsky 1988: 68-72).

تیورا (X') دوو جوړین گرییان دهستنیشان دکهت:

١- گرییین سه رمیین فه رهنگی.

٢- گرییین سه رمیین ئه رکی (Abney 1987: 43-44).

دیارکرنا جوړین گرییان دزمانی کوردیدا لگور تیورا ئیکسبار (فه رهنگی،

ئه رکی) ب قى رهنگیه:

١-١-٣-١ كرىين فھرھهنگى:

ئھو جوړى كرىيان، كو سھرھيىن وان فھرھهنگينه، كهواته كاتيگوږيىن فھرھهنگينه نانكو واتاينه(ناف و ھهفالنناف و پيشناف، كار) و جوړى كرى لگوږ سھرھيى كرى دھيټه دھستنيشانكرن.

١-١-٣-١-١ كرىيا نافي (NP):

لدھستپىكا تيورا (GB) سھرھيى في كرى نافي بوو، و سھرھ ل دھستپىكى دھات، ھهروهھا ديارىكار (راده، ژماره، تاكبهند^(٣))، ھهفالننافي نيشاني (Fattah 1997: 195-197) لگھل نافي دھيټ و دياركهريىن وي ژى ب (نيشانين ناسيارى، نه ناسيارى، كومكرنى و نافهكى دي، ھهفالنناف و نافين كهسى) تڙى دبىټ:

١٩ - دوو قوتابيين زيړهك.

-٢٠

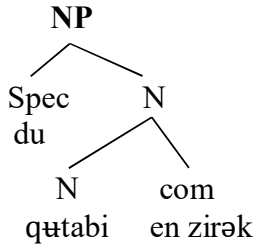

١ - ٣ - ١ - ١ - ٢: كرىيا پيشنافى (PP):

سھرھيى في كرى پيشنافه و سھرھ ل دھستپىكى و ل بهرى تھواوكهري دھيټ و كرىيه كا نافي وھك تھواوكھر ومردگرت:

٢١- ژ قوتابخانی.

-٢٢

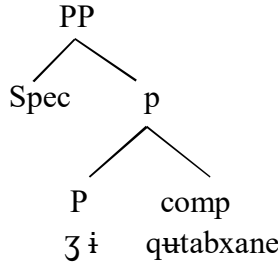

٣-١-١-٣-١ کرنیا ههفاننافی (Ap):

دکرییا ههفاننافیدا ههفانناف سهرمیه، راده دبیته دیاریکاری وی و
هندهکجاران کرییهکا پیشنافی یان نافی وهک تهواوکهرومردگرت:

٢٣- کهلهک جوانتر^(٤)

-٢٤

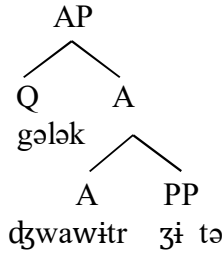

٢٥- زیرهکترین^(٥) قوتابی.

-٢٦

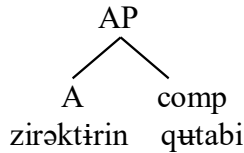

ئەگەر رادە لگەل ھەقائاناقى ھات بېروبوچوونىن ژ ھەقجودا ھەنە سەبارەت

ھاتنا وئ:

۱- چومسكى ل سالىن (۱۹۸۱، ۱۹۸۶، ۱۹۹۵) دىيىت: ئەگەر رادە لگەل ھەقائاناقى ھات، گرىيەكا ھەقائاناقى، ھەر وەك نمونا سەرى (گەلەك جوانتر).

۲- ھاتنا رادى لگەل ھەقائاناقى دىيە ئەگەرى پەيدا بونا گرىيا رادى (adford 1997: 105).

-۲۷

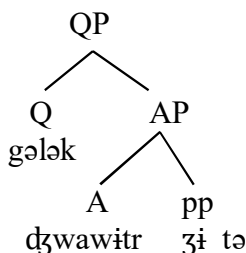

۱- ۳- ۱- ۱- ۴ گرىيا كارى (VP)

د قى جوړى گرىدا كار (V) سەرەيه، ئەگەر كار تىنەپەر بيت، گرىيەكا ناقى دچتە جەئ (spec)، ئى ئەگەر كار تىپەر بوو ژىلى وئ گرىيا ناقى، گرىيەكا دىيا ناقى ژى وەك تەواوگەر ومردگرت، ھەر وەھا د ھەر دوو باراندا (كارى تىپەر و تىنەپەر) دكارت سەربارى وەك كەرەستەيەكى سەرىشكى ھەلبىژرت:

۲۸- ئازادى پارسا نوپەك نقتسى.

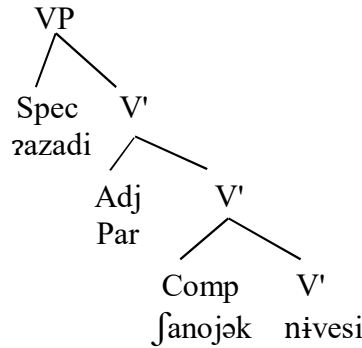

٢-١-٣-١ گرین ئه‌رکی (سینتاکسی):

ئهو جوړی گرینانه، کو سه‌رمیښ وان کاتیگوریښ ریزمانینه، کهواته سینتاکسینه و فرهه‌نگی نینه، وه‌کو گرینا تاف و کهسی (IP) و گه‌هینه‌ری (CP) و دیارکه‌ری (DP).

ئه‌گه‌ر بنیرینه سیمایښ گرینین ئه‌رکی و فرهه‌نگی د هنده‌ک تایه‌تمه‌ندیاندا ژه‌ه‌ق‌جودانه، (ئابنی) هنده‌ک سیمایان بو گرینا ئه‌رکی خوینا دکه‌ت:

- ١- کاتیگوریښ ئه‌رکی پۆلینه‌کا گرتینه.
- ٢- ب شیوه‌یه‌کی گشتی ژ لای فونولوجی و مورفولوجیسه ب هنده‌ک سه‌رمیښ دیشه‌به‌ندن، هنده‌ک‌جاران ژ لای فونولوجیسه دمرناکه‌فن.
- ٣- باراپتر ته‌واوکه‌ره‌کی ومردگرن و ئهو ته‌واوکه‌ره‌ ژى نه‌ئارگیومینته، که‌واته (VP) یان (IP) یه.
- ٤- ب شیوه‌یه‌کی گشتی ئه‌ه‌ کاتیگوریښ ئه‌رکی ژ ته‌واوکه‌ری خو ه‌نابن (ژه‌ه‌ق‌ناقه‌ه‌تن).
- ٥- فان کاتیگوریان نافه‌روکا په‌سنی (وه‌سفی) نینه، ته‌نها په‌یوه‌ندیښ ریزمانی دیاردکه‌ن. (Abney 1987: 43-44).

گرینیڤن ئه‌مرکی لسه‌رفان جو‌ران پارقه‌دبن:

۱- ۳- ۱- ۲- ۱- گرینیڤا تاف و کهسی (IP):

د قی جو‌ری گریدا تاف و کهس سه‌رهیی گرینه، د تیورا (GB) دا رسته وه‌ک گرینیڤا تاف و کهسی دهیته هژمارتن، دبیت (I) ئایتمه‌کا فه‌ره‌نگیا سه‌ریخوه هه‌بیت وه‌ک کارین هاریکار، یان مۆرفیمه‌ک بیت، یانژی، نه‌بستراکت بیت (ژلایی فۆنۆلوجیشه چ نیشانه یان مۆرفیم نه‌بیت). (Chomsky 1985: 52; Ouhallah 1991: 53). سه‌رهیی قی گری (I) باراپتر (VP) وه‌ک ته‌واوکه‌ری و مردگرت و (Spec) ی وی (NP) یه.

۳۰- زیره‌فانی ماسییه‌ک کرت.

۳۱-

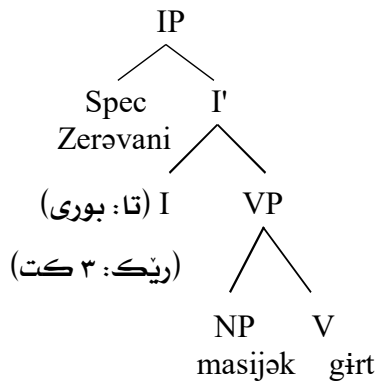

۱- ۳- ۱- ۲- ۱- گرینیڤا کههینه‌ری (CP):

سه‌رهیی قی گری کاتیگۆریا ریزمانیا کههینه‌ری و مردگرت وه‌کو (کو، کا، داکو،...) ته‌واوکه‌ری وی باراپتر گرینیڤا تاف و کهسییه (: lasnik2000: 142-144) (cowper 1992: 67).

۳۲- نازادی کوت ، کو ئەو دی سەرکەفت.

-۳۳

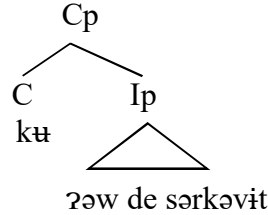

د نموونا (۳۳)یدا، لارستا (کو ئەو دی سەرکەفت) نامرازی (کو) سەرەیه و تەواوەکەری وی گرییا تاف وکەسییه.

د رستین پرسیاریدا (Spec) گرییا گەهینەری گرنگیهکا تایبەت بو جەهێ نامرازی پرسیاری هەیه، دەمی کو ئەف نامرازه جەگھۆرینی دکەت:

۳۴- کەنگی تو دی هیی؟

-۳۵

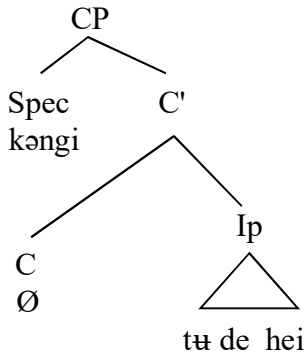

۱- ۳- ۱- ۲- ۳ گرییا دیارکەری (Dp):

ریزمانا دیرین هەتا ل دەستییکا تیورا (GB) گرییا ناخی وەك پروژسازدانا

ناقەکی، کو ناف سەرە یە سەرەدەری لگەل دکر بو نموونه:

۳۶- ئەو مروۆفی ل پشت دەرکەهی

گرینیا ناڤی بهیت؛ لهورا ئەو دیارکەر گرینیا ناڤی وهک تەواوکەر
 هەلدبێژیریت (Chomsky 1995: 58-59).

ئەو گرینیا دیارکەری، ((ئەگەر دیارکەر نەبیت دبێژتێ ناڤەکی رووتە و
 گرینیا دیارکەری سەرەیی وی دیارنینه، دیارکەر (∅))) (Radford: 1997: 98).

۴۰- زارۆک.

۴۱-

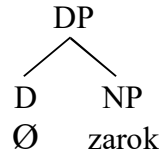

پرانیا جاران لگەل دیارکەری ل پێشیا گرینیا ناڤی رادە و ژمارە ژێ دەین
 : (Abney 1987: 206-207)

۴۲- ئەو هەموو دارین بلند

د قی گرینیا دیارکەریدا سەرەیی گری (ئەو)، ئی لئیری پرسەک دەیتە
 ناراستەکرن؛ ئەری رادی (هەموو) چ رۆل هەیه؟ بەرسفداننا قی پرسی بو مه
 جوهرکی دیی گرینیا ئەرکی خویا دکەت، ژئەنجامی هندی د زمانیدا دوو وشین
 کو هەمان پۆل هەبیت لگەل ئیک ناهین، کەواتە (هەموو) دیارکەرنینه، بەلکو
 کاتیگۆریا رادییه و ئەو سەرە (هەموو) گریهکا ناڤی وهک تەواوکەر ومردگرت
 وهک دارتاساییا ل خواری:

۴۳-

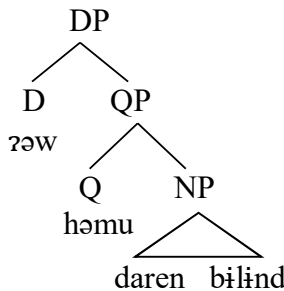

١- ٣- ١- ٢- ٤ گریئا خستنه سهر (دانه پال)^(١)؛

ئیک ژ تایه تمه ندیین دایالیکتا سهرییا زمانی کوردی هه بوونا نیشانا خستنه سهر (دانه پال)ه، ئەف نیشانه پرۆسه کا ریزمانی دروستدکەت و ئەف پرۆسه لگۆر نفشی (نیر، می) و ژماری (کت، کوم) یا ناڤی دهیت، لدویف سیما و تایه تمه ندیین گریین ئهرکی، ئەف نیشانه (خستنه سهر) هه مان سیما و تایه تمه ندی هه نه؛ له ورا ئەف نیشانه وهک سهره ییه کی ریزمانی، گریئا ئهرکییا خستنه سهر سازدکەت.

د گریئا خستنه سهر دا نیشانی نفشی و کومی دبنه سهره، ئەف سهره یه گرییه کا ناڤی یان هه قالناڤی یانژی پیشناڤی وهک ته واکهر و مردگرت.

٤٤- هه قالئ سۆزدار

گریئا هه قالناڤ

٤٥- په رتووکا زمانی

گریئا ناڤ

٤٦- کوڤارا لدهڤ وان

گریئا پیشناڤی

د قان نمووناندا (هه قال، په رتوووک، کوڤارا) ناڤن، دشیاندا یه بیژین کو نهو پیکهاته هه موو پیکشه گریین ناڤینه، ناڤ سهره یه و گریئا خستنه سهر وهک ته واکهر و مردگرت:

٤٧-

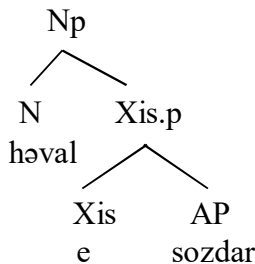

بنیڕینه‌کا دی، قی پیکهاتی هه‌مووی و هه‌ک گرییه‌کا خسته‌سه‌ر
 وهرگرین و ناڤ دبیته (Spec) و نیشانا خسته‌سه‌ر دبیته سه‌ره و ئه‌و گرییا ل
 دویشرا دهیت؛ دبیته ته‌واوکه‌ر (comp) ی وئ:

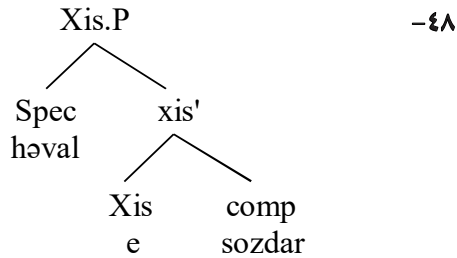

قی نیشانی (مۆرفیمی) لگۆر نش و ژمارئ ئه‌له‌مۆرفین جۆدا هه‌نه (ی، ا،
 ین)، ئان نیشانان د سینتاکسیدا ئه‌رکه‌کی گرنه‌گ د لیکدانا گرییا ناڤیدا
 هه‌یه، چونکی بی وئ نیشانی (ئه‌گه‌ر بهیته لادان) گری تیکدچت و ریزمانیوونا
 خوه ژده‌ست ده‌ت:

٤٩ - وه‌لات وان

د قی نموونا (٤٩) ی، چ گریدان یان به‌یوه‌ندییه‌کا ریزمانی دناڤه‌را
 پیکهینین ویدا نینه، که‌واته چ جۆری گری ژئ ده‌ستنیشان ناکه‌ت، ژبه‌رقئ
 چه‌ندی تا‌کو نیشانا خسته‌سه‌ر د قی نموونیدا بکارنه‌هیت، گری پیکناهیته،
 که‌واته ئه‌ق نیشانه بو مه گری دروستدکته:

٥٠ - وه‌لاتی وان

د قی فه‌کۆلینیدا نیشانا (مۆرفیم) خسته‌سه‌ر، وه‌ک سه‌ره‌یی گرییه‌کا
 ئه‌رکی دی به‌رچاڤ وهرگرین، پرۆژه یی خوه‌یی تایبه‌ت هه‌یه و د گرییا دیارکه‌ریدا
 وه‌ک ته‌واوکه‌ری ناڤیه، د گرییا خسته‌سه‌ردا ئه‌و بو خوه گرییه‌کا دیارکه‌ری
 یان هه‌فاناقی یان پێشناقی وه‌ک ته‌واوکه‌ر هه‌لدبژیرت.

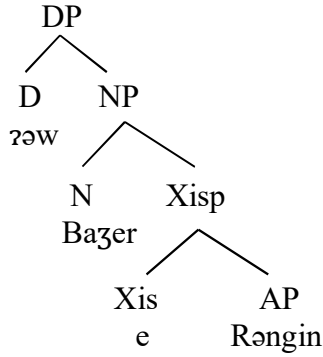

١-٣-٢ تیۆرا واتایی:

تیۆرا واتایی ئهه که ژ تیۆرا (GB)، کو فه کۆلینی لسهه راقه کرنا رۆنانا ئارگیومیمنتین رستی و ئهرکی واتایی ههه ئارگیومینته کی د رستیدا دکهت، کههاته راقه کرنا رۆنانا ئارگیومیمنتین رستی ناماژی ب ژماره و جۆری ئهرکی ههه ئارگیومینته کی دکهت، ئههین کاری رستی و مردگرت (Horrocks 1987: 101; Leonard & Leob 1988: 515; Chomsky 1995: 30).

بهسه کار: ((ئهه کههستهیه کو پیژانینا لسهه ئارگیومینتان خۆیادکهت، یان رهوش و چاوانیا پههوهندیین واتایی دناقبههه ئارگیومیمنتین رستیدا خۆیادکهت)) (Cook & Newson 1996: 160) ئارگیومینت: ((ئهه کههستهیه، کو رۆله کی د وی رهوشی یان پههوهندیینا و مردگرت)) (کوک و نیوسان ١٣٢٠: ١٣٨٩).

٥٣- و مرزشانی خه لاته کی ژیرین ژ ماموستایی وهرگرت.

بهسه کار (کار)

کاری (ومرگرت) پیدقی ب سی ئارگیومیئتانه، ئارگیومیئتهك ب کاری رابیت (ومرزشقانی)، ئارگیومیئتی دووی ل بهرکاری دکهفت یان کار ب سهردا دهیت (خه لاتهکی زیرین)، ئارگیومیئتی سیی ژوی کهسی دهستپیدکهت (ژماموستایی).

روئین واتایین ههر ئارگیومیئتهکی بهشهکار لسهر دسهپینت، کهواته ههلبزارتنا ئارگیومیئتان لگور واتایا بهشهکاران رادوهستت، کا ههر بهشهکارهک چهند ئارگیومیئتان ومردگرت؟ ئهرکین ئارگیومیئتان دیاردکهت (Chomsky1981: 37-38).

۵۴- نهخوش مر.

لگور واتایا کاری (مر) ئیک ئارگیومیئت دقیت، ئهوژی کار ب سهردا دهیت. ب نیرینهکا واتایی، پهیوهندیهک دناقبهرا کهرهستین بهشهکار و ئارگیومیئتین رستیدا ههیه.

دهمی ئهم بزانین هه رکارهک چهند ئارگیومیئتان ومردگرت، ئهم نیژیکی واتایا وی دبین: بو نموونه (دیت): پیدقی ب دوو ئارگیومیئتانه:

۱- کهسهک ب کاری (دیت) رابیت.

۲- ئهو دیارده یان ئهو تشته، کو کاری (دیت) لسهر دهیتته ئهجامدان.

۵۵- زاروکان تهپهیهک دیت.

ههلبزارتنا ئارگیومیئتان ب لایهنی واتایشه بهنده، کهواته واتایا کارهکی ل وی دهمی رووندبیت، کو ژمارا ئارگیومیئتین وی بزانین، بو نموونه واتا کاری (شوشت) لگور ههلبزاردنا جوړین ئارگیومیئتین وی دی هیتهزانین، کهسهک ب کاری (شوشت) رابیت و تشتهک دی هیته شوشتن، ئهق ههر دوو ئارگیومیئته پیدقی و بخورتینه و د رستیدا لگهل بهشهکاری ههفپشکن (کارا، کارلیکری).

٥٦- بهیمانی جلك شوشتن.

کارا کارلیکری

بهلی سهریار ژی دکارن د رستیدا بهین" لی هاتنا وان ب ئارمزوو و سهر
پشکینه (Carnie 2002: 167).

٥٧- بهیمانی جلك ب دهستی شوشتن.

کارا کارلیکری ئامراز (ئالاڤ)

د رستا (٥٧) ی(ب دهستی) ئارگیومیئته کی ب ئارمزوو، کهواته هاتن یان
نه هاتنا وی کارتیکرنی لسه رواتایا کاری ناکهت.

١-٢-٣-١ تورا واتایی:

د تیورا (GB) دا ب ریکا تورا واتایی رونا ئارگیومیئتین کاران دهیته
دیارکرن، پشکه که ژ دمروازیا فهرههنگیا کاری، کو پیزانینان سه بارهت وان
رولین واتایی، کو ههر ئارگیومیئته ک و مردگرت، خویادکهت (Hageman 1994: 51;
Cook & Newson 1996: 161).

کوشت

کارا	کارلیکری

٥٨- دیکتاتور بیگونه هان دکوژن.

کارا کارلیکری

تورا واتایی یا کاری (کوشت) خویادکهت، کار دوو ئارگیومیئتان
و مردگرت، ئارگیومیئتی ئیکی رولی کارایی دبینت و ئارگیومیئتی دووی رولی
کارتیکری دبینت.

سودمه‌ند	کارلیکری	کارا	بر

۵۹ - خه‌لکێ هه‌ریمێ هاریکاری، بۆ باژیری وانی برن.

جهو	کارلیکری	کارا	دانا

۶۰ - ناریانی په‌رتوکا خوه دانایه سه‌رپێ خوه.

کارا کارتیکری جهو

وه‌رگر	کارلیکری	کارا	هنار:

۶۱ - نارینی ئیمیله‌ک بۆ ئاراسی هنارت.

کارا کارتیکری وه‌رگر

تۆرا واتایی دوو جوړین پیژانینا سه‌باره‌ت کاری دیاردکته، یا ئیکێ هه‌لبژارتنا سیمانتیکی یان واتایی، کو شیانیی کاری بۆ بژاره‌کرنا (فشارتن) جوړی وان ئارگیومینتانه، ئه‌وین پشکداریی لگه‌ل دکهن، هه‌روه‌ها ژمارا ئارگیومینتین کو روئی واتایی وه‌رگر هه‌لدبژیرت، سه‌هرایی قی چه‌ندی کاری تایه‌تمه‌ندیین هه‌لبژارتنا کاتیگوریی ژێ هه‌یه، بۆ نمونه کاتیگورییا وی ته‌واوکهری کاری وه‌رگرت. (Chomsky 1981: 37-38).

۶۲ - ناریانی باغجی زاروکان دقیت.

کاتیگورییا ته‌واوکاری (NP) یه.

٦٣- من دڤیت، بجم.

کاتیگۆرییا تهواوکاری (IP) یه

٦٤- فهزمانبهری ئئیسارهک ب کومپیوتهری ئئیسی.

Np pp

کارا کارلیکری ئامراز (ئالاق)

٦٥- یاریکهران جام ژ تیما ئازادی بۆ یانا خوه بر.

pp pp Np

کارا کارلیکری سهراوه و مرگر

١-٢-٣ جۆرین رۆلین واتایی:

د تیورا واتایدا ژماره و جۆرین رۆلین واتایی دزۆرن، ئی ئەو رۆلین سهرهکی

ئهقین لخواڕینه (O'Grady 2002: 168-169; Haegeman 1994: 49; Radford 1988: 373):

221 (2002):

١- کارا: ئەو کههستهی رستهیه، کو ب ههسته و هايداری کارهکی
ئهجامبهت.

٢- کارلیکری: ئەو جۆری گرییه، کو دهرئهجامی کارهکی ومردگرت.
یانژی دکهفته لژی کارلیکرا کاریشه.

٣- ههستهپیکه: ههسته ب بۆهرا دیاردهکی دکهت. یانژی ههسته ب
رهوشهکا فیزیکی بکهت.

٤- ومرگر/ئامانج: ئەو کههستهیه، کار بۆ وی لایه دهیته ئاراستهکرن،
یانژی دهرئهجامی بۆهرا کارهکی ومردگرت.

٥- سهراوه(ژیدەر): ئەو کههستهیه، کو بۆهرا کاری ل ویری
دهستهپیدکهت.

٦- جه: ئەو جهی ههلوستهی کریارهکییه.

٧- ئامراز: مهبهسته ژوان تشتین بکارهاتین.

٦٦- ئارمانی ئاڤ رشت.

کارا کارلیکری/بابهت

٦٧- ئارمانی ئاڤ ژمن و مرکرت.

کارا کارلیکری سهرچاوه

٦٨- ئارمانی ئاڤ رشته سهر مینزی.

کارا کارلیکری جه

٦٩- ئارمانی ئاڤ بدهستی رشت.

کارا کارلیکری ئامراز

٧٠- ئارمانی دیاریهك قازانج کر.

کارا ئارمانج

٧١- ئهم گههشتنه دهوکی.

کارا ئارمانج

٧٢- ئهم ژزاخو بهرمه دهوکی چووین.

کارا سهرچاوه ئارمانج / جه

٧٣- بهیمان ژدویشکی دترست.

ههستیپیکر بابهت

کهواته یا گرنگ نهوه، بیزانینین فهرهنگی په یوهندی ب شیوهیی رهفتارا
(سهردهرییا) کاریشه ههیه و دبیته نه گهری ژهه قجودا کرنا کارین زمانه کی، بو
نموونه کاری (شکهست و دترست) ژ لای زانیاریین فهرهنگیشه. کو دمیشکی
ئاخستنکهری زگماکیی زمانی کوردیدا پاراستینه. دکارین ب ریکا زانیاریین

فهرههنگیی ههر کارهکی رۆلین واتایین گونجاو بو ئارگیومیئنتین وان (شکست و دترست) خویا بکهین:

۷۴- شکست: [-]، <کارا>.

۷۵- دترست: [- pp]، <هستپیکه، بابته>.

۱-۳-۲-۳: پیشهری واتایی:

بنه مایه کی گرنگ د فی تیوریدا پیشهری واتاییه، لگور فی پیشهری ههر ئارگیومیئتهك تهنا رۆلهکی واتایی و مردگرت و ههر رۆلهکی واتایی تهنا بو ئارگیومیئتهكیه، كهواته په یوهندییه كا راسته وخو لگه ل ژمارهیا ئارگیومیئتان و ژمارهیا رۆلین واتایی ههیه، په یوهندی دنأقهرا واندا ئیک ب ئیکه (Chomsky 1981: 36).

ئهگه ئارگیومیئتهکی پتر ژ رۆلهکی واتایی و مردگرت، لدویف پیشهری واتایی رستهیه كا نه ریزمانی و شاش به رهه م دی هیته

۷۶- ♦ ئهوی خوار.

کارا

۷۷- ئهوی فراهین خوار.

کارا کارلیکری

۷۸- ئاریان هات.

کارا

۷۹- ♦ من ئاریان هات.

د رستا (۷۶) یدا تهنا ئارگیومیئتهك و مردگرتیه و کاری (خوار) لدویف پیزانینین فهرهنگی دوو ئارگیومیئتان و مردگرت، ههروهه د رستا (۷۹) یدا کاری (هات) دوو ئارگیومیئتهك و مردگرتیه، ئارگیومیئتهك زیدیه (من)، چ رۆلین واتایی نینه؛ لهورا ههر دوو رسته ریزمانی نین.

١-٣-٣ تیۆرا دەستەلاتی:

تیۆرا دەستەلاتی قەكۆلینی لسه‌ر په‌یوه‌ندیی دەستەلاتی دناقبه‌را پێكه‌ینین رسته‌یدا دكه‌ت(Chomsky 1980: 25)، بو‌ نمونه‌ نه‌گه‌ر گرێبا پێشناقی (بو‌ سه‌یرانی) وهرگرین:

٨٠- بو‌ سه‌یرانی.

٨١-

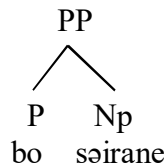

د قی گریدا، پێشناقی (بو‌) دەستەلاتداره‌ لسه‌ر ناقی (سه‌یرانی)، یان گرێبا دیارکه‌ری لگه‌ل (بو‌) دچت و په‌یوه‌ندی دناقبه‌را واندا هه‌یه‌، گرێبا دیارکه‌ری ب پێشناقی (بو‌) قه‌ گریدایه‌.

پیناسا دەستەلاتی د تیۆرا چومسکیدا په‌یوه‌ندی ب دوو زاراقتی دیتر قه‌ هه‌یه‌، نه‌وژی زاراقتی زالبوون و وه‌چه‌ناراسته‌کرن (Chomsky 1981 b: 92). لگۆر تیگه‌هی زالبوونی نه‌ه‌ك زالبوونی لسه‌ر هه‌ر دوو نو‌دین ئیکسه‌ر د بن‌دا ده‌ین دكه‌ت، وه‌ك نمونه‌ ل خواری:

٨٢- نه‌وزارو‌کا رووکه‌ن

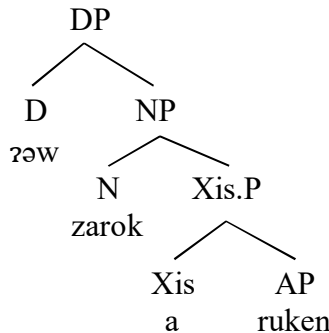

٨٣-

گرینیا دیارکهری زالبوونئ لسه ههردوو نۆدین ئیکسه ل بندا دهین، دکهت (D, NP)، ههروهها گرینیا ناڤی ژی زالبوونئ لسه نۆدین (N, XisP) دکهت و گرینیا خسته سهر زالبوونئ لسه (Xis, AP) دکهت. ئەو نۆدا کو زالبوونئ دکهت دایکه و ئەو نۆدین زالبوونکری ژی خوشکن، کهواته دایک زالبوونئ لسه خوشکان دکهت.

تیگههی وچه ئاراسته کرنی په یوهندی ب تیگههی زالبوونئ ههیه:

((A) وچه ئاراسته کرنی لسه (B) دکهت ئەگهر

۱- (A) زالبوونئ لسه (B) نه کهت.

۲- (B) زالبوونئ لسه (A) نه کهت.

۳- ئەو نۆدا کو زالبوونئ لسه (A) دکهت، دڤیت زالبوونئ لسه (B)

ژی بکهت)) (Chomsky 1981b: 163).

۸۴- لسه روی داری

۸۵-

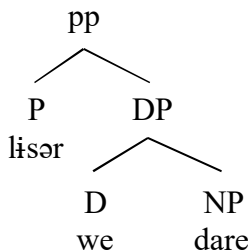

د نموونا (۸۵) یدا، (p) وچه ئاراسته کرنی لسه (DP) دکهت، (DP) ژی وچه ئاراسته کرنی لسه (p) دکهت، چونکی ههردوو دکهته لیه زالبوونا ئیک نۆدی، ئەوژی (pp) یه، (pp) دایکه، (p) و (DP) خوشکن، دکارن وچه ئاراسته کرنی ل ههقدوو بکهن، ب هه مان شیوه د گرینیا دیارکهریدا (D, Np) وچه ئاراسته کرنی ل ههقدکهن.

چومسکی خۆیادکەت، کو دەستەلاتیی پەیوەندییەکا بەیژ لگەل وەچە ئاراستەکرنا مەزن هەیه (Chomsky 1986b: 163). وەچەئاراستەکرنا مەزن دببێژت فەرەهنگەک ئاراستەکرنی ئسەر هەر فەرەهنگەکی د ناڤ پرۆژەسازدانا مەزندا دکەت، بۆ نموونە دگرییا پێشناقیدا، پێشناڤ وەچەئاراستەکرنا مەزن ئسەر گرییا دیارکەری و هەر نۆدەکا، کو دکەفته لهن نۆدا گرییا دیارکەریشە دکەت.

۸۶- ئاشتی خوارنەک بلەز ئامادەکر.

۸۷-

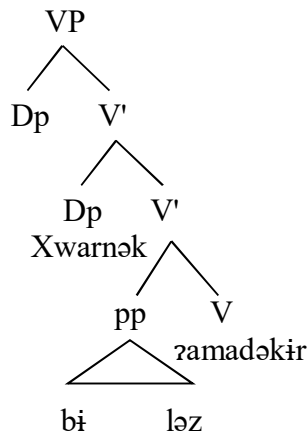

لدویف تیگەهی وەچەئاراستەکرنا مەزن، ئەڤ گرییە (VP) یا سەری پرۆژەسازدانا (V) یە، چونکی (V) سەرەبییە و وەچەئاراستەکرنا مەزن ئسەر هەر پیکهاتەکا د قی پرۆژیدا دکەت، کەواتە کاری (ئامادەکر) وەچەئاراستەکرنا مەزن ئسەر گرییا دیارکەری (خوارنەک) دکەت.

لگۆر تیگەهی وەچەئاراستەکرنا مەزن پیناسا دەستەلاتیی ب قی شیوویی

خوارییە:

(A) دەستەلاتیی ئسەر (B) دکەت ئەگەر

۱- (A) دەستەلاتداریت.

۲- (A) ومچه ئاراسته کرنا مهزن لسه ر (B) بکه ت.

۳- چ بهر بهست دنابه را (A) و (B) دا نه بیت. (Chomsky 1986b: 21-22)

دەریارەى مەرچى ئىكى، دقیت دەستەلاتدار ئىك ژ کاتیگۆریین فەرھەنگى وەك (ناف، كار، هەفائناف، نامراز) یان کاتیگۆریین ئەرکی (دیارکەر، گەهینەر،...) بیت، سەبارەت مەرچى دووی ئەو پەیشا دەستەلاتداری لسه ر دەیتە کرن، دقیت دناف پروژەسازدانا مەزندا بیت، بو بجهئینانا مەرچى سیی پیداقییه، کو پەیشا دەستەلاتکری دناف بهر بهستەکیدا نه بیت، چونکی بهر بهست هەردەم ئەو کاتیگۆرییه، کو رۆلین واتایی ومەرناگرت وەکو گرییا پيشناقی یان گرییا کاری یان گرییا گەهینەری، کەواتە بهر بهستەکا کاتیگۆری نه بیت (Chomsky 1981: 211).

۸۸- من دقیت، کو تو بچی.

۸۹-

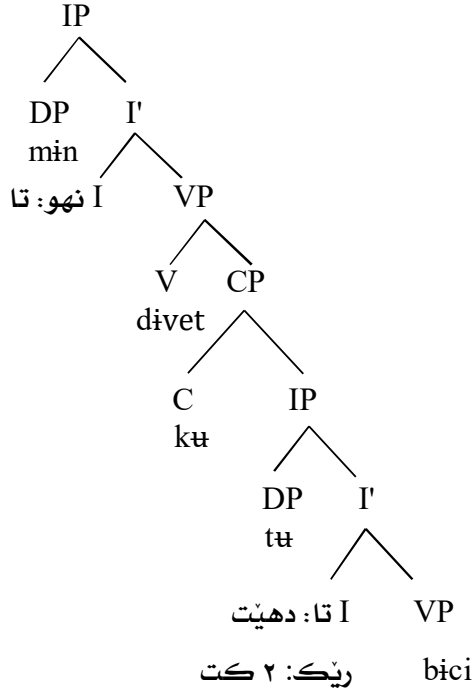

د نموونا (٨٩)یدا (I) دهسته‌لاتیئ لسەر (DP) یا (Spec)ا خوه دکهت، چونکی (I) دهسته‌لاتداره و گریئا دیارکه‌ری (من) دکهفته دناڤ پروژمه‌سازدانا مه‌زنا گریئا (IP)دا و هیچ به‌ریه‌ست دناڤه‌را واندا نینه، ب هه‌مان ئاواپی (I) دهسته‌لاتیئ لسەر (CP) دکهت، لی نکارت دهسته‌لاتیئ دناڤ (CP)دا بکهت، چونکی (CP) به‌ریه‌سته بو دهسته‌لاتیئ، ئەو گریئین دیژی ب هه‌مان شیوه‌ینه.

١-٣-٤ تیۆرا دوخی:

د تیۆرا (GB)دا، تیۆرا دوخی پویته‌ی ب دوخی ئەبستراکت و نیشانین مۆرفۆلۆجیئ دوخی ددهت (6: 1981 chomsky)، لگۆر قی تیۆری دوخ ئیک ژ تایبه‌تمه‌ندیئ گریئین دیارکه‌رینه، هه‌ر گریئه‌کا دیارکه‌ری درستی‌دا ب شیوه‌یه‌کی ئیکگرتی دوخی ومردگرت، ئەفجا چ دوخی ئەبستراکت یان نیشانین مۆرفۆلۆجی (رۆنانی) بن، کو ئەه‌ نیشانه د (S-S) دا دمردکه‌فن.

٩٠- شغانی په‌ز چه‌راند.

٩١- زاوکی سیڤ خوار.

د رستین (٩٠،٩١)یدا دوخی بکه‌ری(شغان، زاووک) ب ریکا نیشانین مۆرفۆلۆجی (ی، ئ) هاتیه به‌رجه‌ستکرن، گریئین دیارکه‌ری(په‌ز، سیڤ) چ نیشانین دوخی لگه‌ل نه‌هاتینه، لی لگۆر تیۆرا (GB) دقیت هه‌ر دوخه‌ک هه‌بیت، کهواته لشی‌ری دوخه‌کی ئەبستراکتی هه‌یه.

تیۆرا دوخی دوو جوړین دوخان دیار دکهت:

١- دوخی بنجی.

٢- دوخی رۆنانی.

1-3-4-1 دۆخی بنجی:

دۆخی بنجی په یوه ندى ب نیشان کرنا رولین واتایفه ههیه و ئەف دۆخه ژلایى
وی رۆنانا کو رولى واتایى ددهته گرییا دیارکهری. دۆخی بنجی ومردگرت.

92- John gave Ann a gift.

د قى نموونا زمانى ئینگلیزیدا گرییا دیارکهری (a gift) دۆخی بهرکاری
نهراستهوخو ژلایى کاریشه ومرگرییه وهك تاییهتمهندییه کا واتایى یا کاری
(gave) و ئەف دۆخه بنجییه و د رۆنانا ژناقدا (D-S) وهك تاییهتمهندییه کا
فه رههنگییا وی کاری دهیتهدان، رولى واتایى ژى ددهته وی ناڤى (Chomsky 1981: 170-171).

ئیک ژ تاییهتمهندیین دۆخی بنجی ئەوه، ب هندهك رولین واتایفه
گریدایه، ژ ئەجامى بهخشینا وان رولین واتایى، تاییهتمهندیین فه رههنگییا
دۆخه مری دهیت.

((دۆخی بنجی د (D-S) ی لبهری جهگهورینی رووبدهت، دمردکەفت)) (cook
& Newson 1997: 226) و قى دۆخی نیشانیین مۆرفولۆجى نین، کو ئاماژى پیکهت،
چونکی ئارگیومیئیتین ههر رستهیهکی د ههر زمانهکیدا بیت، بى رولین واتایى
نابن (قیان سلیمان حاجى ۲۰۰۹: ۱۱۲).

۹۳- ئەزسترانهکی ژته را بیژم.

د قى نموونیدا دۆخی بکهری ژ تافی هاتیهومرگرتن و دۆخی
بهرکاری (سترانهکی) ژ بنیاتی کاری هاتیهومرگرتن، دۆخی بهرکاری
نهراستهوخو ژ پیشناڤى (ژ) ومرگرییه، ئى دۆخی بنجی (را) یه، په یوه ندى ب رولى
واتایفه ههیه، دبیته دۆخی هاوبهش (مزگین عهبدو لرحمان ئەحمەد ۲۰۰۶: ۵۱-۵۳).

١-٣-٤-٢ دۆخی رۆنانی:

د تیۆرا (GB) دا تیگههیی دۆخی رۆنانی ژ دۆخی بنجی جودایه، ههر گرییه کا دیارکهری کو دۆخی ژ کههستی دۆخدر و مردگرت ل بن دهستهه لاتییا ویشهیه. دۆخی رۆنانی د روویی سههقه (S-S) دا پشتی جهگهورینی روودمت (Chomsky 1995: 46-121). وهک تایبهتمهندییه کا رۆنانی ب جهین هندهک گرییین دیارکههیشه.

ئهو گرییا کو دۆخی رۆنانی و مردگرت وهک تایبهتمهندییه کا وی گری و جهی وی گری د رستیدایه، کهواته تایبهتمهندییه کا رۆنانا جهیه د رستیدا، بو نمونه دۆخی بکهری دۆخی رۆنانییه تایبهته ب جهی (Spec,IP)، دۆخی رۆنانییا بهرکاری ب جهی (Comp,VP) فه گریدایه، ل وان جهان دۆخان و مردگرن.

٩٤- من دیاریهک بو ئازادی کری.

-٩٥

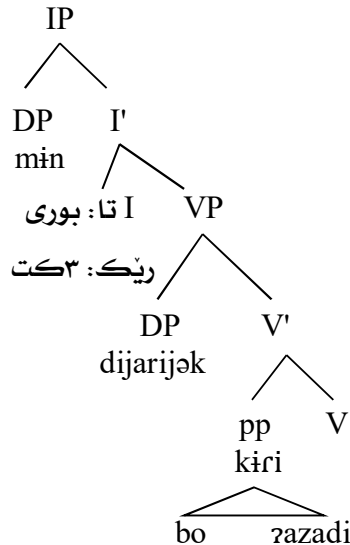

د قى رستیدا سى دۆخین روئانی هه نه:

- ۱- دۆخی بکهرى: جهى وى (Spec,IP) يه، دۆخی ژ تافى و مردگرت.
- ۲- دۆخی بهرکارى: جهى وى (Comp,VP) يه، و دۆخی ژ بنياتى کارى و مردگرت.
- ۳- دۆخی بهرکارى نه راسته و خو: جهى وى ته واکه رى پيشناقييه (Comp,PP)، دۆخی بهرکارى ژ پيشناقى و مردگرت.

دۆخی روئانی يان ب ريكا نيشانين مؤرفولوجى خويا دبیت، يانژى ب ريكا جهين گريين دياركه رى د رستیدا، كهواته دۆخی روئانی تاييه ته ب بکه رى و بهرکارى و بهرکارى نه راسته و خو قه.

۹۶- ئازاد چوويه د زانكوپيشه.

د گرييا (د زانكوپيشه) نيشانا (قه) نيشانا جهيه، ئەهف دۆخه تاييه ته ب روئى واتاييى جهيه، كهواته بو مه خو يادكەت، مه بهست ژى جهه، ههروهها نيشانا (ى) نيشانا دۆخی بهرکارى نه راسته و خو ژ پيشناقى (د) و مرگرتيه و روئانييه، كهواته ل هندهك جهان دوو دۆخ دهينه و مرگرتن (Barwari 2004: 126).

۱-۳-۴-۳- فيلته رى دۆخى:

ئيك ژ بنه مايى تيورا دۆخى، فيلته رى دۆخيه، ((هه ر گرييه كا دياركه رى دقيت د روئانا سه رقه (S-S) دۆخى نه بستراكت يان مؤرفولوجى و مرگرت)) (Chomsky 1981a: 74; smith 1999: 74). لگور قى بنه مايى نه گه ر د رسته يه كيدا گرييه كا دياركه رى د روئانا (S-S) دا، دۆخى بنجى يان روئانى و مرنه گرتييت، نه و رسته ژ لايى ريزمانيشه شاشه و د ئاستى (LF) دا ده رفه ت.

۹۷- ❖ ئاريانى په رتووك ديوار خواند.

د رستا (۹۷) يدا گرييا دياركه رى (ديوار) دۆخ و مرنه گرتيه، كهواته د ئاستى (LF) دا رسته شاش و هه رفه تيه.

دوخی په یوه نډی ب دهسته لاتیښه هیه، چونکی دوخی روڼانی ژ لایی
که رهسته یه کی دوخدر و دهسته لاتدارفه دهیته دان، تنها نه گهر دوخدری
دهسته لاتداریی لسهر گرییا ناخی هه بیت، که واته مهرجین سهره کی بو دوخی
روڼانی نه فه نه:

۱- د قییت په یف دوخدر بیت.

۲- د قییت په یف دوخدر دهسته لاتداریی لسهر که رهستی دوخ وهرگر بکه ت.

۱-۳-۵ تیورا بهستی:

تییک ژ لقیین سهره کی د تیورا (GB) دا تیورا بهستی یه نه فه تیوره سهره دریی
لگه ل په یوه نډی یین هه فنی شانگری دناقه را گرییین دیارکه ری د رستین هه
زمانه کی دا دکه ت (Chomsky 1995: 92-99; Chomsky 1973: 237-240) و نه فه تیوره ژ
سی بنه مایان پیکهاتییه:

بنه مای A: نه نافور ب کاتیگورییا دهسته لاتدارییا خوه فه گریدایه.
بنه مای B: جهناف دناف کاتیگورییا دهسته لات خوه دا نازاده (نه گریدایه).
بنه مای C: دهرپرینین ناماژمی هه ردهم نازادن و ب هیچ ناقه کی د نا
کاتیگورییا دهسته لاتدارییا خوه فه گریدای یینه، ناکو ناماژکا سهریخوه
هیه. (Chomsky 1981: 88; Chomsky 1986a: 166). لگور قان بنه مایان چومسکی
دبیژت، کو د تیورا بهستی دا سی جورین گرییین دیارکه ری هه نه: (نه نافور،
جهناف، دهرپرینین ناماژمی) (Chomsky 1982: 78-89).

۱-۳-۵-۱ نه نافور

لدویف تیگه می نه نافوریی نه و جهناقیین د زمانی کوردیدا هه یین، تنها دو
جورین جهناقان بخوه فه دگرت، نه وژی جهناقی خومی و جهناقی هه فی^(۷):
جهناقی خومی:

۹۸- وی خوه د قودیکیدا دیت.

د رستا (۹۸) یدا گریښین (وی، خوه) ژهه فچودانه، هەر ئیکی رۆله کی ریزمانی ههیه (بکه، بهرکار)، کهواته ئهو کهسی ب کاری رابوویه، ئهو کهسی کار ب سهردا هاتییه، د قی نموونیدا هەر ئیک کهسه، نه گهر د رسته یه کیدا بکه و بهرکار هه مان کهس بیت، جهناق ی خوهی ل شوینا بهرکاری بکاردهیت (رهشید کورد ۲۰۰۸: ۷۶)؛ له ورا قان جوړین گریښان د تیورا بهستنیدا ب نه نافور دهینه نا فکرن.

۹۹- نازادی؛ خوه؛ کوشت.

-۱۰۰

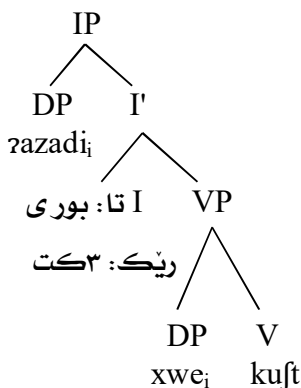

د رستا سهريدا گريښا دياركهري (خوه) نه نافوره، چونكي ناماژميا خوه ژ گريښه كا دي (نازادي) ومركرتييه. نه نافور و ئهو گريښا دياركهري، كو نه نافور ناماژميا خوه ژي ومردگرت، دقيت د ئيك كاتيگورييا دسته لاتييدا بن و ئهو كاتيگورييه (IP) يه.

د زمانيدا ئهو رستين نه نافور تيدا بيت، جهناق ي خوهي دبيته بهركار و ژ دووباره كرنا هه مان ناقي دبيته ريگر.

۱۰۱- زناری خوه هافیت.

جهناقى ههقى:

جهناقى ههقى (ههقدوو) هه مان رهوشتى جهناقى خوهى ههيه و نه نافوره:

۱۰۲- رووکه ن و روژدایى ههقدوو (ههقدوو) ل سیمناى دیت.

گرىيا دياركهري (ههقدوو) نه نافوره، نامازميا خوه ژ گرىيا دياركهري

(رووکه ن و روژدایى) و مرگرتیه.

نه نافور ب شیوهیه کی گشتی نامازمیه کا سه ریخوه نینه، نامازمیا خوه ژ

گرىیه کا دىيا دياركهري و مرگرت، مهرجى گرنگ نهوه، دقيت نه نافور و نهوه

گرىيا نامازه بى ژى و مرگرت دناق ئىك كاتىگورىا دهسته لاتییدا بن، نه نافور ب

بوقه گهري كاتىگورىيا دهسته لاتیيا خوه شه بهنده، ههردوو ب نیشانیين (...i;i)

ههقنیشان دبن.

۱- ۳- ۵- ۲ جهناقى:

د دایلیکتا كوردیيا سه ریدا دوو جوړین جهناقین سه ریخوه هه نه، هه ر ئىكى

بكارهینان و روئى خوه ههیه:

أ- من، ته، وی/وی، مه، وه (ههوه)، وان.

ب- نهز، تو، نهوه، نهه، هوین، نهوه.

۱۰۳- زیرهقانى ز نهوه میهقان كر.

د رستا (۱۰۳) یدا، جهناقى (نهوه) نامازمیه کا سه ریخوه ههیه، چونكى پیدقى

ب گرىیه كادیيا دياركهري نینه، كو نامازميا خوه ژى و مرگرت و دناق كاتىگورىيا

دهسته لاتداریدا بیت، لى جهناق (نهوه) دناق كاتىگورىیه کا دیتر دایه یان دناق

كوئتیسته کا نه زمانیدا یه، هه ر ژبه ر قى چهندى نهه دكارین بیژین (نهوه) بو

گرىيا (زیرهقانى) قه ناگه رت، به لكو بو كه سه كى دى قه دگه رت، كو (زیرهقان)

نینه.

١٠٤ قوتابیان:z هزر دکر، کو ئه و دی سهرکهفن.

گریئا دیارکهری (ئهو) چیدبیت ئاماژمی بدهته گریئا (قوتابیان)، ژ دهرقه یی کاتیگورییا دهستهه لاتادارییا جهناقیه، ههر دیسان دکارین بیژین ئاماژمی ددهته کهسهکی دیترژی، کو (قوتابیان) نینه.

١-٣-٥-٣ دهرپینین ئاماژمی:

ئهف مژاره، وان گریین دیارکهری ب خوهفه دگرت، کو ناقین تاییهتی و گشتینه و ئاماژمیا خوه ژ دهرقهیی کونتیکسا زمانی ومردگرن و سهریهستن: (پرژین، سولاف، سهروک، ماموستا، روژنامهفان،...).

١٠٥ پرژینی: کوت، وی روژنامهفانهک: دیت.

د رستا سهریدا ههردوو گریین (پرژینی، روژنامهفانهک) ئاماژمی لهفدوو ناکهن، گریئا دیارکرییا (روژنامهفانهک) ئاماژمی ب کهسهکی دکهت، کو دیارکری نینه و ژ دهرقهیی کونتیکسا زمانییه: لهورا سهریهستن و ههردهم نازادن و ئاماژمیهکا سهریخوه ههیه، بو کاتیگورییهکا دیتر قهناگهت و دناق کاتیگورییا دهستهه لاتادارییا خوهدا گریدایی نینه.

تیگههی بهستنی پهیوهندی ب وهجهئاراستهکرنی و ههقنیشانی قه ههیه:

(A) (B) ی بخوهفه دگرت ئهگهر

١- (A) وهجهئاراستهکرنی لسهر (B) بکهت.

٢- (A) و (B) ههقنیشان بن.

٣- ژبلی قی چهندی (B) نازاده.

(Chomsky 1980: 10; 1981: 184; 1976: 32; Reinhart 1983: 136-138)

بو روونکرنا قی چهندی دی رستهیهکی ومهگرین، کو فان خالان بدهته دیارکرن:

١٠٦- پرشهنگی و بیشهنگی ئیکودوو نیاسی.

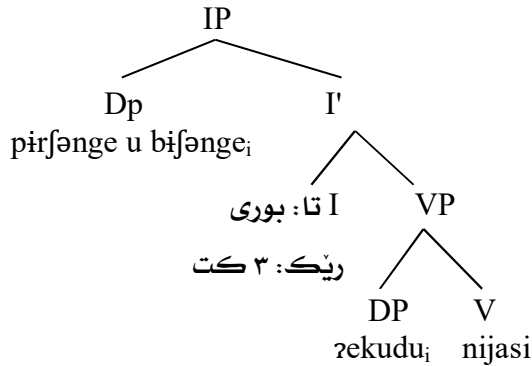

گرینا ئەنافۆری (ئیکودوو) ب گرییا (پرشهنگی و بیشهنگی) قه گریدایه، ئەو گرییا کو وهجهئاراسته کرنی لسهر ئەنافۆری دکهت ههر گرییا (پرشهنگی و بیشهنگی) یه، لکهل ههقدوو ههقنیشانیی دکهن (i)، بنهمایئ ئیکئی یئ تیؤرا بهستنی لئیری بجههاتییه ؛ لهورا ژلایی ریزمانیقّه رسته دروسته.

◆ ۱۰۸ ئیکودوو دیت پرشهنگی و بیشهنگی.

رستا (۱۰۸) ی رستهیه کا نه ریزمانییه و ههرفتییه، چونکی بۆقه گهرا کو ئەنافۆر ئامازمیا خوه ژئ و مردگرت، وهجهئاراسته کرنی لسهر ئەنافۆری (ئیکودوو) ناکهت و ئیک ژ بنهمایین بهستنی هاتییه لادان، ههروهها دقیت ئەنافۆر و گرییا دیارکهرییا، کو ئامازمیا خوه ژئ و مردگرت، ههقنیشان بن، ههرهها بۆقه گهرا وهجهئاراسته کرنی بدهته ئەنافۆری.

۱-۳-۶ تیؤرا بهندیی:

لقهکی تیؤرا (GB) یه، ئەهف تیوره ههقنیشانکرییین دناقبهرا جهی بگۆران یان شوینپی پرسیاران یان ههر کهرستهیهکی، کو ژ جهی خوه یئ رهسهن بۆ جههکی ژ دهرقهیی (IP) دچت، بۆقه گهرین وان خۆیادکته (; Chomsky 1981: 76). (Hagemen 1994: 400-403).

دهمى ئارگيومىنتەك ژ جەي رۆلى واتايى بۆ ژ دەرڤە يى (IP) دچت، ئەو جەي نەئارگيومىنتى بيت، تيؤرا بەندىي پەيوەندىيەكا بەند دناقبەرا جەي ئارگيومىنتى و جەي نە ئارگيومىنتيدا دروستدكەت و ئارگيومىنتا جەگھۆرکرى بۆ ژ دەرڤە يى (IP) شوينپىيەكى ل جەي خوە دەيلىت، شوينپى ب جەي جەگھۆرکرىشە بەند دبىت، دقيت وەچەئاراستەكرنى لىسەر بکەت، كەواتە قى تيؤرى پەيوەندى ب جەگھۆرىنا نەئارگيومىنتيشە هەيه (ئەڤ جورى جەگھۆرىنى پىشكا چوارى بۆ هاتىيە تەرخانكرن).

109- who do you see?

د نموونا زمانى ئىنگليزىدا رستا (۱۰۹) د (D-S)ى رستىدا (who) ژ جەي ئارگيومىنتى (Comp,VP) بۆ جەي نەئارگيومىنتى (Spec,CP) جەگھۆرىنى دكەت، دبىتە بەستنا نەئارگيومىنتان و هەڤنىشانىي و وەچەئاراستەكرنى لىسەر هەڤدوو دكەن. ئىك ژ تاييەتمەندىين تيؤرا بەندىي، سنوورى ياسايين جەگھۆرىنى دياردكەت، ئەوزى بنەمايى هەڤسوييە و ئەڤ بنەمايىه، مەودايا جەگھۆرىنى دەستنىشان و سنوورداردكەت، كەواتە ئارگيومىنتەك نەشيت پتر ژ نۆدەكا بەندكەرب پىنگاڤەكى دەرباز بکەت (Chomsky 1975: 85-90).

(۱) بو پتر پیزانین بنیره پشکا ئیکى ۱- ۳- ۴- ۳.

(۲) بو پتر پیزانین بنیره:

1- O'Grady etal 2005: 156.

2- Johannessen 1998: 46.

(۳) تاکبه‌ند: هنده‌ک وشه‌نه دگرپیا نافیدا لبه‌ری نافی دهین (هه‌ر، ته‌نها،...)

(۴) (۵) ئشیری ئەم دى (جوانتر، زیره‌کترین) وه‌ک سه‌ره‌یى گرییا هه‌فانافی

ومرگین، ئى دبه‌ندى دوویى ژ پشکا دوویى ب ئاوايه‌کى دیتر دهیته

شروقه‌کرن، بو پتر پیزانین بنیره ۳- ۱- ۳.

(۶) ئەف جورى گری ب نافی (فریزی خسته‌پال) زى بکارهاتییه لسه‌ر دوو جوران

هاتییه پارقه‌کرن:

أ- خسته‌پالی خاوه‌نداریی (چاقى ته، قه‌پقه‌پا كه‌وى،...)

ب- خسته‌پالی تاییه‌تى (بازاروكى دووكان،...) (عه‌بدو لجبارة مسته‌فا

مه‌عروف ۲۰۱۰: ۱۲۵- ۱۲۷).

(۷) ئەف زاراقه ژ (ره‌شید كورد) ژ په‌رتوكا ریزمانا زمانى كورمانجى. ل: ۷۶

هاتییه ومرگرتن.

پشکا دوویٔ

جھگھۆرین و گریمانه

- جھگھۆرین
- گریمانه

٢-١ جهگهۆرین:

مزارا جهگهۆرینی هەر ل سالین دهستیكا تیورا بهرهمهینان و فهگهواستی جهی پویتهپیدانی بوو. یاسا فهگهواستی^(١) بو بهرهمهینانا رستان رۆلهکی سههرکی ههبوو، ئەف یاسایه رووی ژناڤدا یی رستی - ژ یاسایین پیکهینانا گریمان و یاسایین فهرهنگی پیکدهیت- بو رووی سهرفهیی رستی فهدگوهیزت، کهواته فهگهواستنا رستی ژ وی ئاستی ئەبستراکتی بو ئاستی مادی و بهرجهستهیی بوو.

د تیورا (GB) دا یاسایا جهگهۆرینا ئەلفای (Move-a)، لجهی وان ههموو یاسایین فهگهواستی بکارهات، ئەف یاسایه لگور تایبهتمهندیین سینتاکسیین رستی، هندهک پیکهینین رستی وهک گرییا دیارکهری، یان پهیشهپرسان جهگهۆرینی ژ جهی وان یی بنهرتی بو جههکی دی دکهن.

لگور جهگهۆرینا ئەلفای ((ههر کههرستهک د رستیدا دکارت ژجهی خوه جهگهۆرینی بو جههکی دی بکهت.)) (7: 1981: chomsky). ئەف جهگهۆرینه؛ داکو رستین نهریزمانی بهرهمنههینت، پیدقی ب دانانا سنوور و بهربهستان ههیه. جهگهۆرین لدویف وی جهی، کو کههرسته جهگهۆرینی ژ وی جهی بو جههکی دی دکهت، لسهر دوو جوران دهیته پارقهکرن:

٢-١-١ جهگهۆرینا ئارکيومینتی^(٢):

((ئهو جهگهۆرینهیه، کو ئارکيومینتهک ژ جهی خوه جهگهۆرینی بو جههکی دیی ئارکيومینت دکهت)) (175: 1997: Radford; 47: 1981: Chomsky)، کهواته پهیههندی ب جهی ئارکيومینتیفه ههیه، مهبهست ژئ ئەو جهه، کو د (D-S) دا ئارکيومینتین وهک گرییین دیارکهری(ناقش) لئ پهیدا دبن و جورهکه ژجهین واتاییا بخورتی (4: 1981: Chomsky).

٢-١-٢ جهگهۆرینا نه ئارکیومینتی^(٣):

ئهو جوۆرئ جهگهۆرینییه، كو ئارکیومینت ژههئ خو ههگهۆرینی بو جههكئ ژ دهرقه ی رستی (TP) دكهت، كهواته جههكئ نه ئارکیومینتییه (Chomsky 1981: 184).

مه ره م ژههین نه ئارکیومینتی، ئهو جههین ژ دهرقه ی رستی نه، وهك جهگهۆرینا پهیشه پرسیان (Chomsky 1986a: 89)، یانژی جهگهۆرینا وان كه ره ستین لگور سیسته می زمانه کی ریزنابن وهك گرییا توپیک و تیشکو.

١- ئهو ترومبیل ته فروت. گرییا توپیک

٢- چ جار ان ئهو فان کاران نه نجام نادمه. گرییا تیشکو

پارقه كرنه كا دیتر لگور چاوانیا سیسته می جهگهۆرینی دهیته كرن، كا د كیژ ئاستی زمانیدا رووددمه:

٣-١-٢ جهگهۆرینا ئاشكرا:

ئهف جهگهۆرینه دسینتاكسیدا دهیته نه نجامدان، واته كه ره سته ژههئ خو هی رهن (بنه رته ی) جهگهۆرینی بو جههكئ دی دكهت و ئهف جهگهۆرینه (D-S) ی رستی بو (S-S) دكهورت، له ورا د ئاستی (PF) دا ئهف جهگهۆرینه ب شیویه کی ئاشكرا و روون خو یادكهت، وهك جهگهۆرینا بهرکاری ژ (Comp, VP) بو (Spec, TP) درسته بكه ره نه دیاردا^(٤) (Chomsky 1995: 70).

٣- جهند كس ته لگه ل خو بریوون ؟

2-1-4 جهگهۆرینا فهشارتی:

ئهف جهگهۆرینه د ئاستی (LF) دا دهیتهروودان، کهواته د ئاستی (S-S) دا ناهیتته نهجامدان؛ لهو را ب شیویهیه کی دیار ئهو کههرستی جهگهۆرینی ژجهی خوه بو جههکی دی دکهت، د سینتاکسیدا خویا نابیت و ناگههته ئاستی (PF)، بهلکو ب شیویهیه کی نهپهنی و فهشارتی د ئاستی (LF) دا دهیته نهجامدان، وهک جهگهۆرینا پهیههپرسان بو (Spec,CP)⁽⁶⁾ (Chomsky 1986b: 50-51; 1995: 71).

2-1-5 شوینی:

ئهو جهی قالهیه، کو کههرستی جهگهۆرکری ل جهی خوهی بنههرتی ل شوپا خوه دهیلت، لی ئهف جهه بدروستی قاله نینه، وی شوینی ههمان تایهتتهندیین سینتاکسی و واتایین کههرستی جهگهۆرکری ههیه، لی وی شوینی ههبوونه کا فونهتیکی نینه و د(S-S) دا دهرناکهفت، ((دهمی کاتیگوریهک جهگهۆرینی دکهت کاتیگوریه کا بهتال، یان شوینییه کی بجهدهیلت)) (Chomsky 1986a: 66). شوینی ب هیمای (t) دهیته دیارکرن.

ئهو کههرستی جهگهۆرکری (بوقهگهره)، شوینی لگهل بوقهگهری زنجیرهکی پیکدهین و ئهف زنجیره وان بههفرا گریدهته، شوینی لگهل بوقهگهری ههفنیسانی و ههفئامازهی دکهت؛ داکو پهیهوئیدی دناقههرا ههردوو جهاندا خویابکهت.

زنجیره وینی روئانا سهرفهیه(S-S). (میژوویا جهگهۆرینی)، ژ جهین کو کههرستهیهک ل دهمی جهگهۆرینی ژ جهی خوه د روئانا ژ ناقدا(D-S) بو وان جهان دکهت، پیکدهیت (Chomsky 1986a: 95).

شوینی لگور وی جهی، کو کههرستهیهک جهگهۆرینی بو دکهت دهیته گهۆرین، ((شوینییا جهگهۆرینا ئارگیومینتی وهک ئهنافوژییه، دقیت د کاتیگوریا دهستههلاتدارییا خودا گریدایی بیت)) (Trask 1993: 1)، کهواته بنهمای A ژ

تیۆرا بهستنی بجهدهینت، لی ((شوینییا نهئارگیومیئتی وهك دهریرینیئ
 ئاماژییه، دقیت سهیهست بیت)) (Haegemen and Gueron 1999: 382).

٤- دیاری هات(ه) ومرگرتن.

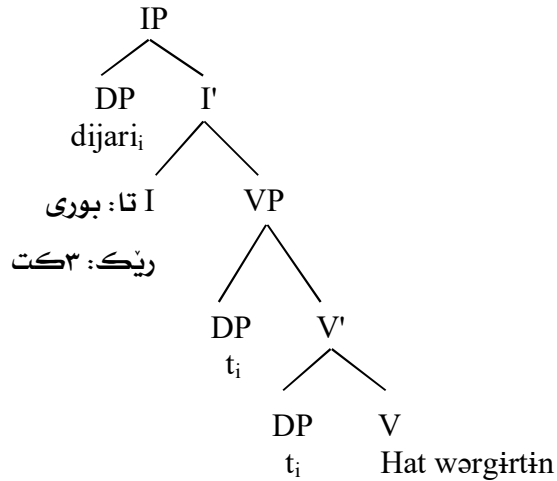

د رستا (٤) یدا (t) ئاماژی بۆ جهی گرییا دیارکهری دکهت، کو د (D-
 S) دا رۆلی واتایی (کارلیکری) ومردگرت، جهی تهواوکهری کاریه، کو دقیت
 بیاریزت، ب ریکا نیشانهیا (i) شوینی و بۆقهگه دهینه ههقنیشانکرن، ههروهها ب
 پینگاڤهکی ئەف جهگهۆرینا د رستا بکهرنه دیاریدا نههاتییه نهجامدان، ل ههر
 پینگاڤهکی شوینییهک ههیه، کهواته بۆقهگه (دیاری) لگه ل شوینیین خو
 (t_i; t_i) زنجیری پیکههینن و ئەف زنجیره د (S-S) دا دیاردبیت، ئەف جهگهۆرینه
 ئارگیومیئتییه، کهواته پهیوهندییا شوینی لگه ل بۆقهگهری وهك ئەنافۆرییه،
 کهواته شوینی ئاماژیا خوه ژ بۆقهگهری ومردگرت. لگور کاتیگۆرییا
 دهستههلاتیی زی، بۆقهگه دهستههلاتیی لسهر شوینی خوه دکهت.
 درستا (٤) یدا سههرمای وی جهگهۆرینی، (S-S) دا بهرکار ل جهی خوه
 نهمایه، لی ههر کارێ تیپههه، چونکی د (D-S) دا رۆلی واتایی دایه تهواوکهری خوه،

شوينپیی وی (ti) دهرپینی ژ هه مان رولی دکهت، کهواته پیشهری واتایی د (S-S) دا پهیوهندی ب دهر وازه یا فهرهنگیا کاریشه ههیه.

ئیک ژ مهرجین نهجامدانا جهگهورینی، ههبوونا جههکی قاله د گری و رستیدایه، ئەو جهی قاله ب ریکا جهگهورینی دهیته تژیکرن، کهواته ئەو جهگهورینی کو بو تژیکرنا جهین قاله ب ریکا کهرهستی جهگهورکری دهیته نهجامدان دبیزنه فی دیاردهیی جهنشینی، کهرهستی جهگهورکری ل ویری خوهجه دبیت، لی مهرج نینه هه موو جهگهورین ب فی ناوایی بن، بهلکو دیاردهیا هاونشینی یان سهاریی ل وی دهی پهیدا دبیت و دهی کهرهستی جهگهورکری ژ جهی خوه بهرهف کهرهستی کی دی بچت (کوک و نیوسان ۱۳۸۳: ۲۱۴ - ۲۱۵)، ((ههردوو کهرهسته پیکفه پیکهاته کا ئالوزتر پیکهین)) وهک جهگهورینا کاری ژ جهی خوه بو جهی کاری کوزمیتی^(۴) (Radford 2006: 266-267).

به رهسته ئەو کاتیگورین کو سنوورین وان پهیوهندی ب دیاردهیه کا دیارکریشه ههیه، ((به رهسته ک بو دسته لاتی دبیته ریکر، دوو به رهسته بو جهگهورینی دبنه ریکر)) (Crystal 2003: 35). ئیک ژ ئارمانجا به رهستان ئەوه، کو جهگهورینی کی مکهن؛ دا کو شیانی هندی نه بیت ههر جهگهورینه کا هه بیت د ههر پیکهاته کی دا بجهبیت.

۶-۱-۲ بهندی رۆنان پاریز:

مه بهست ژ قان بهندان ئەوه، دهی جهگهورین دهیته رهوودان، دقیت بو پاراستنا رۆنانا گری و رستی بیت و قان بهندان بخوهفه دگرت:

۱- بهندی جهگهورینا سه رهیی بو سه رهیی:

ئه گهر سه رهیی گریه کی ژ جهی خوه جهگهورینی بکهت، پیدقییه بو سه رهیی گریه کا دیتر بچت، کو د هیلکاریا دارتاساییدا، ژ جهی وی بلندتر بیت (Radford 1997: 116)، وهک جهگهورینا کاری هاریکار بو سه رهیی (I)، دهی کو رسته د زمانی ئینگلیزیدا بکه رنه دیار بیت، د زمانی کوریدیا کاری فهرهنگی بو جهی کاری سقک جهگهورینی دکهت.^(۵)

٢- بهندی جهگهۆرینا پرۆژمیا مهزن بو (spec):
 د قی جوړی بهندیدا، دقیت پرۆژمیا مهزن یا گرییهکی هه موو پیکشه بو
 (spec) پرۆژمیا مهزن یا گرییهکا دیتر بجت.

٥- کوری وی سی میهشان دیتن.

-٦

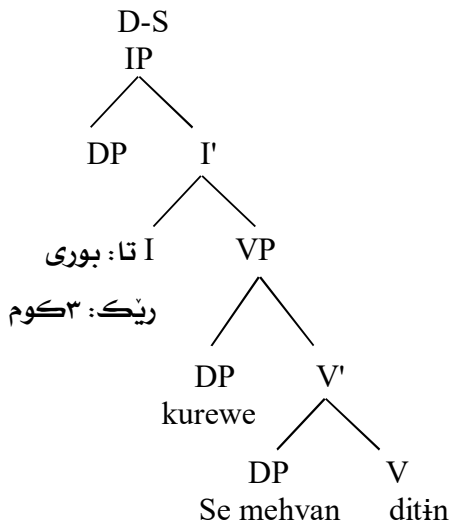

-٧

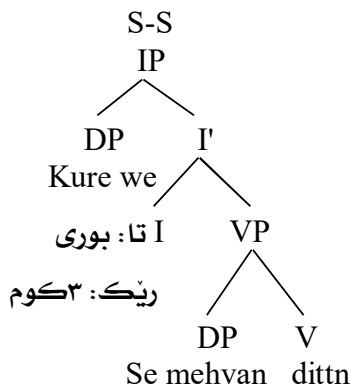

د رۆنانا ژناقدا (D-S) د پرۆژمیا مهزنا کاریدا جهی دوو ئارگیومینتان
 ههیه (کارا، کارلیکری)، لگور بنه مایی تیؤرا ئیکس بار، کار لیکدانئ لگه ل (DP) یا

سۆ مېھقان) دكەت و (V') پيكدھينن،لدويضرا (V') ليكدانئ لگەل (DP) يا (كورئ وي) دكەت، پروژميا مەزنا كارى (VP) پيكدھيت، ئەف پروژە نەتەمامە پيئدقئ ب سەرەيەكى (I) ھەيە؛ داكو ھەلگرا سيمايين تافى و ريكەقتنى بيت، ئەف سەرە گرييا كارى ھەك تەواوگەر وەردگرت، لگور بنەمايئ (EPP) ى دقيت ھەر رستەيەكى بگەرەك ھەبيت، لەورا د رستا (V) ى ھەكى د دارئاساييدا خويايە د (-S S) دا گرييا دياركەرى (كورئ وي) ژ جھئ (Spec,VP) بؤ (Spec,IP) دجت ھەم بو وەرگرتنا دوخئ بگەرى، ھەم بؤ بجههينانا بنەمايئ (EPP) ى ئەف جھگھورينە كريبە.

۳- بەندئ جھئ:

ھەر كەرەستەيەكى جھئ خوە بگۆھورت، دقيت ژ نۆدەكا بەند زيەدەتر دەرياز نەبيت، واتە ئەگەر ژ دوو يان سيان دەرياز بوو، دقيت پيئگاف ب پيئگاف بەيتە ئەنجامدان، كەواتە جھگھورينا گرييەكى بؤ خالەكا زور دوور ب ئيەك پيئگاف ناھيتە ئەنجامدان^(۸). (Chomsky 1986a: 72).

۴- بەندئ بنەمايئ ھەفسويئ:

ئەگەر ئارگيومينتەك (كەرەستە) جھگھورينئ بگەت، دقيت بؤ نيزيكترين جھئ قالە جھگھورينئ بگەت، كەواتە جھگھورين زيەدەتر ژ ئيەك پروژميا مەزن نەبيت، بؤ نموونە د زمانئ ئينگليزيدا گرييا كاريا فەرھەنگى ل دەستپيەكى بؤ گرييا كاريا كۆزەتيف يان سەك دجت، پاشى بەرەف (I) بجت^(۹). (Chomsky 1982: 31).

۵- بەندئ وەچەئاراستەكرنئ:

جھگھورين دقئت د ناقرۆكا ئيەك بنەمايئ پروژيدا بيت، كەواتە جھگھورين وەچەئاراستەكرنئ ل بەر چاف وەردگرت، مەرەم ئەوە شوينپيەك ل جھئ كەرەستئ جھگھوركرى دەمونت، كەواتە ئەو جھئ كەرەستئ جھگھوركرى دجتئ پيئدقئ، وەچەئاراستەكرنئ ل سەر شوينپيئ خوە بگەت.

٧-١-٢ پالدمرین جهگۆرینی:

جهگۆرینی پیدقی ب پالدمری ههیه، کهواته جهگۆرین بی تهگهر و

پالدمر نابیت:

١- پالدمری بنهمای پروزمیا فراوانگری (EPP):

ئیک ژ بنهمایین گشتی تهوه، ههر رستهیهکی پیدقی ب بکههرکی ههیه،
تهگهر رستی بکههر نهبیت ژلایی ریزمانیقه دروست نینه، تهو رسته شاشه و بنهمای
(EPP) بجهنههاتییه.

٨- ♦ کوت، کو ئازادی شیرهکی کوشتی.

د رستا (٨) یدا جهی بکههری د رستا (کوت) قالهیه، کهواته دی شیین ب فان
کههرستان (هندهکان، وی/وی، ئازاد، من،...) ل جهی بکههری کاری (کوت) دانین،
تهق بنهمایه د رستا (٨) یدا بجهنههاتییه.

٢- پالدمری دوخ وهرگرتنی:

ههر گرئییهکا دیارکههری د رۆنانا سهرفه (S-S) دوخهکی ژ دوخدههرکی
وهردگرت، لی هندهکجاران گرئییا دیارکههری د ههمان پروژهی خوهدا دوخی
وهرناگرت، بو نمونه بو وهرگرتنا دوخی بکههری ژ (Spec,VP) بو (Spec,IP)
پروژمیهکادی جهگۆرینی دکهت، لی بو وهرگرتنا دوخی بهرکاری ژ (Comp,VP)
بو (Spec,VP) دجت و د ههمان پروژهیدا تهق جهگۆرینه دهیته نهجمادان.

٢-٢ گریمانه:

١-٢-٢ گریمانا گرییا دیارکهری:

لگور قی گریمانی پیکهاته کا نوی پهیدا بوو، سهرمی گرییا دیارکهری دبیته دیارکهر (D)، سهرمی گرییا دیارکهری گرییه کا ناخی وهک تهواوکه و مردگرت (33-31; Bruening 2009; 48-49; Abney 1987). د زمانی کوردیدا ئەف جورئ گریی ب قان نموونان دیاردبیت:

دوو قوتابی، هندهک قوتابی، ئەو قوتابی، ههر قوتابیهک، ههر قوتابی، قوتابیهک^(١٠)، ...

٩- ئەو قوتابی

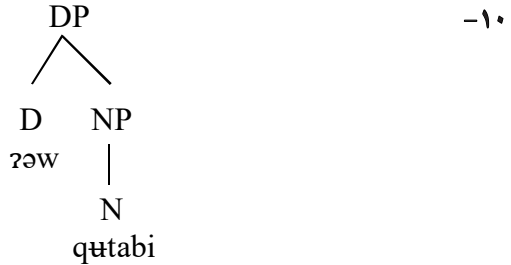

گرییا دیارکهری، ئەگەر دیارکهر نهبیت، سهره یی وی نه دیاره، کهواته ناخهکی رووته (ساده) و دیارکهر (Ø) ه (Radford 1997: 98). وهک نموونا لخوازی:

١١- قوتابخانه

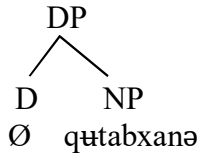

كهواته ((گرييا نافي د نافي گرييا دياركهريدا يه)) (محمد دبیرمقدم ۱۳۷۹: ۵۰۴)، ب دیتنا (ئابنی) ئەف دياركهره بتنی ناهیت، دقیت لگه ل گرييا نافي بهیت، ئەفه وی چەندی دياردكەت، ئەو دياركهه گرييا نافي وهك تهواوكهه هه ل دبئيرت (Abney 1987: 49).

۲- ۲- ۲ گريمانا بكهه دناف گرييا كاريدا:

ئەف گريمانه ژلايی (كويمان و سپورتاج) يشه ل سالا (۱۹۹۱) ی هاتييه پيشنياركرن، بنيرينا وان جهی بكهه یی رهسه ن ل (Spec) ا گرييا كاری (VP) يه، پشتی كو جهگهوريني دكەت دچته جهی (Spec) ا گرييا تاف و كهسي (Radford 1997: 151; Harley 1995: 33-35)، ب دهرينه كا دی بكهه د ئاستی ژونانا ژناقدا (D-S) ل جهی (Spec) ا گرييا كاری دهستپيدكەت، پاشی لگور ياسايا جهگهورينا ئەلفايی جهگهوريني دكەت بو (Spec,IP) و د ژونانا سهرفه دا خویا دبیت، كو دبئيرنه فی دياردمیی بلندكرنا بكهه یی. (Haegemen and Gueron 1999: 228; Radford 1997: 154).

۱۳- زاروك رمقین.

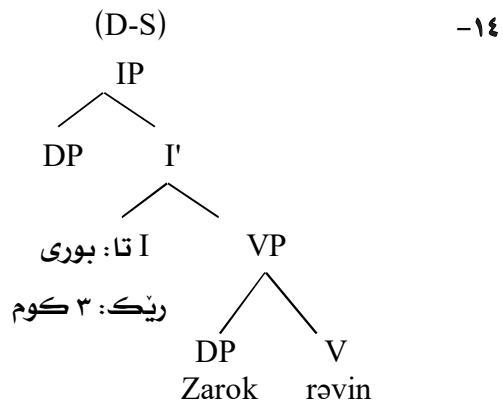

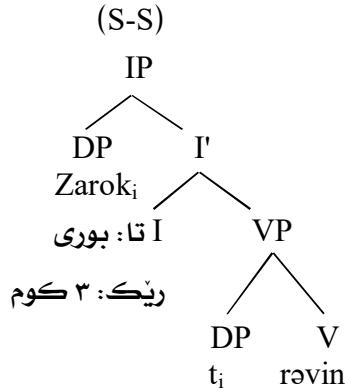

ئەو بەلگەییڤن؛ کو پشتهفانییا فی کریمانی دکهن، ئەفهنه:

- ١- کار دوو ئارگیومیئتان هەلدبژیرت و رۆلی ددەتە هەردووکان (کارا، کارلیکری)، د فی رهوشیدا، دقیت هەر دوو ئارگیومیئت دناف پروژەسازدانا گرییا کاریدا بن (Haegemen and Gueron 1999: 232).
- ٢- هندهکجاران بکەر ب شیومیی راده(هەموو، هندهک/هندهک کەس، گەلەک، هەردوو، ئیک ژوان،...) دەهیت:

١٦- هندهک هاتن.

-١٧

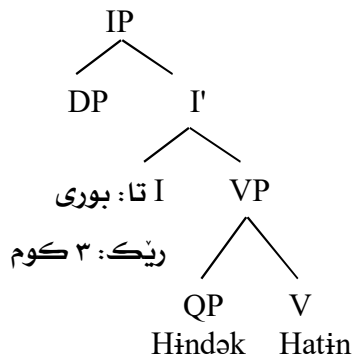

٢-٣-٢ گریمانان پارچه کرنا کاری^(١١):

لکور قی گریمانان کاری تهنه ژ پروژمه کی پیکناهیت، به لکو گرینا کاری ژ دوو پروژهمان پیکدهیت و نهف گریمانان ژ لای (لارسون) یقه هاتبوو دانان و خویادکته، کو گرینا کاری ژ گرینا کاریا بچوک (vp) یان سمشک یان ژ دمرقه، یا دیژی ژ گرینا کاریا مهزن. (VP) یان ناخوهی پیکدهیت، نه گهرژی نهوه، هندهک ئارگیومینتین وهک کارایی رونا ناخا (D-S) جهی وی دکهفته د (Spec) گرینا کاریا ژ دمرقه (vp)، ئی هندهک ئارگیومینتین دی وهک کارلیکری/بابته جهی وی یی رهسمن دناف (VP) یا ناخوهییدا یه (Larson 1988: 342; Radford 1997: 198) کو (vp) یا ژ دمرقه دبیته پروژمی کارهکی بوش (شمشک، کوزه تیفا)، به ئی (VP) یا ناخوهی پروژمی وی دبیته پروژمی کارهکی فهرهنگی:

-١٨

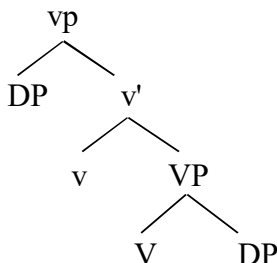

-١٩ بیواری داره ژاند.

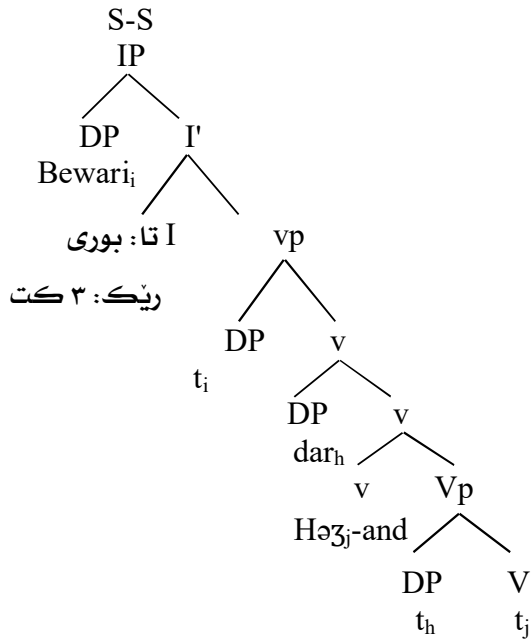
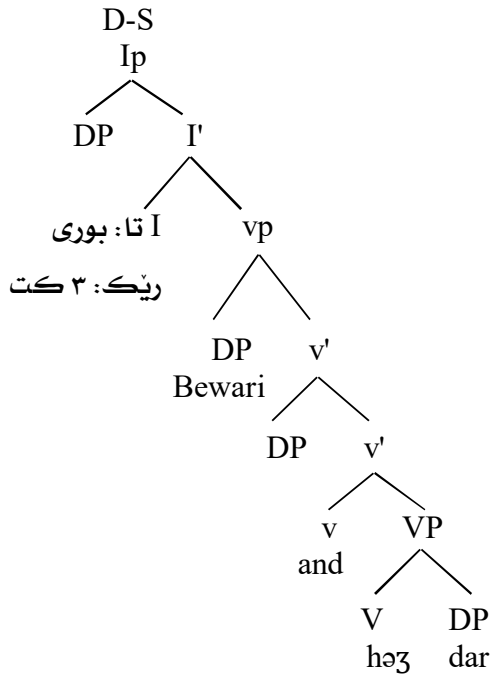

گریمانا گرینا کاریا دوو لای (VP-shell)، لکۆر وان به لگه یین ل خوار، مفا ژێ بهیته و مرگرتن، پرانییا رستین قی قه کۆلینی لدویف بنه مایی قی گریمانی هاتینه شروقه کرن:

۱- هه بوونا کارێ کوزه تیف.

۲- هه بوونا کارێ بکه ری.

۳- رستین بکه ردیار ب ریکا گرینا کاریا دوو لای (VP-shell) دهینه شروقه کرن، چونکی کارا د رستیدا ههیه، ئی رستین بکه رنه دیار ته نها پیدقی ب گرینه کا کارێ ههیه.

۲-۲-۴ گریمانا پارچه کرنا تاف و کهسی:

ل دهستیپکا (GB) نۆدا تاف و کهسی (I) سیمایین ریکه قتن و تافی دیار دکر، ل داویا سالیین (۱۹۸۰) یاندا، هندهک زمانناسان د وی باومریدا بوون، کو ته ق نۆده بو دوو نۆدان بهیته پارچه کرن، ((هه ر ئیک ژ وان پروژمیا خوهیا سه ریخوه ههیه، ئه وژی گرین تافی و ریکه قتنی بوون)) (Pollack 1989: 400-412)^(۱۲).
(پولاک) ل سالا (۱۹۸۰) خویادکهت، د زمانی فرهنسیدا ئاولگوزاره لدویف کاریرا دهیت، ئی د زمانی ئینگلیزیدا هه ردهم ل بهری کارێ دهیت (Radford 1997: 225-227).

زمانی فرهنسی

22- Jean embrasse souvent Marie.

مه ری هنده کجاران ماچ دکهت جین

زمانی ئینگلیزی

23- Jean often kisses Marei.

مه ری ماچ دکهت هنده کجاران جین (Barwari M: 2004: 43).

بنیپینا (پولاک) ی گه ردانکرنا کارێ د زمانی فرهنسیدا بهیزه، ژبه ر هندی کار جهگه و زینی بو جهی ریکه قتنی دکهت (جهگه و زینا سه ره یی بو سه ره یی) ؛ له ورا ئاولگوزاره لدویف کاریرا دهیت، ئی د زمانی ئینگلیزیدا گه ردانکرنا کارێ خورت نینه (لاوازه)، ژبه رقی کار جهگه و زینی ناکهت و ئاولگوزاره ل جهی خوهیی ره سه ن ل

بەراھییا کاری دمینت، ژیمەر فێ (پولاک) دبیت، کو پیدقییه ئەف نۆدا (I) بو دوو
نۆدان بەیتە پارچەکرن:

۱- گرییا ریکهفتنی.

۲- گرییا تافی.

ههروهها هندهك زمانناسان پیشنیار کر، گرییا ریکهفتنی بو ریکهفتنا
بکەری و بەرکاری بەیتە پارچەکرن، نۆدەکا دییا ریکهفتنی بو وان زمانین کو
ریکهفتنا بەرکاری ههیه، بەیتە زیدهکرن، چونکی د فان زماناندا هندهکجاران
کار ریکهفتنی لگهڵ بەرکاری دکەت نهک بکەری. (Chomsky 1990: 62)

رواننا رستی ب فی شیوهیی خواری دیاردکەن (Cook and Newson 1996: 327):

-۲۴

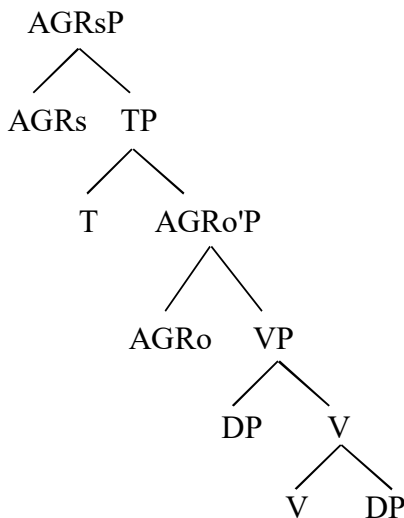

د زمانی کوردیدا هندهك رسته هههه، کو بکەری وان ژ گرییا رادی
(سەرمی و تەواوکەری) پیکههیت، ئی ریزبوونا پیکههینین گرییا رادی ههههه جاران
سەرە لپیشیا تەواوکەری ناهیت:

۲۵- ههههه جوتیار ئامادهبوون.

۲۶- جوتیار ههههه ئامادهبوون.

د ریزمان دیریندا راده (هه‌موو) د قان هه‌ردوو رستاندا دوو ئه‌رکان دده‌تی. درستای (٢٥) یدا ب هه‌فانناقی نه‌دیار و د رستا (٢٦) یدا ب هه‌فانکاری چه‌ندی ده‌یته قه‌له‌مدان، د تیورا (GB) ب ریکا گرییا (AGRS_P) ئه‌ف جیاوازییه بو جه‌گه‌ورینا ته‌واوکه‌ری گرییا رادی (جوتیار) ی دزقرت.

٢٧- ئه‌وه‌هه‌موو دزانن.

٢٨-

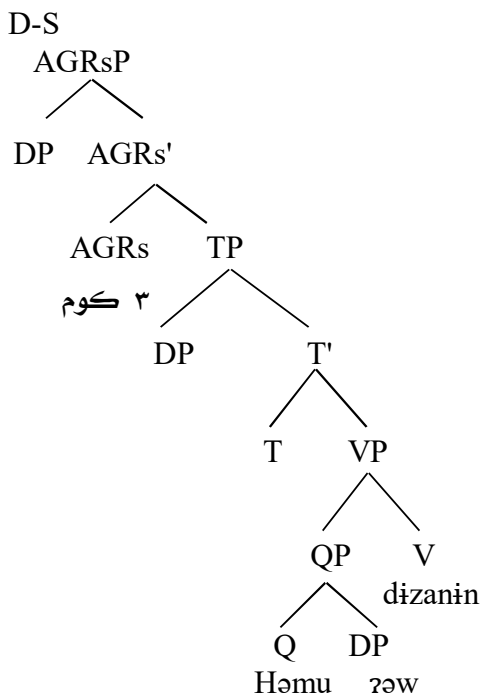

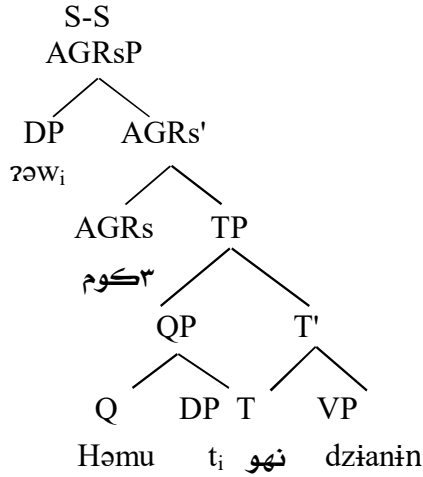

د (D-S) دا ئەف گرییه (ئەو هەموو) ژ سەرمیی (رادە) و تەواوکەری (هەفانافئ نیاسینئ) ب قی ئاواپی (هەموو ئەو) پیکدهیت، ئی د رستا (۲۷) یدا ب قی رەنگی (ئەو هەموو دزانن) هاتییه، ئەفە بەلگهیه بۆ جهگهۆرینا تەواوکەری (ئەو) بۆ (AGRsP, Spec)؛ داکو ریکهفتنا بکەری ل ویرئ وەرگرت، ل ویرئ ژئ خوە جهدبیت، بەرؤفاژئ (هەموو) کو سەری گرییا رادییه، (T) دؤخی ددهتی و ل ویرئ دمینت و نەشیئت جهگهۆرینئ بکەت.

گرییا ریکهفتنا بکەری (AGRsP)، گرییا تافی وهک تەواوکەر وەرگرت (Chomsky 1995: 60,121)، مه ئەف گرییا ریکهفتنی وەرگرتیه، چونکی د قئ رستیدا ریکهفتن دناقبەرا بکەری و کاریدایه، نهک دناقبەرا بەرکاری و کاریدا. د گرییا تاف و کەس (IP) دا تەنھا ئیک (Spec) ههیه، کهواته گرییا (هەموو ئەو) د ئاستئ (S-S) دا کیژ ژ وان دچته (Spec, IP)؟ یان هەر دوو دچنه هەمان (Spec) ی؟ سەرمیی (تاف و کەسی) شیانا دانا دؤخی بۆ هەر دووکان (هەموو ئەو) نینه، ژبەرەندی پیدقییه، گرییا ریکهفتنی د زمانئ کوریدا ههیبیت، ئەگەر هەمان رسته ب گرییا (IP) بدهینه دیارکرن ب قی رەنگیه:

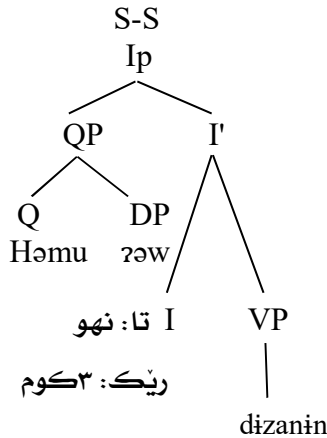
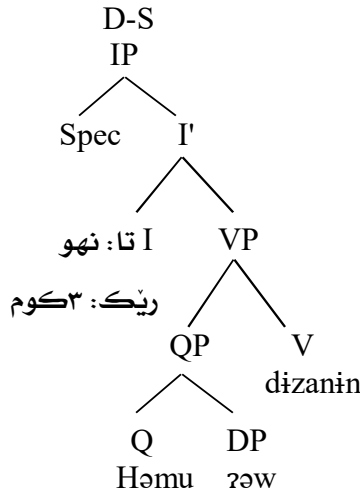

هەر ب قی ئاواپی د وان رستین زمانی کوردیدا، یین ریکهفتنا بهرکاری لگه‌ل کارییه، ئەم پیدقی ب نۆده‌کا دینه، کو دبیزنی ریکهفتنا بهرکاری. د فان رستاندا بهرکار جهگهورینی ژ (Comp,VP) بو (Spec,AGRoP) دکهت؛ داکو دوخی بهرکاری وەرگرت. بو نموونه:

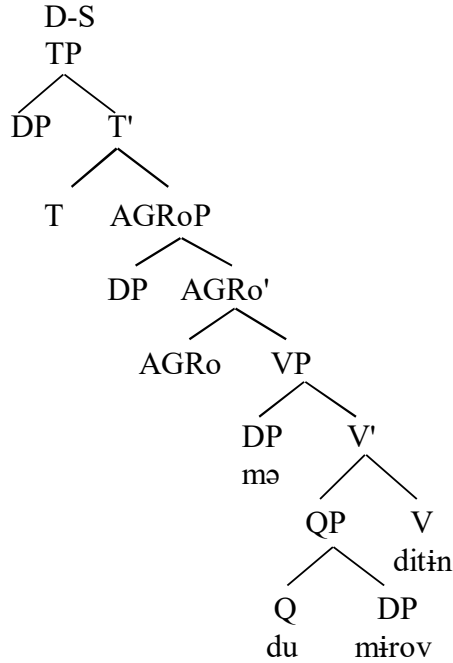

د فئ رستیدا ریکهفتنا بکهری نینه؛ لهورا چ پرۆزه بو فئ ریکهفتنی نههاتییه
 تهرخانکرن، تهنها تاف گرییا ریکهفتنا بهرکاری وهک تهواوکهه ههلدبژیرت، ب
 تاییهتی د دایالیکتا سهرییا زمانی کوردیدا نهگهه تافی بوری بیت و کار ژلایی
 هیژیشه تیپهه بیت.

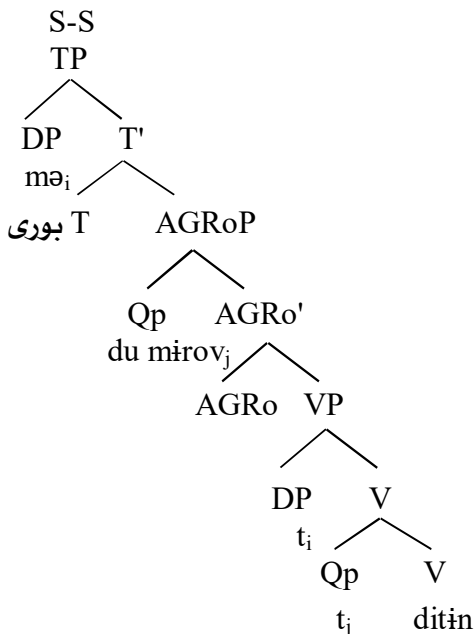

د ئاستى (S-S) ى قى رستى، جھگھورينا گرييا دياركهرى (مه) ژ (Spec,VP) بو ژيهر ئه گهرى و مرگرتنا دوخى بکهریيه، گرييا راده ژ (Comp,VP) بو (Spec,AGRoP) جھگھورين کرييه، ژ دهرئه نجامى و مرگرتنا دوخى بهرکارييه.

۵-۲-۲ گريمانا ريزه ندييا له فچووئي:

ئه ف گريمانه ژ لايى (کايى) فه هاتيه پيشنيارکرن، لگور قى گريمانى له فچووويه ک دناقبهرا ريکخستنا ريزه ندييا په يشاندا ههيه، په يوه ندييا روئانا سينتاکسى دناقبهرا نواندا ههره مى لگه ل ريزه ندييا ئاسويى خويا دکهت، واته روئانا گري و رستى ژ ريزبوونا ههره مى دبته ريزبوونا ئاسويى (kayne 1994: 7-10). د قى گريمانيدا ئاماژه بو وه چه ئاراسته کرنا نه ريکه قتي کرييه. لگور قى گريمانى

لهه فچووويهك دناقبهرا ريزبهنديا پهيشاندا ههيه، ريزبهنديا ئاسويي پيشهنگه و
 ئهف پيشهنگيه ب ريكا وهچه ئاراسته كرنا نه ريكهفتي خويا دكهت):
 (((A) وهچه ئاراسته كرنا نه ريكهفتي لسهر (B) دكهت نه گهر

۱- (A) وهچه ئاراسته كرنى لسهر (B) بكهت.

۲- (B) وهچه ئاراسته كرنى لسهر (A) نه كهت. (Barrie (Kayne 1994: 4)
 (2011: 30-33).

-۳۵

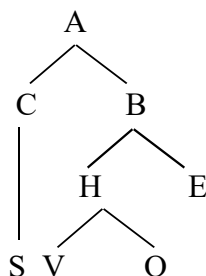

د قى دارئاسايا (۳۵) يدا (S) لبهري (V,O)^(۱۳) هاتييه، كهواته ئه و نوذا
 زالبوونى لسهر (S) دكهت، دقيت ل پيشيا نوذا كو زالبوونى لسهر (V,O) دكهت،
 بهيت و نوذا (B) نه شييت ل پيشيا نوذا (C) بهيت و (C) وهچه ئاراسته كرنى لسهر
 (B) دكهت، لى نودين (E)، (H) وهچه ئاراسته كرنا لسهر (C) ناكهن، چونكى (C)
 وهچه ئاراسته كرنا نه ريكهفتي لسهر ههردووكان ههيه. چومسكى وهچه
 ئاراسته كرنى ب قى رهنگى پيناسه دكهت:

(((A) وهچه ئاراسته كرنى لسهر (B) دكهت، نه گهر

- (A) دهسته لاتي لسهر (B) نه بيت.

- ئه و گرييا، كو لسهر (A) زاله، دقيت لسهر (B) زى زال بيت.)) (Chomsky
 (1995: 339).

ئه و پهيوهنديا دناقبهرا وهچه ئاراسته كرنا نه ريكهفتي و ريزبهنديا
 ههرميدا ههيه، پهيكهري رستي و گري دسه پينت، چونكى نه گهر كاتيگوريا (A)

وچه ئاراسته کرنا نه ریکه قتی لسه ر کاتیگورییا (B) بکهت، دقیت ئه و په یقا ل بن کاتیگورییا (A) دا بیت ل پیشییا وی په یقی بهیت، کو ل بن کاتیگورییا (B) دا یه. گریمانا (کاینی) فان خالین ل خواری بخوه قه دگرت:

۱- په یوه ندییا وچه ئاراسته کرنا نه ریکه قتی ریزبه ندیکرنا په یقان د رونا هه ره میدا دیاردکهت.

۲- ریزبوننا ئیکانه بو پیکهاتا گری و رستی (دیاریکار- سه ره- ته و او کهر) ده ستیشاندکهت، لگور (کاینی) دیاریکار و ته و او کهر ناکه قنه لایه کی سه ره یی، که واته دقیت ئاراسته کرنه کا به روقازی هه بیت، ئیک ل پیشی و یادی ل پشت سه ره یی بهیت..

۴- ته و او کهری سه ره یی نابیت سه ره بیت (Kayne 1994: 33-38).

لگور گریمانا (LCA) ریزبه ندییا رونا رستی د هه موو زماناندا دقیت، شیوهیه کی ئیکگرتی (Spec- Head- Comp) هه بیت، ئی د زمانی کوردیدا رونا رستی ب فی ئاوییه (Spec- Comp- Head)، که واته زمانی کوردی ژ جوری ریزبوننا که رهستان ب شیوهی (SOV) یه، بکه رل جهی خو هیی دروست هاتییه، کو (Spec) ه، ریزبه ندییا (OV) د زمانی کوردیدا وهک ریزبه ندییا سه ره یی و ته و او کهری (Head- Comp) نینه، جهگهورین وهک مزارهک بو چاره سه ره کرنا جیا وازییا دنا قبه را ریزبه ندییا گریمانا (LCA) و ریزبه ندییا (OV) د زمانی کوردیدا خو یادکهت، که واته بهرکاری راسته و خو د (D-S) دا ل پشتی کاری دهیت، ئی بو و مرگرتنا دوخی بهرکاری ژ کاری، جهگهورینی ژ (Comp, Vp) بو (Spec, vP) دکهت (Barwari 2007: 17-19).

۳۶- ئازادی ئه و دار بیری

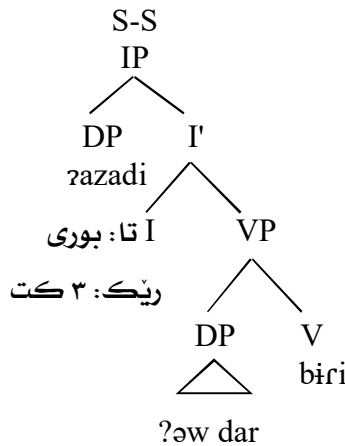
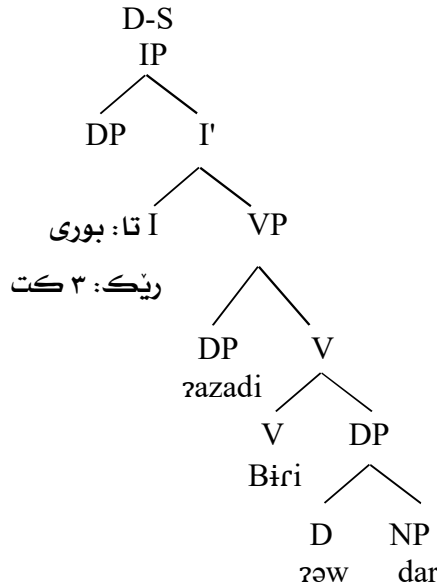

د شروفه کرنا (D-S) دا کارى (برى) وچه ناراسته کرنا نه ریکهفتى لسه ر (DP) یا (دار، ئەو) دکەت، دەرئەنجامى قى بۆ مه خۆیادبیت، کو لگۆر (LCA) دقیت، ئەو کاتیگۆرییا وچه ناراسته کرنا نه ریکهفتى لسه ر کاتیگۆرییا دی دکەت، پیندقییه ل پیشیا وی بهیت، لهورا د نموونا (۳۷) یدا کار ل پیشیا بهرکاری هاتییه، لى بۆ وەرگرتنا دۆخى بهرکاری گرینیا دیارکەری (ئەو، دار) د (S-S) دا جهگهۆرینی بۆ پیشیا کاری دکەت.

- (۱) بو پتر پیزانین لسه ریاسا فهگوهاستنی و جورین وی، بنیره:
 ۱- دیارعلی کمال کریم ۲۰۰۲: ۵۹.
 ۳- سگشان ئیبراهیم محو ۲۰۱۲: ۷- ۱۵: ۰۰۲: ۵۹.
 ۲- قیان سلیمان حاجی ۲۰۰۹: ۲۰- ۲۱
- (۲) بنیره پشکا سیی یا قی فهکولینی بو قی جوری جهگهورینی هاتییه
 تهراخنکر.
- (۳) بنیره پشکا چواری ژ قی فهکولینی، تاییهته ب قی جوری جهگهورینییه.
- (۴) بنیره پشکا سیی نموونا ۹۵، ۹۶.
- (۵) بنیره پشکا چواری نموونا ۱۷، ۱۹.
- (۶) بو پتر پیزانین بنیره پشکا سیی نموونا ۴۵، ۴۸.
- (۷) بو پتر پیزانین بنیره پشکا سیی نموونا ۵۵، ۵۸.
- (۸) جهگهورینا بهرکاری ب چند پینگاقان بنیره ۳- ۲- ۲- ۱- ۱.
- (۹) د زمانی کوردیدا بو بجهیینانا بهندی بنه مایی ههقسویی بنیره نموونا
 ۷۸ پشکا سیی:
- (۱۰) ئەه جوری گری کو نیشانا نه نیاسینی د کوردییا سه رییدا وهردگرت د پشکا
 سیی د بهندی دووییدا دا هاتییه دیارکرن، بنیره ۳- ۱- ۲.
- (۱۱) ئەه گریمانه ل دهسپیک ب ناخی گرییا دوولایی (VP-shell) ژلایی
 (لارسون) یه هاتییه، هه روه ها ب ناخی پارچه کرنا گرییا کاریژی دهیت
 (Camacho&sachez2002: 63-67).
- (۱۲) بو پتر پیزانین بنیره:
- 1- Ouhalla 1990: 184-189; Ouhalla 1991: 62-66.
 2- Chomsky 1995: ch3.
- (۱۳) لگور زمانی ئینگلیزی ژلایی چهپی بو راستییه.

پشکا سیی

جھگھورینا ئارگیومینتی

- جھگھورین دگریدا
- جھگھورینا گرییا دیارکهری

جهگهۆرینا ئارکيو مینتی، په یوه ندی ب جهی ئارکيو مینتیقه ههیه، کهواته ژ ئاستی رستی (TP) دمریاز نابیت، ئەف جهگهۆرینه چ بو و مرگرتنا (دوخی، رۆلی واتایی) یانژی بو دارشتنا په یشه کا نوی (کاری دارژی، لیکدایی) بیت، که رستی جهگهۆرکری و شوینییی وی ب ریکا تیورا بهستی هه قنیشانی (...،tj,t_i) لگه ل ئیک دکهن، ههروهها که رستی جهگهۆرکری و هه ئاراسته کرنی ل شوینییی خوه دکهت؛ له ورا د قی بشکیدا جهگهۆرین د گریدا و جهگهۆرینا گرییا دیارکری مه و مرگرتیه:

۱-۳ جهگهۆرین د گریدا:

جهگهۆرین د گریدا دبیته سی جور:

۱-۱-۳ جهگهۆرین د گرییا کاریدا:

۱-۱-۱-۳ گرییا کاری د زمانی کوردیدا:

۲-۱-۱-۳ مؤفۆلۆجییا کاری د زمانی کوردیدا:

رهگی کاری د زمانی کوردیدا مؤرفیمه کابه نده، لگه ل قی مؤرفیمی چه ند مؤرفیمین گیره کی چ ل پئشیا بهری یان ل داوییا قی مؤرفیمی (رهگی کاری) دهین، کهواته مؤرفیمین ریزمانیین گیره ک وه ک جه مسهران ل دۆر رهگی کاری دزقرن، چونکی مؤرفیمه کا به نده (عه بدوللا حوسین ره سول ۱۹۹۵: ۷۶).

کاری بنه رتی د زمانی کوردیدا ژ سی مؤرفیمیان پیکدهیت (تاف، رهگ، کهس)، کهواته هه رکاره کی ساده ژ فان سی مؤرفیمان پیکدهیت.

چوووم
 چ = رهگ
 وو = م. تا. بۆری
 م = م. ریک
 دی چم
 دی = م. تا. دهیت
 چ = رهگ
 م = م. ریک

ژیلی وان سی مؤرفیمان (رهگ، تاف، کەس) هەندەک مؤرفیمین دیژی لکەل
 کاری بنەرەتی و د پیکھاتا کاریدا پشکداریی دکەن:

۱- ئەو مؤرفیمین گیرەکی کول بەری رهکی کاری دەین:
 ۱- مؤرفیمین تافی:

- تافی دەیت: دی

دی شوت، دی راکەت، دی قاقرینت، دی هەلبژیرن،...

- تافی نھو: د

ئەزدگرم، تو دگری، ... (Bedirxan 1987: 12)

۲- مؤرفیمین نەریکرنی: نە، نا، مە

- نە:

۱- ل گەل تافی بۆریی راکەھاندنی

نەکر، نەچوو، رانەھیلا، نەکەفت..

۲- ل گەل تافی بۆریی مەرگی

نەکربا، رانەھیلا، نەکریت.

۳- ل گەل تافی دەیت یی ریزەیا مەرگی:

نەخۆم، فەنەخۆم، فەنەدەت.

- نا: ل گه‌ل تافی نه‌و دهیت یی ریزهیا راگه‌هاندنی:
ناخۆم، سه‌ره‌ه‌ئاده‌ت، نا‌هه‌لب‌ئیریت...

- مه: ل گه‌ل ریزهیا فه‌رمانی
مه‌خوه، مه‌که‌فه،...

۳- مۆرفیمین ئه‌سپیکتا به‌رده‌وامیی (نه‌ته‌واویئ): د
دگرت، دبر، دچوو،... (سانیا جه‌بار عه‌بوزه‌ید ۲۰۰۸: ۹۵).

۴- مۆرفیمین ریزهیا مه‌رجی ل گه‌ل تافی دهیت: ب
یخۆی، سه‌ریکه‌قم، به‌اژون.

۵- مۆرفیمین ریزهیا فه‌رمانی وداخوازی: ب
یکه، یکه‌ن، سه‌ریکه‌فه، به‌اژو

۲- ئه‌و مۆرفیمین. کول داوییا ره‌کی کاری دهین:

۱- مۆرفیمین تافی بۆری (ا، ر، د، ت، ی، وو)
هینا، سه‌ره‌که‌فت، هه‌ژاند، بر، کری، چوو

۲- مۆرفیمین ریزهیا مه‌رجی: با، ب

لگه‌ل تافی بوری ساده (با):

خواندیا، پیداجوویا، هاتیا،...

ل گه‌ل تافی بوری ته‌واو:

که‌فتیم، که‌فتیی،... (Mackenzie: 1961: 187)

۳- ئه‌سپیکتا ته‌واویئ (ی...ه):

لگه‌ل تافی بوری ریزهیا راگه‌هاندنی:

گرتیمه، گرتیه،... (Bedirxan 1987: 124)

۴- ئه‌سپیکتا دوریی: بوو

گرتیوو، نه‌ستیوووم... (سانیا جه‌بار عه‌بوزه‌ید ۲۰۰۸: ۹۵)

5- مۆرفیما تیپه‌راندنی: اند

ره‌فی ره‌فاند

وهرمی وهرماند

نالی نالاند (Qenate kurdo 1981: 86-87)

3-1-2-1 کاری دارژتی:

ئهو جوژی کارییه، کو ژ کاره‌کی بنه‌ره‌تی لگه‌ل پیش‌گه‌ره‌کی دارژتنی پیکده‌یت، که‌واته واتایا سه‌ره‌کییا کاری دارژتی ژ واتایا هه‌ر ئیک ژ پارچین وی بین جودا ناهیت، به‌لکو پیکشه واتایه‌کا نوی دروستدکه‌ن.

کاری دارژتی د زمانی کوردیدا ب ریکا پیش‌گری (دا، را، فه، هل / هه‌ل، پی، تی، ژئی، روو، تیک، قیرا، پید، پیقه، تیرا، وهر) دهینه سازکر، به‌لی پیش‌گری (فه، دا، را، هه‌ل / هل، پی، لی، تی، ژئی) ژ پیش‌گرین دی بکارترن بو سازکرنا کاری دارژتی⁽¹⁾:

دا⁽²⁾ هینان، داشکاندن، رائینان، رائیخستن، فه‌خوارن، فه‌دان، هلا‌قینن، هه‌ل ئیخستن، بیکه‌نین، بی‌زانین تیخستن، تیبرن، لیئینان، لیئالاندن، ژیبرن، ژئی گرتن، رووخستن، رووکرن، لی‌کدان، لی‌چوون، تی‌کشاندن، تی‌کشیلان، قیرا گه‌هشتن، قیراکرن، بید‌ا‌چوون، بید‌ادان، بیه‌بر، بیه‌دان، پی‌وهریوون، وهرگیران

ئیک ژ تایبەتمەندییەن فی کاری ئەوه، پیشگر و کار د پیکهاتا
کاری دارژتیدا ژهه فچودا نابن، تهنه مۆرفیمین گیره کین ریزمانی نه بیت، کو
هنده کجاران دکه فنه دناقبهرا پیشگر و کاریدا: وه مۆرفیما نه ریکرنی د رستا
(۲)یدا و مۆرفیما مهرجی درستا (۳)یدا:

۱- وی زانایی بیروکهک داهینا.

۲- وی زانایی بیروکهک دانهینا.

۳- ئەگەر ئەو زانایه، بلا بیروکهکی داهینت.

ههژی ئاماژه پیدانییه، کو پاشگرین، (یی، تی، لی، ژی، ...) پشکداریی د
پیکهاتا کاری دارژتیدا دکهن، ئەه پیشگره ژ پیشناقهکی لگه ل جهناقئ نه دیار(ئی)
کو تیگههی (ئهو) دیاردکته، پیکدهیت (جلادت بدرخان و روجیه لاسکو ۱۹۸۶: ۲۸، فازل عومه
۲۰۰۵: ۶۰- ۶۱): ئەه پیشگره ژ ئیکشه دبن:

۴- ئهری من پیدزانی.

۵- ئهری من ب بابتهی دزانی.

۶- ♦ ئهری من ب بابتهی پیدزانی.

پیشگرین (پی، تی، لی، ژی، ...) د بنه رتدا ب (پیشناقئ مۆرفوسینتاکسی)
دهینه ناقکرن، ههروهها ب فۆرمهکی فۆنۆلۆجی و فهرهنگی دفرههنگیدا دهینه
تومارکرن، پشکهکا سه رهکیا کارینه (محهمهد عومه رعهول ۲۰۰۸: ۶۸).

ئهو کارین دارژتی، یین د بنه رتدا ژ گرییین پیشناقئ (پیشناقئ
مۆرفوسینتاکسی) و کارهکی پیکدهین، ل دهمی کو ژهه فچودا دبن، پیشناقئ
(ل، ژ) وهک خوه دمینت وهک رستین (۸، ۱۰) و ل شوینا (ئی) گرییهکا دیارکهری
دهیت، لی هندهک ژ وان پیشناقئین مۆرفوسینتاکسی (پی، تی) هندهک گهۆرین ب
سه رواندا دهین وهک رستا (۱۲)ئی (عهبدو للاحوسین رهسول ۱۹۹۵: ۷).

٧- شۆان ل ینگه‌ریا.

٨- شۆان ل به‌زی که‌ریا.

٩- ناڤی مه ژئی چوو.

١٠- ناڤی مه ژ لیستی چوو.

١١- سه‌ما پیکه‌نی.

١٢- سه‌ما ب وان که‌نی.

بو مه خویا دبیت، کو ئەڤ کارین دارژتییین ب ریکا پیشگری (پی، تی، لی، ژئی،...) دهینه سازکرن د بنه‌رتدا ژ کاره‌کی بنه‌رتی و به‌رکاره‌کی نه‌راسته‌وخۆ یان هه‌قالکاره‌کی پیکه‌هین، لی ئەو کارین دارژتی ب ریکا پیشگری (دا، را، قه، هل، وهر) سازدبن چ گری (به‌رکاری نه‌راسته‌وخۆ) ناچته دناڤه‌را پیشگری و کاریدا و پارچین وی ژهه‌ڤ قه‌ناقه‌تن.

د ئەنجامدا ئەم دشین بیژین، کو کاری دارژتی د زمانی کوردیدا دوو

جوړن:

١- پیکه‌نین وی (پیشگر و کار) ژهه‌ڤ قه‌ناقه‌تن.

٢- پیکه‌نین وی (پیشگر و کار) ژهه‌ڤ قه‌دقه‌تن.

٣-١-٢-٢ کاری لیکدایی:

ئهو جوړی کارییه، کو ژ دوو پشکان پیکه‌هیت، پشکا ئیکی سهر ب کاتیگوریین (ناڤ، هه‌قالناڤ، هه‌قالکار، ژماره،...) قه‌یه، لی پشکا دووی کاتیگورییا کارییه، واتایا فی جوړی کاری باراپتر ژ پشکا ئیکی یا کاری دهیت، که‌واته دکارین بیژین کاری پشکار د پیکه‌هاتا کاری لیکدایییدا تا راده‌یه‌کی ژلای و اتایفه‌ قاله دمینت، واتا خوه یا بنه‌رتی ژده‌ستده‌ت.

گهلهك زمانخانین كورد ئەو كارین، كو پشكداریی پیکهاتا كارى
لیكداییدا دكهن، ئامازه پیکرینه، كو كارى (دان، گرتن، كرن، بوون) لگهل
كاتیگورییه كا دی دهین و كارهكى لیكدایى دروستدكهن:

شهركرن، ناله ناله كرن، چافیكهفتن، دهستیكرن، بلندكر، ژناقچوو، ژ
هوشچوو، دوركهفتن، ئیكگرتن، ئیككهفتن، خوپاراستن، خوپیشاندان، تووشبوون،
دلشادبوو، فریدان، وازهینان، هاندان، (ئهورهحمان حاجی مارف ۲۰۰۰: ۱۰۱)

كارى لیكدایى د زمانى كوردیدا لسهر دوو جوران دهیته پارقه كرن:
(یوسف شریف سعید: ۱۹۹۸، ۵۰ - ۵۷، محمهد مه عروف فهتاح ۲۰۱۰: ۲۵۰ - ۲۶۲):

۱- ئەو كارین لیكدایى، كو بویهر و روودانان نیشاندهن:

سویندخوار، گوهدا، ئاگر بهردایه، لهر خوكر، دهستیكر.

۲- ئەو كارین لیكدایى، كو رמוש و سیفه تهكى دگههینن:

جیابوون، بهیژیوون، سوویوون.

هه رهها پیکهاتا كارین لیكدایى لگور یاسایین سینتاكسى (بنه مایى رولى
واتایى) هاتینه خویاكرن (سویندى خوارد، پشتى شكا، ئاودا، دیته بهرهم) (۱) (ئازاد
ئهحمهد حسهین ۲۰۰۹: ۳۲ - ۳۴)، ئەهف نموونین سهرى لدویف رونا نا ئارگیومینتى هاتینه
دروستكرن، مهج نینه هه موو كارین لیكدایى بن، بو نموونه (سویندى خوارد، پشتى
شكا)، پشكا ئیكى یا قان نموونان (سویند، پشت) رولى سینتاكسیین وان
(بهركار، بكه ره)، ئەگه ره ئەم ل جهی گرییا دیاركهرى (سویند)، گرییه كا دیتر
(نان) دانین واتایا كارى هه مان واتایه، ئەگه ره ئەهف بهركاره (سویند) هات، ریكى
نادهته چ بهركارین دی لگهل كارى بهیت (یوسف شریف سعید ۱۹۹۸: ۳۲).

۱۳- ♦ ئەو سویند نان خوار.

هه رههها دشیت نیشانا نه نیاسینی وهرگرت وهك رستا (۱۴) ی، د دایالیكتا
سهرییا زمانى كوردیدا بهركار لگهل كارى ریكهفتنى دروستدكهت وهك
رستا (۱۵) ی:

١٤- ئەهوی سویندهکا مهزن خوار.

کتا ١ کتا

١٥- ئەهوی سویند خوارن.

کوم ٣ کوم

پشکا ئیکێ دکارت ژیشکا کاری دۆر بیت (هندهك كه رهستين دى بچنه دناقبهرا واندا)، لههرا ب دیتنا مه ئەف جورین کاران کارین لیكدایی نین.

١٦- دیاری کول ئافدان.

بکه بهرکار کاری لیكدایی

١٧- ♦ دیاری ئاف کول دا.

کاری رستا (١٧) ئی لیكداییه، پشکین پیکهینه رین وی ژئیکشه نابن، ریکهفتنی ژ لگه ل کاری ناکهت، چونکی بهرکار نینه و گرییا دیارکهری (گول) ب فی ئه رکی رادبیت، هه ر دوو پشکین وی (ئا، دا) واتیه کا نوی دروستدکه ن.

٣-١-١-٣ گریمانا پارچه کرنا گرییا کاری:

ریزبوونا مؤرفیمین کاری لدویف گریمانا مه ئه وه، کار د زمانیدا د ئاستی (D-S) دا ژ جهند مؤرفیمین ژهه ف هه قه تایی (ژئیکجودا) بیکدهیت و هه ر ئیکێ پرۆزهیا خوه یا تاییهت د ئاف گرییا (VP-shell) دا هه یه.

گریمانا (VP-shell) ژلایی (لارسون) یقه هاتیه دانان و پشتی هینگی ژلایی چومسکیفه و مرار پیهاتیه دان و بکارهاتیه (Chomsky 1995: 621)، لگور فی گریمانی گرییا کاری ژ دوو پرۆزهیا بیکدهیت، کوژ (VP) یا سشکا یا ژدهرقه، یا دیژی (VP) یا گران یا ئافخوهیی. (Kozumi 1995: 133) گریمانا هندی دکهت، کو (VP) یا ژدهرقه دبیهت پرۆزهیا کارهکی (دوو واتایان ددمت یان کارایی، یان کوزهتیهف) هنده کجاران فورمی فونولوجی نینه، ئانکو قالهیه، بهئی (VP) یا

ناڤخوهی پرۆمیا کارهکی فەرهنگیه، ئارگیومینتی کارایی د رووی (D-S) دا
 جهی وی دکهفته د (vP) یا ژ دهرقه دا، لی ئارگیومینتی کارلیکری جهی وی (VP)
 یا ناڤخوهدایه (Comacho&Sanches 2002: 63-67; kitagawa 1999: 222).

۱۸- پهیمانی تهلهفون کر.

-۱۹

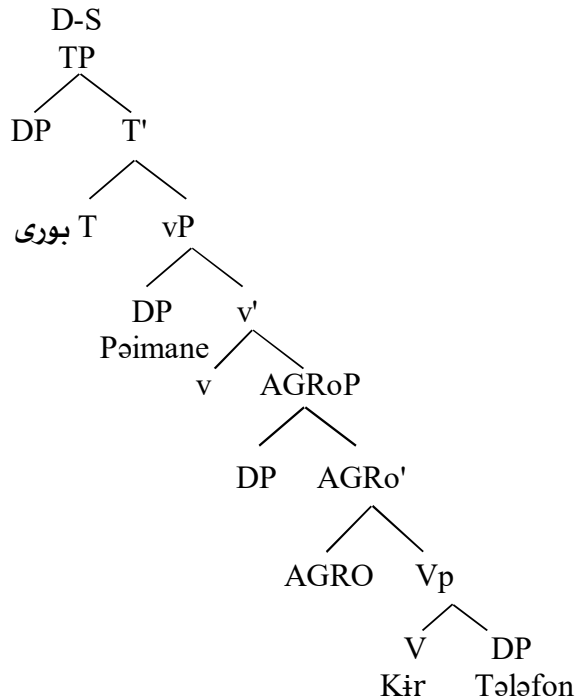

د دار ئاسایا (۱۹) یدا ل دهستیکی کارێ (کر) د گرییا کاریا ناڤخوه
 یی، کو سه ری وی کارێ فەرهنگیه ل ویری دهیت، ئەق کاره ژ جوړی کاراییه،
 لهورا دپینگافا ئیکیدا ژ جهی خوهی بنه رتهی بو سه رهیی گرییا ریکهفتنا بهرکاری
 دچت، پاشان د پینگافا دووی ژ هه مان جهی جهگهورینی بو سه رهیی گرییا کاریا
 یا سڤک دکهت، ل ویری خوهجه دبیت. وهک د هیلکاریا دارئاسایی (۱۹) یدا دیاره
 سه رهیی گرییا کاریا سڤک ژ لایی فونولوجیشه بهتاله (فورمی فونولوجی
 نینه) (۴).

جهگهورینا کارئ فەرهنگی لگهل کارئ سڤک د زمانئ کوردیدا بو لیكدان و دروستکرنا کارین(دارژتی، لیكدایی، کارایی، کوزمیتف) دهیته ئەنجامدان؛ له‌ورا بو دارشتنا فان جوړه کاران د شی به‌ندیدا گریمانا (VP-shell) بکارهینایه.

۳-۱-۱-۴ گریمانا ئاوینه‌یی:

لگور گریمانا ئاوینه‌ییا (بیکه‌ر)ی ریزبوونا گیره‌کان د ناڤ په‌یفا ئالوژدا، نه‌تەنها ریزبوونا پرۆسین دارشتنا فەرهنگییا په‌یفا دیاردکەت، به‌لکو ریزبوونا پرۆسین سینتاکسیین دارشتنا وی په‌یفا ئالوژ ژئ خویا دکەت. دارشتنا مۆرفۆلۆجی رهنگشەدانا دارشتنا سینتاکسییه، هه‌روه‌ها خویاکرنا سینتاکسییا وان په‌یفا‌نه (Baker 1985: 373-375). ((په‌یفا ئالوژ ب ریکا یاسایی سینتاکسیی جهگهورینا سه‌رمیی و ب ریکا هه‌فگرتنا ره‌گه‌کی فەرهنگی دکهل مۆرفیمه‌کی (بکه‌ت)) (Baker 1988: 229). (بیکه‌ر) دیژت هه‌فگرتن یان ئیکگرتنا مۆرفیمان ب ریکا سه‌ربارییه. سه‌رباریی هه‌رده‌م ژلایی چه‌پیشه ده‌ستپیدکەت، ئەگەر په‌یفا‌هک سه‌رباریی لگهل په‌یفا‌هکا دی دکەت دی چته پیشیا وی په‌یفا. (Baker 2003: 328)

پیناسا هه‌فگرتنی(بیکه‌ر) ب شی شیوه‌یی دکەت:

(د جهگهورینا سه‌رمیه‌کیدا، سه‌رباریی لگهل سه‌رمیه‌کی دی دکەت، کو ده‌سته‌لاتیی لسه‌ر دکەت، هه‌فگرتن نموونه‌کا جهگهورینا ئەلفایه) (Baker 1988: 229). د (D-S) دا ئەف مۆرفیمه هه‌فگرتی نینه، تەنها ب ریکا بکارهینانا یاسایین جهگهورینا ئەلفایئ ئەف مۆرفیمه د ئاستئ (S-S) دا هه‌فدگرن. (Ibid: 82-83). (بیکه‌ر) لسال (۱۹۸۵) ئاماژئ ب جهگهورینی د گرییا کاریدا دکەت، لدویف بنه‌مایئ گریمانا ئاوینه‌ی د گریمانا (VP-shell) دا، هه‌ر کاره‌ک ب ریکا هه‌فگرتنی مۆرفیمین وی سه‌رباریی به‌هه‌فراکەن (Baker 1985: 214-223).

۲۰- ئەز ئافئ دکهلینم.

لگۆر گریمانانا ئاوینهیی هەر تشتهکی ل دەستپیکا په‌ییشه‌کی بهیت، د قی گریمانیدا ل داوی دهیت و ب ریکا سه‌رباریی هه‌قدگرن، کهواته (د هینکارییا دارئاساییدا)^(۵) مۆرفیما(د) ژیا(که‌ل) نزمتره، مۆرفیما(ین) ژ هەر دوویان بلندتره و ب ریکا سه‌رباریی بو دارشتنا په‌ییشه‌کی هه‌قدگرن.

۳- ۱- ۱- ۵: گرینیا کاری د تیۆرا (GB) دا:

هه‌روه‌کی خۆیایه، د زمانی کوردیدا ره‌گی کاری بی تاف (Tense) نینه، لگۆر تیۆرا (GB) تاف سه‌ره یی رستییه ؛ له‌ورا ئەه‌ف سه‌ره‌یه گرییه‌کا کاری وه‌ک ته‌واوکار وه‌ردگرت و تاف ژ گرینیا کاری بلندتره، هه‌روه‌ها گریین دی یین ئەرکی (ئه‌سپیکت، ریژه، نه‌ری) زی ب هه‌مان شیوه ره‌فتاری دکه‌ن. ئەسپیکت سه‌ره‌یی گرینیا ئەسپیکتییه، گرییه‌کا ریژی وه‌ک ته‌واوکار هه‌لدبژیریت، ب تایه‌تی ئەگه‌ر ئەسپیکت د زمانی کوردیدا نیشانگری بیت ریژه‌یا راگه‌هاندنی هه‌لدبژیریت، کهواته ئەگه‌ر ئەسپیکتا نه‌ته‌واوی و ته‌واوی هه‌بیت، ریژه‌یا راگه‌هاندنی دی بیته ته‌واوکاری پروژه‌یا گرینیا ئەسپیکتی، هه‌روه‌ها گرییا ریژی زی ب هه‌مان ره‌نگی گرینیا نه‌ری وه‌ک ته‌واوکه‌ر بو خوه هه‌لدبژیریت (Barwari&Unger2007: 4-7).

سه‌باره‌ت هه‌بوونا گرینیا ریکه‌فتنی^(۶) چومسکی لادده‌ت، لی د زمانی کوردیدا ریکه‌فتنا بکه‌ری و به‌رکاری لگه‌ل کاری بخۆرته له‌ورا ئەگه‌ر کاری رستی تیپه‌ری بۆری بیت، ریکه‌فتن دناقه‌هرا به‌رکاری و کاریدایه و ریزیه‌ندییا گرینیا ب قی ئاواپیه:

-۲۱

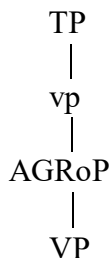

ئەگەر کارى رستى تافى نھو و دەيت يى تىپەر و تىنەپەر، بۆرى تىنەپەر
بیت ریکەشتن دناقبەرا بکەرى و کاریدایە و ریزبندیا گرییان ب قى ئاوايە:

-۲۲

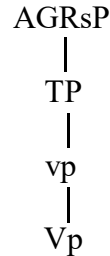

کەواتە گرییا ریکەشتنى پرۆژەیا خوە یا تايبەت د زمانى کوردیدا هەيە،
ئى هاتنا وى لدویف جورى ریکەشتنى (بەرکاری و کاری، بکەرى و کاری) د
دارئاساییدا دەیتە گهورین، وەکو هەر دوو وینەیین سەرى (۲۱ - ۲۲).
خویایە مۆرفیمین کاری هەر ئیکى ژ وان پرۆژەیا خویا تايبەت دناڤ
گریا (VP-shell) دا هەيە، ب دیتنا مە ئەڤ مۆرفیمە ب ریکا جەگهورینى سەرباریى
لگەل هەڤدوو دکەن و د (S-S) دا هەتا ئاستى (PF) دا ب وى شیوە ی ئیکگرتى وەڤ
دەنگ دەردکەڤن.

۳-۱-۱-۶ جەگهورین د بیکهاتا کارى زمانى کوردیدا:

۳-۱-۱-۱-۱ کارى دارژتى:

ئەڤ کارە ژ دوو پارچان پیکدەيیت، کارەكى سادە لگەل پيشگرەكى، واتایا
سەرەکیا کارى دارژتى ژ واتایا هەر ئیک ژ پارچین وى یین جودا ناهيیت، بەلکو
ئەڤ هەردوو پارچە د ئاستى (D-S) دا بو واتایەکا نوى هەڤگرتنى دکەن، ئى پرسا
ئشیری گرتگە، ئەم بزاین مۆرفیمین قى کاری ب چ شیوەی هەڤگرتنى دکەن؟
بو بەرسفدانا قى پرسى ئەم لدویف گریمانا (VP-shell) یا (لارسون) ی و
گریمانا ئاوینەيى یا (بیکەر) ی دى چین:

۲۳- ئاراسی داڤ بۆ نیچیری ڤه‌دان.

۲۴- خه‌لکی کوردستانی نوینه‌رین خوه‌ه‌لبژاردن.

۲۵- کاهین دی جایی داگرت.

کاری رستا(۲۵)ی کاره‌کی دارژتییه، ژ پیشگری (دا) و کاری (گرت) پیکدهیت، نه‌گهر فی رستی ب ریکا (VP-shell) شروڤه بکهین کاری (گرت) د گرییا کارییا نافخومیدا خوه‌جه دبیت، ئه‌ری پیشگری (دا) دکیز گرییا کاریدا دهیت؟ نه‌گهر نه‌م بیژین دگرییا کارییا ژ دهرڤه خوه‌جه، کهواته دڤیت ببیته هوئی تشته‌کی، یانژی دڤیت واتایا کاری کارایی هه‌بیت، کهواته دڤیت بکه‌ره‌ک هه‌بیت، لڤیری بکه‌ر تایبه‌ته بکاری کارایشه، هه‌روه‌ها نابیت دگرییا کارییا نافخومیدا بهیت، چونکی جهی کاری فهره‌نگییه، د نه‌جامدا دی بیژین (دا) هه‌فالکاره (Mackenzie 1961: 120)، چونکی کاری دارشتی دانه‌یه‌کا فهره‌نگی و رسته‌سازیییا سه‌ریه‌خوه‌یه (محهم‌د عومهر عه‌ول ۲۰۰۸: ۱۳۳) نه‌م دکارین پروسا هه‌ڤگرتنا کاری (داگرت) ب دوو نیرینان خویا بکهین:

۱- لگور گریمانا فهره‌نگی، ((کاری دارشتی د بنه‌رمتدا، د فهره‌نگیدا

کاره‌که، واتا وی کاری ژ بیکه‌نین وی ناهیت)) (Lapointe 1980: 8):

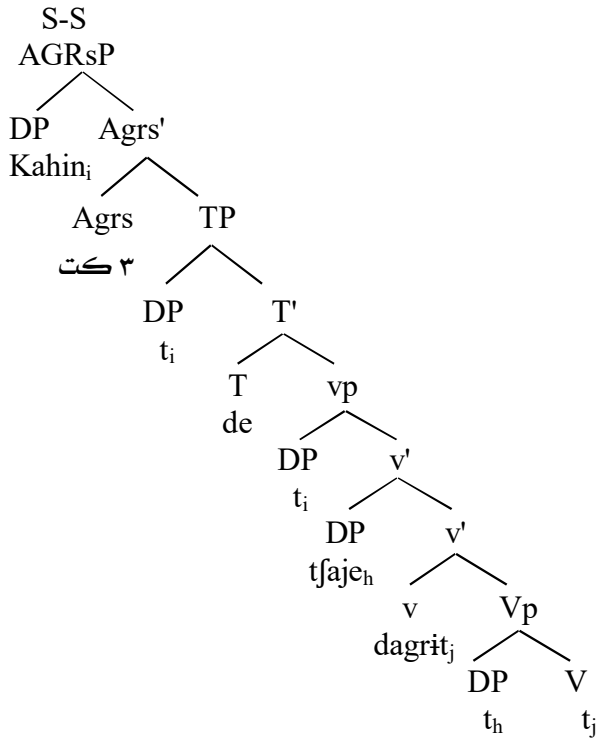

كهواته كارى (داگرت) بو ههفگرتنى لگهل كارى سڤك ب رىكا
سهريارى بو رهخى چهپى بو ژوورتر دجت، چونكى كارهكى كاراييه.

٢- د (D-S) دا كارى (داگرت) ژ ههفالكارى (دا) و كارى (گرت) پىكههيت،
هه دوو ژههفجودانه لگور گريمانا ناوينهيه ل دهستپىكى ههفالكارى (دا)
سهريارى لگهل كارى (گرت) دكهت و دبته (دا- گرت)، پاشى ژ سهريارى
گرييا كاريا فهرههنگى بو سهريارى گرييا كاريا سڤك دچن:

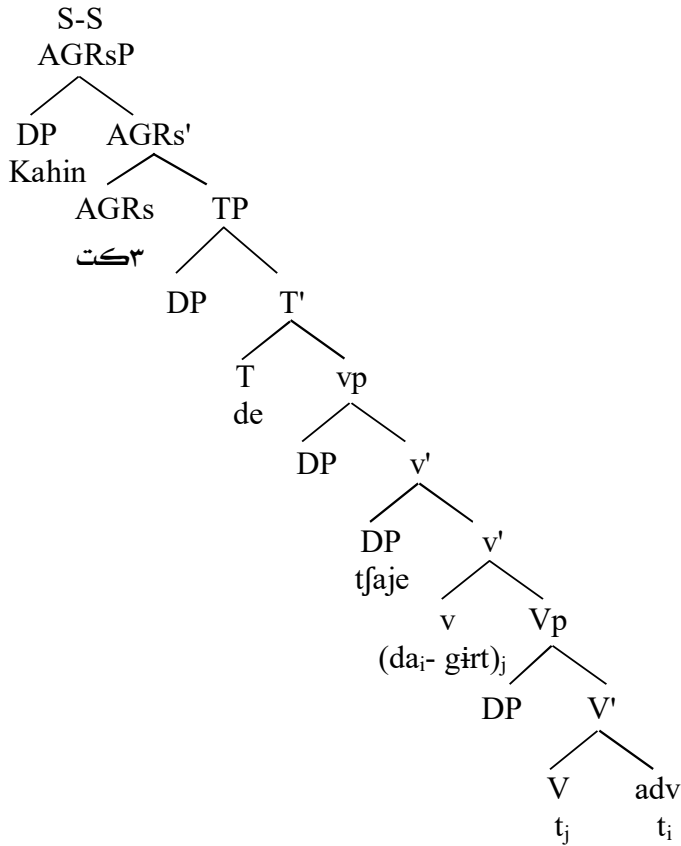

د څی هیلکارییا (۲۷) یدا، لگور گریمانا ئاوینهیی (دا) ل دوماهییا څی هیلکارییی هاتییه؛ لهورا ل دهستیکی ههڤالکاری (دا) لگه ل کاری (گر) سهارییی دکهت ههر دوو د ئیک پروژهما (VP) دانه، پاشی پیشگر و کار پیکشه ژ جهی گرییا فهرهنگی بو گرییا کاریا سڤک دچن، کهواته جهگهورینا سههیی بو سههیی دی بیت، ههروهها مؤرفیما تافی دهیت (دی) نهشیت سهارییی بکهت؛ لهورا دی بیژن د ئاستی (PF) دا وهک تاییهتتهندییهکا فونؤلوجییا زمانی کوردی ل دهستیکی مؤرفیما تافی دهیت گیرهکی لگه ل کاری دکهت، دی بیته (دی) داگر) پاشان مؤرفیما ریکهفتنی (ت) خو لگه ل وان لیکدهت، ب څی رهنگی کاری دارژتی د میشکی مروقیدا دهیته سازکرن و دبیته دهنگ و ئاخستن.

٢٨- باشبوو، ئەو لدوماهیی قبراگههشت.

٢٩- فیندایی دیاریهك ژئی گرت.

ديسان بو رستا (٢٩) ژئی، دوو رافه کرنین جودا ل دوو چاوانییا پیکهاتا کاری (ژئی گرت) (v) هه نه:

١- د (S-S) دا ل دهستیکی پیشناقی (ژ) و ئارگیومیئتی (ئی) کلیتکی ب ههفرا دکهن، دی بیته (ژئی) پاشان ئەو گرییا پیشناقی ب ریکا سه رباریی ههفگرتنی لگهل (گرت) دکهت و دبیته (ژئی گرت)، پاشی ژ سه رهی (VP) بو سه رهی (vp) جهگهۆرینی دکهن.

-٣٠-

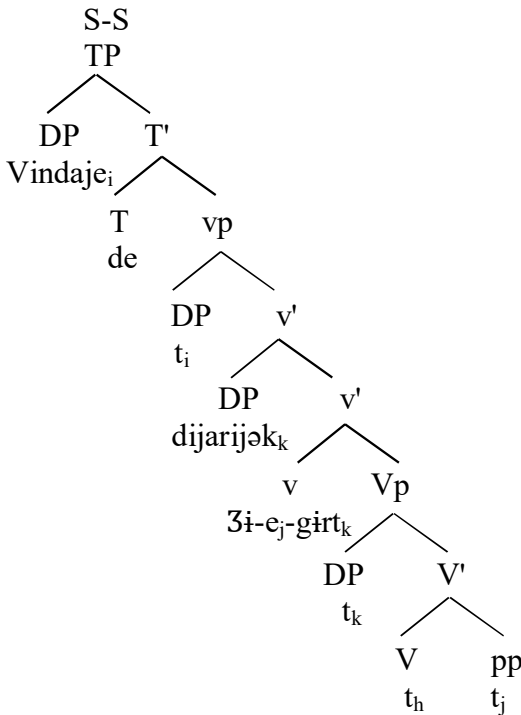

٢- د (S-S) دا ل دهستیکی ئارگیومیئتی (ئی) ههفگرتنی لگهل کاری دکهت، چونکی لدویف گریمانا ئاوینهیی (ئی) ل بهری کاری (گرت) دهیت، پاشان

(ژ) هه‌فگرتنی دکهت، ئەف رسته دروسته، کهواته (Lf) دا ژلایئ و اتایا سینتاکسیفه دروسته، پاشان هه‌می پی‌کفه (ژی گرت) بو جهئ سه‌ره‌یی گرییا کارییا ژده‌رفه جه‌گه‌ورینی دکهن.

-۳۱

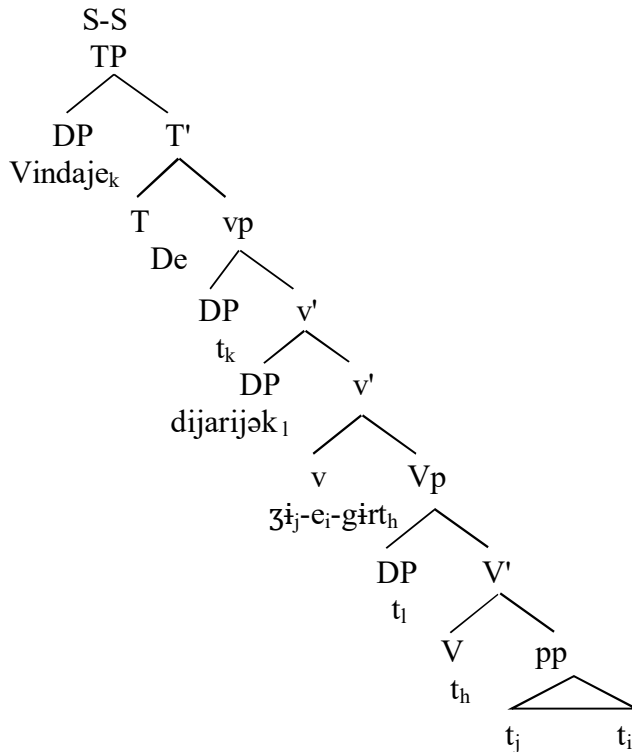

کاری لی‌کدایی:

ئەف جوړی کاری ژ دوو پشکان پیکدهیت، پشکهک سه‌ر ب کاتیگوریی (ناف، هه‌فالناف، هه‌فالکار)‌هه‌نه، ئی پشکا دووی کاتیگوریا کارییه. واتایا فی جوړی کاری پتر ژ پشکا ئیکیا کاری دهیت، هیز دکه‌فته سه‌ر فی پشکی، چونکی هه‌لگرا زانیاریین نوییه، کهواته کاری پشکار تا راده‌یه‌کی ژ لایئ واتاییفه قاله‌یه و واتا خوه ژده‌ستدایه.

کاری لیکدایی د (S-S) دا ب ریکا هه فگرتنی دهیته سازکرنی، کهواته
 ئەف پروسه تایبته ب هه فگرتنا دوو کاتیگۆرییین ژ هه فهدوو جودا، وهک لیکدانا
 کاتیگۆرییین (ناقى، کاری یان هه فائناف و کاری...).

کاری لیکدایی ژ ئەنجامی جهگهۆرینا سه رهیه کی بو سه رهیه کی دی د
 (S-S) دا پهیدا دبیت، کهواته د (D-S) دا پشکین کارین لیکدایی ژ هه فجدوانه.

۳۲- دیلانی زاروک ب ئاخشتین خوه دلشادکر.

۳۳- نیجیرفان دی وینهیی رهنککهت.

۳۴-

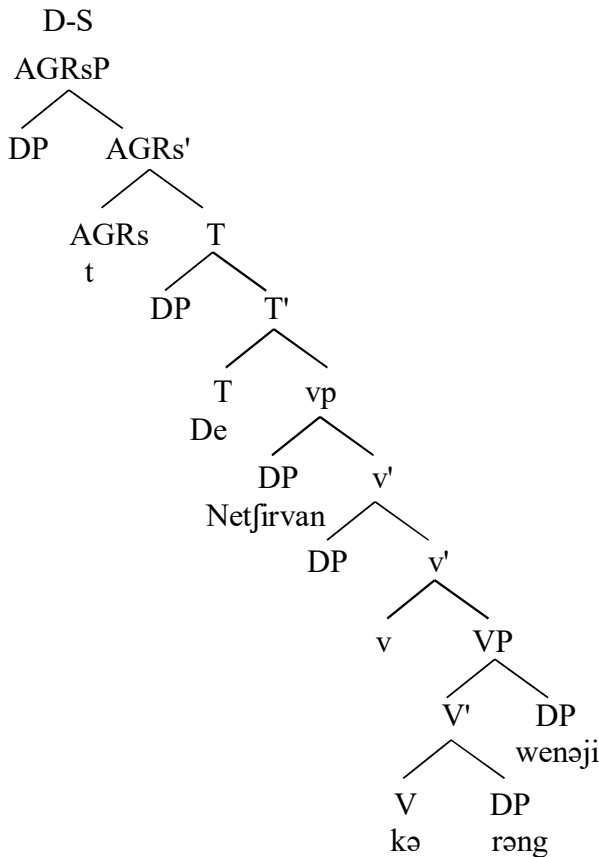

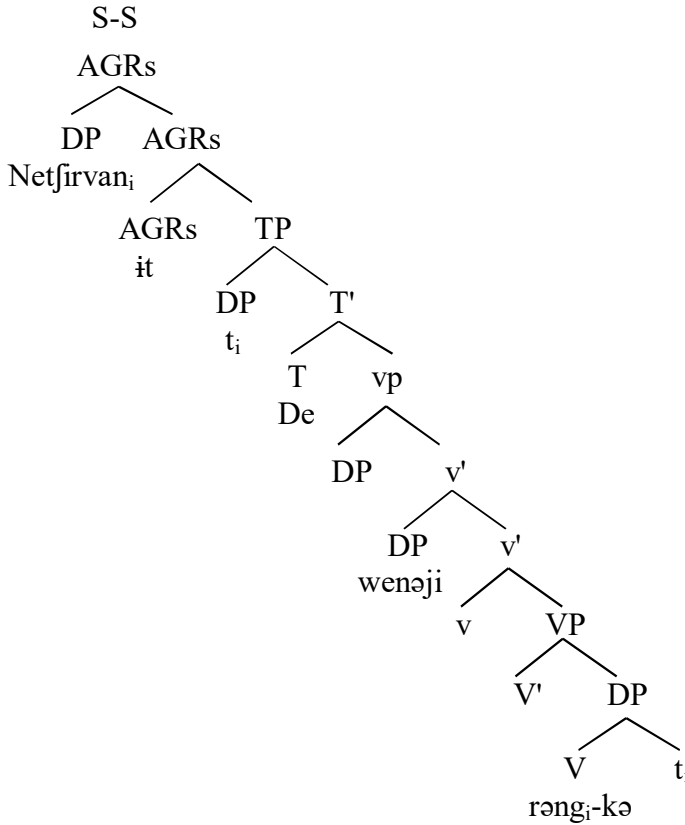

د دار ئاسایا (۳۴)یدا پشکین کاری لیکدایی ژ هجودانه، ئەف کاری لیکدایی د سینتاکسیدا د ئاستی (S-S)دا دەیتە دروستکرن، ئەف کاره ب ریکا جهگهورینی- جهگهورینا گرییا دیارکەری (رەنگ) -پیکدەیت، کەواته گرییا دیارکەرییا (رەنگ) ب ریکا سەرەباریی هەفگرتنی لگەل کاری (کە) دکەت، پاشی کاری لیکدایی (رەنگەکە) دی جهگهورینی بۆ سەرەیی گرییا کارییا سشک جهگهورینی کەت.

سەبارەت ب پیکهاتا کاری لیکدایی دی شین دوو بۆچوونان دیارکەین:

- ۱- کاری لیکدایی د فەرەهنگیدا ژلایی مۆرفۆلۆجیقه ئیک پەیشه ب هەمان شیوه د فەرەهنگیدا هاتییه تۆمارکرن (Anderson 1992: 88)، د قی رەوشیدا، بۆ راقەکرنا کاری دیبیرین (کاری لیکدایی) وهک کارەکی کارایی ژ

گرینیا کارییا فەرهنگی بو گرینیا کارییا سڤک (کارایی) جهگهورینی
 دکهت.

۲- ئەگەر کارئ لیکدایی د سینتاکسیدا بیكبهیت، د سینتاکسیدا د ئاستئ
 (D-S) بو (S-S) بهرهمدهیت ههروهك راقهكرنا رستا (۳۶)ئ.

۳۶- كه ئی مه دی پیشكهفت.

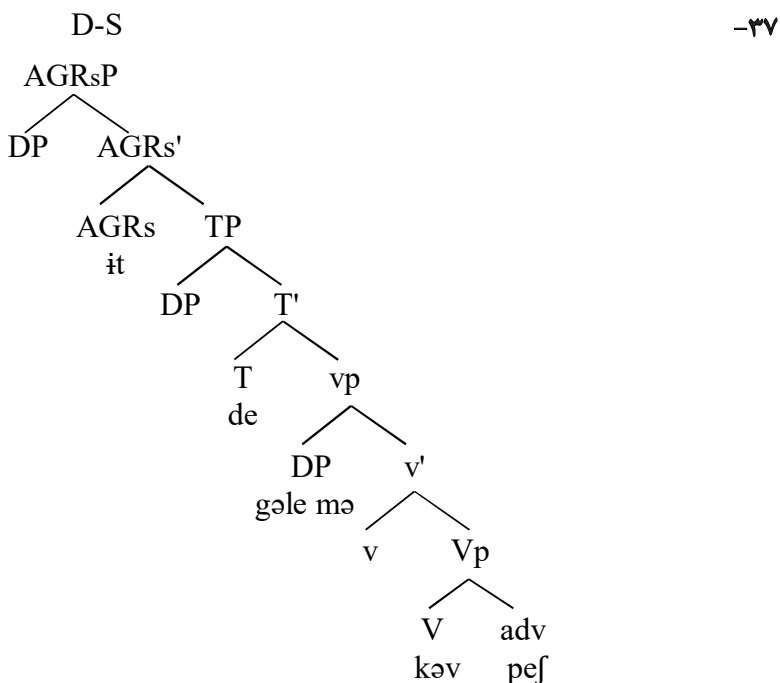

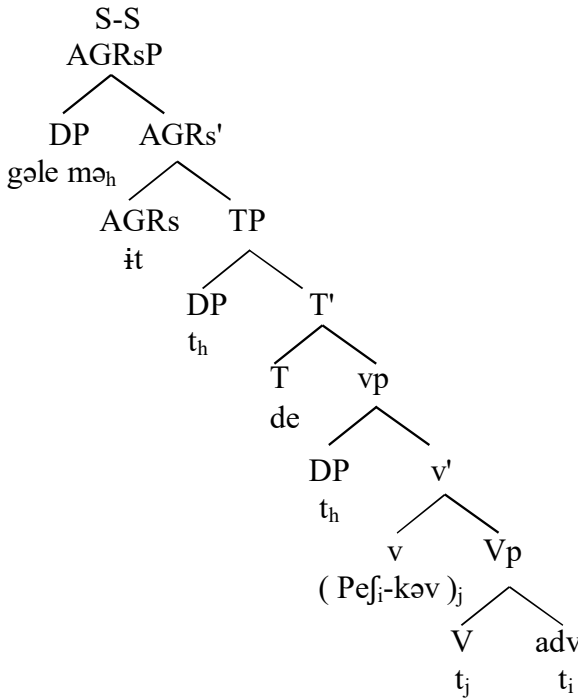

د (S-S) دا دوو جهگهۆرین هه نه، ل دهستیکی هه فالکاری (پیش) ب ریکا سهرباری هه فگرتنی لگه ل کاری (کهف) دکهت و دبیته (پیشکهف)، پاشان ژ گرییا کارییا فه رههنگی به رهف گرییا کارییا سشک جهگهۆرینی دکهت.

۱ - ۱ - ۶ - ۳ کاری کۆزمتیڤ:

ئهو جوۆری کارییه، کو د بنه رمتدا کارهکی تینه پهره، لی ئەف کاره ب هندهک ریکان د زمانی کوردیدا دبیته کاری تیپهر:

۱ - کۆزمتیڤا مۆرفۆلۆجی^(۸): ب ریکا (اندن).

۳۹ - ((نازاد خانوکهی به براکهی روخاند)). (نهوزاد ئونومر عومهر ۲۰۰۸: ۳۹).

کهواته (نازاد)ی ئەف کاره ئه نجامنه دایه، به لکو یی بوویه هوئی

ئه نجامدانا کاری

٢- كۆزەتیڤا سینتاکسی: بە کوشتن دا (هەمان ژیدەر: ٦٠)
هەندەك کارین تینەپەر ب هاریکاریا کارین (کردن، خستن، هینان، ...)
دبنە کۆزەتیڤا:

٤٠- ((ئەو مندالەکەهەینایە/ خستە گریان)). (ئەورەحمان حاجی ماریف ٢٠٠٠: ٥٩).
د رستا سەهیدا کاری کۆزەتیڤا ب ریکا سینتاکسی ژ (کاری هاریکار
(هینا، خست)) + پینشاقی (ه) + ناڤی کاری تینەپەر) دروست بوویە، گرییا
پینشاقی (ه گریان) رۆلەکی گرنگ د کۆزەتیڤا سینتاکسیدا دینت، کەواتە ب
لادانا وی گری، سیمایی کۆزەتیڤا د رستیدا نامینت

٤١- ئاڤ کەلی.

کاری بۆریی تینەپەر

٤٢- نازداری ئاڤ کەلاند.

کاری بۆریی تینەپەر (کۆزەتیڤا)

٤٣- نازداری ئاڤی کەلینت.

کاری دەیتی تینەپەر (کۆزەتیڤا)

د رستا (٤١) یدا گرییا دیارکەری (ئاڤ) بکەری راستەقینە نینە، چونکی
هەندەك کار د زمانیدا هەنە (مر، کەفت، هەرفی، ...)، بکەری ڤان کاران ل ژیر
کارتیکرنا هیژەکا نەدیاردانە، ئەڤ هیژا نەدیار، بکەری راستەقینەیه، لی (ئاڤ)
د بنەرەتدا بەرکارە و د ریزمانیدا ب یاسایەکی دەیتە بکەری رستی (ورییا عمر ئەمین
٢٠٠٩: ١٨٩)، کەواتە کاری (کەلی) ژ لایی (ئاڤ) یڤه نەهاتیە نەجامدان، بە لکو بکەری
وی نەدیارە، د ئەجامدا دی بیژین (ئاڤ) بکەری ریزمانییه، بکەری راستەقینە
(کارا) نینە.

د نموونین (٤٢، ٤٣) دا ب هاتنا مۆرفیما (اند، ین) کاری(که‌لی)بوویه کاره‌کی کۆزه‌تیف، هه‌روه‌ها ئەف مۆرفیما دکارن رۆلین سینتاکسیی رستی ژى ب گوهۆرن:

د رستین (٤٢، ٤٣) گریین ديارکه‌ری (نازدارى/ نازدار) بکه‌رن، گریین ديارکه‌ری (ئاڤ/ئاڤی) به‌رکارن.

هه‌روه‌ها دشینا فی مۆرفیمی دایه، کو ژماره‌یا ئارگیومینتین کاری ژى بگوهورت، د رستا (٤١)یدا خویایه، کو کاری(که‌لی) تهنه‌ا ئارگیومینته‌ک (کارلیکری) و مرگرتیه، لی د رستین (٤٢، ٤٣) کاری(که‌لاند، دی که‌لینت) دوو ئارگیومینت و مرگرتیه، ئەوژی زیده‌کرنا ئارگیومینتی دمه‌کی(کارا)یه، که‌واته ب هاتنا ئارگیومینتی (کارا)ی بکه‌ری کۆزه‌تیفی(هوی) د فان جوړه کاراندا دهیته خویاکرن، که‌واته بکه‌ری کۆزه‌تیفی بوویه ئەگه‌ری روویدانا کاری، نه‌ک به‌رکار(کارلیکری).

کاری کۆزه‌تیف د زمانی کوردیدا ب ریکا مۆرفیمین (اند، ین) دمه‌رین ژى دهیته کرن، که‌واته بو شروقه‌کرنا بیگه‌اتا فان جوړه کاران پیدقی ب گریمانا (VP-shell)هیه، مۆرفیما(اند، ین) دچته جهی کاری سڤک وه‌ک کاره‌کی سڤک سه‌رده‌ریی لگه‌ل دهیته‌کرن. بیگه‌اتا فان جوړه رستان د (D-S)دا ب فی ناواییه:

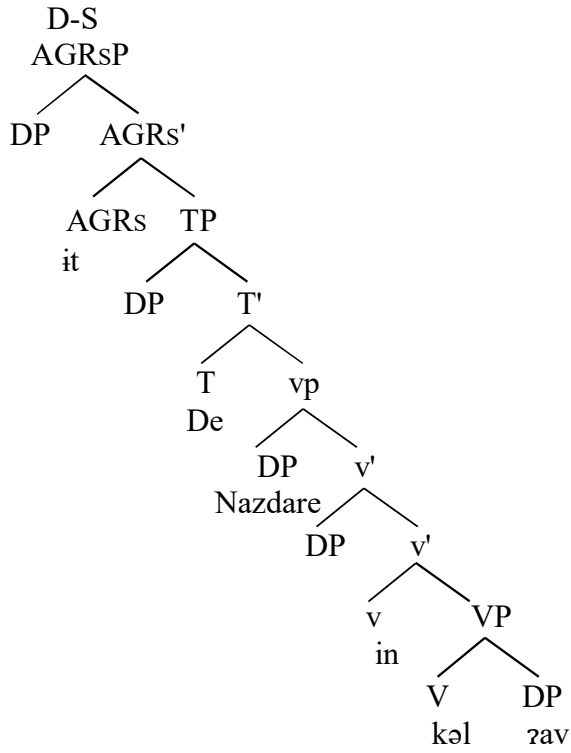

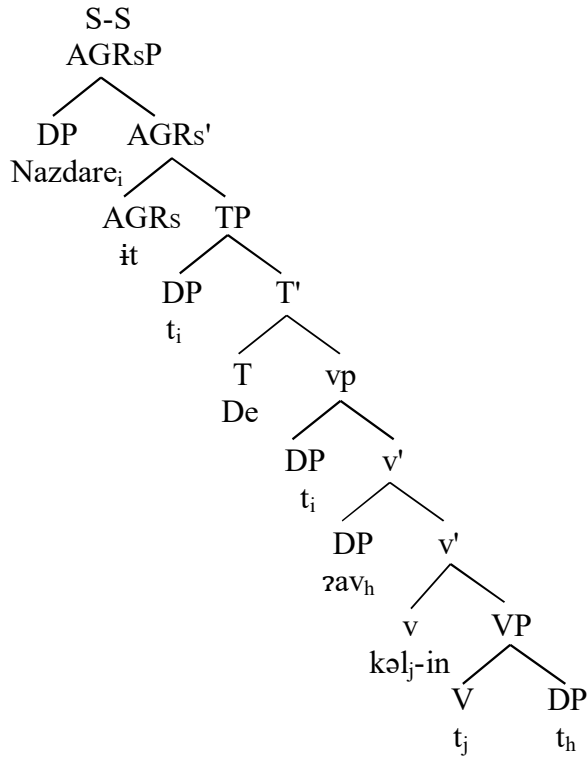

د هیلکارییا (٤٤)یدا هەر کەرستهیهک ل جهی خوهمی بنهرتیدا هاتییه، کاری فهرهنگیی گران د گرییا کاریا ژیری (گرییا کاریا ناخویی)یه، و مؤرفیما کۆزەتیفی (ین) د گرییا کاریا ژووری (گرییا کاریا ژ دەرڤه یه، کاری سڤک واتایا کۆزەتیف (هویی) ههیه و کاری گرانئ فهرهنگی (کهل) خودان ناڤهروککهکا واتاییه، کهواته(هیلا بکهلیت). د زمانی کوردیدا کاری سڤک نهشیئت بتنی راوهستت، ژیهرفی چهندی کاری فهرهنگیی گران د(٤٥)دا جهی خوه دگهورت؛ داكو ههڤگرتنی لگهل کاری کۆزەتیف (ین) ب ریکا سه‌ریاریی بکهت، کهواته جهگهورینا گرییا کاریا ژیری بهرهڤ گرییا کاریا ژووری بو سازکرنا کاری کۆزەتیفه، هه‌ر نهڤ جهگهورینه ب ناڤئ بلندکرنا کاری ژی دهییت.

–٤٦ ئارمان دى پەرتووكى درىنت.

–٤٧

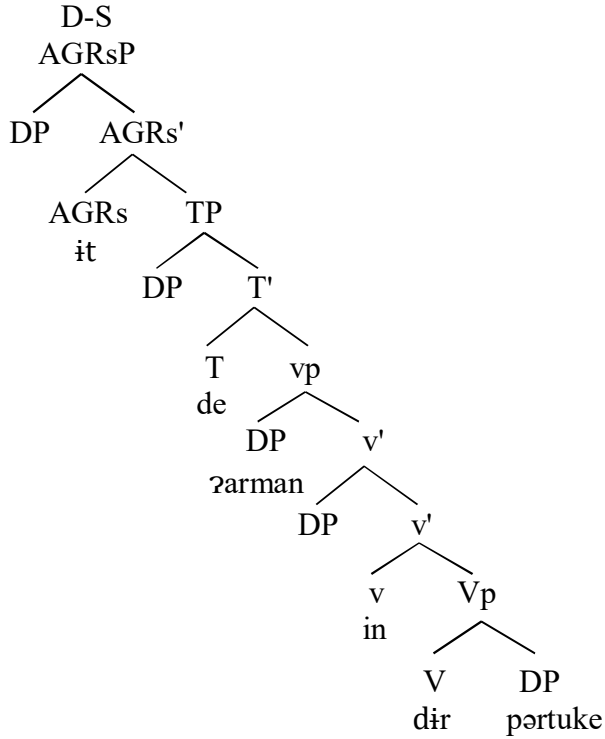

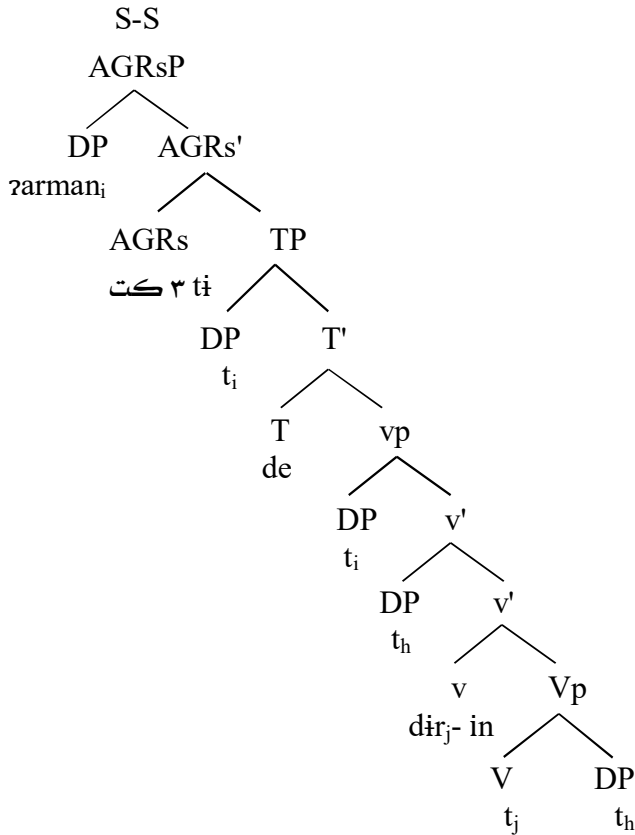

٤-٦-١-١-٣ کارى کارایی:

کارى کارایی ئەو جوړى کارییە، کو کەسەك کارەكى ئەنجامبەت،
 كەواتە بۆیەر و ئەنجامدانا كارى ژلايى بکەرى راستەقینەفە هاتییه ئەنجامدان،
 قیجا ئەو جوړى كارى چ كارى تیپەر یان تیئەپەر بیت:

٤٩- پرژین ئامانان دشۆت.

٥٠- ئاریانی سترانهکا خوش کۆت.

٥١- پەروین ئاخفت.

٥٢- پەیمان زفیری.

ئەگەر ئیڕینەکی ل قان رستین سەری بدمین، خۆیایە کارین رستین (٤٩،٥٠) تێپەرن و رستین (٥١،٥٢) تێنەپەرن، ئی ئەف تێپەریوون و تێنەپەریوونا قان کاران نابیتە ئەگەرئ ژەهقچودابوونا قان کاران، یا گرنگ د مژارا ژ هەقچودابوونا وان، ئەنجامدانا کاری ژلایئ کارایشەیه، د شروقه کرنا قان رستاندا مەرەما مژارئ ب شیومیەکی خورتتر خۆیادکەت.

د رستا (٤٩) یدا کارایئ رستئ (پرزین) ٥، ژلایئ سینتاکسیشه روئئ بکەری ومردگرت، ژلایئ روئین واتایشە کارئ (دشووت) دوو ئارگیومیئتان ومردگرت و دوو روئین واتایی ژئ ددەتە وان ئارگیومیئتان:

پرزین ئامانان دشووت.

کارا کارلیکری

هەر وهما د رستا (٥٠) ئی ژئ، ب هەمان ئاوايئ رستا (٤٩) ئ سەرەدمیری لگەل دەیتە کرن، کارین هەر دوو رستان تێپەرن و کارین کاراینه.

د رستا (٥١) یدا کارئ رستئ تێنەپەرە، کارئ (ئاخشت) ژلایئ (پەروین) ئ قە هاتییه ئەنجامدان، کەواتە بکەری راستەقینە یئ رستئ (پەروین) ٥، ژلایئ روئین واتایشە کارئ (ئاخشت) پیدفی ب ئیک ئارگیومیئتیه، روئئ واتاییئ (کارا) یی ددەتە (پەروین) ئ، ئەک کارلیکری. رستا (٥٢) ژئ ب هەمان ئاوايئ کارئ تێنەپەرە، (زقزی) ئارگیومیئنتەکی ومردگرت و روئئ کارایی ددەتئ، کارئ تێنەپەریئ کارایی ژلایئ بکەری راستەقینەقە ئەو بویره هاتییه ئەنجامدایه.

کارئ کارایی د زمانی کوردیدا وان کاران بخوقه دگرت، کو بکەری وان ژلایئ سینتاکسیشه بکەری راستەقینەنە، هەر وهما هەمان کاران روئئ واتاییئ (کارایی) دبهخسنه ئارگیومیئنتئ خوہ یئ ژدەرقة، ئەگەر کار تێپەریان تێنەپەر بیت.

د پیکهاتا کارئ کاراییدا پیدفی ب (VP-shell) ههیه، کەواتە کارئ فەرهنگی، یئ کو ل جهئ گریئا کاریا ژیری دەیت و گریئا کاریا ژووری جهئ کارئ سفک ب واتایا کارایی دەیت، ئی د زمانی کوردیدا ژلایئ

فونۆلۆجیڤه دهرناکهفت، ئی ههست ب ههبوونا وی کاری دهیتهکرن، کارین کارایی د بنهرتدا واتایا کارئ (کرن) ههلدگرن، ئی مۆرفیمهکا تایبته بو(کرن)نینه، ژلایئ واتا و ئهرکیڤه ههبوونا خوه ههیه، ژبههر هندی دبیته کارهکی سڤک.

۵۳- رووکهن چیرۆکی دخوینت.

۵۴-

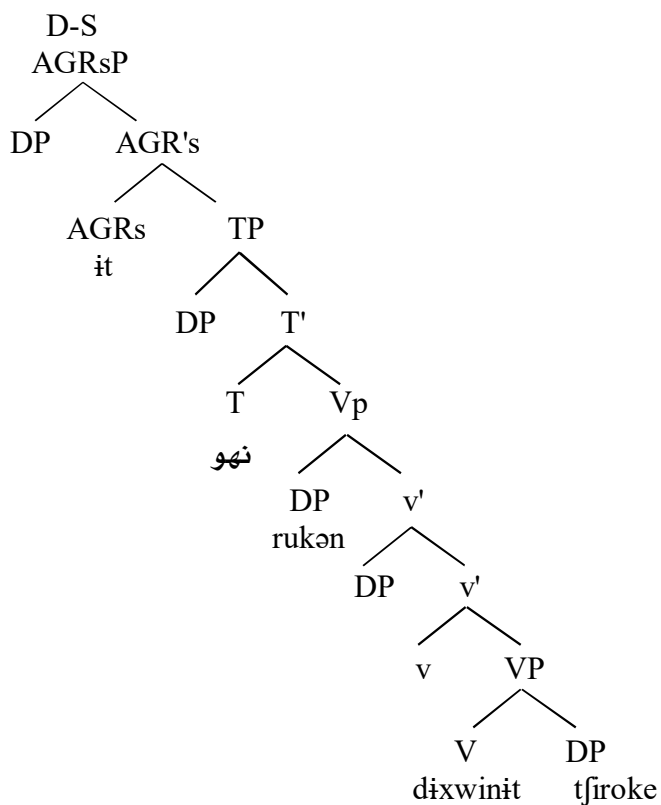

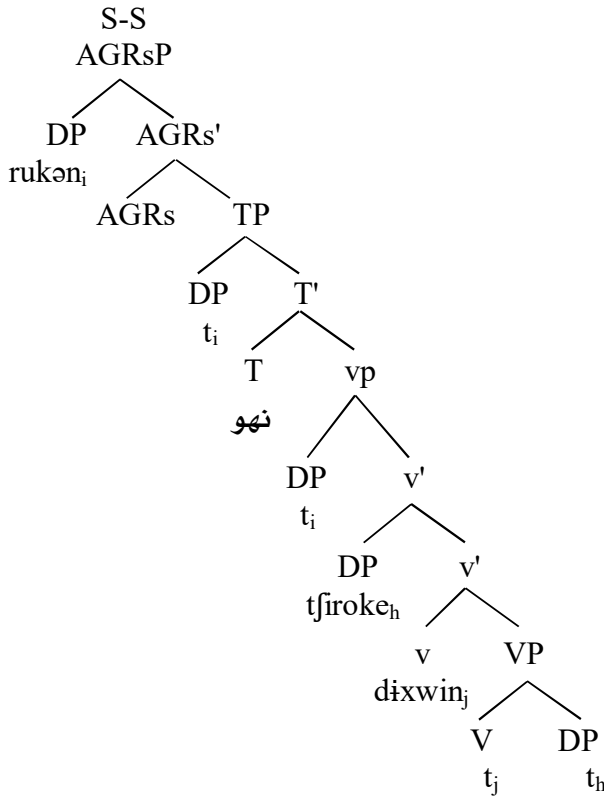

د هه‌قه‌به‌رک‌رنا (D-S) و (S-S) دا خۆ‌یایه، کارێ (دخوین) ژ‌جه‌ی خوه‌یی ره‌سه‌ن ژ‌گرێ‌یا کارێ‌یا ژ‌یری به‌ره‌ف‌ه‌ گرێ‌یا کارێ‌یا بلند‌تر چوویه، ئە‌ف‌ جه‌گه‌ژ‌ورینا کارێ (دخوین) ب‌رێ‌کا سه‌به‌راری‌ی پ‌رۆ‌سا هه‌ف‌گرتنی ل‌گه‌ل کارێ س‌ف‌ک‌ دکه‌ت، ل‌ سه‌ره‌یی گرێ‌یا کارێ‌یا ژ‌ووری (V) خوه‌جه‌ دبیت، هه‌روه‌کو دیا‌ره کارێ س‌ف‌ک‌ واتایا کارێ کارایی د‌گه‌هینت، ل‌ی جه‌ی وی به‌تاله و د‌(D-S) دا گرێ‌یا دیا‌رکه‌ری کو رو‌لی کارایی د‌گیرت د‌ (Spec,VP) خوه‌جه‌ دبیت.

–۵۶ روژ‌دا هات.

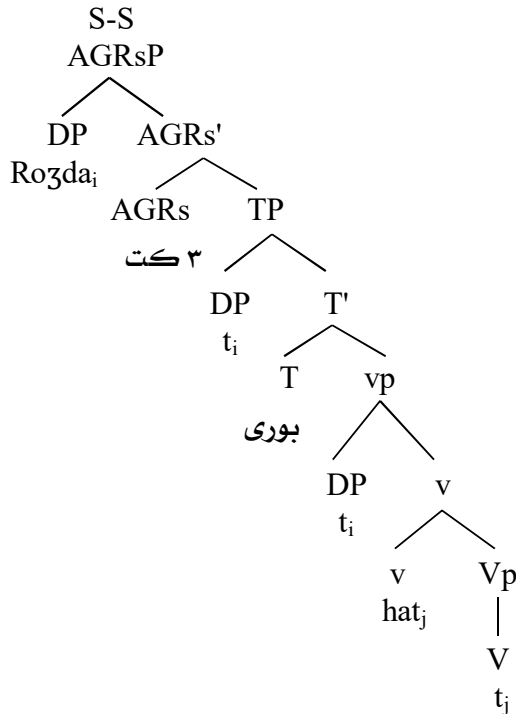
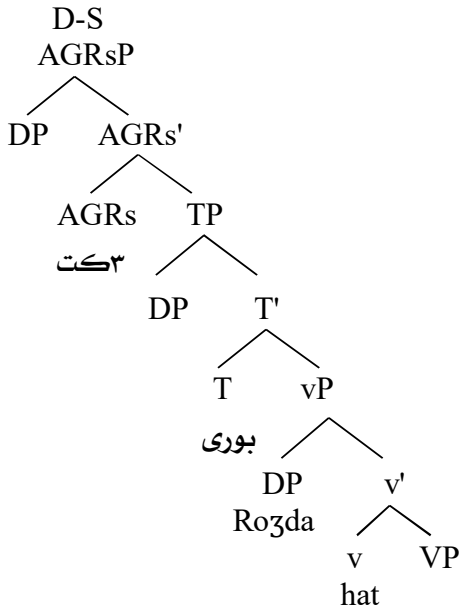

کاری رستا (٥٦) ئی تینهپه‌ره، کاری (هات) ژلای بکهری راسته‌قینه (روژدا) بیقه هاتییه نه‌جامدان، که‌واته کاری کاراییه، د (S-S) دا کاری (هات) ژ گرییا کاریا ژیری بو پروسا هه‌فگرتن ب ریکا سه‌بارایی لگه‌ل کاری سشک (به‌تال) جه‌گه‌ورینی دکه‌ت، نه‌و کاری سشک ب واتایا کاری (کرن) ده‌یت، هه‌روه‌ها کاری (هات) رولی (کارا) یی دده‌ته ئارگیومینتی (روژدا) یی. د نه‌جامدا دکارین ب ریکا گریمانا (VP-shell) و کاری کارایی پارقه‌کرنه‌کا دیتر بو کارین زمانی کوردی لسه‌ر بنه‌مای بکهری خو‌یابکهن:

۱- کاری کارایی.

۲- کاری بکهری ریزمانی.

۳- ۱- ۲ جه‌گه‌ورین د گرییا دیارکه‌ریدا (DP):

گرییا دیارکه‌ری، ئیک ژ گریین ئه‌رکییه، سه‌ره‌یی وی گری (هه‌فاناقی) ئامازه یی، نیشانا نیاسینی، نه‌نیاسینی، یه، دیارکه‌ر ئیک ژ تاییه‌تمه‌ندیین ناچییه و سیمایین (نیاسینی و نه‌نیاسینی) دده‌ته ناچی:

۵۹- ماموستایه‌که لیه‌توو بوو. (ه‌که) مۆرفیما نیاسینییه. (دایالیکتا ناچه‌راستا زمانی کوردی)

۶۰- قوتابینک هاتوو. (یک) مۆرفیما نه‌نیاسینی یه (دایالیکتا ناچه‌راستا زمانی کوردی)

۶۱- وی وانه‌کا باش گوتوو. (ه‌ک) مۆرفیما نه‌نیاسینی یه^(٤) (دایالیکتا سه‌رییا زمانی کوردی).

دیارکه‌ر سه‌ره‌یی گرییه، گرییا ناچی ته‌واوکه‌ری سه‌ره‌یی دیارکه‌رییه، رۆنانا گری ب فی ئاوییه:

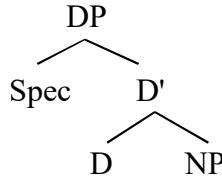

ئەگەر گرێهەکا دیارکەری (چیاھەک) لدوێف هیلکارییا سەری شروڤە بکەین، ل ڤیڤی دێ گرتەک هەبیت، د نموونا (چیاھەک)دا دیارکەر (ەک) ل پشتی ناڤی هاتییه، کەواتە سەرە (ەک) ل داوییا تەواوکەری (چیا) دەیت، ئی د هیلکارییا سەریدا سەرە ل پێشیا تەواوکەری دەیت.

ئەو مزارا کو گرنگیا خوە بۆ ڤی بەندی هەیه ئەو: ئەری ئەگەری ژەفجودابوونا سەرەبی د گرێیا دیارکەری د زمانی کوردیدا بۆ چ ئەگەری ڤەدگەرت؟ ئەری جەگھۆرین د گرێیا دیارکەریدا هەیه؟ بۆ بەرسڤدانا ڤان پرسیان ئەم دێ پشت ب گریمانا (کاینی) بەستین، کو بابەتی وەچەئاراستەکرنا نەریکەڤتی، هەرەها گریمانا ریزبەندییا لھەڤچوووی(LCA)دێ بۆ ڤی گرتی بکارهینین.

لگۆر گریمانا کاینی سەرە وەچەئاراستەکرنی ل خوشکا خوە دکەت، ئی وەچە ئاراستەکرنا نەریکەڤتی ل سەر هەر کەرەستەیهکی یان گرێهەکی دکەت، کو ل بن دەستەلاتییا خوشکا ویڤەیه:

٦٣- وەلاتەکی ئاشتی خواز.

د گرێیا دیارکەریدا هەموو دیارکەر ل پێشیا ناڤی دەین، ئی مۆرفیما (ەک) د نموونا (٦٣)یدا ل پشتی ناڤی هاتییه، کەواتە دڤیت بۆ ڤی گرێیا دیارکەری دوو دارشتن هەبن، بۆ ئیکگرتنا ڤان هەر دوو دارشتنا دێ بیژین (ەک) زی وەکو هەموو دیارکەران ل پێشیا دەیت، پاشان د (S-S)دا ب ریکا جەگھۆرینی ناڤ

سەرباریی لگەل دیارکەری دکەت، دبیتە ئەگەری پرۆسا هەفگرتنا وان،
 شروۆفەکرنا فی گری د (D-S) و (S-S) دا ب فی ئاواپی خویا دبیت:

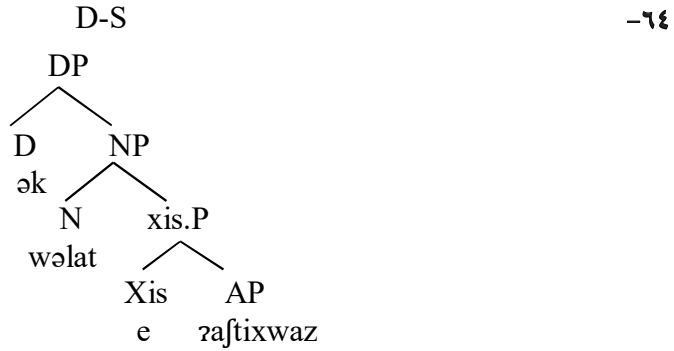

لگۆر گریماننا کاینی یا وەچەئاراستەکرنا نەریکەفتی د (D-S) دا مۆرفیما
 (هک) وەچەئاراستەکرنی لسهـر (NP) یا خوشکا خوه دکەت، ئی وەچەئاراستەکرنا
 نەریکەفتی لسهـر نافی (وولات) دکەت، کەواتە د (D-S) دا مۆرفیما نەنیاسینی (هک)
 لبهـری نافی (وولات) دهیت، ئی ریزبەندییا پەیشان لگۆر (LCA) لگەل
 وەچەئاراستەکرنا نەریکەفتی وەکەهف نینه، بو ئەگەری فی نەووەکەهفییی بو
 جەگهۆرینا (نافی) فەدگەرت، کو ب ریکا سەرباریی نافی (وولات) هەفگرتنی لگەل
 سەرهیی (هک) دکەت، ئەف جەگهۆرینه د (S-S) دا پەیدا دبیت.

-٦٥

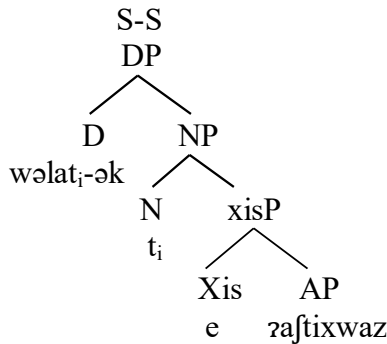

ههروهه ئیک ژ تاییهتمهندیین دیارکهری (هک) ئەوه، پیدقییه ئایتمهکی
 فرههنگی وهک (ناقی) ل پیشیا وی بهیت، یانژی دکارین بیژین د یاساییین
 فونۆلوجییا زمانئ کوردیدا (هک) لاوازه، لهورا د ئاستئ (PF) دا لکهل ناقی (وهلات)
 کلیتیکی دکت، چونکی دشیاندا نینه بتنی راوهستت و دبیته پاشگر.

۶۶- ئەوهواتئ ئاشتی خواز.

د گرییا دیارکهرییا (۶۶) یدا دیارکهری (هک) نههاتییه، بهلکو ههقالناقی
 نیاسینی (ئهو) ل پیشیا ناقی (وهلات) هاتییه، ئیک ژ تاییهتمهندیین فی دیارکهری،
 ئەوه ل داوییا ناقی دهیت، لگور گریمانا (کاینئ) یا (LCA) دروسته؛ لهورا
 شروقه کرنا فی گری د (D-S) و (S-S) دا وهکههقه. د ئەنجامدا دی بیژین چ
 جهگهورین لکهل فی دیارکهری دناق گرییا دیارکهریدا روونهدایه:

-۶۷

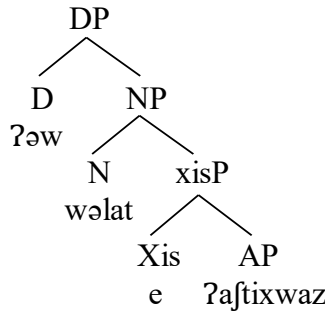

۳-۱-۳ جهگهورین د گرییا بهراورد و بالاییدا:

ههقالناق دوو مؤرفیمین ریزمانییین (تر، ترین) وهک پاشگرهکی ریزمانی
 ومردگرت، ئەق ههر دوو مؤرفیمه گریییین ئەرکیییین پلا (بهراوردیی، بالا)
 سازدکهن.

۶۸- باشتر ژته

دوو بوچوونین ژهههچجودا بو شروقه کرنا (باشتر) ههنه.

١- ئەگەر لدویف زمانخانین کو لدویف بنه‌مایێ مۆرفۆلۆجی دچن، ئەم دێ بیژین د فههه‌نگیدا ئەف هه‌قالنافه ژ دوو مۆرفیمان (هه‌قالناف، تر) پیکدهیت دبیته هه‌قالناف و سه‌رهیه، وه‌ک نموونا (٦٩) ی:



٢- به‌لی ئەگەر لگۆر تیۆرا (GB) بچین لدویف بنه‌مایێ پرۆژه سازدانی، پرۆژه دقیت ره‌نگشه‌دانا واتایی بیت، ئەم دێ بینین (تر) واتا خوه یا سه‌ریخوه هه‌یه ئەوژی به‌راوردیه، لدویف فی بنه‌مایێ دقیت پرۆژهیا خوهیا تایبته هه‌بیت، لئیری پرسا گرنه‌گ ئەوه بزانی نایا مۆرفیمین (به‌راورد و بالا) گرییه‌کا هه‌قالنافی وه‌ک ته‌واوکار و مردگرن، یان به‌رۆفاژی، ئەگەر ئەم ئاوپه‌کی ل گرییین ئەرکی بدهین خویا دبیت، کو سه‌ره یی ئەرکی ته‌واوکه‌ره‌کی فه‌ره‌نگی بو خوه و مردگرت، بو نموونه (I) گرییه‌کا فه‌ره‌نگی (VP) وه‌ک ته‌واوکه‌ر، (D) گرییه‌کا نافی وه‌ک ته‌واوکه‌ر و مردگرت.

ب دیتنا مه، سه‌ره‌یی به‌راوردیی ژێ د (D-S) دا گرییا هه‌قالنافی وه‌ک ته‌واوکه‌ر و مردگرت وه‌ک د فی دارتاساییدا خویا دبیت:

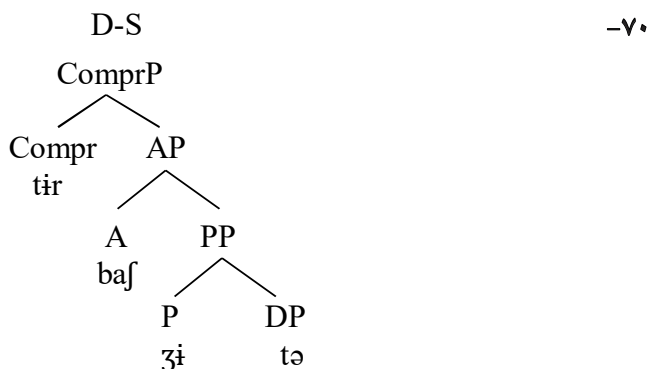

د (S-S) دا هه قالناڤ جهگهۆرینی ب ریکا سه‌رباریی لگه‌ل مۆرفیما به‌راوردیی (تر) دکه‌ت، چونکی لشی‌ری جهگهۆرینا سه‌ره‌یه ب ریکا هه‌فگرتنییه؛ له‌ورا دی چته جهی سه‌ره‌یی.

-٧١

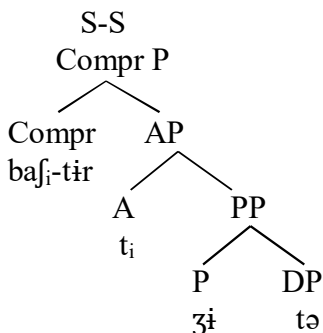

ئه‌گه‌ر ئه‌م بنی‌رین مۆرفیما به‌راوردیی (تر) واتایا ئاسته‌کی بلند دیاردکه‌ت، که‌واته (باش) ئاسته‌کی نزمه و (باشتر) باشییا وی پتره و ئاسته‌کی بلندتر دیاردکه‌ت.

هه‌روه‌ها مۆرفیما پلا بالا ژی (ترین) گرییه‌کا ئه‌رکی وه‌ک مۆرفیما (تر) سازدکه‌ت، کو ئه‌ف مۆرفیما سه‌ره‌یه‌کی ریزمانییه لدویف تایبه‌تمه‌ندیین گرییین ئه‌رکی، ئه‌ف سه‌ره گرییه‌کا فه‌ره‌نگی (هه‌قالناڤی) وه‌ک ته‌واوکه‌ر بو خوه هه‌لدبژی‌رت و ب هه‌مان شیوه جهگهۆرین د (S-S) دا ب ریکا سه‌رباریی، کوهه‌قالناڤ لگه‌ل مۆرفیما (ترین) هه‌فگرتنی دکه‌ت، دی هیته ئه‌نجامدان، ئه‌ف جهگهۆرینه لدویف بنه‌مای گریمانا کاینی (LCA) و وه‌چه‌ئاراسته‌کرنا نه‌ریکه‌فتی د (S-S) هاتییه ئه‌نجامدان^(١٠).

-٧٢- خوه‌شتی‌رین فیسته‌قال.

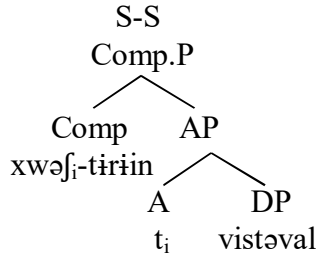
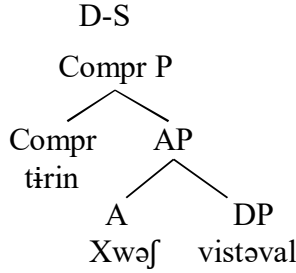

٢-٣ جهگهۆرینا گرینیا دیارکهری:

جهگهۆرینا گرینیا دیارکهری، کو د ئاستی رستیدایه، ژ جوړی جهگهۆرینا ئارکیمینتییه، کهواته ئەهه جهگهۆرینه ژ جهی ئارکیمینتی بو جههکی دی یی ئارکیمینتییه.

گرینیا دیارکهری ل بهری جهگهۆرینی بکهت، روئی خومیی واتایی ژ کاری رستی و مردگرت، یانژی بو و مرگرتنا روئی واتایی جهگهۆرینی دکهت، ئەهه جوړی جهگهۆرینی بی ئەگەر نینه، ههردهم دقیت بو قی جهگهۆرینی جههکی قاله ههبيت، ئی یا گرنگ ئەوه، ئەهه جهگهۆرینه نهبيته ئەگهری تیکدانا پیکهاتا رستی، کهواته دقیت رووان پاریز بیت.

ئهم د قی بهندییدا دی جوړین جهگهۆرینا گرینیا دیارکهری خویاکهین:

- ١- جهگهۆرینا بکهری
- ٢- جهگهۆرینا بهرکاری

۳-۲- ۱ جهگهۆرینا بکهری:

جهگهۆرینا بکهری ئیک ژ گرنگترین مزارین جهگهۆرینا ئارگیومیئتیه، ئەق جۆری جهگهۆرینی لگۆر جۆری کاری رستی دراوستت، وهك کاری كوزهتیش و کارایی و نهبهرکاری و نهئیرگهتیشی و بکهرنادیار، ب شیومهکی گشتی ئەق جهگهۆرینه بۆ وەرگرتنا دۆخی بکهری و بجههینانا بنهمایی (EPP) یه، یانزی بۆ وەرگرتنا رۆلی واتایی دهیته ئەنجامدان:

۳-۲- ۱- ۱ کریمانا بکهردناق کرینا کاریدا^(۱۱):

لگۆر قی کریمانی کاری رستی رۆلی واتایی ددهته هەر دوو ئارگیومیئتین خوه (کارا، کارلیکری)، ئی تهنه شیانا بهخشینا دۆخهکی (بهرکاری) ههیه، کو قی دۆخی ددهته تهواوکهری خوه؛ داكو ئارگیومیئت قارا بی دۆخ نهمینت ژ (Spec,VP) بۆ (Spec,TP) جهگهۆرینی دکهت (Hornstein 2005: 80).

۷۵- رمزقانی رمز کهزاخت.

-۷۶

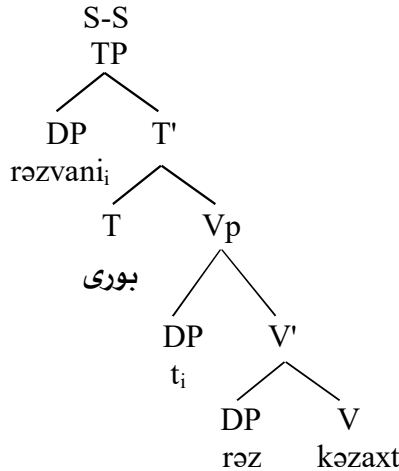

ههروهها بکهر بۆ بجههینانا بنهما (EPP) ژ قی جهگهۆرینی دکهت (Ibid: 23).

٢-١-٢-٣ گریماننا پارچه کرنا کاری^(١٣):

ئهف گریماننا کاری دکهته دوو پارچه، د گرینا کاریا ناخوهیی، کاری کرانیی فرههنگی دهیت، گرینا کاریا ژدهرفه کاری سقک (کوزهتیف، کارایی) ل ویری دهیت، جهی نارگیومینتی کارایی گرینا کاریا سقکه (Spec, vp)، د (S-S) دا بو وهرگرتنا دوخی بکهری ژ (Spec, vp) بو (spec, TP) دجت و لویری خوهجه دبیت و بنه مایی (EPP) ژی بجهدهیت.

٣-١-٢-٣ کاری کوزهتیف:

ئهف جوژی کاری واتایا هوئی یان ئەگهری ددهت، ئەف واتایه د زمانی کوردیدا ب ریکا مۆرفیما (اند، ین) لگه ل هندهک کارین تینهپهر دهیته دهستنیشانکرن. مۆرفیما (اند، ین) دجنه گرینا کاریا ژدهرفه و نارگیومینتی کارایی ل (Spec, vp) وهک بکهری کاری کوزهتیفی ل ویری دهیت. کاری فرههنگیژی د گرینا کاریا ناخوهییدا دهیت. نارگیومینتی کارایی ژ (Spec, vp) بو (spec, TP)، بو مهرما وهرگرتنا دوخی بکهری و بجهاتنا بنه مایی (EPP) دجت:

٧٧ - کریکاران دیوار ههرفاند.

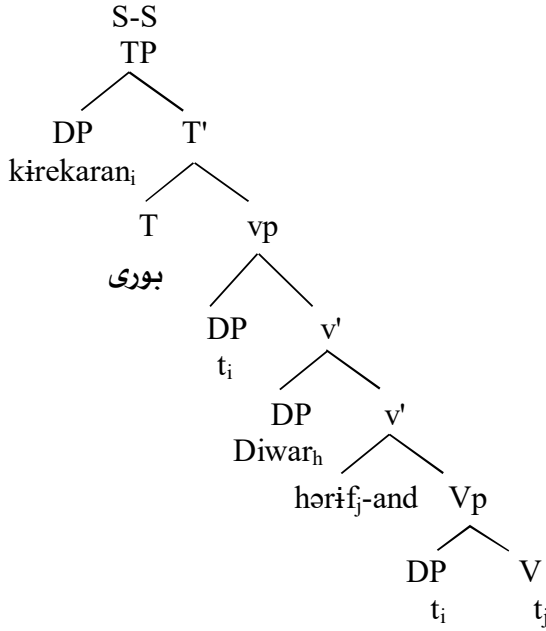

٤-١-٢-٣ کارى کارایی:

ئەو جوۆرى کارییە، پیددقی ب بکەرەکی راستەقینە هەیه، وی بکەری ئەو کارە ئەنجامداییت، ئەو بکەرە بکەرەکی ریزمانی نەبیت، کار ب سەردا هاتبیت، کەواتە ئەو بکەرە دقیت ژلایى رۆلى واتاییشە رۆلى کارایی و مرگرت نە کارلیکری. کارى کارایی، کارى تیپەر و هندهك ژ کارین تینهپەر- ئەوی بکەری راستەقینە هەیه - بخووهفه دگرت، کارى فەرهنگی د گرییا کاریا ناخوهمیدا دهیت، جهى کارى سشک د گرییا کاریا ژ دمرقه قالهیه- ژ لایى دهنگیشه- و نارگیومینتی کارایی د (D-S) و مرگرت و ئەف نارگیومینته د (S-S) دا بو و مرگرتنا دوخی بکەری و بجهاتنا بنه مایی (EPP) ژ (Spec,vp) بو (Spec,TP) دچت جهگهورینی دکەت:

٧٩- روزینی ئیمیلەك هنارت.

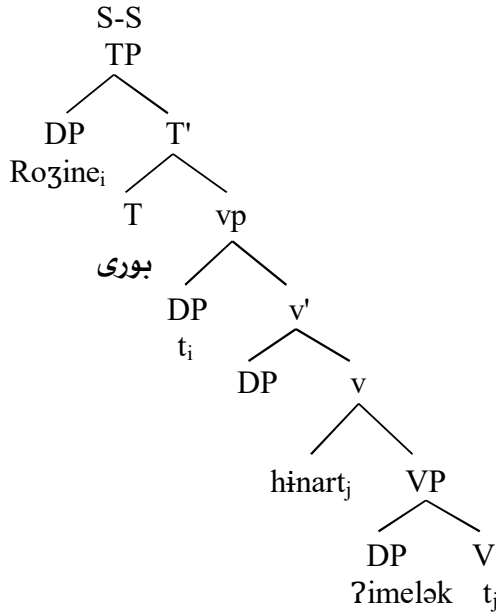

٣- ٢- ١- ٥ گریئا ریکهفتنا بکهری^(١٣):

ب ریکا فئ گریژی جهگورینا بکهری د (S-S) ی رستیدا رووددهت، ئەڤ گرییه ژ لایئ (پولک) یقه هاتبوودانان، ئەڤ گریمانه ژ ئەنجامی پارچه کرنا گریئا (IP) هاتبوو.

گریئا ریکهفتنا بکهری بو زمانین کو ریکهفتن دناقبهرا بکهری و کاریدا ههیه، هاتبوودانان، د دایالیکتا سهرییا زمانئ کوردیدا ههموو دهمان ئەڤ ریکهفتنه ههیه، تهنه ئەگەر کاری رستی تپههری بوژی نهبیت.

٨١- زاووک یارییان دکهت

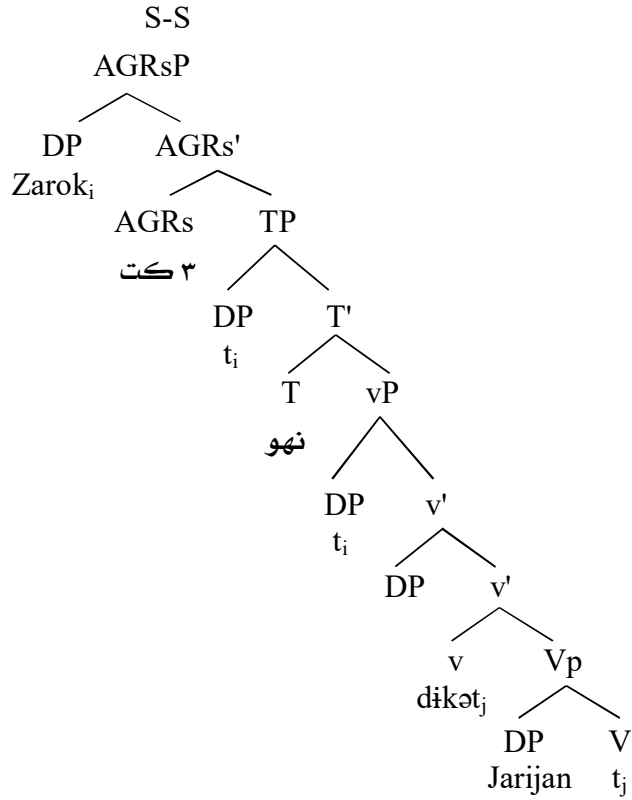

د نموونا (۸۲)یدا خوڤیاڤه، بکه‌ری رستی ب دوو پینگافان جهگه‌ورین کریه،
 ژ (Spec,vp) بو (Spec,TP) بو و مرگرتنا دوخی بکه‌ری، پاشی بو (Spec,AGRsP)
 بو مه‌ره‌ما ریکه‌فتنی جهگه‌ورینی دکه‌ت.

٢-٢-٣ جهگهۆرینا بهرکاری:

١-٢-٢-٣ وەرگرتنا دۆخی بهرکاری

١-١-٢-٢-٣ کریمانا ریزه‌ندییا لهه‌فچووویی:

د زمانێ کوردیدا ریزه‌ندییا کههرهستین سه‌رکییێن رستی (SOV) یه، ئی لگۆر بنه‌مایێ گریمانا (LCA) دقیت د هه‌موو زماناندا (SVO) بیت، کهواته د زمانێ کوردیدا ته‌واوکه‌ر (به‌رکار) لبه‌ری سه‌ره‌می (کار) ده‌یت، جیاوازیی دناقه‌را بنه‌مایێ (LCA) و ریزه‌ندییا په‌یشان د زمانێ کوردیدا هه‌یه، ئه‌که‌ری قی جیاوازیی بو جهگهۆرینا به‌رکاری ژ (Comp, VP) بو (Spec, Vp)^(١٤) شه‌دگه‌رت، چونکی د زمانێ کوردیدا کار دۆخی به‌رکاری بو ره‌خی راستی دده‌ت، بو وەرگرتنا قی دۆخی د (S-S) دا به‌رکار ژ جهی خوه‌یی بنه‌ره‌تی (Comp, VP) بو (Spec, Vp) دجت (Barwari 2007: 17-19)، کهواته لگۆر بنه‌مایێ (LCA) یا ریزمانا گشتی، د زمانێ کوردیدا ریزه‌ندییا بنه‌ره‌تییا رستا کوردی (SVO) یه، ئی پشتی جهگهۆرینا به‌رکاری دبیته (SOV).

ئه‌که‌ر کاری رستی تیپه‌ر بیت، د هه‌موو رستاندا به‌رکار د (D-S) دا پشتی کاری ده‌یت، ئی پشتی جهگهۆرینی بو وەرگرتنا دۆخی به‌رکاری لبه‌ری کاری ده‌یت^(١٥):

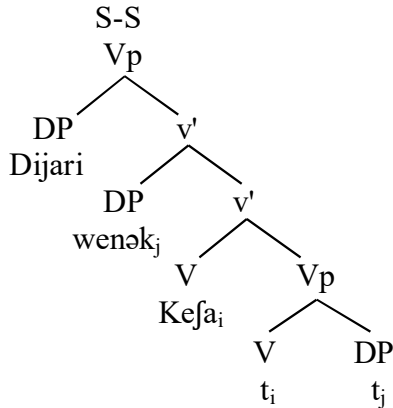
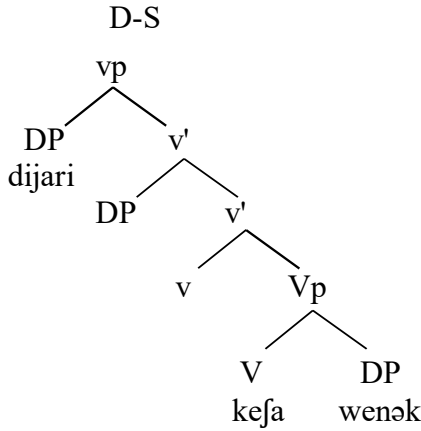

٢-١-٢-٢-٢-٢ کریمانا کرییا ریکهفتنا بهرکاری:

کریمانا کرییا ریکهفتنی دبیته دوو جوړ (کرییا ریکهفتنا بکهری، کرییا ریکهفتنا بهرکاری)، ئیک ژ تاییهتتهندیین دایالیکتا سهرییا زمانی کوردی ئهوه، ریکهفتن دناقبهرا بهرکاری وکاریدایه، ئهگهر کاری رستی بوریی تیهه بیت، کهواته زمانهکی ئیرگهتیشییه (مزکین عهبدو لرحمان ئهحهده ٢٠٠٦: ٧٤-٧٥).

گرینا ریکهفتنا بهرکاری بو دیارکرنا ریکهفتنا دناقبهرا بهرکاری و کاریدایه، کهواته د زمانئ کوردیدا پشتی جهگهۆرینا بهرکاری بو و مرگرتنا دۆخی بهرکاری، جارەکا دی بو مەرهما ریکهفتنی لگه‌ل کاری جهگهۆرینی ژ (Spec,vp) بو (Spec,AGRoP) دکهت، کهواته ب دوو پینگافان جهگهۆرینی دکهت، ئەف جهگهۆرینه د (S-S) دا خویا دبیت.

۸۶- سولافی بایهت رافه‌کر.

۸۷-

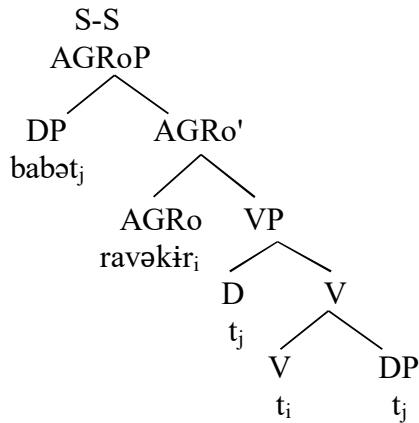

۲-۲-۲-۳ و مرگرتنا دۆخی بکه‌ری:

نارگیومیئتی کارلیکری، مه‌رج نینه هه‌رده‌م دۆخی بهرکاری و مرگرت، چونکی ب شیومیه‌کی گشتی د رستین بکه‌رنه‌دیار و کاری نه‌به‌رکاریدا جهگهۆرینی بو (Spec,TP) دکهت، دۆخی بکه‌ری و مرگرت و بنه‌مایئ (EPP) بجه‌دهینت (Boskovic 2002: 167-16); له‌ورا دی هه‌ر ئیک ژ رستین بکه‌رنه‌دیار و کاری نه‌به‌رکاری جودا و مرگرت، نه‌گه‌ری و مرگرتنا دۆخی بکه‌ری کو نارگیومیئتی کارلیکری و مرگرت، دی خویا کهین:

٣- ٢- ٢- ٢- ١ رستا بکەر نه دیار:

ئهو جوژی رستییه، کو بکهری ب کاری رابووی و بویهر نه جامدای، نه دیاره و نه گهری نه دیاریی ژیهر هەر هوپه کی هه بیت، ههروهها ژلایی ریزمانیشه بکهری وی ژکار کهفتیه، بهرکار دچته جهی بکهری و د بیته بکهری ریزمانی.

٨٨- فی پالهی دار چاند. (رستا بکهر دیار)

٨٩- دارهات (ه) ^(١٦) چاندن. (رستا بکهر نه دیار)

رستا بکهر نه دیار ب فی ئاواپی دهیته سازکرن:

- ١- بکهری رستی و ههر تشته کی په یوه نندی ب بکهری شه ههیه، دی نهیته لادان.
- ٢- بهرکاری رستی دچته جهی بکهری.
- ٣- کاری هاریکاری (هات) لگور تاف و ریژه و ئه سپیکت و شیوهی ئهری و نهری یا کاری رستا بکهر دیار دهیته گهورین.
- ٤- کاری رستا بکهر دیار بو ناقی کاری (چاووگ) دهیته گهورین (صادق بهاء الدین ئامیدی ١٩٨٧: ٣١١) (وریا عمرئه مین ٢٠٠٩: ٣٤٨- ٣٥٠).

٩٠- سهروکاتییا زانکووی ئاههنگ کیرا. (بکهر دیار)

٩١- ئاههنگ هاته کیران. (بکهر نه دیار)

د رستا (٩١) یدا کاری رستی (گیران)، دهمی بو ناقی کاری دهیته گهورین، تایه تمه نندی و سیمایین کاری ژده ستدهت، کهواته ئه ف کاره نیشانیین (تاف و ریژه، و ئه سپیکت و نهری) و مرناگرت و شیانیین و مرگرتنا فان نیشانان نینه، وهک کاره کی چالاک نه شیت رولین ریزمانی بدهته که ره ستین رستی (سهروکاتییا زانکووی، ئاههنگهک)؛ دا کو رستا مه بی کار نه مینت. کاری هاریکاری (هات) ل شوینا کاری رستا بکهر دیار د رستا بکهر نه دیار دا ددانین و ته نها بو گهردانکرن و مرگرتنا نیشانیین (تاف، ریژه، ئه سپیکت و نهری) کاری رستا

بکه‌رنه‌دیاره، که‌واته شیانی‌ن و‌مرگرتنا سیمایین کاری د‌رستیدا ب‌قی کاری
هاریکار دهیته راسپاردن.

لگور تیورا واتایی هەر کاره‌ک لدویف د‌مروازهیا فرهه‌نگییا خوه
نارگیومی‌نتین پیدقی و‌مردگرت و‌هەر نارگیومی‌نته‌کی رولی واتایی د‌دهتی.

۹۲- دلداری ئا‌ه‌رشت.

کاری (رشت) لدویف د‌مروازهیا فرهه‌نگی دوو نارگیومی‌نتان و‌مردگرت،
هه‌روه‌ها رولی‌ن واتایی کارایی (دلدار) و‌کارلی‌کری (ئا‌ه‌) د‌دهته وان.

دهمی کاری رستی دبیته بکه‌رنه‌دیار نا‌قی کاری د‌ فرهه‌نگیدا ری‌که‌فتن
لگه‌ل نینه و‌ تافی وی سست و‌ چالاک نینه (محه‌مه‌د مه‌حوی، کاروان عومەر قادر، شیلان
عومەر حسه‌ین ۲۰۱۰: ۱۲۹)، که‌واته کاری رستی گه‌ورین ب‌سه‌ردا هاتییه، ئه‌گه‌ری
هه‌بوونا په‌یوه‌ندییا د‌ناق‌به‌را کاری و‌ نارگیومی‌نتین وی، پیکه‌اتا نارگیومی‌نتی
رستی ژی دهیته‌گه‌ورین، چونکی په‌یوه‌ندییه‌کا خورت د‌ناق‌به‌را کاری و
نارگیومی‌نتین ویدا هه‌یه.

۹۳- ئا‌ه‌ه‌ه‌ رشتن

د‌رستا (۹۳) یدا ته‌نها گرییه‌کا دیارکه‌ری هه‌یه و‌ رولی کارلی‌کری دبیت.
نا‌قی کاری (رشتن) د‌رستا بکه‌ر نه‌دیاردا کارینا به‌خشینا رولی واتایی (کارا)
نینه بدهته نارگیومی‌نتی خومیی د‌مرقه (دلداری).

هه‌رچه‌نده کاری رستا بکه‌ر دیار دهمی دبیته بکه‌رنه‌دیار گه‌ورین ب‌سه‌ردا
دهیت، ئی و‌مرگرتنا نارگیومی‌نتی (ئا‌ه‌) د‌رستا (۹۳) یدا بو کاری ب‌نه‌ره‌تییی خوه
(رشت) د‌زق‌رت؛ هه‌رچه‌نده گه‌ورین د‌ پیکه‌اتا نارگیومی‌نتان ژیدا روودایه، د‌ ب‌نه‌ره‌تدا
کاری (رشت) دوو نارگیومی‌نتان و‌مردگرت، نه‌ک نارگیومی‌نته‌کی، لگور تیورا
(بورزیو) ی (هەر کاره‌ک نارگیومی‌نتی خوه یی ژ د‌مرقه ژ ده‌ستبدهت. کارینا
به‌خشینا دوخی به‌رکاری نینه، هه‌روه‌ها هەر کاره‌ک کارینا دانا دوخی به‌رکاری
نه‌بیت، نکارت رولی واتایی بدهته نارگیومی‌نتی خومیی د‌مرقه) (Burzio 1986: 178 -)

184)، که واته لدویف بنه مایی (بورزیو) یی ته قاییی د رستا بکهرنه دیار دا، ده می کارى رستى بکهرى ئارگیومینتى دهره کی ژدهستدهت، نه شیت دوخی بهرکاریژی بدهته ئارگیومینتى خو هیى ناخوهیى؛ له ورا ههر (ئاڤ) د رستا (۹۳) یدا وهك ئارگیومینتى کارى (رشت) دمینت.

ب گوهورینا کارى رستا بکهرنه دیار نهته نها پیکهاتا ئارگیومینتین وى دهیته گهورین، بهلکو شیانی بهخشینا دوخدهرییا وى کاریژی دهیته گهورین، گاڤا کو کارى رستا بکهردیار بو ناڤى کارى دهیته گوهورین، كهواته نه شیت دوخی بهرکاری بدهته تهواوکهرى خو، ههروهها نیشانین تافى ژى چالاک نینه؛ داكو بشیت دوخی بکهرى بدهته دیاریکاری خو د گرییا تافیدا؛ له ورا کارى هاریکاری (هات) بو رستا بکهرنه دیار دى هیین، ئهو کاره ب ههبوونا تافهكى چالاک دوخی بکهرى ددهته تهواوکهرى ناڤى کارى.

۹۴- پاڤزی دهیته پاراستن.

۹۵-

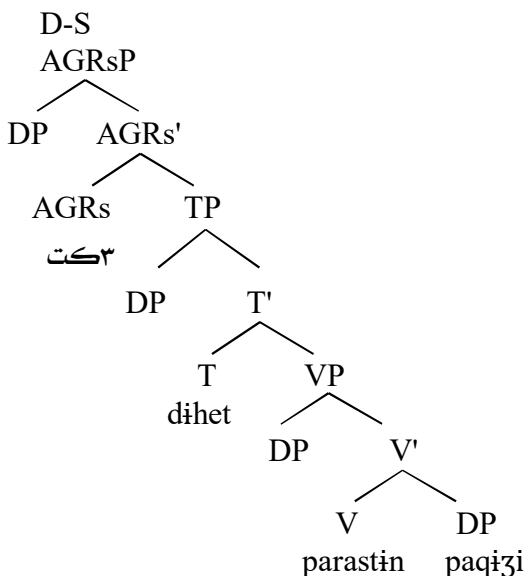

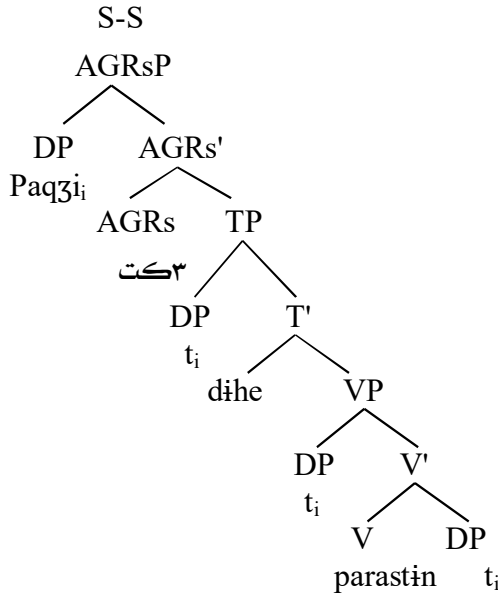

وهك دهيلكاريا دارئاسايا رستا ژماره (۹۶) یدا خوڤايه، گرييا دياركهرى (بهركار) بو ومركرتنا دوخى بهركارى ژ (Comp, VP) بو (Spec, VP) دچت، ناڤى كارى (پاراستن) ئەڤ شيانه نينه، ژبههردى بو ومركرتنا دوخى بكهري بهرهڤ (Spec, TP) گرييا تافى دچت، دوخى بكهري ژ سهري ڤى گري (T) ومردگرت، ههروهها بو دروستكرنا ريكهڤتنى ژ (Spec, TP) بو (Spec, AGRsP) دچت، كهواته كارليكرى (پاڤز) ب سى پينگافان جهگهورينى دكهت، ئەڤ هه سى پينگافه د شروڤهكرنا دارئاسايا (S-S) رستا (۹۶) ى ب ريكا شوينى (ti) خوڤا دبیت.

د رستا بكهرنهدياردا بلندكرنا بهركارى بو جهى (Spec, TP)، جوړهكه ژ دوخى روڤانى، ئەڤ دوخه ژ ئەنجامى جهگهورينى (بلندكرن) ژ جهى روڤى واتايى بو جههكى بى روڤى واتاييه (ڤيان سلیمان حاجى ۲۰۰۹: ۱۴۳).

بنهمايى (EPP) ئيک ژ وان بنهمايانه، دبیته ئەگهري جهگورينا بهركارى، بهركارى بچته جهى بكهري داكو رسته بى بكهه نه مينت و ئەڤ بنهمايه بجهبهيت.

٣- ٢- ٢- ٢- ٢ رستا كارى نهبركارى:

د زمانيدا دهمى كار ژ لايى هيزيشه دهيتته پارقهكرن، دوو جوړ دهينه دهستنيشانكرن (تپهر، تينهپهر)، خالا هره گرنگ بو جياوازكرنا شان كاران لسهر بهركارى رادوهستيت، لى نهگهرد لويش وان تيورين مه مفا ژى ومركرتين بچين، دى خويا بيت، كو هندهك ژ كارين تينهپهر د بنهرمتدا بهركارى ومردگرن:

٩٧- خانى دهرزى.

٩٨- زاروك هات.

كارى (دهرزى، هات) ههر دوو تينهپهرن، لى گرنيا دياركهري (خانى) د رستا (٩٧)يدا و لگور تيورا واتايى و دمروازما فهرهنگيا كارى (دهرزى) تهنه نارگيومينتهكى ومردگرت، چونكى نارگيومينتى(خانى) ب كارى (دهرزى) رانهبوويه، كهسهكى يان هوكارهكى فيزيكى ب قى كارى رابوويه، كار لسهر هاتيهه كرن، كهواته (كارليكرى)ه، لى د رستا (٩٨)يدا كارى (هات) روئى كارايى ددهته (زاروك)ى، چونكى نهف كاره پيدش ب هندييه، كو كهسهك ب قى كارى رابيت نهك كهسهك يان تشتهك قهر كارى بكهفت، كهواته لويش بنهمايى تيورا واتايى نهف ههر دوو كارين تينهپهر ژلايى روئى نارگيومينتيشه ژههفجودانه.

كارى نهبركارى تهنه نارگيومينتهك هيه، كو نهو نارگيومينته د (S-S)دا ژ جهى بهركارى بو جهى بكهري جهگهورينى دكهت و دبيژنى كارى نهبركارى، چونكى نارگيومينتى دهرهكى نينه (Roberts 1997: 73)، (هندهك تاييهتمهنديين كارين تينهپهر ژى ههنه، لى نهشيت دوخى بهركارى بدهتى، وهك بهركارى رستا بكر نهديار بو جهى بكهري دجت) (كوك و نيوسان ١٣٨٩: ١٩٥)، نهف دى پشت ب تيورا تهفاييا يا (بورزيو) بهستين، نهف تيوره لسهر وان بيكهاتين، كو رهوشا بلنديوونا بكهري د رستا بكرنهدياردا دهيتته سهپاندين، نهف دكارين لسهر كارى نهبركاريزى پراكتيكبهين.

٩٩- بهلگين دارى ومريان.

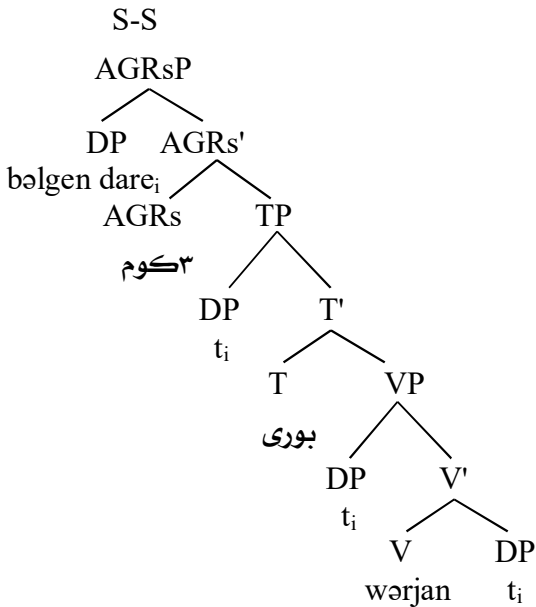
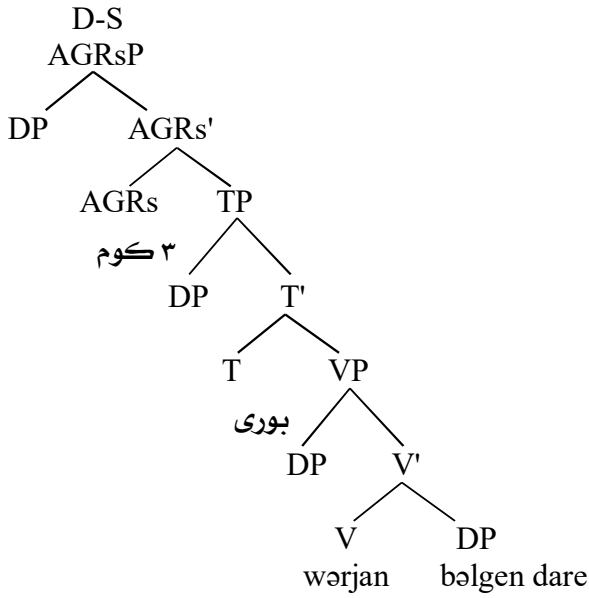

شروقه کرنا نموونا ژماره (۱۰۰) ی بۆ مه خوڤادکته، کو د (D-S) ی رستیدا جهی ئارگیومینتی دمره کی (Spec,VP) قالهیه و ئەف ئارگیومینته نینه، ئەف ئارگیومینته (به لگین داری) ژ جهی (به رکاری) د شروقه کرنا نموونا (۱۰۱) ییدا بۆ جهی ئارگیومینته کی دی (بکه ر) کو قالهیه، جهگهۆرینی دکته، ههر دیسان د گرینیا کاریدا کار نه شیت دۆخی بدهته فی ئارگیومینتی؛ له ورا وهک پیدئیه کا ریزمانی بۆ وهرگرتنا دۆخی جارەکا دی ئەو ئارگیومینته ژ (Spec,VP) بۆ (Spec,AGRsP) دچت (Barwari 2004: 132) و ههروهها ئەف جوړین رستان بنه مایی (EPP) بجه دهینن، د فی رستیدا د (S-S) ییدا خوڤا دبیت.

- (۱) مفا ژ (سهلوا فهریق سالح ۲۰۰۸: ۱۸۵ - ۱۹۲) هاتییه ومرگرتن.
- (۲) ئەو پشکا کاری، کو هیل لژیردانه، پیشگریڼ دارشتنی بۆ سازکرنا کاری دارژتی هاتینه.
- (۳) پهرتووک لسهر (سینتاکسی کرداری لیکدراو له شیوه زاری ههورامیدا)یه، نخبسه‌ری ب دایالیکتا ههورامی نمونه هیناینه (قه‌سه‌مش وارد، مازیش مه‌ریا، ئاوی دا، بو به‌ره‌م)، مه نمونه‌ین دایالیکتا نا‌قه‌راستا زمانی کوردی کو هه‌مه‌ری وان بکارهیناینه، ومرگرتینه.
- (۴) ژبلی جهگهورینا کاری، جهگهورینا گرییا دیارکه‌ری ژی هه‌یه، بۆ ومرگرتنا دۆخی بکه‌ری بۆ (Spec,Tp) یان (Spec, AGRsP) دجت، بۆ ومرگرتنا دۆخی به‌رکاری بۆ (Spec,AGRoP) دجت، لی د به‌ندی دوویی ژ فی بشکی دی بۆ جهگهورینا گرییا دیارکه‌ری هاتییه ته‌رخانکرن؛ له‌ورا د فی به‌ندی ته‌نها ئامازی ب جهگهورینا کاری د گرییا (VP-shell)دا دکه‌ین.
- (۵) بنیره پشکا سییی نمونه‌ونا ۴۵.
- (۶) Chomsky 1995: 349-355. (ا)
- (ب) چومسکی ل سال‌ا ۱۹۹۵ دبیژت، کو ریکه‌فتنا کاری و بکه‌ری ژ تاییه‌تمه‌ندیان ده‌یته هژمارتن و نوده‌کا رۆنانی نینه (structure node) (کوک ونیوسان ۱۳۸۷: ۱۷۹).
- (۷) (ژی): (ژ) پیشنا‌فه، (ی) د ئاستی (D-S) دا ئارگیومی‌نته‌که و نامازه یی بۆ گرییا دیارکه‌ری دکه‌ت، که‌واته د‌قی‌ت د ئاستین د‌یین را‌فه‌کرنی (S-S:Lf) دا ژی هه‌بت.
- (۸) ئەم دی د فی فه‌کو‌لینیدا ته‌نها بابه‌تی کۆزه‌تیفا مۆرفۆلۆجی ومرگرتن.

- (٩) تهنه ب دريژى بهحسى (مورفيما نهنياسيني د داياليكتاسهري) دي هيته
 كرن.
- (١٠) ئەهه جهگهؤرينه، وهك جهگهؤرينا نيشانا (هك) د گرييا دياركهريدا، نيشانا
 (تر) د گرييا پلا بهراورديي دايه ؛ لهورا ب كورتي هاتيه بهحسكن.
- (١١) بنيره پشكا دوويي، ٢ - ٢ - ٢.
- (١٢) بنيره پشكا دوويي، ٢ - ٢ - ٣.
- (١٣) بنيره، پشكا دوويي، ل ل ٥٥ - ٥٧.
- (١٤) بنيره پشكا دوويي، ٢ - ٢ - ٥.
- (١٥) د هيلكارييا دارناساييدا، تهنه گرييا كاري هاتيه وهرگرتن، چونكي
 بهركار بو جهگهؤرينا ئاركيوميني (وهرگرتنا دوخي) ژ گرييا كاري و
 ريكهفتنا بهركاري دمريازنا بن
- (١٦) د رستا بكه نهدياردا كاري هاريكار (هات، دهيت، ديھيت) پيشناقي (ه) لگهل
 دهيت، كه واته پيشناقي (ه) لگهل ناقي كاري بكه رنهدياريي سينتاكسي د
 كورديا سهريدا دروستكهت، لي د پرانييا ئاخفتنا روژانه يا قي دياليكتي
 بكار ناهيت، كهواته ب دوو شيوان بكار دهيت (هاته چاندني/ هات چاندن)
 (Kurdo 1981: 123-124)

پشکا چواری

جھکھۆرینا نہ ئارکیومینتی

- گریئا گھینہری
- گریمانا پارچہ کرنا گریئا گھینہری

ئەو جوړی جھگھۆرینییه، کو تایبەتە ب وان کەرەستە و گرییانقە، یین مەودا و سنووری گرییا تافی دمریاز دکەن و بەرق ژوورتر دچن، ئەق جھگھۆرینە نەئارگیومینتییە، کە واتە ئەق جھگھۆرینە نە ژ بو وەرگرتنا رۆلین واتایی و دوخی دەیتە ئەنجامدان، هەر وەها د تیورا بەستنیدا د بیژنی بەستنا نەئارگیومینتی (A-Binding)، کەرەستی جھگھۆرکری شوینیپییەکی لجهی خو دەیلیت، ئەق شوینیپییە لگەل کەرەستی پیشقەهاتی هەقنیشان دبن، ئەق جھگھۆرینە بنەمایێ هەقسویی لاددەت، واتە زیدەتر ژ نۆدەکا بەرەست دمریاز دبیت.

ئەق پشکە ب ناقی جھگھۆرینا نەئارگیومینتییە، چونکی د قی پشکیدا دی بەحسا جھگھۆرینا ھندەک گری و پەیشان، جھگھۆرینا ئامرازێ پرساری دیھیتە کرن، ب تایبەتی جھگھۆرینا پەیقەپرسی د ھندەک زمانین جیھانیدا دبیتە پارامیتەر دناق بنەمایین زمانین جیھانیدا، بو نموونە د زمانێ ئینگلیزیدا جھگھۆرینا ئاشکرا دناقبەرا ھەر دوو ئاستین (D-S) و (S-S) دایە، لی د ھندەک زمانین دیدا ب ئاویەکی نھینی و قەشارتی دناقبەرا ئاستین (D-S) و (Lf) دایە، و ھەر وەها جھگھۆرینا ھندەک گرییان بو مەرەما جەخت و داکوکیی و زانیاریین نوییە، ھەر وەها دیارکرن ھیژا رستی، کو ب ھاریکاریا ھندەک ئامرازان و پەیشان، دیار دبیت، کو تەقایا قان بابەتان دچنە لبن جھگھۆرینا نەئارگیومینتیقە.

٤-١ گریئا گههینهری دتیؤرا (GB):

ل دهستیئیکا تیؤرا (GB) گریئا گههینهری (CP) بۆ وان كههرهستان هاتبوو دانان، ئەوین بۆ سههر گریئا تافیرا دچوون، زۆربهی جاران ئەو كههرهسته بوون، كو گریئا تافی (TP) وهك تهواوكههر ومردگرن، كهواته ئەو كههرهسته وی چهندی دگههینن، كو ههبوونا وان پیدقی ب تهواوكههرهکی ههیه ئەو زی رستهیه (TP) وهك:

1-He thought that Tom would help him.

د قی رستییدا کاری (thought) گریئا گههینهری وهك تهواوكههری خوه و گریئا گههینهری زی رستهیهك (TP) وهك تهواوكههر ومردگرت (Tom would help him)، ههرموها مه پیکهاتهکا دی (that) ههیه، ئەو زی پارچهکه ژ تهواوکههری رستا (He thought) یه، لگۆر بۆچوونا چومسکی گههینهری (that) دبیته سههره و پرۆزهیا گریئا گههینهری (CP) پیکدهینت، ئەف سههره گرییهکا تافی (TP) وهك تهواوکههر ومردگرت وهك د هیلکارییا دارئاساییا خواریدا:

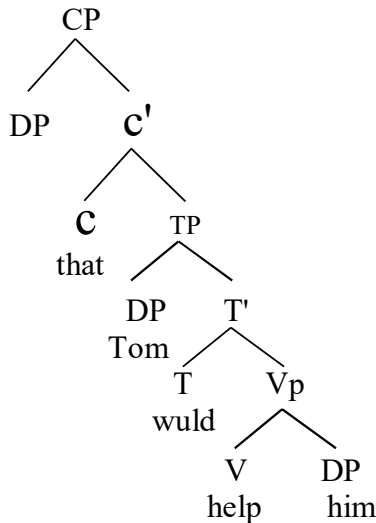

لگۆر بۆچوونا چومسکی د زمانی ئینگلیزی و گهلهك زمانین دیدا د رستین
 پرسیاریدا ئامرازی پرسیارى جهگهۆرینی بۆ سهه گرینیا تافی دکهت وهك:

3-What did he tell you?

د رستا (3)یدا لدویف نیرینا چومسکی مه دوو جهگهۆرین ههنه:

د زمانی ئینگلیزیدا د رستین پرسیاریدا ئامرازی پرسیارى جهگهۆرینی ژ
 جهی خوهمی رهسهن د (D-S) بۆ ژ دهرقهی گرینیا (TP) دکهت؛ لهورا دی بینین
 ئامرازی پرسیارى د رۆنانا ژناقدا (D-S) و ل جهی وی کههستههی دهیت، کو
 پرسیار سهبارهت وی کههستههی هاتییه کرن، ههروهها پشتی هینگی د رۆنانا
 ژسههقه (S-S) دا ئامرازی پرسیارى بۆ (Spec,CP) دچت، کارى هاریکار ژى ژ جهی
 سهههیی گرینیا تافی (T) بۆ سهههیی گرینیا کههینهری (C) دچت، کهواته
 جهگهۆرینا سهههیی بۆ سهههیه، ئەف کارى هاریکار (did) کههینهر نینه، چونکی
 جهگهۆرین کرهیه وهك د قی هیلکارییا دارناساییا خواریدا خویایه:

-۴

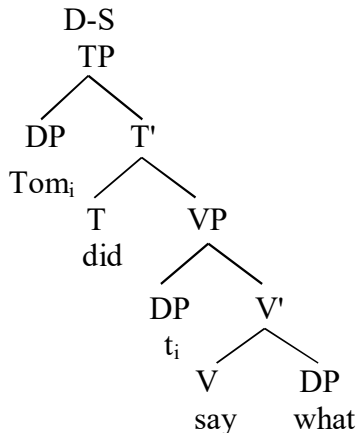

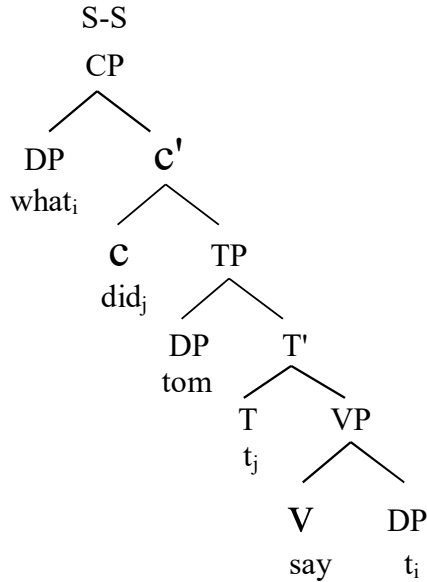

كهواته نه تهنها ئامرازى گههينهري سنوورى گرييا تافى دهربازدكهت، بهلكو ئامرازين پرسىارى زى دچنه گرييا ئهركىيا گههينهري، لهورا بو چارهسهركرنا فى گرفتى دوو پيشنيارهاتنه ئارا كرن:

1. گرييا گههينهري ژ گهلهك ديارىكاران پىكدهيت، ئى لثىرى ئاريشهك ههيه ئه و زى د دهستنيشانكرنا ديارىكارانه، كيژ ژ وان ديارىكاران تاييهته ب ئامرازى گههينهري و پرسىارى.....هتد.

2. بو نههيلانا فى گرفتى مزارهكا نوى هات دناف بابهتى ريزمانيدا، ئه و زى پارچهكرنا گرييا گههينهري بوو، ئهف گرييا ئهركى بو چهند گرييين ئهركييين دى هاته پارچهكرن، كهواته ئهف پيشنياره ب نافى گريمانا پارچهكرنا گرييا گههينهري بوو.

٤-٢- کریمانا پارچه کرنا گههینهری:

ئهف کریمانه ژ لایئ (ریزی)فه هاته ورؤژاندن، چونکی د هندهک زماناندا دبیت پتر ژ گرییهکی یان پیکهاتهکی ژ سنووری رستی (TP) دمریاز بیت و جهگهورینی دکهت (Rizzi 1997: 283 – 289):

٦- بهئی بزانه کو مروقیئ ژ ته خرابترژی من دیتنه.

ئهف رستا زمانئ کوردی خویا دکهت، ژیلی ئامرازی گههینهری (کو) گرییا دیارکهری (مروقیئ ژ ته خرابترژی)لسهرگرییا تافی (TP)را هاتییه، لئیری پرسهک دهیت، ئایا کیژ ژ فان کهرهستان دچنه جهئ گههینهر(C)ی ؟ د هندهک زماناندا سی پیکهات یان پتر لسهر گرییا تافیرا دهین ؛ لهورا (ریزی) دبیت، کو پروژمیا گرییا گههینهری (CP) بو چهند پروژمیین دیتر بهیته ژیکشهکرن و لدویف ئهرکین واتایین وان پیکهاتان، گرییا (CP) بو (گرییا هیزی Force P، گرییا تیشکو Foc P، گرییا توییک Top P)هاته پارچهکرن (Rizzi 1997: 283 – 289)، د فان پاراگرافین خواریدا دی فان گرییان ب شیوهیهکی تیروتهسهلی بهحس کهین:

٤-٢-١- گرییا هیزی:

ئهو جوړه گرییه، کو مههرما رستی و ئاخشتنکهری ددهته خویا کرن کا کیژ جوړئ رستییه (پرسیاری، داخوازی، سهرسؤرمان، ئاگاهی،...)، کهواته د گرییا هیزیدا ئهو پهبشین هیزا رستی خویادکهن دبنه سهری قئ گری (Radford 2006: 328; Rizzi 1997: 283)، ئهگهر د رستییدا ههبوونهکا کونکریتی (فونؤلوجی) ههبیت ئهو کهرهسته د هیلکارییا دارئاساییدا دچته سهرمیی وی گری، ئهگهر ژی نهبیت دی قاله مینت.

٧- چهند جوانه مروق ریزی ل خه لکی بگرت!

د قى رستیدا په‌یفا(چەند جوانه‌هیزا سەرەکیا رستى ديار دکەت، کەواتە گریبا هیزى سەنتەر و جەمسەر و مەرەما ئاخستەکەرى خویا دکەت، ئەو ژى دەریپرینا رستەیه‌کا سەر‌سۆرمان و مەندە‌هوشییه.

د ریزمانا زمانى کوردیدا ئەف جورین گریبان، ب قى ئاواى نە‌هاتینە بە‌حسکرن، لى ب ئاوايه‌کى دیتەر و لژیڕ ناڤین جورین رستەیان، یان ئامرازیڤ پرسیاران و پە یفە پرسیار و بە‌رسقى هاتینە بە‌رچاڤکرن.

گریبا هیزى ل گۆر وى هیزا دەتە رستى و جورى رستى ديار دکەت، دى ل سەروان جوران پارڤە‌کەین:

٤-٢-١-١ رستا پرسیارى:

ئەو جورى رستیه، گوهدار بو دابینکرن و بە‌دەست‌شە‌هینانا زانیارییان ب ریکا پە‌ی‌شە‌پرسان یان ب ریکا گهۆرینا ئاوازهیا رستا ئاگاهییى، زانیارییان کومدکەت و وى قالە‌هییى ب زانیارییان تژى دکەت، ژیدەرى سەرە‌کیى زانیارییان گوهداره (قیس کاکل توفیق ١٩٩٥: ٢٥)، ئاخستەکەر پرسیا خوه ئاراستە‌ی گوهدارى دکەت و ئەف نیشانه (٩) بو فان رستان بکار دە‌هیت.

دزمانى کوردیدا ژ لایى ریزمان‌شاناشە ب قى ئاواى هاتینە ديار کەرن:

١- جە‌ناڤى پرس: (چ، چەند، کى، کى، کىڤه / کىرى، چەوا...)^(١)

٢- هە‌قالناڤى پرس: (چەند، چاوا، چ، کىژ،...)^(٢)

٣- هە‌قالکارى پرس: (کەنگى، چەوا، ل کىرى، چەندە...)^(٣)

٤- ئامرازی پرس: (ما، گە‌لو)^(٤)

٥- پە‌ی‌شین پرس (کى، کى، چى،... کىڤه، کەنگى، کانى / کا)^(٥)

ژ قى پۆ‌لینکرنى خویا دبیت، کو هەر هە‌مان و پە‌ی‌شە پرس (چ، چەند، کى،...) لژیڕ دوو یان سى ناڤان هاتینە ديار کەرن، کو ئەفە ژى تە‌ڤ‌لیه‌ه‌ڤیه‌کە د زمانیدا، ئەم دى هە‌ولدەین لگۆر مژارا جە‌گهۆرینى ب شیوه‌یه‌کى دیتەر رستا پرسیارى خویابکەین.

جهگهۆرینا په‌یه‌شه‌پرسیان وه‌کو مژاره‌کا جیهانی دبیته بنه‌مایێ ریزمانا گشتی (جیهانی)، که‌واته زمانین جیهانی وه‌ک پارامیتهری جهگهۆرینا په‌یه‌شه‌پرسی، ئیک ژ فان پارامیتهران هه‌لدبژیرت، ئه‌و زمانین کو بو دروستکرنا رستا پرساری په‌یه‌شه‌پرس بو ده‌ستی‌کا رستی دچن، که‌واته د ئاستی (S-S) دا ئه‌ف جهگهۆرینه ب شیوه‌یه‌کی ئاشکرا د سینتاکسیدا بجهدیه‌ت، وه‌ک زمانی ئینگلیزی، لی ئه‌و زمانین دی وه‌ک (ژاپونی) په‌یه‌شه‌پرس ل هه‌مان جهی، کو پرسار لیده‌یه‌ته‌کرن، د‌مین، که‌واته ب شیوه‌یه‌کی نه‌په‌نی و نه‌ئاشکرا د ئاستی (Lf) دا جهگهۆرینی دکه‌ت.

پرانیا زمانفانین کورد د وی باوه‌ری‌دانه، د رستا پرساریدا په‌یه‌شه‌پرس جهی خوه‌ ناگهۆرت، ل جهی هه‌مان که‌ره‌ستی پرسار لی‌کری ده‌یت:

—۸

أ- شه‌هیدان دارا ئازادیی ب خوینا خوه‌ ئاقدایه‌.

ب- کی دارا ئازادیی ب خوینا خوه‌ ئاقدایه‌ ؟

پ- شه‌هیدان چ ب خوینا خوه‌ ئاقدایه‌ ؟

ج- شه‌هیدان دارا ئازادیی ب چ ئاقدایه‌ ؟

د رستین (ب،پ،ج) دا پرسار سه‌باره‌ت بکه‌ری وبه‌رکاری راسته‌وخو و وبه‌رکاری نه‌راسته‌وخو (کی، چ، پ، ج)، په‌یه‌شه‌پرس ل جهی هه‌مان که‌ره‌ستان هاتینه‌.

مه‌رج نینه د زمانیدا هه‌موو په‌یه‌شه‌پرس ل جهی خوه‌ ب‌مین، چونکی د هنده‌ک ره‌ په‌یفاندا جهگهۆرینی بو ده‌ستی‌کا رستی دکهن، ب تابه‌تی ئه‌و په‌ یقه‌ پرسین سه‌باره‌ت ب هه‌قالکارانه‌ بن و به‌رسقا وان ب پارستان به‌ینه‌ دان (باتیز عومه‌رئه‌حمه‌د ۲۰۰۵: ۵۶ - ۵۷):

۹- چاوا ئا‌ف‌بوو به‌فر ؟ (محمه‌د طاهر کوه‌هرزی ۱۹۹۹: ۵۲)

۱۰- کیژ کول، وی چاند ؟ (ئیه‌راهیم ره‌مه‌زان زاخویی ۲۰۰۸: ۸۸)

١١- كهنكى باران هات؟

كهواته د قان نمووناندا(١١،١٠،٩)خويابه،د زمانى كوردى ژيدا هندهك پهيشهپرس بو دهستيپكا رستى دچن، ههروهها هندهك پهيشهپرس /نامراز جهين وان ههردم ل دهستيپكا رستينه وهك (ما، ئهري، كهلو، كانى / كا، ئهري كا، ئايا،...)، بو شروقهكرنا رستين پرسيارى لگور جهگهورينا نهئارگيوميتتى و گريمانا پا رچهكرنا گرييا كههينهري دى خوياكهين:

١- ئهو پهيشهپرسين كول دهستيپكا رستى دهين:

د داياليكتا سهرييا زمانى كورديدا (ما، ئهري، كهلو، كانى / كا، ئهري كا، ئايا،...)، ئەق پهيشهپرسه ل دهستيپكا رستى دهين (بائيز عومهئهحمهه ٢٠٠٥: ٥٦)، ئەق پهيشهپرسه وهك تايهتمةنديههكا زمانى كوردى، بى جهگهورين ل دهستيپكى دهين:

١٢- ئيه، دا راديويى فهكم كانى ج ديبزت؟ (عسمهت محهمهه بهدهل ٢٠٠٦: ٨١)

١٣-

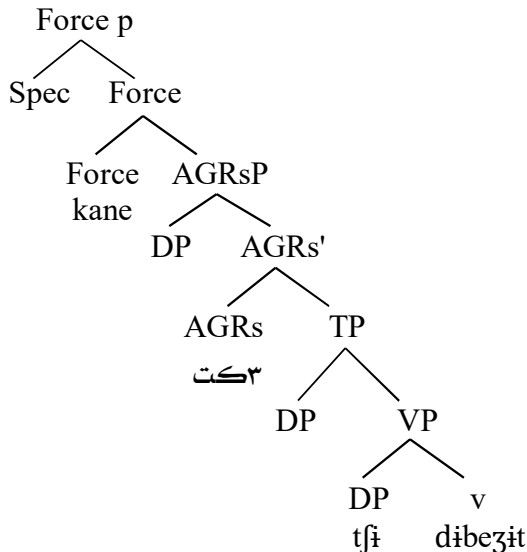

د هیلکارییا دارناساییا (۱۳) ئیدا هیژا رستی ژلایڤ پهیقهپرسا (کانڤ) دهیتته خویاکرن، ههروهه جهی وی یڤ بنهرهتی ژڤ سهرهیڤ گرییا هیژییه، چونکی ئهو پهیقهپرسه ب ریكا جهگهورینی نهچوویه وی جهی، ههروهه پهیقهپرسا (چ) ل جهی بهرکاری هاتییه، كهواته ل جهی ههمان كهرهستی كو پرسیار سهبارت وینییه(بهركار)؛ هاتییه.

۱۴- ما تو ناجییه سهرکاری؟ (ههمان ژڤدهه: ۹۴)

۱۵-

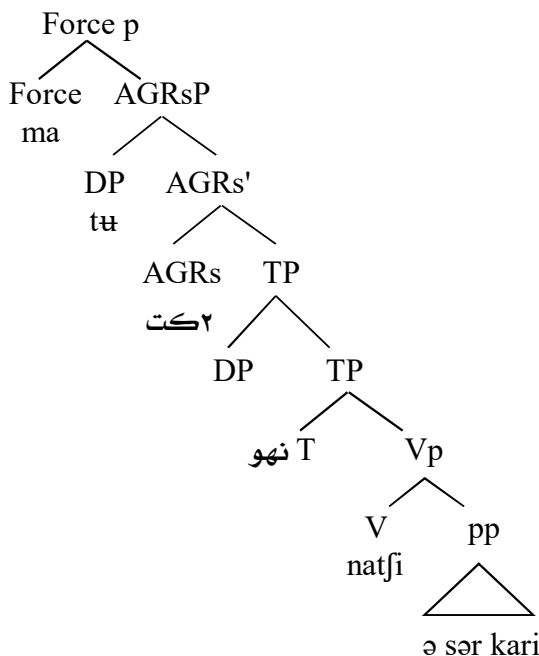

د قڤ رستیڤا هیژا رستا پرسیارڤ ب ریكا (ما)دهیتته خویاکرن، د گرییا هیژڤدا سهرهیڤ گریڤ بو وی كهرهستهیه، كو تاییهتمهندی و سیمایڤن رستی - پرسیارڤ د رستا (۱۴)- دیاردكته، دقڤت سهره ل وڤرڤ خوهجه دبیت، كهواته ئامرازڤن پرسیارڤ ههردهم و بڤ جهگهورڤن جهی وان سهرهیڤ گرییا هیژییه.

٢- ئەو پەيشەپرسين جەگهۆرينى ناکەن:

پرانىيا پەيشەپرسين زمانى كوردى جەگهۆرينى ناکەن، ئەو پەيشە پرسين دناڤ رستيدا دەين (كى، كى، چ، ...)، ئەڤ پەيشەپرسە ل هەمان جەى، كو پرسيار لىدەهتەكەن، ل وىرى دەينت، ئەڤ جۆرە پەيشەپرسە، جەناقين پرسيارينه.

١٦- كى دى خوشك وبراين من خودان كەت؟ (هەمان ژىدەر: ٧٤)

١٧-

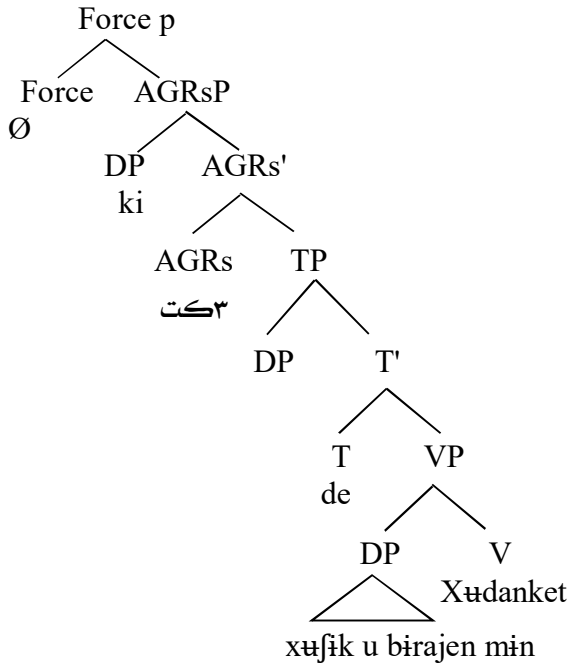

د هیلکارییا دار ئاسایا (١٧) یدا سەرەیی گرییا هیژ (Force) قالەیه، هەر چەندە کو هیژا قى رستى پرسياریه، هەر وها چ جەگهۆرينى سينتاكسى و ئاشکرا کو گرییا دیارکەرى (كى) ژ (Spec, AGRs P) بو (Spec, ForceP) نەکرىیه و هەر کەرەستەیهک ل جەى خوئى بنەرەتى هاتىیه، لى جەگهۆرينا نە ئاشکرا د ئاستى (LF) دا گرییا (كى) ژ (Spec, AGRs P) بو (Spec, ForceP)

چووێه، وهك نیشانه بۆ پرسیارێ، به ئێ د ئاستێ (Pf) دا دهرناكهفت، چونكی جهگهۆرینهكا سینتاكسی و ئاشكرا نینه.

۱۸- بارین دێ كی بینت؟

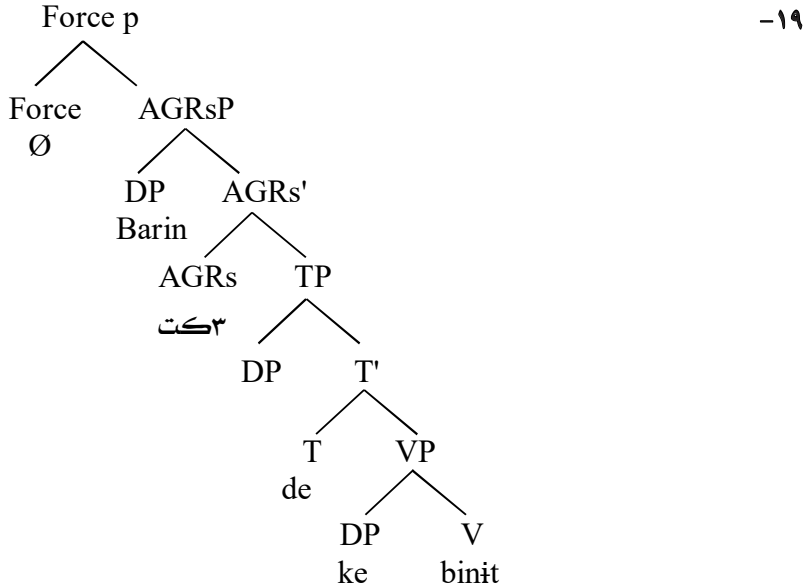

د نموونا (۱۹) ئیدا دیسان گریئا دیارکهری (کێ) ل جهێ ههمان کههستهیی (بهرکار) هاتییه و جهگهۆرینهكا نه ئاشکراییه و د ئاستێ (LF) دا روودایه، سهڕێ گریئا هیژی قالهدمینت، ئی ههر رسته پرسیاریه و تایبهتمهندیین رسته پرسیارێ خویا دکهت.

دقان جوړین رستین پرسیاریدا روئانا (D-S) و (S-S) وهکههفن (محهمهد مهحوی ۲۰۰۱: ۹۲-۹۳).

۳- ئهوپهیهپهرسین کو جهگهۆرینی دکهن:

د زمانی کوردیدا ژێ هندهکجاران پهیهپهرس ژجهێ خوهیی بنههرتی بۆ دهستییکا رستی (ژ دهرقهی رستی) دچن، کهواته ئهف جهگهۆرینه بخوړتی نینه، بهلکوب سهڕپشکی و ئارهزوویه ب تایبهتی ئهگهر رستا ساده بیت (سید علی میر عیمادی ۱۳۸۱: ۱۴).

۲۰- کەنگی، کورد ئاواره بوونه؟

۲۱- بۆچی، تو درەنگ کەفتی؟

۲۲- زبەرچ، تو نههاتی؟

۲۳- بۆچی، ئەز هینلایمه؟ (عسمت محەمەد بەدەل: ۲۰۰۶، ۸۰)

۲۴-

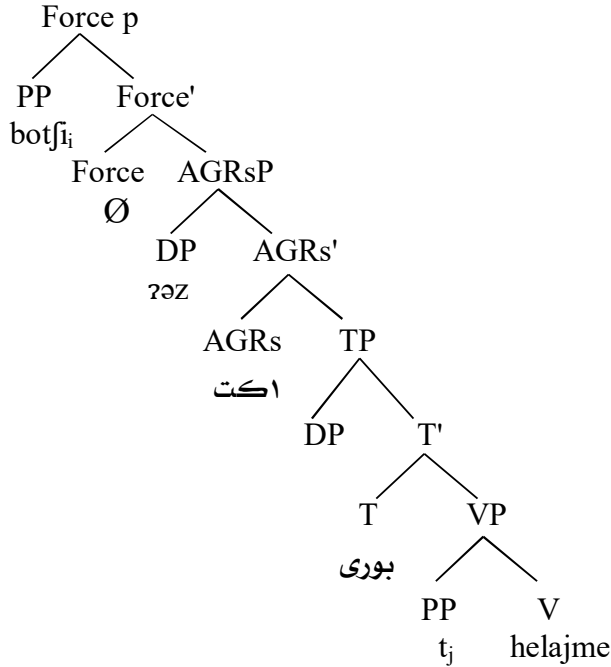

د رستا (۲۳) یدا جەگهۆرینا ئاشکرا د سینتاکسیدا روودایه، چونکی پەیشەپرسا (بۆچی) د (S-S)دا، ژ (Spec,VP) بۆ (Spec,ForceP) جەگهۆرین کرێیه، ئەو کەرەستی جەگهۆرکری دچته (Spec,ForceP)، ناچته سەرەیی گری، چونکی جەگهۆرینا (Spec) ی بۆ جەیی سەرەیی (Force) دروست نینه، بەلکو دڤیت جەگهۆرینا سەرەیی بۆ سەرەیی بیت، د جەگهۆرینا ئاشکرا دا و د ئاستی (PF) دا کەرەستی جەگهۆرکری ل جەیی خوهیی نوی دەرەدکەفت، ئەو پەیشەپرسین کو ب ئازادانه جەگهۆرینی دکن، هەڤالکارین پرسیارینه.

٤- ٢- ١- ٢ رستا ئاگاہیی:

ئەو جوۆری رستییه، کو ئاخفتنکەر ئاگاہیهکی ددەتە گوهداری چ ئەو ئاگاہییه دروست یان نەدروست بیت و ئاخفتنکەر تەومەری سەرەکیی رستا ئاگاہییه (قیس کاکل توفیق ١٩٩٥: ١٨- ١٩). رستا ئاگاہییی ئەم دی کەینە دوو جوۆر:

١- رستا سادە:

د رستا سادەیا زمانی کوردیدا چ پەیف یان ئامراز یان مۆرفیمەکا تاییەت بو فی ئەرکی نینە، ئی ژ ئالیی گرییا هیژیئە خویا دبیت، کو هیزا وی رستی ئاگاہییه، کەواتە هەر رستەیهک (پرسیاری، فەرمانی و داخوازی، مەندەهۆشی) نەبیت، ئەو رستە رستا ئاگاہییه.

د شروقه کرنا دارئاساییدا سەرەیی گرییا هیزی دی قالەمینت، چونکی هەبوونەکا خوە یا کۆنکریتی نینە، ئی ژ لایی رۆل و واتایئە ئامازە ب فی گری دەیتە کرن:

٢٥- بەفر ب رنگی سپی چیاپین کوردستانی د خەملینت.

-٢٦

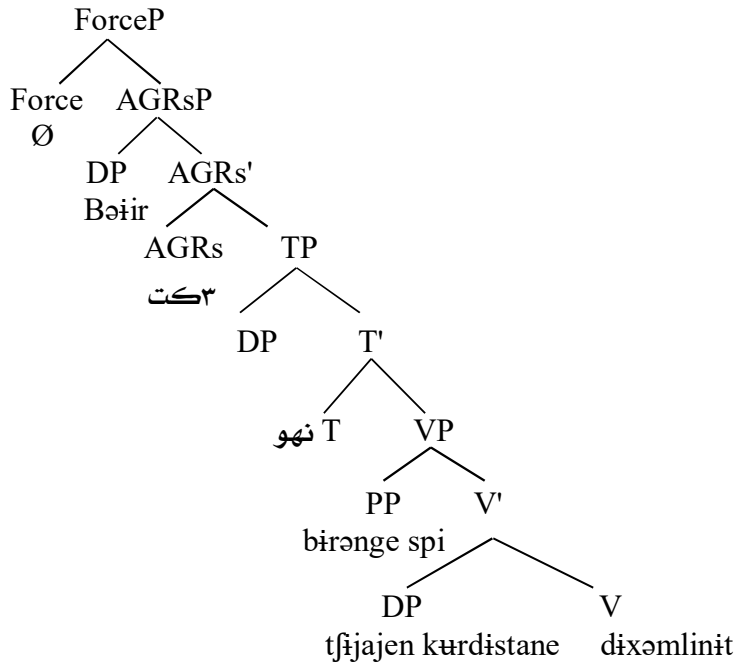

رستا(٢٥) ئى رستهيهكا ناگهييه، د قى رستيدا چ نيشانه و نامراز و مۆرفيمهكا دستنيشانكرى نينه، نامازه يى ب جورى وي بكهت، لهورا د شروقهكرنا دار ئاساييدا سهريمى گرييا هيىزى قاله دمينت، لى ههر رول و ههبوونا خوه ههيه و ههست پى دهيتهكرن.

رستين ل خوارى (٢٧،٢٨) زى ب ههمان ئاوايى ژ جورين رستا ناگهيينه و ههمان شروقهكرنا دار ئاسايى ههيه.

٢٧- **خهوى ژ چافين من قهرمقين.** (عسمهت محمهد بهدهل ٢٠٠٦: ٨)

٢٨- **ئهنيا من ژ خوهى دتهيست.** (ههمان زيندر: ١٢)

٢- **رستا ئالوز:** ^(٦)

د رستين ئالوزدا نامرازى گههينهري (كو) ل بهرى لارستا دوويى دهيت و جورى وي رستى زلايى هيىزيقه خويادكهت، كو ئه و رستا ل دويقرا دهيت، رستا ناگهييه، نامرازى گههينهري (كو) ل جهى سهريمى گرييا هيىزى دهيت، جهكهورينى زى ناكهت.

٢٩- **سهروكى زانكووى گوت، كو بو بهيومندييان شاندهكا بسپور هنارتيه.**

٣٠-

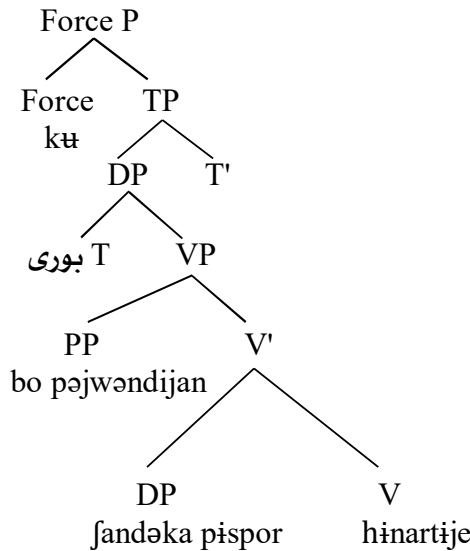

۳۱- دهیته بیرا من کو دی سبیدی زوو جمه سهر کاری خومیی روژانه و...
(همان ژیدمر: ۱۲)

۳۲- توخوه قایل دکی کو کاودانیی ژیری بهری ته ددنه وی رینیا چو جاران ته
نهبرییه سهری. (همان ژیدمر: ۴۰)

۴-۲-۱-۳ رستا فهرمانی و داخوازی:

ئه ف رسته بو ئه نجامدانا وی کاری ژئی مه بهست، ئاخشتنکهر ئاگاهیییه کی
ئاراسته ی گوهداری دکهت، ئه نجامدانا کاری مه ره ما سهره کییا ئاخشتنکهریییه.
رستا فهرمانی و داخوازی ژیلی هه بوونا نیشانا ریژهیا فهرمانی، د زمانی
کوریدیئا ئامرازی گه هینه ری (کا) دیاردکتهت، کو رستا ل دویشدا دهیتهت، دقیت
رسته ییه کا فهرمانی یان داخوازی بیت.

۳۳- کانی^(۷) چافین خوه هندی تو بشی به قکه. (همان ژیدمر: ۱۰۴)

۳۴- ئازادی کوت، کا کاری خوه بدوماهی بهینه.

-۳۵

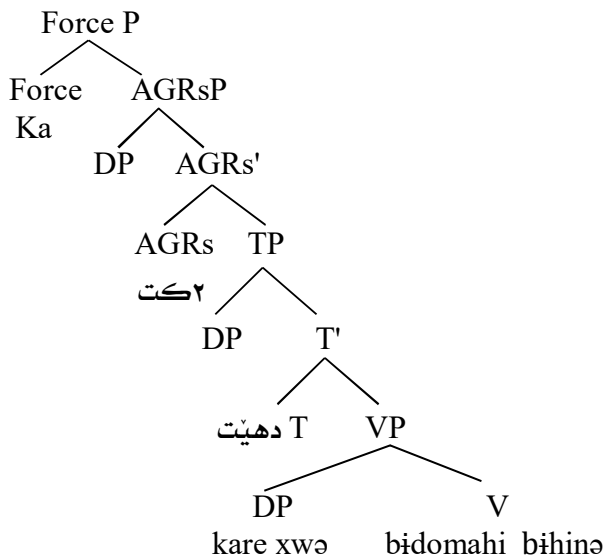

نامرازی (کا)د گریئا هیزیدا دوو جوړین رستان خویداکهت (رستا
 پرسپاری و فهرمانی) ئاوازهیا رستا پرسپاری چیناوازییا بهرزه نزمه، ئی یا رستا
 فهرمانی چیناوازییا نزمه بهرزه (عهبدووههاب خالیید موسا ۲۰۰۹: ۱۰۴- ۱۰۵)، کهواته ب رییکا
 ئاوازی ژی دهینهدهستنیشانکرن، د رستا (۳۴) ئی وهک رستا پرسپاری (کا) دچته
 سه‌رهیی گریئا هیزی، چونکی تاییه‌تمه‌ندی و سیمایین رستا فهرمانی د قی رستییدا
 خویدا دکهت و رستا فهرمانی وهک ته‌واوکه‌ر وه‌ردگرت.

ئه‌گه‌ر ئامرازی (کا)د رستا فهرمانییدا نه‌هات، د هیلکارییا دارئاساییدا
 جهی سه‌رهیی گریئا هیزی دی قاله‌مینت، ئی هه‌ست ب هه‌بوون و روئی وی دهیته
 کرن، چونکی ئه‌گه‌ر ئامرازی (کا) بو (کو) بهیته‌گه‌ورین رستا (۳۷) یا
 نه‌ریزمانی سازدبیت:

۳۶- نه‌سیرین کا دهنگی ته‌له‌فزیونی کیم که.

۳۷- ♦ نه‌سیرین کو دهنگی ته‌له‌فزیونی کیم که.

۳۸- شرینی کوت، خوارنا خوه کیرۆ نه‌که‌ن.

۳۹-

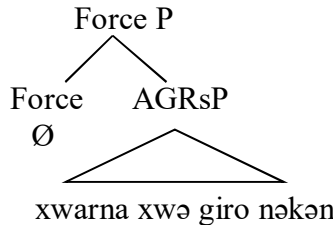

۴-۱-۲-۴ رستا مه‌نده‌هوشییی:

ئهو رسته‌یه، کو د زمانیدا ب مه‌رما مه‌نده‌هوشی و سه‌رسۆرمانی هه‌مبه‌ر
 ئه‌نجامدانا کاره‌کی یان هه‌لوسته‌کی ئاخشتنکه‌ر ده‌ریرت، ئه‌ق رسته چ بو
 کاره‌کی باش و ده‌جی خوه دا، یان ژی بو کاره‌کی نه‌باش و ده‌جی خوه‌دا نینه
 بکارده‌یت، نیشانا رستا مه‌نده‌هوشییی ئه‌ق نیشانه‌یه (۱).

د زمانى كوردیدا بۆ قان جوړه رستان پهیښ و نامرازین جوډا ههڼه، كو
دمربرین پى دهیته كرن:

(پهك / پهكو، ئهرك، پهك، ههك، چ، چهڼد،... هتد) (جگهر خوین ۱۹۶۸: ۹۷،
محهمهد طاهرگوههزى ۱۹۹۹: ۱۶۴، ئیبراهیم رهمهزان زاخویى ۲۰۰۰: ۷۶).

۴۰- چهڼد جوان ئازاد دئاخشت!

۴۱-

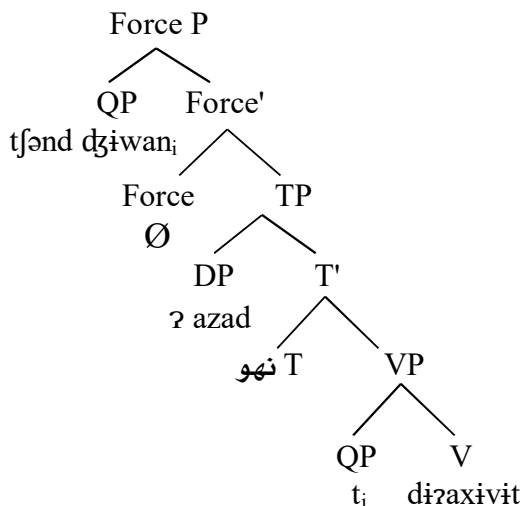

د نموونا (۴۱) یدا گرییا رادی ژ (Spec,VP) بۆ (Spec, ForceP) جهگهورینی د (S-S) دا دکهت، کهواته جهی سهرهیی گریی قاله دمینت، لی ئاماژه
یی ب رستا مهندههوشییی دکهت.

۴۲- چ بارانهکا بۆش ئیکرا!

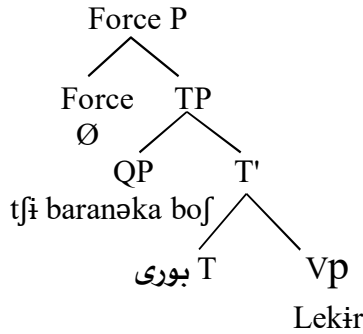

د رستا (٤٢) یدا (چ) لگه‌ل بکه‌ری هاتییه و هه‌ر دوو ده‌رپینی ژ مهنده‌هۆشییی دکهن، ژ جهی خوه جهگه‌ۆرین نه‌کرییه، که‌واته ئیک ژ تایبه‌تمه‌ندیین رستین مهنده‌هۆشییی وه‌ک نموونا (٤١) جهگه‌ۆرین د (S-S) دا ناکه‌ت، به‌لکو سه‌ربارییی لگه‌ل گرییا بکه‌ری (بارانه‌کا بۆش) دکه‌ت ته‌نها جهگه‌ۆرین د ئاستی (LF) دا ب شیوه‌یه‌کی نه‌ئاشکرا ده‌یته‌کرن و د ئاستی (PF) ل جهی خوه مایه.

٤٤- چ هزره‌کا باش، ته‌گوته‌وان.

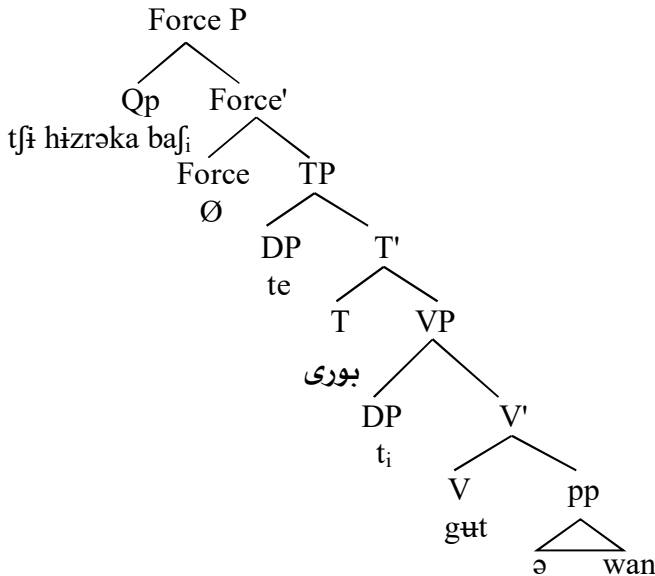

د شروقه کرنا نموونا(٤٥) سهريدا، گرييا بهرکاري جهی خوه
 ز(Spec,VP) بو (Spec,ForceP) د (S-S) دا دگهورت، نهو کههستی کو
 جهگهزورینی دکهت دچته (Spec)ی، ههروهه سهريی گريیی قاله دمینت. ل بهری
 کو گرييا بهرکاري جهگهزورینی بکهت، (چ) سهريایی لگه ل دکهت، پاشی هه
 دوو ب ههفرا جهگهزورینی دکهن.

جياوازیی دناقههرا رستی (٤٤،٤٢) نهوه، نهگه ئامرازی (چ) د دارئاساییا
 (٤٣) یدا سهريایی لگه ل بکهری نهکته، ناچته (Spec,ForceP)، چونکی ژ مهودایا
 رستی دهریاز نهبوویه، ههروهه نهگه ئه م بیژین (چ) بتنی دچت جهی
 سهريی (Force)؛ دقیت (چ) سهره بیت و سیما وتاییه ته مندیین رستا مهنده هوشیی، د
 گرييا هیزییدا دیارکته، ئی (چ) بتنی نه شیت فی کاری نهجامدهت. د دارئاساییا
 (٤٥) ی نهگه ئامرازی (چ) سهريایی لگه ل بهرکاري بکهت و نهو بهرکاره ژ مهودایا
 رستی دهریاز بیت، هه دوو بههفرا جهگهزورینی بو (Spec,ForceP) دکهن، ههروهه
 ئامرازی (چ) دیسان بتنی نکارت هیزا رستی خویا بکهت، لهورا (چ) جهگهزورینی بو
 سهريی گری (Force) ناکته، هه دوو بو (Spec, ForceP) دچن، چونکی د
 بنه رته دا بهرکاري جهی خوه گهزوریه.

٤-٢-٢ گرييا توپیک:

نهو جوړی گرييه، کو ژ نهجامی پیشقه هاتنا گرييه کی، کو سنووری
 رستی دهریاز دکته، ژ جهی خوهی بنه رتهی ورهسن جهگهزورین کرييه.
 نهو گرييا کو ب فی ته رزی پیشقه هاتیه و زانیاریین کهفن سهبارته
 رستی ددهته خویا کرن، ((نهو زانیاری هه ردهم د ناخفتنیدا ئامازه پیهاتینه کرن و
 ههروهه بو گوهداری ژی بهرنیاس و ئاشنایه)) (Rizzi 1997: 286, Radford 2006: 328)
 گرييا توپیکیه، نهگه نهف گرييه ل دهستیکا رستی ژی بهیت چ کاریگهری
 لسه و مرگرتن و تیگه هشتنا گوهداری ناکته، چونکی بابته زانیاره، کهواته هه
 کههسته یه ک لبهری گرييا تافی بهیت نهگه زانیاریین کهفن بو گوهداری

خوڤابكهت گرييه كا توپيكي پيكدهيئت (Rizzi 1997: 300 – 305)، ((كهواته زانيارين
كهفن د رستيډا دكارن ل دهستيكا رستي بهين)) (Quark 1985: 1361 – 1363).
گرييا لگور هزو و مهبهستا ناخستنكهرى، د دهى ناخستنيدا جهگهوريني ژ
جهى خوهيى رسهن دكهت، كا چ پيكهات لگور وى گرنكه وى پيكهاتى پيشه
دهيئت و مهرم ژى بو بالكيشانا گوهدارى لسهر وى پيكهاتييه.
((جهگهورينا فان گريان د زمانيدا سهريشكى و ب ئارمزوييه و بو پتر
جهختكرنا وان گرييانه و ژ بهر چ نهگهرين بنه مايين ريژمانى نهف جهگهورينه
ناهيئه نهجامدان)) (Trask 1993: 280).
سهره يى قى گرى پروژهيا مهزنا گرييا توپيكي دهينته ئارا، جهى سهره يى
وى فاله دمينت و نهو كهرهستى كو هاتييه توپيكرن دچته (Spec, TopP)، كهواته
كهرهستى توپيكرى بو رهخى چهپى يى گرييا توپيكي دجت (Prince 1997: 128-132
Gregory 2001: 1668 – 1672).

٤٦- هەر جار ژى، ئەز هزرى د فان نا فان ده دكم. (عسمت محەمەد بە دەل ٢٠٠٦: ١٠)

٤٧- وهكو هه موو سهپندههيان بكارى خوه دچووم. (هه مان ژيەدر: ٩٨).

نهف جهگهورينه دببته نهگهرى تيكدانا ريزبوننا كههستان لدويف ريزمانا
وى زمانى، ههر ژ بهر قى چهندى گهلهك زمانشان لگه ل بوچوونا جهگهورينا
كههستان د رستيډا نينه، لى ئەم دشين ب ديتنه كا دى دياركهين، كو كههستى
توپيكرى هه لگريى زانياريين كهفته، هندهكجاران نهگهر لدويف بنه مايى ريز
بوننا كههستين وى زمانيزى نههيت، نهگهر جهگهورينيزى بكهت، لدهف گوهدارى
چ كارتيكرنى لسهر تيكدانا واتايا رستى ناكهت، چونكى ژيو جهختكرنا وى
كههستى جهگهوركرى (پيشههاتى) گرييا توپيكي بهره مهاتييه وهكو د
نموونين (٤٨ - ٤٩) دا خوڤايه، كو د ههر دوو رستاندا نهف گرييه (هه موو رهنگين
مملانى، نهف ناخستنه هه موو)، گرييين توپيكن.

٤٨- هه موو رهنگين مملانى من تيرا دديتن. (هه مان ژيەدر: ٧٣).

٤٩- ئەف ئاخشتنه هه‌موو د چاقتن منده د خواندن. (هه‌مان ژنډمر: ٧٤).

به‌رکاری راسته‌وخۆ، د دیالیکتا سه‌رییا زمانی کوردیدا د هنده‌ک رستاندا د‌شیت جه‌گه‌ورینی ب‌که‌ت ب تایه‌تی ئە‌گه‌ر گرێیا دیار‌که‌رییا به‌رکاری (هه‌فاناقین نیشانی و نیاسینی، راده‌) لگه‌ل به‌یت (سه‌گشان ئیبراهیم محو١٢: ٦٣) زانیاریین که‌فن دکارن جه‌گه‌ورینا نه‌ئارگیو‌مینتی بو مه‌به‌ستا پتر جه‌خت‌کرن لسه‌روی زانیارییی ب‌که‌ن:

٥٠- هه‌موو تشت مه‌دیت. (عسمه‌ت محهمه‌د به‌ده‌ل ٢٠٠٦: ٧٣)

٥١-

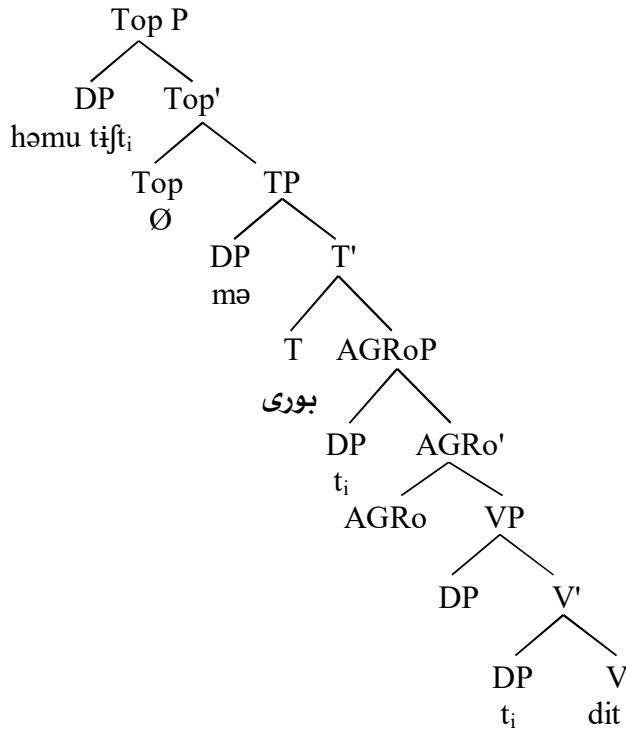

د رستا (٥٠) یدا گرێیا دیار‌که‌ری (هه‌موو تشت) د (S-S) دا ژجه‌ی خوه‌یی (Spec, AGRoP) بو (Spec, TopP) جه‌گه‌ورین کره‌یه، ب شیوه‌یه‌کی ئاشکرا و د سینتاکسیدا ئەف گرێه ب شیوه‌یه‌کی ئاسایی و بی کو واتایی تیکبه‌ت جه‌گه‌ورین کره‌یه.

٥٢- ئەری هیضی ژێ من دیت. (هه‌مان ژنډمر: ٧٣)

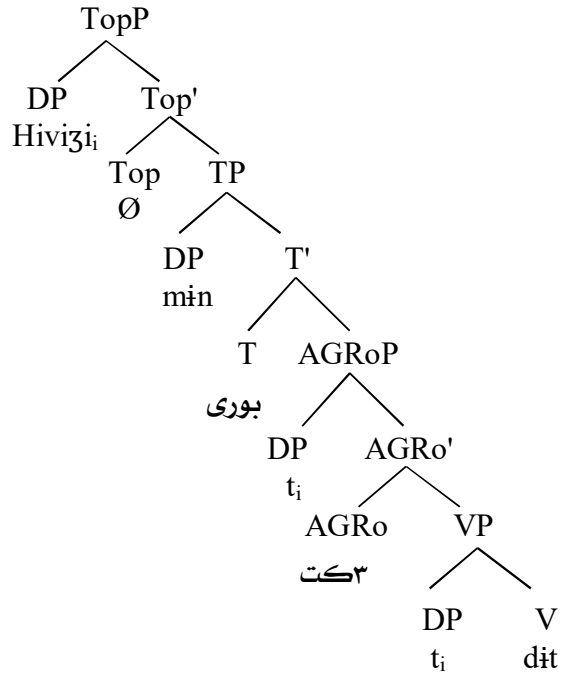

بهرکاری راسته‌وخوی رستا (۵۲) ی ب هه‌مان شیوهیی بهرکاری رستا
 (۵۰) ی جهگه‌ورین بو مه‌به‌ستا توپیکرنی ژ (Spec,AGRoP) بو (Spec, TopP)
 کرییه.

ئه‌گهر گرییا دیارکه‌رییا ئه‌نافۆری رۆلی بهرکاری د رستیدا هه‌بیت، ئه‌و
 بهرکاره‌ ناھیته‌ توپیکرن.

- أ- ته‌ خوه‌ ب جگاران کوشت. (هه‌مان ژیدمەر: ۲۵)
- ب- ❖ خوه‌ ته‌ ب جگاران کوشت.

- أ- وان ئیکدوو دیت.
- ب- ❖ ئیکدوو وان دیت.

چونكى ئەنافۆر دناق كاتىگورىيا دەستەلاتدارىيا خوەدا بەندە و ناماژمىاخو ژی بۆقەگەرى خوە و مردگرت، و هەروەها د جەگھۆرىنا ئارگىۆمىنتىدا پەيوەندى دناقەرا شوینى و بۆقەگەرى (كەرەستى جەگھۆرى) وەك پەيوەندىيا ئەنافۆرى و بۆقەگەرىيە، ژبەر قان ئەگەران گرىيا ئەنافۆرىيا بەركارى نەشیت جەگھۆرىنا نەئارگىۆمىنتى بۆ (Spec, TopP) بکەت.

بەركارى نەراستەوخۆ و هەقالکار ب شىۆەپەكى ئازادتر ژبەر كارى راستەوخۆ دکارن جەگھۆرىنى بۆ ژ دەرڤە ی رستى بکەن، چونكى ئەق گرىيىن ديارکەرى دەستەلات و رۆلى واتايى و دۆخى خوە ژ پيشناقى و مردگرن، گرىيىن ديارکەرى دبنە تەواوکەرى پيشناقى:

۵۶- بۆ ئازادىيا وەلاتى، هزاران کەسان قۆرىانى داينە.

۵۷- بۆ کوردین رۆژئاقا، هەقووەلاتى دى ھارىکارىيى پيشکيشکەن.

۵۸-

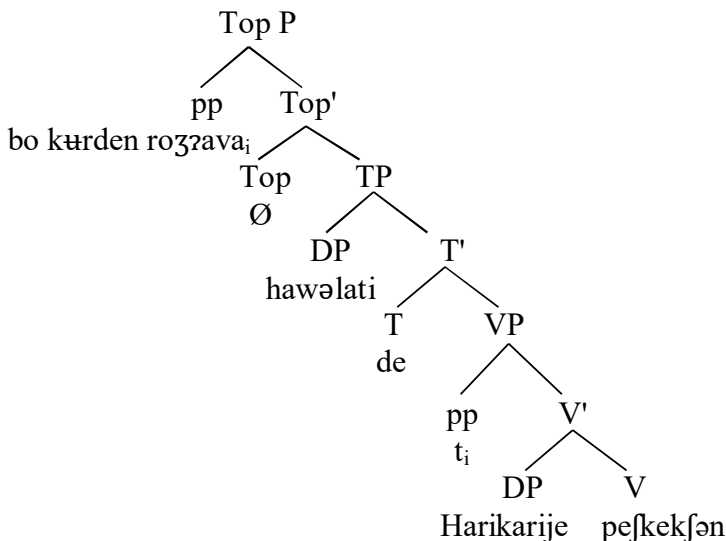

59- كوردان لاسالا (1991) كۆچا مليونى كر و دوى سالىدا : گهلهك بۇيهران

t_i روودا.

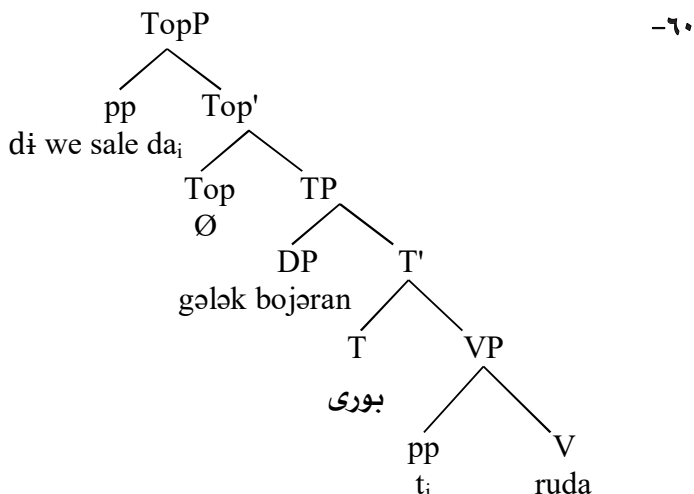

61- دوهى بهرى رۇژئاقا i دهمى ئەز t_i ژ بازارى قەدگەريامه مال... (ههمان ژئيدمر: 101).

4-2-3 گرييا تيشكو:

گرييا تيشكو ژ ئەنجامى جهگهورينا نهئارگيومينتى د زمانيدا پهيدا دبیت و ئەف گرييه جهگهورينى ژ جهى خوهيى رهسەن بۆ جههكى دى، كو ژ دەرڤه يى رستيبه دکەت، ((ئەف جورى گرى زانياريبين نوى دياردکەت، ئەو زانيارى لبهرى هينگى د ئاخشتيندا ئاماژە پينههاتيهدان، يانژى نههاتيه بيستن)) (Radfford2006: 32, Rizzi1997: 865-282 9).

گرييا تيشكو گهلهكجاران ل دەستپيكا ئاخشتنى ناهيت، چونكى گوهدارى زانيارى لسەر نينه، دقيت زانياريبين نوى بچنه دوماهيبا رستى (Quark & etal: 1983: 361-373)؛ داکو رافهکرن و تيگههشتنا وي ئاخشتنى بۆ گوهدارى ئاسان بيت.

گرینیا تیشکۆ ئەوان گرینین کو هه لگرین زانیاریین نوییه، ژلایئ
سیمانتیکیشه خۆیادکەت، زانیاریین نوی سەبارەت تۆپیکی خۆیادکەت و هەروەها
ژلایئ سینتاکسیشه ئارگيومیئته (شیلان عومەر حەسەین ۲۰۱۱: ۴۷).

گرینیا تیشکۆ وەکو گرینیا تۆپیکی لگۆر حەز و ئارەزوویا ئاخشتنکەری بۆ
دەستیپکا رستئ جەگھۆرینئ دکەت، کەواتە جەگھۆرینەکا سەریشکی و ب
ئارەزوویە.

سەرەیی فئ گرینئ پرۆژەسازدانا گرینیا تیشکۆ سازدکەت، ئەو کەرەستی
تیشکۆکری، جەگھۆرین کرییە و د هیلکارییا دارئاساییدا ژ جەئ خویئ بنەرەتی بۆ
(Spec, FocP) دچت و لویرئ خوەجە دبیت.

گرینیا تیشکۆ پەیوەندی ب سینتاکسی و سیمانتیکیشه هەییە ب هەندەک
پەیشین تاییەت (تەنھا... یش، تەننەت...) دەیتە دەستنیشانکرن (محەمەد مەحوی ۲۰۱۱:
۲۴۴)، هەروەها هەندەک مۆرفیم و پە یف هەنە، کو دەپرینئ ژ گرینیا تیشکۆدکەن
(جەنأقی خویئ، هەموو، گشت، تەنھا، هەر، هیشتا، پەیشین
سویندخوارنئ...) (کاروان عومەر قادر ۲۰۰۸: ۱۳۸ - ۱۴۷)^(۸)

۶۲- هەرچەندە زانیاریین من t_i د بیأقی ستیرناسییدە تیرا هندی ناکن... (عسمەت
محەمەد بەدەل ۲۰۰۶: ۹).

۶۳- پشتراست یدی من t_i ب دیناتیئ کونەهبارکت... (هەمان ژیدەر: ۱۲).

۶۴- پشتی چەند سالان ز بەفرەکا زۆر t_i باری.

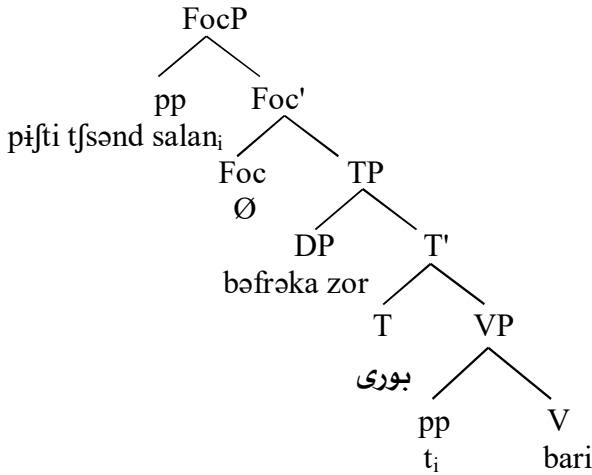

د رستا (٦٤) یدا گریئا پیشنافی (پشتی چەند سالان)^(٩) بوویه گریه کا تیشکو، جهگهورینا ئاشکرا د(S-S) دا روودایه، گریئا پیشنافی ژ (Comp,VP) بو (Spec,Focp) جهگهورین کریه، هه لگرا زانیاریین نوییه و سه رهیی گریئا تیشکو قاله دمیت.

ئیک ژ تایه تمه ندیین گریئا تیشکو نهوه، زانیاریین نوی سه بارهت رستی دیاردهت، ههروهه رستا پرساریژی بو بدهستقههینانا زانیاریین نوییه، لهورا دهندهک رستین پرساریدا په یقه پرسا کو جهگهورینا ئاشکرا کریه، وهک گریین تیشکو بهینه دهستنیشانکرن، ب تایه تی نهگهر گریئا هیژی ژلایی ئامرازی(کا، ما، نهری...)قه دهیته دهستنیشانکرن:

٦٦- وی گوت، کا کیژ کراسی تو دی کپی؟

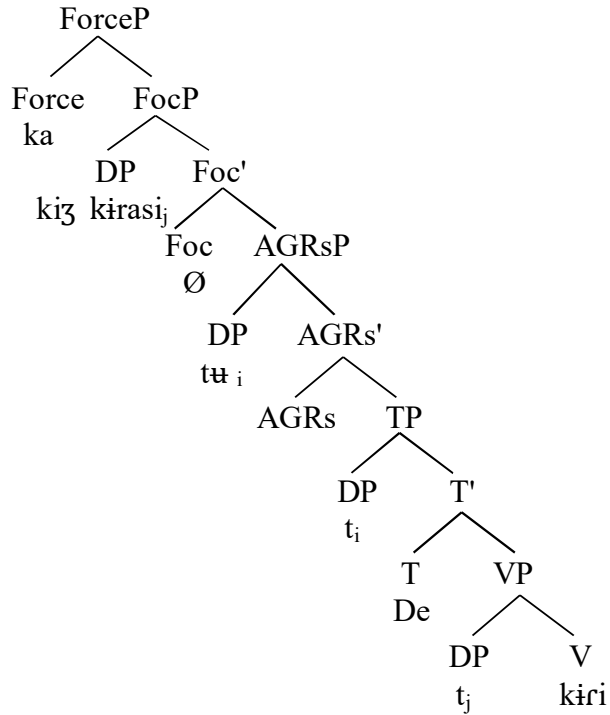

د نموونا (٦٧) یدا گرییا تیشکو (کیژ کراسی) ژ (Spec,VP) بو (Spec,FocP) جهگۆرین کرییه.

٦٨- ژ نیشکه کیژه ؛ هزره کا باش t_i لدهف وئ پهیدا بوو.

٦٩- بی کیروبوون ؛ وی t_i نهف کاره کر.

٤-٢-٤ ریزبەندییا گرییان:

بو زانینا ریزبەندییا گرییین (هیز، توپیک، تیشکو) دی ھندەك نموونان
ھینین، داكو ریزبەندییا وان بەدەینە خوڤیاكەین:

-٧٠

أ- ھوین باش دزانن، كو ئەم ئەقرو چ كەسەكی دی وەرناگیرین.
Force P

ب- ھوین باش دزانن، كو ئەقرو ئەم چ كەسەكی دی وەرناگیرین.
Top P Force P

پ- ھوین باش دزانن، كو ئەقرو چ كەسەكی دی ئەم وەرناگیرین.
Foc P Top P Force P

د رستا (٧٠- پ) ل دەستپیک گرییا ھیزی، پاشی گریین توپیک
وتیشکو ھاتینە، ئەگەر گرییا توپیک و تیشکو ل بەری گرییا ھیزی ھین، رستە
ژلایین ریزمانیژە تیکدجت:

٧١- ♦ ھوین باش دزانن، ئەقرو كو چ كەسەكی دی ئەم وەرناگیرین.
Foc P Force P Top P

٧٢- ♦ ھوین باش دزانن، چ كەسەكی دی كو ئەقرو ئەم وەرناگیرین.
Top P Foc P Foc P

د رستین (٧١، ٧٢) یدا، سەرھیی گرییا ھیزی (كو) بەرہەستە بو
جەگھۆرینی، لەورا د قان جورین رستاندا گرییا ھیزی ھەردەم ل دەسپیک دەیت،
ئەگەر چ گرییا ھیزی رستا پرساری یان فەرمانی و مەندەھوشیی ژى دیاربکەت:

٧٣- ما ئەقرو وینەھ تەئشیری دانایە؟
Top P Force

٧٤- چ دیمەنەكی جوان سپیدی من دیتبوو؟
Top P ForceP

٧٥- كا وی رابورتی تو بەدە من.
Top P ForceP

١٨٠

- (۱) بۆ پتر پیزانین بنیره (Blue 1975: 50 – 51)، (صادق بهاءالدين نامیدی ۱۹۸۷: ۲۵۳ – ۲۵۸)، (ئیبراهیم رهمهزان زاخویی ۲۰۰۸: ۷۸ – ۸۱).
- (۲) بۆ پتر پیزانین بنیره (صادق بهاءالدين نامیدی ۱۹۸۷: ۲۹۱ – ۲۹۲)، (ئیبراهیم رهمهزان زاخویی ۲۰۰۸: ۷۸ – ۸۱).
- (۳) بۆ پتر پیزانین بنیره (صادق بهاءالدين نامیدی ۱۹۸۷: ۴۲۲).
- (۴) بۆ پتر پیزانین بنیره (صادق بهاءالدين نامیدی ۱۹۸۷: ۲۶۰).
- (۵) بۆ پتر پیزانین بنیره (محهمهد ظاهر گوهرزی ۱۹۹۹: ۵۱ – ۵۲).
- (۶) ئەف جورئ رستی ژ دوو لارستان پیکدهیت، لارستا دوویی دئ بته تهواوکهرئ لارستا ئیکئ.
- (۷) نامرازی (کا) و (کانئ) ههر دوو ئەلهمورفن وهه مان رؤل و واتا هه نه.
- (۸) سئ ریکین دروستکرنا تیشکویی د زمانئ کوردیدا هه نه:
- أ- دروستهئ باسمه ندی فونؤلوجی.
- ب- دروستهئ باسمه ندی مۆرفؤلوجی.
- ج- دروستهئ باسمه ندی سینتاکسی (کاروان عومهر قادر ۲۰۰۸: ۱۳۳ – ۱۵۲).
- (۹) د رستا (۶۴) یدا، گرئیا تیشکو د بنه رهدا گرئیه کا پئشناقییه (ل پستی چهند سالان)، ئ د پهرتووکا مه نموونه ژئومرگرتینه بئ پئشناف ئئیسیه، لهورا مه ژئ ب هه مان ئاوا ومرگرتیه.

ئەنجام

١. جهگهۆرین ب هەر چوار جورین خوه فه (جهگهۆرینا ئارگیومیئتی، جهگهۆرینا نه ئارگیومیئتی، جهگهۆرینا ئاشکرا، جهگهۆرینا فهشارتی) د زمانی کوردیدا ههیه، هەر ئیک ژ فان جورین جهگهۆرینی بئیدین بنه مایین ریزمانا گشتی بهرچاڤ و مردگرن. جهگهۆرینا ئارگیومیئتی د ئاستی رستیدا بو و مرگرتنا رۆلی و اتایی و دۆخی یان بجههینانا بنه مایی (EPP)، جهگهۆرینا نه ئارگیومیئتی بو دیارکرنا هیزا رستی و جهختکرن و داکوکی ئسهر گرییا پيشه هاتی بو ژ دهرقه ی رستی دهیته نه جامدان و جهگهۆرینا ئاشکرا د سینتاکسیدا و جهگهۆرینا فهشارتی د فورمی لوجیکیدا رووددهت

٢. جهگهۆرینا ئارگیومیئتی بیکهاتا کاری (دارژی، لیکدای، کوزه تیش، کارایی) ب ریکا سینتاکسی خویادکته، کو بیکهینین فان کاران ب ریکا سهباریی پرۆسا هه فگرتنی بهه فرا دکهن، ههرها ب ریکا بکارهینانا گرییا کاریا (VP-Shell) کاری فهرهنگی بین فان کاران ژ گرییا کاریا ژیری جهگهۆرینی بو گرییا کاریا ژوورتر (کاری سئک) دکته، لهورا بکهر و بهرکار بو مه ره ما و مرگرتنا دۆخی و ریکه فتنی جهگهۆرینی دکهن.

٣. د گرییا دیارکهریدا نه گهر نیشانا نیاسینی سه ره بیت، ناف د رۆنانا سه ره فه ب ریکا سهباریی هه فگرتنی لگهل نیشانا نه نیاسینی دکته. کهواته جهگهۆرینا سه رمی بو سه رمیه، لی نه گهر سه ره هه فالناقی نیاسینی بیت چ جهگهۆرین روونادهت، ههروه ها نیشانین پلا بهراورد و بالا گریین نه رکی (بهراورد، بالا) سازدکهن، دبنه سه رمیین گری، گرییا هه فالناقی وهک تهواوکه ر و مردگرن، د رۆنانا سه ره فه تهواوکه ر (هه فالناق) ب ریکا

سه‌باریی هه‌فگرتنی لگه‌ل فی سه‌ره‌یی دکه‌ت، که‌واته ئە‌ف نیشانه د رو‌نانا سه‌ر‌فه جه‌گه‌ورینی دکه‌ت.

۴. نیشانا خسته‌سه‌ر رو‌لی پیکه‌ه گری‌دانئ د گری‌اندا دبیت، ب تایه‌تی د گری‌ا نا‌فیدا ئە‌گه‌ر نیشانا نه‌نیاسینی و خسته‌سه‌ر ل‌دویف ئیک هاتن، هه‌ر دوو نیشانه نابنه دیار‌که‌ر، چونکی د زمانیدا دوو که‌رسته کو هه‌مان کاتی‌گۆری و ئە‌رک هه‌بن لگه‌ل ئیک‌ناهی‌ن، که‌واته نیشانا خسته‌سه‌ر گری‌ا خسته‌سه‌ر و نیشانا نه‌نیاسینی گری‌ا دیار‌که‌ری ساز دکه‌ت، ئە‌گه‌ر نیشانا خسته‌سه‌ر به‌یته لادان، گری‌ تیک‌دچت، له‌ورا ئە‌ف نیشانه گری‌ه‌کا ئە‌رکی ساز دکه‌ت.

۵. ئە‌نافوری د‌فیت د مه‌ودایا ده‌سته‌لات‌دارییا بو‌قه‌گه‌ریدا بیت، ژبه‌ره‌ندی جه‌گه‌ورینا ئار‌گیومینتی یا گری‌ا ئە‌نافوری د زمانئ کور‌دیدا نینه، چونکی په‌یوه‌ندی د‌ناق‌به‌را شوینی و جه‌گه‌ورینا ئار‌گیومینتی وه‌ک ئە‌نافورییه، هه‌روه‌ها جه‌گه‌ورینا نه‌ئار‌گیومینتی ژئ یا گری‌ا ئە‌نافوری د زمانئ کور‌دیدا وه‌ک گری‌ن تیشکو و تو‌ییکی نینه، چونکی په‌یوه‌ندی د‌ناق‌به‌را شوینی و جه‌گه‌ورینا نه‌ئار‌گیومینتی وه‌ک ده‌رب‌رینی‌ن ئام‌ازه‌ییه.

۶. گری‌مانا بکه‌ر د‌ناق گری‌ا کاریدا دیار‌ده‌یه‌کا سین‌تاکسی د‌ده‌ته راقه‌کرن، ئە‌و ژئ ده‌می بکه‌ری رستی گری‌ا راده بیت، نه‌ک گری‌ا دیار‌که‌ری، ئە‌ف گری‌ه ل جه‌ئ (Spec,VP) ده‌یت و ته‌نها ژ سه‌ره‌یی (رادئ) پیک‌ده‌یت، پاشان بو‌وه‌رگرتنا دو‌خی بکه‌ری جه‌گه‌ورینی بو (Spec, IP) دکه‌ت، که‌واته د ریز‌مانا د‌یریندا گری‌ا رادئ د‌قان جو‌ره رستاندا ب هه‌فال‌کاری چهن‌دی ده‌اته نا‌فکرن.

۷. گری‌مانا پارچه‌کرن گری‌ا کاری دکارت چهن‌د دیار‌دین سین‌تاکسی راقه‌که‌ت، ئە‌وه‌ژئ ژئیک‌جودا‌کرن کاری تینه‌په‌ری کارایی و کاری تینه‌په‌ری نه‌به‌ر‌کاری و رسته بکه‌ر دیار و نه‌دیار ژه‌ه ف‌جودا‌بکه‌ت، چونکی

ئەق گریه لگەل کارى نەبەرکاری و رستا بکەرئەدیار دا ناهیت، ژ بەرکو
شان کاران بکەری راستەقینه ئانکو کارا نینه.

۸. جەگھۆرینا ئارگیومیئتی رۆلەکی گرنگ د جەگھۆرینا بکەری بۆ
ومرگرتنا دۆخی بکەری و ریکەفتنی و بجههینانا بنەمای (EEP) و
جەگھۆرینا بەرکاری بۆ و مرگرتنا دۆخی بەرکاری و ریکەفتنی ھەرۆھا
لگەل رستا بکەر ئەدیار و نەبەرکاری بۆ و مرگرتنا دۆخی بکەری و بجههینانا
بنەمای (EEP) دبیت.

۹. د رستا پرسیاریدا جەگھۆرینا جەناشین پرس بۆ ژ دەرڤە ی رستی
نەریزمانیہ یان زی گەلەك کیمە، ئی ھەفالقارین پرساری (کەنگی،
چاوا، بۆچی) جەگھۆرینی دکەن، دچنە (Spec, Force P) ئەق جەگھۆرینە
د (S-S) دا خویا دبیت، ئی ئەگەر ل جەئ خوە بەین جەگھۆرینا
نەئاشکرایە د ئاستی (LF) وەك تایبەتمەندیەکا رستا پرساری
جەگھۆرین کریه، ئی د ئاستی (PF) دا خویا نابیت.

۱۰. ئیک ژ تایبەتمەندیین رستا مەندەھوشیی ئەو، کو د (S-S) دا جەگھۆرینی
ناکەن، بەلکو ئامرازئ مەندەھوشیی لگەل بکەری سەرباری دکەن
جەگھۆرین ب شیومیەکی ڤەشارتی د ئاستی (LF) دا کریه و گرییا هیزی
دی ڤالە مینت، چونکی نەشیت تایبەتمەندیین رستا مەندەھوشیی بی وی
بکەری دەربرت، بکەر زی ھەر ل جەئ خوەدایە، ئی ئەگەر ئامرازئ
مەندەھوشیی لگەل بەرکاری بەیت و بەرکاری جەگھۆرین کریت ھەر دوو
پیکشە پستی کو سەرباری کرین، دچنە (Spec, Force P).

۱۱. گرییا تۆپیکی لدویف داتاین زمانئ کوردی لدویف ھەز و ئارمزویا
ئاخشتنکەری ئەو زانیاریین کەفن بۆ دەستپیکا رستی دبن، ئی مەرچ نینە
ھەموو کەرەستە بشیین ببنە گرییا تۆپیکی وەك بەرکاری راستەوخۆ،
کو تەنھا ئەگەر ھەفالقانی نیاسینی و ئامازئ لگەل بەیت، دبیتە گرییا
تۆپیکی، ئی ھەفالقار و بەرکاری نەراستەوخۆ ب شیومیەکی ئازادتر

جھگھۆرینی دكهن، چونكى پيشناق لگه لدا يه دسته لاتی ل تهواو كهری
خوه دكته و دوخی زی ددهته، سه ره و تهواو كهر پیکشه جھگھۆرینی دكهن.
۱۲. لدویف و اتا و بنه مایی لوجیکی، د رستین زمانی کوردیدا دقیت ل
دهستیکی گرییا توپیکی بهیت، كو هه لگرا زانیاریین كه فنه، پاشی
گرییا تیشكوو كو هه لگرا زانیاریین نوییه. ته گهر گرییا هیزی هه بیت
گرییا هیزی ل پیشیا هه ردووكان دهیت، ته گهر گرییا هیزی ب ریکا
ئامرازی (كو، كا) خو یابیت جھگھۆرینا گریین توپیک و تیشكوو بو
پیشیا گرییا هیزی، رستین نه ریزمانی به ره هه مدهین، چونكى ته ف ئامرازه
بو جھگھۆرینی به ره ستن .

لیستا ژیدهران

■ ب زمانی کوردی:

۱. نازاد ئەحمەد حەسەین (۲۰۰۹)، سینتاکسی کرداری لیکدراو لشیوازی هه‌ورامیدا، چاپخانه‌ی یاد.
۲. ئەوره‌حمان حاجی مارف (۲۰۰۰)، رێزمانی کوردی، بەرگی یەکه‌م، (وشە‌سازی)، بەشی پینجەم - کردار - ، چاپی یەکه‌م، دەزگای چاپ و پەخشی سەردەم.
۳. ئیبراهیم رەمەزان زاخویی (۲۰۰۸)، رێزمانا کوردی، چاپا ئێکی، دەزگەهێ سپیریز، دهوک.
۴. بانیز عومەر ئەحمەد (۲۰۰۵)، دەریزینی رێژە لەدایالیکتی ژوروی زمانی کوردیدا " گۆشەری یادینی "، نامە‌ی دوکتورا، کۆلیجی زمان، زانکۆی سە‌لاحە‌دین، هەولێر.
۵. جەگەر‌خوین (۱۹۶۱)، اوا و دەستورا زمانی کوردی، باریکاریا جامعا بە‌غدا هاتیه چاپکرن، بە‌غدا.
۶. دیار علی کمال کریم (۲۰۰۴)، رێزمانی کوردی روانگە‌یه‌کی بە‌ره‌مه‌هێنان و گۆیزانه‌وه، نامە‌ی ماجستیر، کۆلیژی پە‌روه‌رده، زانکۆی سە‌لاحە‌دین، هەولێر.
۷. ره‌شید کورد (۲۰۰۸)، رێزمانا زمانی کورمانجی، چاپا ئێکی، فە‌گه‌هاژتن شاهین ئیسماعیل تاها، دەزگە‌هێ سپیریز، دهوک.
۸. سانیا جە‌بار عە‌بوزە‌ید (۲۰۰۷)، ئە‌سبێکتین کاری دکورد با‌سە‌ریدا، ناما ماستە‌ری، کۆلیژا ئادابی، زانکۆیا دهوکی.
۹. سە‌گهان ئیبراهیم محو (۲۰۱۲)، جە‌گه‌ورینا بێ‌که‌نین رستی دناختنا باژیری دهوکی‌دا، ناما ماستە‌ری، کۆلیژا ئادابی، زانکۆیا دهوکی.
۱۰. سە‌لوا فریق سالح (۲۰۰۹)، کاری داریژراو ئە‌نیوان کوردی (دیالیکتی ژووورو) و فارسیدا، چاپا ئێکی، چاپخانه‌ی خانی، دەزگە‌هێ سپیریز، دهوک.
۱۱. شیلان عومەر حە‌سە‌ین (۲۰۱۱)، پە‌وه‌ندی سینتاکسی و سیمانتیک لە‌ر رێزمانی کوردیدا " نامە‌ی دوکتورا، کۆلیژی زمان، زانکۆی سلیمانی.
۱۲. صادق به‌اء‌الدین نامیدی (۱۹۸۷) رێزمانا کوردی کورمانجی باژوری وژی، یاهە‌قبە‌ری، چاپا ئێکی، چاپخانا الثقافة، بغداد.

١٣. عەبدولجەبار مستەفا مەعروف (٢٠١٠)، دروستەى فرێز لە زمانى كوردیدا، چاپخانهى مەلبەندى كورد و لۆجى، سلێمانى.
١٤. عەبدوللا حوسەین رەسول (١٩٩٥)، مۆرفىمە رێزمانىهكانى كار، نامەى دوكتورا، كولىجى پەرورەدە – نەین روشد، زانكۆى بەغدا، بەغدا.
١٥. عەبدولوەهاب خالىد موسا (٢٠٠٩)، هێز و ئاوازه لەدىالېكتى كوردى ژوورودا، چاپخانهى حاجى هاشم، بلاوكراوهكانى ئەكادىمىيەى كوردى، هەولێر.
١٦. فاضل عمر (٢٠٠٥)، گىرەكێن زمانى كوردى، بەلاقو كێن كوردى زانىارى كوردستان، چاپى يەكەم، چاپخانهى ومزاره تى پەرورەدى، هەولێر.
١٧. قىيان سلېمان حاجى (٢٠٠٩)، كەرەستە بەتالەكان لە روانگەى تىۆرى دەسەلات و بەستنهوه (شێمۆزارى كرمانجى سەرۆ)، چاپخانهى حاجى هاشم ، بلاوكراوهكانى ئەكادىمىيەى كوردى، هەولێر.
١٨. قىس كاكل توفىق (١٩٩٥)، جۆرهكانى رسته و تىۆرى كرده قسهبەهكان، نامەى ماجستىر، كۆلىجى ئاداب، زانكۆى سەلاحەدىن.
١٩. كاروان عومەر- قادر (٢٠٠٨)، رستهى باسەند لەزمانى كوردیدا، چاپى يەكەم، چاپخانهى تىشك، سلېمانى.
٢٠. مزگىن عەبدولرەحمان ئەحمەد (٢٠٠٩)، دۆخى ئىرگەتېف لە زمانى كوردیدا (كرمانجى سەرۆ)، نامەى ماستەر، كولىجى پەرورەدە، زانكۆى سەلاحەدىن، هەولێر.
٢١. محەمەد عومەر عەمول (٢٠٠٨)، كردهى تەواو كردن لەكرمانجى خوارودا، نامەى دكتورا، كولىژى زمان، زانكۆى سلېمانى.
٢٢. محەمەد مەعروف فەتاح (٢٠١٠)، لېكۆلېنەوه زمانەوانىبەهكان، چاپى يەكەم، كۆكردنهوه وئامادەكردنى: شىروان حوسەین خۆشناو، شىروان مىرزا قادر، چاپخانهى رۆژەهلات، هەولێر.
٢٣. محمد طاهر گوهرزى (١٩٩٩)، رێزمانا كوردى- زارى كرمانجى، چاپا ئىكې، ژىلاقوكىت گوفاارا مەتىن، چاپخانا خەبات، دهوك.
٢٤. محەمەد مەحوى (٢٠٠١)، رسته سازى كوردى، زانكۆى سلېمانى.
٢٥. محەمەدى مەحوى، كاروان عومەر قادر وشىلان عومەر حوسەین (٢٠١٠)، دروستەى كردار بنەما و ديارده، چاپخانهى زانكۆى سلېمانى، سلېمانى.

٢٦. محهمهدى مهحوى (٢٠١١)، بنه‌ماكانى سىنتاكسى كوردى، بهرگى به‌كههم، چاپخانهى زانكوى سلیمانى، سلیمانى.
٢٧. نهوزاد نه‌نومر عومهر (٢٠٠٨)، كوزه‌تېف له‌زمانى كوردیدا، نامه‌ى ماستهر، كولیژی زمان، زانكوى كویه.
٢٨. وریا عومهر نه‌مین، (٢٠٠٩) ئاسۆبه‌كى تری زمانه‌وانى، بهرگى به‌كههم، چاپى دووهم، بلاوكراوه‌ى ئاراس، هه‌ولیر.
٢٩. یوسف شریف سعید (١٩٩٨)، كارى لێك‌دراو له كوردی و فارسیدا، نامه‌ى دكتورا، كولیجى ئاداب، زانكوى سه‌لا‌حه‌دین.

ب- برینفیسا لاتینی:

- 30- K. Bedirxan- S. Şîvan (1987), ZmanêKurdî, kavaXayinlari, Istanbul.
- 31- QanatêKurdo (1981), ZmanêKurdî - Rezman, WeşanêKomkar, Frankfurt a. Main-BRD, Elmanya Federal.

■ ب فارسی

٣٢. ویکتوریا فرامکین و دیگران (٢٠٠٩)، درامدی برزبان (زبان شناسی همگانی)، ترجمه: علی بهرامی، چاپ اول، چاپخانه گوه‌راندیشه، انتشارات رهنما، تهران.
٣٣. كووك، وى جى ونيوسان، مارک (١٣٨٩)، دستور زبان جهانى جامسكى، مترجم: چنگى، ابراهيم، وايرش سوم، چاپ چهاردهم، چاپخانه نقره خام، انتشارات رهنما، تهران.
٣٤. محمد دبیر مقدم (١٣٨٣)، زبان‌شناسى نظرى پیدایش و تکوین دستور زایش، ویراست دوم. چاپ اول، سازمان مطالعه و تدوین کتب علوم انسان دانشگاهها (سمت)، تهران.
٣٥. سید علی میر عیامدی (١٣٧٦)، نحو زبان فارسى (بربایه نظریه حاکمیت و مرجع‌گزینی، سازمان مطالعه و تدوین کتب علوم انسان دانشگاهها (سمت)، چاپ پنجم، تهران.

■ ب زمانى عهريى:

36. جلادت بدرخان والمستشرق الفرنسى روجيه لسكو (1987)، قواعد اللغة الكردية (اللهجة الكرمانجية)، ترجمة: دلاور زنگى، دار العلم.

■ ب ئينگليزى:

37. Abney, Stephen (1987). The English NounPhrase in its Sentential Aspect. PH.D. Dissertation. Cambridge: MIT.
38. Aitchison, J (2005). Linguistic, fifth edition –London.
39. Anderson, S.R (1992). A morphous Morphology. Cambridge: Cambridge University Press.
40. Baker, Mark (1985). "The mirror principle and Morphosyntactic explanation" Linguistic Inquiry 16: 373-415.
41. ____ (1988). In Incorporation: A Theory of Grammatical Function Changing. Chicago: University of Chicago Press.
42. ____ (2003) "Building and merging, not checking. The Nonexistence of (Aux) S-V-O Languages" linguistics inquiry 3, 321-329.
43. Barrie, Michael (2011). Dynamic Anti-symmetry and the syntax of Noun Incorporation. London Springer.
44. Bruening, B. (2009). "Selection Asymmetric between Cp and Dp". In proceedings of the 32nd Annual Penn linguistics colloquim. Volume 15; University of Delaware.
45. B-Bošković, Željko (2002). "A movement and the EPP". Syntax 5: 167-218.
46. Barwari, M.S. (2004). Topics in government and binding theory, with reference to English and Northern Kurdish. Unpublished doctoral dissertation. University of Salahaddin.
47. ____ & Unger, (2007). "Compound verbs in Kurdish; A minimalist approach" Journal of Dohuk University. VOL 10. NO. 1: 19.
48. ____ (2007). "Object raising in NK" Journal of Dohuk University. VOL 10. NO. 2: 12-19.
49. Burzio, Luigi (1986). Italian Syntax; A Government-Binding Approach. Dordrecht: Reidel.
50. Blau, J. (1975), Le Kurd De Amadiya Et Djabal Sinjar, libairicc. klincksieck, Paris.
51. Camacho, J. and Sanchez, L (2002) "Explaining clitic variation in Spanish." In Language universals and variation by mengistu A. and Peter colins.

52. Carnie, A.(2002). Syntax: A generative introduction.Oxford: Blackwell Publishers.
53. Chomsky, Noam (1965). Aspect of the Theory of syntax. Cambridge, Massachusetts: MIT Press.
54. _____(1973)."Conditions on Transformations." In S. Anderson and P.Kiparsky A (1973), PP.232-286. Reprinted in Essays on Form and Interpretation, by Noam Chomsky (1977a), PP.81-162. Amsterdam: North-Holland.
55. _____(1975).Reflections of Language. New York: Pantheon
56. _____(1977). Essays on Form and Interpretation... New York: North-Holland.
57. _____(1980)"On Binding "Linguistic inquiry II: I-46.
58. _____chomsky(1980a). Rules and Representations. Basil Blackwell. Oxford.
59. _____(1980b), On Cognitive Structures and their development. In M.piattelli-Palmarini (ed). Language and Learning: The Debate Between Jean Piaget and Noam Chomsky: London: Routledge&Kegan Paul.
60. _____(1981). Lectures on Government and Binding. Dordrecht: Foris.
61. _____(1982). Some Concepts and Consequences of the theory of Government and Binding. Cambridge: MIT Press.
62. _____(1986a). Knowledge of Language: Its Nature, Origin, and Use. New York: Praeger.
63. _____(1986b). Barriers. Cambridge, Mass: MIT Press.
64. _____(1988). Language and Problems of Knowledge: The Managua Lectures.. Cambridge, Mass: MIT Press.
65. _____(1995).The Minimalist Program.Cambridge, Mass: MIT press.
66. Cook, V.J., and Mark Newson (1996). Chomsky's universal grammar: An Introduction(2nded.).Oxford: Blackwell Publishers.
67. Cowper, Elizabeth (1992). A Concise Introduction to syntactic Theory. Chicago: University of Chicago Press.
68. Crystal, D. (2003), A dictionary of Linguistics and phonetics, 5th ed., Blackwell Publishing.
69. Fattah, M. M. (1997), A generative grammar of kurdish, Unpublished Ph. D dissertation, University of Amstrdam.
70. Gregory. Michelle L. And Lamra A. Michaelis(2001). "Topicalization and Left Dislocation". A functional opposition Revisited"Journal of pragmatics 33: 1665-1706.
71. Haegeman, L.(1994). Introduction to government and binding theory(2nd ed.). Oxford: Blackwell Publishers.

72. ibd&Gueron J.,(1999). *English grammar: A generative perspective*. Oxford: Blackwell Publishers.
73. Harley, H.B.(1995) "*Subject, Events andlicening*" PH.D. Dissertation. MASS ACHUETTS INSTITUTE OF TECHNOLOGY.
74. Horrocks, G.(1987).*Generativegrammar*. London: Longman.
75. Hornstein,N. Jaironues ,and KleanthesK.Grohmann. (2005).*Understandy Minimalism*. Cambridge: Cambridge University Press.
76. Johannessen, J.B. (1998). *Coordination*. Oxford: Oxford University Press Inc.
77. Kayne, R. S. (1994). *TheAnti-symmetry of syntax*. Cambridge, Mass: MIT Press.
78. Kitagwa, Y.(1994)."Shells, yolks and scrambled e.g.s".*NEIS*,1,221-239.
79. Koizumi 1995: 133. M.(1995) "*Phnaustnu ct. me Av? Minimalist syntax*" PhD thes is ,massachusetts.
80. Kornai, A.,andG. K. Pullum (1990)‘ The Xbar Theory of Phrase Structure’. *Languaqe*. 66: 24-50.
81. Lapomtes,S.(1980).*A Theory of Gramatical Agreement*. PH.D. diss, Amherst, University of Massachusetts.
82. Larson, R.(1988). "On the double object constraction". *Journal of Linguistic*, 21, 427-456.
83. Lasnik, H., Depiante, M., &Stepanov, A.(2000).*syntacticStructure revisited: Contemporary lectures onTransformational Theory*.
84. Leonard, L. &Leab D.F. (1988). ".Government and binding theory and some of its applications". *Journal of Speech and Hearing Research*, 31,515-552.
85. MacKenzie, D. N. (1961). *Kurdish dialect studies I and II*. London: OUP.
86. O’Grady, W., Archibaled, J., Aronoff M., &Miller, J. R. (2005).*Contemporary linguistic: An Introduction(5th)*.United State: BedfordSt Martin’s.
87. Ouhalla, Jamel (1990). Sential Negation, Relativized Minimality and the Aspestual Status of Auxiliary. *The Linguistic Review*.7: 183-231.
88. Ouhalla, Jamel (1991). *Functional Categories and Parametric Variation*. London: Routledge.
89. pollock,J.-Y.(1989). Verb movement ,universal grammar, and the structure of IP. *Lingustic Inquiry*. 20: 365-424.
90. Prince, Ellen (1997). "On the Function of Left- dislocation in English discourse" *In Direction in Functional linguistics*, ed.by A kiokamio(117-143).philadephai John Ben jamins.

91. Quirk,R., S. Greenbaum, G. Leech and J. Svartvik (1985). A Comprehensive Grammar of English Language. Longman.
92. Radford, Andrew (1988). Transformational Grammar: a first course. Cambridge: Cambridge University Press.
93. ____ (1997). Syntax: A minimalist introduction. Cambridge: Cambridge University Press.
94. ____ (2006). English Syntax An Introduction. Cambridge: Cambridge University Press.
95. 95-Rinehart, T.(1976). "The Syntactic Domain of Anaphora", Ph. D. Dissertation. Cambridge,Mass: MIT.
96. ____ (1983). Anaphora and Semantic Interpretation. London: Croom Helm.
97. Rizzi,L.(1982).Issues in Italian Syntax. Dordrecht: Foris.
98. ____ (1997) "the fine structure of the left periphery " in Haegeman(ed) Elements of Grammar.Dordrechtikiuwet.
- Roberts, I. and Roussou , A.(2002)."The Extended Project Principle as a condition on the Tense Dependency". In Subjects, Epletives, and the EPP by Peter Svenonius: (2002), Oxford University Press.
99. Smith, N. (1999). Chomsky: ideas and ideals. Cambridge: Cambridge University Press.
100. Stowell, Tim (1981).Origins of Phrase Structure, Unpublish Ph. D. Dissertation. Cambridge , Mass: MIT.
101. Trask, R. L (1993), A dictionary of grammatical terms in Linguistics, London: Roultdg.

■ ژیدمرین کو نموونه ژئ هاتیه و مرگرتن:

- عسمت محمد بهدەل (۲۰۰۶)، خەونەکا بنه‌قشی، کورتە چیرۆک، چاپا ئیکێ، چاپخانا هاوار، ژوه‌شانیین ئیکه‌تیا نئیسکارین کورد/دهوک، دهوک.

فهرستا په‌یف و زاراڤان

ئ

ئارکيو مینتی دمرهکی، ۱۲، ۱۱۷، ۱۴۳، ۱۴۵، ۱۴۷

ئارکيو مینتی نافخوی، ۱۲

پ

تیۆرا دهستهه لاتی، ۱۳

تیۆرا دوخی، ۱۳، ۱۹، ۳۱، ۳۲، ۵۶، ۵۹

تیۆرا واتایی، ۱۰، ۱۳، ۱۹، ۳۲، ۴۵، ۱۴۲، ۱۴۵

تیۆرا ئیکس بار، ۱۸، ۱۹، ۳۲، ۷۴، ۲۰۵

پ

پرۆزه سازدانا مهزن، ۱۳

پیشهی واتایی، ۱۳، ۳۱، ۵۱، ۷۳

ج

جهگهورینا سهرمیی، ۷۳، ۱۰۴، ۱۰۹، ۱۵۵، ۱۶۴

جهگهورینا فهشارتی، ۱۸۵

جهگهورینا نه ئارکيو مینتی، ۱۷۵

جهگهورینا ئارکيو مینتی، ۲۰، ۷۱، ۱۴۹، ۱۸۵، ۱۸۷

جهگهورینا ئاشکرا، ۷۰، ۱۶۴، ۱۷۸، ۱۸۵

جهگهورینا نه لفايي، ۶۹، ۱۰۴

جهناقئ پرس، ۱۵۸

جهناقئ خومی، ۱۴، ۶۰، ۶۱، ۶۲

جهناقئ ههفهیی، ۱۴

جهنشین، ۱۴

جهئ نه ئارکيو مینتی، ۶۵

جهئ ئارکيو مینتی، ۱۳، ۶۵، ۱۳۲، ۱۳۴، ۱۴۷

د

دمربینین ئاماژی، ۱۴

دوخی بهرکاری، ۱۴، ۲۰، ۵۷، ۵۹، ۷۶، ۸۶، ۹۰، ۹۱

۱۳۸، ۱۴۰، ۱۴۲، ۱۴۳، ۱۴۴، ۱۴۵، ۱۴۸

دوخی بهرکاری نه راسته وخو، ۵۷

دوخی بهرکاری، ۱۴، ۲۰، ۵۶، ۵۷، ۵۸، ۷۵، ۷۶، ۱۳۳، ۱۳۴

۱۳۵، ۱۳۷، ۱۴۰، ۱۴۳، ۱۴۴، ۱۴۸، ۱۸۷

بهربهست، ۱۲، ۵۵، ۵۶، ۷۳، ۱۵۳

بهربهسته کئ کاتیگوری، ۱۲

بهستنا نه ئارکيو مینتی، ۱۵۳

بهستنا ئارکيو مینتی، ۱۲

بهشه کار/کار، ۱۲

بکس، ۱۲، ۱۶، ۲۰، ۲۵، ۳۰، ۶۱، ۷۰، ۷۲، ۷۳، ۷۶، ۷۸، ۷۹

۸۲، ۹۰، ۱۰۲، ۱۰۷، ۱۳۳، ۱۴۰، ۱۴۱، ۱۴۲، ۱۴۳

۱۴۴، ۱۴۵، ۱۴۷، ۱۴۹، ۱۸۵، ۱۸۶، ۱۸۷

بکهنه دیار، ۱۲

بلندکرنا بکهری، ۱۲

بلندکرنا کاری، ۱۲، ۱۱۹

بنه مایی پرۆه سازدانا فراوانگری، ۳۰

بنه مایی پرۆه سازدانی، ۲۸، ۳۱

بنه مایی دوخی، ۱۲، ۲۷

بنه مایی رونان پارێز، ۱۲

بنه مایی ههقسویی، ۱۲

بوقه کس، ۱۳، ۶۴، ۷۲

ت

تهفایی، ۱۳، ۱۴۵

تهواوکس، ۱۰، ۱۹، ۳۳، ۳۵، ۳۶، ۳۷، ۴۱، ۴۲، ۴۳، ۴۴

۷۵، ۷۷، ۷۸، ۸۵، ۸۷، ۹۰، ۱۰۵، ۱۳۰، ۱۳۱، ۱۳۸

۱۵۴، ۱۶۸، ۱۸۵، ۱۸۸

توانا، ۱۳

توانست، ۱۳، ۲۳

تۆرا واتایی، ۱۳، ۴۷، ۴۸

تیۆرا بهستنی، ۱۳، ۱۹، ۳۲، ۶۰، ۶۴، ۷۲، ۹۵

تیۆرا بهندی، ۱۳، ۱۹، ۶۴، ۶۵

ش

شویینی. ۱۰، ۱۵، ۱۹، ۶۵، ۶۶، ۷۱، ۷۲، ۱۴۴، ۱۷۵، ۱۸۶

ک

کریمانا بکەرد کرییا کاریدا. ۱۹

کریمانا پارچه کرنا تافوکەسی. ۱۶

کریمانا پارچه کرنا کرییا گەهینەری. ۲۰

۱۵۷، ۱۵۱

کریمانا پارچه کرنا کرییا کاری. ۱۶، ۸۰، ۱۰۲

۱۳۴، ۱۸۶

کریمانا ناوینەیی. ۱۶، ۱۰۵، ۱۰۶، ۱۰۸، ۱۰۹

کرییا تاف وکەسی. ۱۶، ۱۹

کرییا تافی. ۱۰، ۱۶، ۱۹، ۸۳، ۸۵، ۱۴۴، ۱۵۳، ۱۵۴

۱۵۵، ۱۵۶، ۱۷۱

کرییا توپیکی. ۱۰، ۱۷۲، ۱۸۷

کرییا تیشکۆ. ۱۰، ۱۶، ۷۰، ۱۵۷، ۱۷۶، ۱۷۷، ۱۷۸

۱۷۹، ۱۸۱، ۱۸۸

کرییا پيشنافی. ۱۰، ۱۶، ۳۵، ۴۳، ۵۲، ۵۵، ۱۱۰، ۱۱۶

۱۷۸

کرییا خستنه سەر. ۴۳

کرییا دیارکەری. ۱۹، ۲۰، ۴۰، ۴۱، ۴۲، ۵۲، ۵۳، ۵۴

۵۶، ۵۷، ۵۹، ۶۱، ۶۲، ۶۳، ۶۹، ۷۲، ۷۵، ۷۶، ۷۷، ۸۸

۹۱، ۹۳، ۱۰۱، ۱۰۲، ۱۱۳، ۱۱۶، ۱۲۴، ۱۲۶، ۱۲۷

۱۳۲، ۱۴۴، ۱۴۵، ۱۴۸، ۱۵۷، ۱۶۲، ۱۶۳، ۱۷۳، ۱۸۶

کرییا رادی. ۳۷، ۸۳، ۸۴، ۱۶۹، ۱۸۶

کرییا ریکهفتنا بەرکاری. ۸۷، ۱۰۳، ۱۳۹، ۱۴۰

کرییا ریکهفتنا بکەری. ۸۵، ۱۳۶، ۱۳۹

کرییا ریکهفتنی. ۱۹، ۸۳، ۸۵، ۱۰۶، ۱۳۹

کرییا گەهینەری. ۱۱، ۱۶، ۲۰، ۳۹، ۴۰، ۵۵، ۱۵۱

۱۵۴، ۱۵۵، ۱۵۶، ۱۵۷، ۱۶۰

کرییا کارییا دوولایی. ۱۶

کرییا کارییا کوزەتیش. ۷۵

کرییا نافی. ۳۳، ۳۵، ۳۷، ۴۰، ۴۲، ۴۳، ۵۳، ۶۰، ۷۸، ۱۲۶

دۆخی بنجی/زکماکی. ۱۴

دۆخی رۆنانی. ۱۴، ۵۶، ۵۸، ۵۹، ۶۰، ۱۴۴

دۆخی ئەبستراکت. ۱۴، ۵۶، ۵۹

دیارکەر. ۱۴، ۴۱، ۴۲، ۵۵، ۷۷، ۷۸، ۱۲۶، ۱۲۷

دیاریکار. ۱۰، ۱۴، ۳۴، ۳۵، ۹۰

ر

رستا پرسایری. ۱۴

رستا مەندەهوشییی. ۱۶۸، ۱۶۹

رستا ناگهیی. ۱۴، ۱۵۸، ۱۶۵

رۆلی واتیایی. ۱۴، ۴۸، ۵۷، ۷۲، ۹۵، ۱۰۱، ۱۲۲، ۱۳۲

۱۳۳، ۱۴۲، ۱۴۴، ۱۴۴، ۱۷۵، ۱۸۵

رۆنانا ژسەرڤه. ۲۹، ۱۵۵

رۆنانا ژناقدا. ۱۰، ۱۵، ۱۹، ۲۹، ۷۴

رۆنانا ئارگیۆمیتی. ۱۴

ریزبەندییا لەمقچووپی. ۱۵، ۱۹، ۲۰، ۸۸، ۱۲۷، ۱۳۸

ریزبەندییا ئاسویی. ۱۵، ۸۸، ۸۹

ریزمانا کشتی. ۱۰، ۱۸، ۱۹، ۲۱، ۲۳، ۲۴، ۲۵، ۲۷، ۳۴

۱۳۸، ۱۵۹، ۱۸۵

ز

زالبوون. ۱۵، ۵۲

زانیاریین زمانی د ناه میشکیدا. ۱۵

زمانی ئاخشتنی. ۱۵

زنجیره. ۱۵، ۷۱، ۷۲

س

سەریان. ۱۰، ۱۵، ۴۷

سەریاری. ۱۵، ۳۳، ۳۴، ۳۷، ۱۸۷

سەرمە. ۱۵، ۲۸، ۳۳، ۳۴، ۳۵، ۴۰، ۴۱، ۴۲، ۴۳، ۴۴، ۷۵

۸۳، ۹۰، ۱۲۷، ۱۳۰، ۱۳۱، ۱۵۴، ۱۶۱، ۱۷۱، ۱۸۵

۱۸۸

سەرمەیی فەرھەنگی (واتایی). ۱۵

سەرمەیی ئەرکی (ریزمانی). ۱۵

گرینیا هه‌فاناشی. ۱۱، ۱۶، ۳۳، ۳۶، ۶۶، ۱۳۰

گرینیا هیزئی. ۲۰، ۱۵۷، ۱۵۸، ۱۶۳، ۱۶۵، ۱۶۶، ۱۶۸.

۱۷۸، ۱۸۷، ۱۸۸

ف

فورمی هۆنه‌تیکئی. ۱۱

فورمی لۆجیکئی. ۱۱، ۱۹

ک

کاتیگۆرییا ئه‌رکی. ۱۶

کارا. ۱۵، ۴۶، ۴۷، ۴۸، ۴۹، ۵۰، ۵۱، ۷۴، ۷۹، ۸۲، ۱۱۶.

۱۱۷، ۱۲۲، ۱۲۶، ۱۳۳، ۱۴۲، ۱۸۷

کارلئیکری. ۱۵، ۴۶، ۴۷، ۴۸، ۴۹، ۵۰، ۵۱، ۷۲، ۷۴، ۷۹.

۸۰، ۱۰۳، ۱۱۷، ۱۲۲، ۱۳۳، ۱۳۵، ۱۴۰، ۱۴۲، ۱۴۴

کارئی کارایی. ۱۵، ۱۰۷، ۱۲۱، ۱۲۲، ۱۲۴، ۱۲۶، ۱۳۵

کارئی کۆزه‌تیشی. ۱۵، ۷۳

کارئی نه‌به‌رکاری. ۱۵، ۱۴۵، ۱۸۷

ل

لئیکدان. ۱۶، ۲۹، ۳۰، ۳۳، ۳۴، ۹۸، ۱۰۴

ن

نه‌ئیرکه‌تیش. ۱۷

ه

هه‌ستپیکه‌ر. ۱۷، ۴۹، ۵۰، ۵۱

هه‌فگرتن. ۱۷، ۱۰۴، ۱۲۶

هه‌فنیشانی. ۱۷، ۷۱

هه‌فئامازه‌یی. ۱۷، ۷۱

و

وه‌جه‌ئاراسته‌کرن. ۱۷، ۱۸

وه‌جه‌ئاراسته‌کرنه‌ مهن. ۱۷، ۵۴

وه‌جه‌ئاراسته‌کرنه‌ نه‌ریکه‌هفتی. ۸۸، ۸۹، ۹۱، ۱۲۸.

۱۳۱

ناڤهروك

7	پیشهکی
10	هینما و کورتکری
12	فهرههنگوک

پشکا ئیکى

لايهنى تيورى

23	1- ريزمانا گشتى:
27	1- 2 رونا زمانى ديورا (GB) دا:
32	1- 3 لقين تيورا دهستههلات و بهستنى:
32	1- 3- 1 تيورا ئيكس بار (x'):
35	1- 3- 1- 1 كرينين فهرههنگى:
35	1- 3- 1- 1 كرينيا نافي (NP):
35	1- 3- 1- 2 كرينيا پيشنافى (PP):
36	1- 3- 1- 3 كرينيا ههفانافى (Ap):
37	1- 3- 1- 4 كرينيا كارى (VP)
38	1- 3- 2 كرينين ئهركى (سينتاكسى):
39	1- 3- 1- 2 كرينيا تاف و كهسى (IP):
39	1- 3- 1- 2 كرينيا كههينهبرى (CP):
40	1- 3- 1- 3 كرينيا دياركهبرى (Dp):
43	1- 3- 1- 4 كرينيا خستهه سهر (دانهپان):
45	1- 3- 2 تيورا واتايى:
47	1- 3- 2 1 تورا واتايى:
49	1- 3- 2 2 جورين رولين واتايى:

- ٥١ ١- ٣- ٢- ٣: پيشهري واتاي:
- ٥٢ ١- ٣- ٣ تيؤرا دهسته لاتي:
- ٥٧ ١- ٣- ٤- ١ دوخي بنجي:
- ٥٨ ١- ٣- ٤- ٢ دوخي روناني:
- ٥٩ ١- ٣- ٤- ٣ فيلتهري دوخي:
- ٦٠ ١- ٣- ٥ تيؤرا بهستي:
- ٦٠ ١- ٣- ٥- ١ ئه نافور:
- ٦٢ ١- ٣- ٥- ٢ جهناقي:
- ٦٣ ١- ٣- ٥- ٣ دهرپرينين ئاماژهي:
- ٦٤ ١- ٣- ٦ تيؤرا بهندي:

پشكا دووي

جهگوهرين و گريمانه

- ٦٩ ٢- ١ جهگوهرين:
- ٦٩ ٢- ١- ١ جهگوهرينا ئاركيومينتي:
- ٧٠ ٢- ١- ٢ جهگوهرينا نه ئاركيومينتي:
- ٧٠ ٢- ١- ٣ جهگوهرينا ئاشكرا:
- ٧١ ٢- ١- ٤ جهگوهرينا فهشارتي:
- ٧١ ٢- ١- ٥ شوييني:
- ٧٣ ٢- ١- ٦ بهندي رونان پاريز:
- ٧٦ ٢- ١- ٧ پالدمرين جهگوهريني:
- ٧٧ ٢- ٢ گريمانه:
- ٧٧ ٢- ٢- ١ گريمانا گرييا دياركهري:
- ٧٨ ٢- ٢- ٢ گريمانا بکهر دناڤ گرييا کاريدا:
- ٨٠ ٢- ٢- ٣ گريمانا پارچه کرنا گرييا کاری:
- ٨٢ ٢- ٢- ٤ گريمانا پارچه کرنا گرييا تاف و کهسي:
- ٨٨ ٢- ٢- ٥ گريمانا ريزبهنديا لههچووي:

پشکا سیئی

جھگھۆرینا ئارکیومینتی

- ۹۵ ۱ - ۳ جھگھۆرین د گرییدا:
- ۹۵ ۱ - ۳ جھگھۆرین د گرییا کاریدا:
- ۹۵ ۱ - ۱ - ۱ - ۳ اگرییا کاری د زمانی کوردیدا:
- ۹۵ ۱ - ۱ - ۲ مؤفۆلۆجییا کاری د زمانی کوردیدا:
- ۹۸ ۱ - ۱ - ۲ - ۱ - ۱ - ۳ کاری دارژتی:
- ۱۰۰ ۱ - ۱ - ۲ - ۲ - ۱ - ۱ - ۳ کاری لیکدایی:
- ۱۰۲ ۱ - ۱ - ۳ گریمانا پارچه کرنا گرییا کاری:
- ۱۰۴ ۱ - ۱ - ۳ گریمانا ئاوینهیی:
- ۱۰۵ ۱ - ۱ - ۳ گرییا کاری دتیؤرا (GB) دا:
- ۱۰۶ ۱ - ۱ - ۱ - ۳ جھگھۆرین د پینکھاتا کاری زمانی کوردیدا:
- ۱۰۶ ۱ - ۱ - ۱ - ۳ کاری دارژتی:
- ۱۱۵ ۱ - ۱ - ۱ - ۳ کاری کۆزەتیف:
- ۱۲۱ ۱ - ۱ - ۱ - ۳ کاری کارایی:
- ۱۲۹ ۱ - ۳ جھگھۆرین دگرییا بهراورد و بالایییدا:
- ۱۳۲ ۱ - ۳ جھگھۆرینا گرییا دیارکەری:
- ۱۳۳ ۱ - ۲ - ۳ جھگھۆرینا بکەری:
- ۱۳۳ ۱ - ۲ - ۳ اگریمانا بکەر دناڤ گرییا کاریدا:
- ۱۳۴ ۱ - ۲ - ۳ گریمانا پارچه کرنا گرییا کاری:
- ۱۳۴ ۱ - ۲ - ۳ کاری کۆزەتیف:
- ۱۳۵ ۱ - ۲ - ۳ کاری کارایی:
- ۱۳۶ ۱ - ۲ - ۳ گرییا ریکهفتنا بکەری:
- ۱۳۸ ۱ - ۲ - ۳ جھگھۆرینا بهرکاری:
- ۱۳۸ ۱ - ۲ - ۲ - ۳ اومەرگرتنا دوخی بهرکاری
- ۱۳۸ ۱ - ۲ - ۲ - ۳ اگریمانا ریزبهندییا لههفچووویی:
- ۱۳۹ ۱ - ۲ - ۲ - ۳ گریمانا گرییا ریکهفتنا بهرکاری:
- ۱۴۰ ۱ - ۲ - ۲ - ۳ اومەرگرتنا دوخی بکەری:
- ۱۴۱ ۱ - ۲ - ۲ - ۳ ارستا بکەر نه دیار:
- ۱۴۵ ۱ - ۲ - ۲ - ۲ - ۳ ارستا کاری نه بهرکاری:

پشکا چواری
جھگھورینا نهئارکیومینتی

- ۱۵۴ ۱- ۴ گریئا گههینهری دتیؤرا (GB):
- ۱۵۷ ۲- ۴ گریمانا پارچه کرنا گریئا گههینهری:
- ۱۵۷ ۲- ۴- ۱ گریئا هیزی:
- ۱۵۸ ۱- ۲- ۴- ۱ ارستا پرسیری:
- ۱۶۵ ۱- ۲- ۴- ۱ ارستا ئاگایی:
- ۱۶۷ ۱- ۲- ۴- ۱ ارستا فهرمانی و داخوازی:
- ۱۶۸ ۱- ۲- ۴- ۱ ارستا مهندههوشیی:
- ۱۷۱ ۲- ۲- ۴- ۲ گریئا تۆپیک:
- ۱۷۶ ۲- ۲- ۴- ۳ گریئا تیشکو:
- ۱۸۰ ۲- ۲- ۴- ۴ ریزبهندییا گرییان:
- ۱۸۳ **ئهنجام**
- ۱۸۹ **ئیستا ژیدمران**
- ۱۹۹ **فههرستا پهیف و زاراھان**



Zakho Centre
for Kurdish Studies
سه‌نتهری زاخو بو فه‌کۆلیتین کوردی

ئه‌ه‌ق‌ په‌رتووکه

بابه‌تی جه‌گۆرینی ئیک ژ
بنه‌مایین ریزمانا گشتیه،
که‌واته گریمانا مه‌ ئه‌وه،
جه‌گه‌ورینا که‌رستان د زمانئ
کوردیدا ژئ هه‌یه، لی کیژ
جه‌گه‌ورین هه‌یه؟ ئایا د
سینتاکسیدا جه‌گه‌ورین هه‌یه؟
و ئه‌گه‌رین وی چنه؟ یانژی د
فورمئ لوجیکیدا هه‌یه؟ و
ئه‌گه‌ر چنه؟

د دایالیکتا سه‌ریبا زمانئ
کوردیدا ئه‌ه‌ق‌ بابته‌ له‌دویش
تیورا (GB) وه‌ک‌ فه‌کۆلینه‌کا
سه‌ریخوه ئاماژه‌ پینه‌هاتیه‌ دان،
گرنگیا قئ فه‌کۆلینی ئه‌وه
دشین ب ریک‌ا جه‌گه‌ورینا
ئه‌له‌قایی راقه‌کرنین
سینتاکسی بدهینه‌ چه‌ندین
دیاردین سینتاکسی د زمانئ
کوردیدا.

سانیا جه‌بارعه‌بوزه‌ید

ل‌ سال‌ا ١٩٧٧ ل‌ باژیری زاخو ژدایک بوویه.
ل‌ سال‌ا ١٩٩٨ خواندنا خوه یا ئاماده‌یی ب
دوماهیک هینایه.
ل‌ سال‌ا ٢٠٠٢ باومرناما به‌کالوریوس ل‌ پشکا
زمانئ کوردی، کولیژا ئاداب، زانکویا ده‌وکئ
بده‌ستقه‌هینایه.
ل‌ سال‌ا ٢٠٠٩ باومرناما ماسته‌ری ل‌ پشکا زمانئ
کوردی، کولیژا ئادابئ، زانکویا ده‌وکئ
بده‌ستقه‌هینایه.
ل‌ سال‌ا ٢٠١٣ باومرناما دکتورایی ل‌ پشکا زمانئ
کوردی، فه‌کۆلتیا ئادابئ، زانکویا سو‌ران
بده‌ستقه‌هینایه.
نها ژئ ل‌ ل‌ پشکا زمانئ کوردی، فه‌کۆلتیا
زانستین مرو‌قاپه‌تی، زانکویا زاخو مامۆستا‌یه.

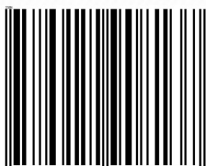

9 789922 908137 >



Zakho Centre
for Kurdish Studies
سه‌نتهری زاخو بو فه‌کۆلیتین کوردی



مافی چاپئ یئ پاراستیه بو ©
سه‌نتهری زاخو بو فه‌کۆلیتین کوردی

✉ zcks@uoz.edu.krd ☎ +964 (0) 751 536 1550
📍 Iraq-Kurdistan Region, Zakho- University of Zakho