



حكومەتی هەریمی كوردستان-عێراق  
وەزارەتی خوێندنی باڵاو توێژینهوهی زانستی

زانكۆی سلیمانی

كۆلیژی زمان

بەشی كوردی

## پارامیتر له سینتاکسو مۆرفۆسینتاکسی كوردیدا

تیزیکه

ههژار حسین والی

پیشکەشی کۆلیژی زمانی زانکۆی سلیمانی کردوو هه بهشیکه له پێداو یستیهکانی به دهستهێنانی  
پلهی دکتورا له زمانی كوردیدا

سه رپهرشت:

پ. د. عهبدو لجه بار مستهفا مه عروف

(2023) ی زاینی

(2023) ی كوردی

ئەم تىزە، كە بە ناونىشانى (پارامېتەر لە سىنتاكس و مۇرفۆسىنتاكسى كوردىدا) يەو بەشىكە لە پىداوېستىيەكانى بەدەستەينانى برۋانامەى دكتورا، بە سەرپەرشتىيى من لە زانكۆى سلېمانى ئامادەكراو.



پ. د. عەبدولجەبار مستەفا مەعروف

سەرپەرشت

۲۰۲۳/۸/۱

بەپىي ئەو پىشنىازە، ئەم تىزە پىشكەش بە لىژنەى گفتوگوو مەلسەنگاندى دەكەم.

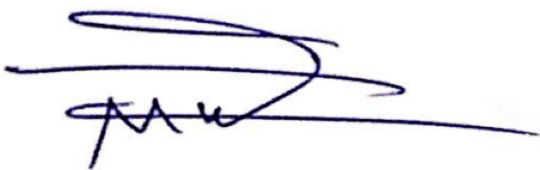

پ. ي. د. محمد عمر عول

سەرۆكى بەشى زمانى كوردى

۲۰۲۳/۸/۳

ئىمەى ئەندامانى لىژنەى گفتوگۆ ھەلسەنگاندن، ئەم تىزەمان خويىندە ھەو لەگەل خويىندكارە كەدا  
گفتوگۆمان دەربارەى ناو ھەپۆكو لايەنەكانى دىكەى كردو بېرىارماندا، كە بېروانامەى دكتوراى لە  
زمانى كوردیدا پيىدريت.



ناو: پ. د. فەرەيدون عەبدول محمد

سەرۆكى لىژنە

پيىكەوت: ۲۰۲۳ / ۱۰ / ۵

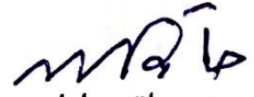

ناو: پ. د. حاتم وليا محمد

ئەندام

پيىكەوت: ۲۰۲۳ / ۱۰ / ۵



ناو: پ. ي. د. پەروين عوسمان مستەفا

ئەندام

پيىكەوت: ۲۰۲۳ / ۱۰ / ۵



ناو: پ. ي. د. تارا عبدالله سعيد

ئەندام

پيىكەوت: ۲۰۲۳ / ۱۰ / ۵



ناو: پ. ي. د. سۆزان سەدالله عبدالغنى

ئەندام

پيىكەوت: ۲۰۲۳ / ۱۰ / ۵



ناو: پ. د. عەبدولجەبار مستەفا مەعروف

ئەندام و سەرپەرشت

پيىكەوت: ۲۰۲۳ / ۱۰ / ۵

لە لايەن ئەنجومەنى كۆليژى زمانە ھە پەسەندكرا.

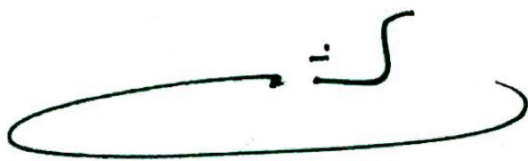

پ. د. شاخەوان جەلال حاجى فەرەج

پاگرى كۆليژى زمان

۲۰۲۳ / ۱۱ / ۱۵

## پیشکەشکردن

پیشکەشە بە:

- "دایکم"، کە گەیشتم بە ئێرە، بەرھەمی رەنچ و قوربانیدانەکانی ئەو.

## سوڤاس و پيژانين

سوڤاس و پيژانينم بۆ:

- خيزانه كه م (دايكو و باوكو خوشكو براكانم)، كه هه ميشه پالپشتيان كردووم و په روشي سهركه وتنم بوون.
- ماموستاي ئازيزم (پ. د. عه بدولجه بار مستهفا مه عروف)، كه به دلسوزييه وه ئهركي سه رپه رشتي كردني تيزه كه ي له ئه ستوگرت و به رده وام رينماييي زانستي پيداوم و ههنگاو به ههنگاو له گه لمدا رويشتوو، پشوودريژيي به ريزيان به رزده نرخينم.
- سه روکايه تبي به شي زماي كوردي، كه له رايي كردني كاروباره كاندا هاوکارو يارمه تيدهرم بوون.
- هه ر كه سيكو و به هه ر شيوه يه ك بيت، كه له ده ستپيكي نووسيني تيزه كه وه، تا ته واو بووني، ده ستگير و يي كردووم.

## ھېماو كورتكر اوھكان

واتاكھى	ھېماو كورتكر اوھكان
نیشانەى رېككەوتن	ن. پ.
نارېزمانى / ئاماژەدان بە پەراويز	*
واتاناراست / لەرووى واتاۋە گومانى لەسەرە	؟
فرېز	{ }
نیشانەى واتايى	[ ]
ھاو نیشانەى	j i
دەبېت بە	←
مۆرفېمى رېككەوتنى سفر	∅
بېرگە	ó
بكەر	Sub.
رېزمانى جىھانى	UG
تيۆرى حوكمكردن و بەستتەۋە	GB
تيۆرى بنەماو پارامېتەر	P&P
مۆرفېمى دارشتن	X <sup>-1</sup>
توخمى پرۆژە سازدەر / توخمى بەدەسەلات / سەرى رېزمانى فەرھەنگى	X <sup>0</sup> / X
پرۆژەى ناوھندى	X <sup>-</sup>
پرۆژەى گەرە / مەزن	XP / X <sup>=</sup>
تەواوكەر / تەواوكەرى فەرھەنگى	Y
تەواوكەرى سېنتاكسى	YP
تەواوكەر	Comp.
دياريكەر	Spec.
ناو	N <sup>0</sup>
فرېزى ناوى	N <sup>-</sup> / NP
ديارخەر	D <sup>0</sup>

فریزی دیارخه‌ری	$D^- / DP$
ئاوه‌لناو	$A^0$
فریزی ئاوه‌لناوی	$A^- / AP$
پیشناو	$P^0$
فریزی پیشناوی	$P^- / PP$
ره‌گی کردار / کرداری فره‌ه‌نگی	$V^0$
فریزی کرداری / کرداری سینتاکسی	$V^- / VP$
تاف	$T^0$
فریزی تاف	$T^- / TP$
ریککه‌وتن	$Agr^0$
فریزی ریککه‌وتن	$Agr^- / AgrP$
واژه‌گو‌که‌ر	$C^0$
فریزی ته‌واو‌که‌ری رسته‌یی	$C^- / CP$
فریزی ئاوه‌ل‌کرداری	AdvP
فریزی هه‌ل‌واسراو	ZP
کات و که‌س / شکانه‌وه	INFL
فریزی کات و که‌س	IP
جووله‌ی دووه‌می کردار	V2

## لیستی زاراهوکان

	ئ
Inflected adjective	ئاوه‌لناوی شکاوه
Schema	ئه‌سکه‌له
	ب
Expletives	بکه‌ره هیزده‌ربره بۆشه‌کان
Principle	بنه‌ما
Projection principle	بنه‌مای پروژه‌سازدان
Extended projection principle	بنه‌مای پروژه‌سازدانی فراوانکراو
Binarity principle	بنه‌مای دووپه‌لکی
Headedness principle	بنه‌مای هه‌بوونی سه‌ر
Null object	به‌رکارخراو
Predicate	به‌شه‌کردار / پریدیکات
	پ
Parameter	پارامیته‌ر
Free parameter	پارامیته‌ری ئازاد
Null subject parameter/ pro-drop parameter	پارامیته‌ری بکه‌رخراو
Agreement parameter	پارامیته‌ری ریککه‌وتن
Head parameter	پارامیته‌ری سه‌ر
Word order parameter	پارامیته‌ری سه‌ره‌وریزبوونی وشه
Wh-parameter	پارامیته‌ری فریزی پرس
Adjacency parameter	پارامیته‌ری هاوسییه‌تی
Sub-categorization	پۆله‌ره‌گه‌زدیاریکردن
Morphological sub-categorization	پۆله‌ره‌گه‌زدیاریکردنی مورفۆلۆژیانه
Pre_sentence	پیش‌رسته
Semantic component	پیکهاته‌ی واتایی
Inflectional paradigm	په‌رادیگمای شکاندنه‌وه
	ت
Null tense	تافی ده‌رنه‌بپراو
Performance	توانا
Competence	توانست
Focus	تیشکو



Input	تیکرده
Theory of core grammar	تیوری کروکه ریزمان
Copy theory	تیوری کوپی
Copy theory of movement	تیوری کوپی جولہ
Theory of markedness	تیوری مارکہ
Complement	تہواوکر
	ج
Wh-movement	جولہی فریزی پرس
Free head/ Split parameter	جووت پارامیتر
Syntactic position	جیکہوتہی سینتاکسی
A <sup>-</sup> position	جیکہوتہی نائارگومینت
	چ
Sub-categorization frame	چیوہی پؤلہرہگہزدیاریکردن
	د
Syntactic structures	دروستہ سینتاکسیہکان
Structure-dependency	دروستہی پالپشتی / وابہستہگیتی
Information structure	دروستہی زانیاری
Abstract case	دوخی تہبستراکت
Nominative	دوخی بکہری
Accusative	دوخی بہرکاری
Morphological case	دوخی مؤرفؤلوژی
Determiner	دیارخہر
Null determiner/ Null D <sup>0</sup>	دیارخہری دہرنہبرراو
Specifier	دیاریکہر
Output	دہرکردہ
	ر
Quantifier	رادہ
Sentence	رستہ
Universal grammar	ریزمانی جیہانی
Head parameter setting	ریکخستنی پارامیترہی سہر
	ز
Internal language	زمانی ناوہکی
Non-null-subject languages /Non-pro-drop languages	زمانہ بکہرنہخراوہکان

Null-subject languages/ pro-drop languages	زمانه بکه رخواوه کان
	ژ
Numeral	ژماره
	س
Topic	سه رتوپ
Head-first	سه سه ره تا
Head-last	سه رکوتا
Rhyme	سه روا
Head	سه ری پیزمانی
Onset	سه ره تایی برگه
	ش
Inflection	شکانه وه
Trace	شوینپی
	ف
Language faculty	فاکه لیبی زمان
Phrase	فریز
Adverb phrase	فریزی ئاوه لکرداری
Adjective phrase	فریزی ئاوه لئاوی
Functional phrase	فریزی نه رکی
Prepositional phrase	فریزی پیشناوی
Tense phrase	فریزی تاف
Complementizer phrase	فریزی ته واکه ری رسته یی
Determiner phrase	فریزی دیارخه ری
Agreement phrase	فریزی ریکه وتن
Lexical phrase	فریزی فه ره هنگی
Verb phrase	فریزی کرداری
Noun phrase	فریزی ناوی
Adjunct phrase	فریزی هه لواسراو
Lexicon/ Mental lexicon	فه ره هنگ / فه ره هنگی ئاوه زی
	ق
Stress	قورسایخستنه سه ر
Primary stress	قورسایبی سه ره کی
Initial state	قوناغی به رایبی
Steady state	قوناغی جیگیر

Zero state	قوناغی سفر
Stem	قه‌د / بناغه
	ک
Lexical verb	کرداری فره‌نگی
Finite verb	کرداری کات و که‌سدار
Nucleus	کرۆکی بر‌گه
Core grammar	کرۆکه ری‌زمان
Coda	کو‌تاییی بر‌گه
Comment	کو‌مینت
Empty category	که‌تی‌گوریی به‌تال
	گ
Linear correspondence axiom	گریمانه‌ی ری‌زبوونی لی‌کچوو
	م
Syllable constituent model	مۆدی‌لی وه‌چه‌پیکهاته‌ی بر‌گه
Morphosyntax	مۆرفۆسینتاکس
Mood morpheme	مۆرفیمی ری‌ژه
	ن
Verbal noun	ناوی کرداری
Representation	نواندن
Node	نۆد / فریز
	ه
Tree diagram	هیلکاریی دره‌ختی
	و
Complementizer	واژه‌گو‌که‌ر
Null complementizer	واژه‌گو‌که‌ری ده‌رنه‌ب‌ر‌راو
Sub-word	وشیله
Demonstrative	وشه‌ی نیشانه
Sub-constituent	وه‌چه‌پیکهاته
	پ
Phrase-structure rules	یاساکانی دروسته‌ی فریز

## پېرستی ناوهرۆك

لاپهړه	بابهت
	<b>پیشه کی</b>
۱	۱/۰) ناو نیشان و بواری لیکولینه وه که
۱	۲/۰) هوی هه لېژاردنی ناو نیشانه که
۱	۳/۰) که رهسته ی لیکولینه وه که
۱	۴/۰) ریبازو تیوری لیکولینه وه که
۲-۱	۵/۰) ناوهرۆکو به شه کانی لیکولینه وه که
	<b>به شی یه که م: لایه نی تیوری و گریمانہ کاری پیوست</b>
۱۱-۴	۱/۱) فهره نگو زانیاری فهره نگی
۱۲-۱۱	۲/۱) تیوری بنه ماو پارامیتهر
۱۹-۱۳	۱-۲/۱) بنه ما له زمانه سروشتیه کاند
۱۹	۲-۲/۱) پارامیتهر وهک ته واو که ری بنه ما
۲۲-۲۰	۱-۲-۲/۱) پارامیتهر، چه مک و تیروانین
۲۶-۲۲	۲-۲-۲/۱) پارامیتهر له نیوان فهره نگو ری زماندا
۲۶	۳/۱) پرۆژه سینتاکسیه کان و چۆنیه تی بونیاتنایان
۳۲-۲۶	۱-۳/۱) پرۆژه سینتاکسیه کان په یوه ست به فهره نگو پۆله ره گه زدیاری کردنه وه
۴۳-۳۳	۲-۳/۱) پرۆژه سینتاکسیه کان په یوه ست به تیوری (X-Bar) وه
	<b>به شی دووهم: پارامیتهرو پرۆژه سینتاکسیه فریزیه کان</b>
۴۵	۱/۲) پارامیتهری سهرو پرۆژه سینتاکسیه فریزیه کان
۴۷-۴۵	۱-۱/۲) پارامیتهری سهرو، په سنکردن و لیکدانه وه
۴۸-۴۷	۲-۱/۲) پارامیتهری سهرو له چه شنو جوړه کانی فریزدا
۴۹-۴۸	۱-۲-۱/۲) پارامیتهری سهرو پرۆژه ی فریزه فهره نگیه کان
۵۹-۴۹	۱-۱-۲-۱/۲) پارامیتهری سهرو له فریزی ناویدا
۶۴-۵۹	۲-۱-۲-۱/۲) پارامیتهری سهرو له فریزی دیارخه ریدا
۶۷-۶۵	۳-۱-۲-۱/۲) پارامیتهری سهرو له فریزی ناوه لئاویدا

۷۰-۶۷	پارامیتەرى سەر لە فریزی پيشناويدا (۱-۲-۱/۲-۴)
۷۷-۷۰	پارامیتەرى سەر لە فریزی کرداريدا (۱-۲-۱/۲-۵)
۷۸-۷۷	پارامیتەرى سەرو پڕۆژەى فریزە ئەركییهكان (۲-۲-۱/۲)
۸۱-۷۸	پارامیتەرى سەر لە فریزی تافدا (۱-۲-۲-۱/۲)
۸۷-۸۱	پارامیتەرى سەر لە فریزی رېككەوتندا (۲-۲-۲-۱/۲)
۹۲-۸۷	پارامیتەرى سەر لە فریزی تەواوكەرى رستهيدا (۳-۲-۲-۱/۲)
۹۶-۹۲	پارامیتەرى سەرو پڕۆژەى فریزە ھەلواسراوھكان (۳-۲-۱/۲)
۱۰۰-۹۶	پارامیتەرى ھاوسىيەتى و پڕۆژە سىنتاكسىيە فرىزيەكان (۲/۲)
	<b>بەشى سىيەم: پارامیتەرو پڕۆژە سىنتاكسىيە رستهيبەكان و نواندە مۆرفۆسىنتاكسىيەكان</b>
۱۰۲	پارامیتەرو پڕۆژە سىنتاكسىيە رستهيبەكان (۱/۳)
۱۰۴-۱۰۲	پارامیتەرى رېككەوتن (۱-۱/۳)
۱۱۴-۱۰۴	پارامیتەرى بکەر خراو (۲-۱/۳)
۱۱۸-۱۱۴	پارامیتەرى فریزی پرس (۳-۱/۳)
۱۲۱-۱۱۸	پارامیتەرى سەرھورپىزبونى وشە (۴-۱/۳)
۱۲۲	پارامیتەرو نواندە مۆرفۆسىنتاكسىيەكان (۲/۳)
۱۲۳-۱۲۲	مۆرفۆسىنتاكس لە مۆدىلى رىزماندا (۱-۲/۳)
۱۲۵-۱۲۳	مۆرفۆسىنتاكس وەك رۆوبەرى بەيەگگەيشتنى نيوان مۆرفۆلۆژى و سىنتاكس (۱-۱-۲/۳)
۱۲۹-۱۲۵	مۆرفۆسىنتاكس وەك پىرھويكى سەر بەخۆ (۲-۱-۲/۳)
۱۳۱-۱۲۹	مۆرفۆسىنتاكس وەك پڕۆژەيەكى پاش رستهيبى (۳-۱-۲/۳)
۱۴۱-۱۳۲	مۆرفۆسىنتاكس و سەگمىنتەكانى (۲-۲/۳)
۱۴۲-۱۴۱	پارامیتەر لە دروستەى مۆرفۆسىنتاكسدا (۳-۲/۳)
۱۴۳-۱۴۲	پارامیتەرى سەر (۱-۳-۲/۳)
۱۴۴-۱۴۳	پارامیتەرى ھاوسىيەتى (۲-۳-۲/۳)
۱۴۶-۱۴۴	پارامیتەرى رېككەوتن (۳-۳-۲/۳)
۱۴۹-۱۴۶	پارامیتەرى بکەر و بەرکار خراو (۴-۳-۲/۳)
۱۴۹	پارامیتەرى فریزی پرس (۵-۳-۲/۳)
۱۵۰	پارامیتەرى سەرھورپىزبون (۶-۳-۲/۳)
۱۵۳-۱۵۰	پارامیتەرى سەرھورپىزبون و فۆرمە ستانداردەكانى مۆرفۆسىنتاكس (۱-۶-۳-۲/۳)
۱۵۶-۱۵۳	پارامیتەرى سەرھورپىزبون و فۆرمە ئەلتەرناتىفەكانى مۆرفۆسىنتاكس (۲-۶-۳-۲/۳)

۱۵۹-۱۵۷	تہ نجام
۱۷۲-۱۶۰	سہر چاوه
۱۷۳	الملخص
۱۷۴	Abstract

## پیشہ کی

### ۱/۰) ناویشانی و بواری لیکولینہ وہ کہ

ئەم لیکولینہ وہیہ، کہ بہ ناویشانی (پارامیتر لە سینتاکس و مؤرفۆسینتاکسی کوردیدا)یہ، ھەولیکەو لە میانیدا، بەپێی ئاستی پرۆژەکان (پرۆژە سینتاکسی فریز، پرۆژە سینتاکسی رستە، پرۆژە سینتاکسی) گەنگەشە چەشنەکانی پارامیتر لە زماندا بە گشتی و لە زمانی کوردیشدا بە تاییبەتی، کراوە.

### ۲/۰) ھۆی ھەلبژاردنی ناویشانە کہ

لەگەڵئەوھۆی ناویشانی تیزە کہ پەیوہستە بە بابەتیکی گرنگی سینتاکسییہ وہ، بەلام لە زمانی کوردیدا بەدەر لە پارامیتری سەری ریزمانی، کہ تووینەوہیہ کی بچووک لەبارەیہ وہ ھەیہ، ھیچ کاریکی سەربەخۆی دیکە دەربارە کی چەمکی پارامیتر و جۆرەکانی لە سینتاکس و مؤرفۆسینتاکسی کوردیدا ئەنجامنەدراوە. ئەمەش ھۆ پاساویکی بەجینیہ بوئەوھۆی لیکولینہ وہیہ کی تیروتەسەل بو ناویشانیکی لەو جۆرە تەرخانبکریت.

### ۳/۰) کہ رەستە ی لیکولینہ وہ کہ

کہ رەستە و داتاکی لیکولینہ وہ کہ لە (زاری کرمانجی ناوہراست\_شیوہزاری سلیمانی)یہ وہ وەرگیراون، بەلام پیوستی کارە کہ وایکردووە، کہ ھەم سوود لە نمونە ی شیوہزاری گەرمیان و زاری کرمانجی ژووروو ببینریت و ھەم نمونە لە زمانەکانی وەک (ئینگلیزی، چینی، ژاپونی، بولگاری)یہ وہ بہینریتە وہ.

### ۴/۰) ریبازو تیوری لیکولینہ وہ کہ

لە لیکولینہ وہ کہ دا لەبەر رۆشنایی بنەماکانی تیوری (X-bar) لە چوارچیوہ ی تیوری بنەما و پارامیتر، ریبازی پەسنی شیکاری پەیرەو کراوە.

### ۵/۰) ناوہرۆکو بەشەکانی لیکولینہ وہ کہ

تیزە کہ جگە لە پیشەکی و ئەنجام و لیستی سەرچاوەکان و (الملخص) و (Abstract)، لە سی بەش پیکھاتووە، کہ ئەوانیش وەک لە خواروہ بە کورتی ئاماژەپیدەدریت، بەسەر چەند پارو وەچە پارێکدا دابەشکراون.

**بهشی يه كه م:** ئەم به شه سه رناوی (لايهی تيۆرى و گريمانه كاريى پيۆيست)ى ليناوه و تيايدا له و پروانگه يه وه، كه نواندنه ريژمانيه كان له هر پيکهاته و ئاستيکدا بن، به رهه م و پرۆژه ي فرهه نگو و له فرهه نگو وه سه رچاوه ده گرن، (1/1)ى به شه كه بۆ فرهه نگو و زانياريى فرهه نگو دانراوه. پاشان له چيۆه ي تيۆرى بنه ماو پاراميتته ردا، هه ردوو چه مكي بنه ماو پاراميتته ر وهك دوو چه مكي ته واوکه رو وابهسته له زماندا، به ته واوه تي روونکراونه ته وه. دواتر به وردى باس له پرۆژه سينتاکسييه كان و چۆنيه تيى بونيانتانيان په يوهست به فرهه نگو و پۆله ره گه زدياريکردنه وه له لايه كه وه و په يوهست به تيۆرى (X-Bar) يشه وه له لايه كي ديکه وه، کراوه.

**بهشی دووهم:** له بۆته ي ئەم به شه دا، كه سه رناوه كه ي (پاراميتته رو پرۆژه سينتاکسييه فريزيه كان)ه، گفتوگو له باره ي پاراميتته ري سه رو پاراميتته ري هاوسيه تيه وه له پرۆژه سينتاکسييه كانى فريزدا کراوه. په يوهست به پاراميتته ري سه ره وه، دواى په سنکردنى پاراميتته ره كه، به هاى پاراميتته ري سه ر له چه شنو جوړه جياوازه كانى فريزدا (فريزه فرهه نگيه كان، فريزه ئه ركييه كان، فريزه هه لواسراوه كان) ده ستنيشانکراوه. له م رووه وه هه ولدراوه، له ريگه ي هينانه وه ي به لگه وه وه لامى ئه و پرسياره بدريته وه، كه ئاخۆ زمانى کوردى به ره هاى زمانى سهرکو تايه (وهك ئه وه ي زۆربه ي ليکۆله ران پييانوايه)، ياخود زياتر زمانى جوت پاراميتته رييه؟

**بهشی سيه م:** ئەم به شه، كه بۆ سه رناوی (پاراميتته رو پرۆژه سينتاکسييه رسته ييه كان و نواندنه مۆرفۆسينتاکسييه كان) ته رخانکراوه، له دوو پارى سه ره كي پيکديت. له پارى يه كه مدا په يوهست به پرۆژه ي سينتاکسيى رسته وه، قسه له سه ر (پاراميتته ري ريککه وتن، پاراميتته ري بکه رخوا، پاراميتته ري فريزى پرس، پاراميتته ري سه ره وريزبوونى وشه) کراوه. له پارى دووهدا، كه تايبه ته به پاراميتته رو نواندى مۆرفۆسينتاکسى، پاش ديارىکردنى جيگه و جيکه وته ي پرۆژه ي مۆرفۆسينتاکس له نيو مۆديلى ريژمانداو جياکردنه وه ي توخمه پيکهينه ره كانى پرۆژه كه، په يوهند به وه چه پارى "پاراميتته ر له دروسته ي مۆرفۆسينتاکسدا" له باره ي (پاراميتته ري سه ر، پاراميتته ري هاوسيه تي، پاراميتته ري ريککه وتن، پاراميتته ري بکه رو به رکارخوا، پاراميتته ري فريزى پرس، پاراميتته ري سه ره وريزبوون)ه وه دواوين.



**بەشی یەكەم**

**لایەنی تیۆری و گریمانەکاریی پێویست**

## ۱/۱) فەرھەنگو زانىيارىي فەرھەنگى

فەرھەنگ / فەرھەنگى ئاۋەزى (Lexicon/ Mental Lexicon)، كە پېشىدەگوتريت وشەنامەى ئاۋەزىي مروف، يان كوگاي وشەكانى مېشكى مروف، پېكھاتەيەكى زمانە، كە ھەموو زانىيارىيە فونولوژى و مروفولوژى و سىنتاكسى و سىمانتىكىيەكان لەخۇدەگريت، كە ئاخىۋەران دەربارەى تاكە وشە و مروفىمەكان ھەيانە و دەيزانن. برونە: (Emmorey, K. & Fromkin, V., 1989: 124). (Sripada, P. ) (N., 2008: 181-182). كەواتە فەرھەنگ كانگاو سەرچاۋەى كوزانىيارىي زمانىي مروفە\*، كە لەناو توخمە تياھەلگىراۋەكانىدا، زانىيارىيەكان ھەن و گەنجىراون.

بەرمەبنای پېناسەكەى سەرەۋە دەكرىت بگوتريت: (ا) فەرھەنگ پېكھاتەيە، (ب) زانىيارىيە زمانىيەكان لەناو توخمە فەرھەنگىيەكاندا ھەلگىراون، (پ) ئاخىۋەرانى زمان زانىيارىيەكانىان لەلا ھەيە. لە (ا)دا فەرھەنگ بە پېكھاتە ھەژماركراۋە، ئەمەش بۆئەۋە دەگەرپىتەۋە، كە فەرھەنگ لە لايەكەۋە خاۋەنى كەرەستەى تايبەت بە خۆيىەتى (فونىم، مروفىم، وشە) و لە لايەكى دىكەشەۋە ياساى تايبەت بە خۆى ھەيە. ئەم دوو لايەنەيش مەرجى بەپېكھاتەبوۋنى فەرھەنگ / ھەر پېكھاتەيەك دەستەبەردەكەن. "كەرەستە فەرھەنگىيەكان دروستەى ناۋەكىي خۆيانىان ھەيە، كە بەھۆى ياسا فەرھەنگىيەكانەۋە دەنوئىرئىن". (حسەين، شىلان عومەر، ۲۰۱۲: ۱۰۵). لەم بارەيەۋە (دانانى فەرھەنگ بە پېكھاتە)، زانىيارىي زياتر لە (سەعيد، سازان زاھىر، ۲۰۲۰: ۲۳-۳۱)دا دەستدەخرىت. شاينى باسە رىزبوۋنى كەرەستەكان لە فەرھەنگدا، پەيكالى نواندىان لە رىزماندا نىيەۋە لە يەكتر جىاوازن. (دواتر\_ھەر لەم ۋەچەپارەدا\_ پەيوەست بە نواندى مروفولوژى و سىنتاكسى توخمە فەرھەنگىيەكانەۋە، بە نمونەۋە ئەم بابەتە پوۋندەكرىتەۋە).

لە خالى (ب)دا ھاتوۋە، كە زانىيارىيە زمانىيەكان لەناو توخمە فەرھەنگىيەكاندا ھەلگىراون. بەمپىيە ھەر كەرەستەيەكى فەرھەنگى دەروازەى زانىيارىي تايبەت بە خۆى دەبىت، بەلام بەپىي جۆرى كەرەستەكە، جۆرى زانىيارىيە زمانىيەكەيش دەگورپىت. بۆ نمونە "دەروازەى زانىيارىي ھەر وشەيەك، كە برىتتىن لە پۆلەرەگەز / كاتەگورىيەكەى، توخمەكەى، جۆرى دەربرپىنەكەى، چەشەنەكانى واتا\_سەرەكەيەكەى، \_لاۋەكەيەكەى، \_لەگەلداۋەكەى و \_پراگماتىكىيە فەرھەنگىيەكەى، بەكارھىنانەكەى لە رستەۋ دەربرپاۋدا، ھاۋواتاۋ واتادژەكانى، لە فەرھەنگدا توماركرراۋە پارىزراۋە". (مەھويى، مەھمەد، ب-۲۰۱۶: ۹۳).

\* لە فەرھەنگدا كوزانىيارىي نامانىيەش، كە ئەزمون و دونىابىنى مروفەكان و جۆرى بىركردەۋە ھەست و سۆزۋ دابونەرىتە كەلتوورى و كۆمەلايەتتىيەكان و ... تاد دەگرىتەۋە، توماركرراون، بەلام ئەۋەى لەم لىكۆلىنەۋەيەدا بۆ ئىمە جىي بايەخ بىت و بمانەۋىت قسەى لەسەر بکەين، تەنھا كوزانىيارىي زمانىيە.

زانیارییه زامانییهکانی ناو توخمه فەرھەنگییەکان، زانیاریی ئەبستراکتو و لەناو پیکھاتەکانی ریزماندا، کە فۆنۆلۆژی و مۆرفۆلۆژی و سینتاکس دەگریتەو، بەرجەستەدەبن. کەواتە ریزمان شوینی نواندنی زانیارییه فەرھەنگییەکانە. بڕوانە هیلکاریی (۱).

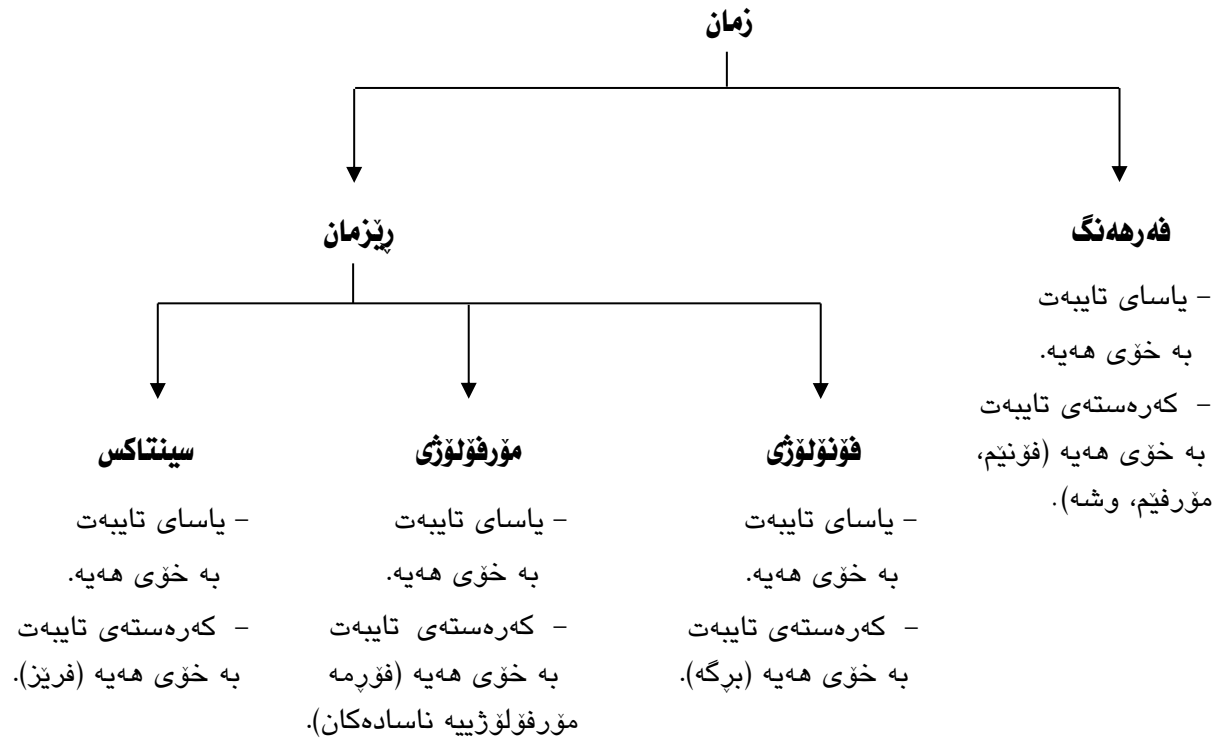

### هیلکاریی (۱)

فەرھەنگو ریزمان تەواوکەری یەکتەرن و ھەریەک لە توخمە فەرھەنگییەکان دەبن بە تیکردە بۆ پیکھاتەییەکی دیاریکراوی ریزمان و دەرکردەکیشیان یەکەییەکی ئەو پیکھاتەییە دەبیت. فۆنیمەکان بە پێی زانیارییه فۆنۆلۆژییەکانی ناواخنیان، کە بریتییه لە نیشانە جیاکەرەوکانی وەک (سازگەى دروستبوون، گری و کپی، سووکی و قەلەوی، . . . تاد) لە پیکھاتەى فۆنۆلۆژیدا بڕگە دروستدەکەن. پیکەوگونجان و لەگەڵیەکداھاتنی فۆنیمەکان لە دروستەى بڕگەى زمانیکدا، وابەستەى فۆنۆتاکتیکی زمانەکیە، چونکە "دوو زمان یان زۆرتر دەشیت گەنجی فۆنیمی لەیەکچوو یان تەنانەت وەکیەکیشیان ھەبیت، بەلام ئەو یاسایانەیان جیاوازییت، کە لەناو مۆرفیمەکان و وشەکان و بڕگەکاندا تەحەکوم بە دابەشبوونی فۆنیمەکانیانەو دەکەن". (مەحوی، محەمەد، ۲۰۰۸: ۲۵۸). بەمپێیە فۆنۆتاکتیک ئەو یاسایانەن، کە پەیوەست بە زانیارییه تیاھەلگیراوەکانیانەو، چۆنیەتی ریزبوونی فۆنیمەکان لەنیو مۆدیلى بڕگەى زمانیکدا، دەستنیشانەکەن.

به پيى مۆدلى وچه پيکهاتهى برگه (Syllable Constituent Model)، برگه (ó) دروسته يهكى هه پهمي هه يه و په يره وى له بنه ماي دوپه لکى دهکات. دروسته يى برگه به مۆدله که، له وچه پيکهاته کاني سه ره تاي برگه (Onset) و سه روا (Rhyme) پيکديت. سه روايش کرۆکى برگه (Nucleus) و کوتاييى برگه (Coda) له خۆده گريت. بروانه: (Radford, A. & et al, 2009: 79). له هيلکاريى (۲) دا وچه پيکهاته کاني برگه ي /کات/ به پيى مۆدلى وچه پيکهاته يى برگه جياکراونه ته وه و خراونه ته روو.

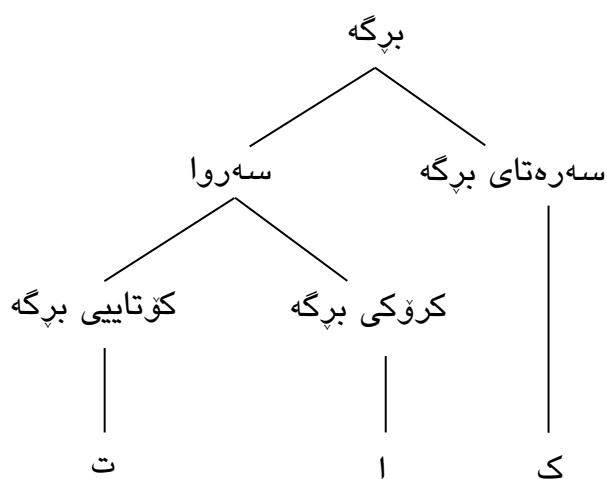

هيلکاريى (۲)

برگه پرۆژه يى دهنگه قاوله کانه. قاوله کان وچه پيکهاته يى کرۆک دروسته که ن و کرۆکيش برگه به ره مه ده هينيت، به لام وچه پيکهاته کاني سه ره تا و کوتاييى برگه، جيکه وته يى دهنگه کونسونانته کانه. له زمانى کورديدا قاوله کان به هيچ جوریک له سه ره تاي برگه وه نايه ن، کونسونانته کانيش ناتوانن کرۆکى برگه پيکبهينن. به سه رنجخستن سه ر هيلکارييه که ي سه ره وه، که برگه ي /کات/ ده نوينيت، ئەوه پرونده بيته وه، که قاوله کان له يه که م پۆلکردنى دوپه لکيى دروسته يى برگه دا، ده که ونه وچه پيکهاته يى دووه مه وه، به لام له به ره وه يى له دووه م پۆلکردنى دوپه لکيدا، وچه پيکهاته يى يه که من و ناکه ونه کوتايييه وه، ئەمه ئەو بۆچوونه يى هينا وه ته ئارا وه، که پرۆژه يى برگه له زمانى کورديدا سه رکوتاييى نه بيت. له م پرووه وه (مه مه دى مه حويى) ده لیت: رژیمی فونولوژیی کوردی، دروسته و پيکهاته يى برگه کاني، سه رکوتاييى نين. ئەمه ش وایکردوه، که ریزمانى کوردی، رژیمة فونولوژییه که ی بۆ شیکردنه وه و په سنکردن و زمانپژان و فیربوونی بۆ بیگانه، ئالۆزتر و گرانتر بیت، وهک له رژیمة کاني ديکه ی ریزمانه که ی. بروانه: (مه حويى، مه مه د، ۲۰۰۱-۱: ۴۸). ئەوه ی بۆ ئەم بۆچوونه جی تيبينييه، ئەوه يه

دهشیت برځه تنها له سهره تاو کروک پیکبیت و جیکه و ته ی کوتایی برځه به تال بیت، وهک له برځه کانی /با، /دو، /پن، . . . دا ده بینریت.

ئو توخمه ی، که تایبه ته به پیکهاته ی مورفولوژی، مورفیمی دارشته، که ئاستی ( $X^{-1}$ ) ی هیه. پروانه: (Scalise, S., 1986: 188)، (Ackema, P. & Neeleman, A., 2007: 339). ئاستی که تیگوری به گویره ی باره کانی سهر ( $X$ ) هکه دیاریده کریت. له موروه وه (Scalise, S., 1986: 188) چهند ئاستیکی جیاوازی مورفولوژی جیاکردووه ته وه. پروانه (۳).

- (3) Level 1 فورمه مورفولوژییه ناساده کان
- Level 0 وشه ساده کان
- Level -1 مورفیمه کانی دارشتن

\* وهک ئاشکرایه، مورفیمی دارشتن تنها فورمی مورفولوژیی دارپژراو / وشه ی دارپژراو روده نیت، واته تایبه ته به مورفولوژیی دارشتن، نهک دارشتن و لیکدان هردووکیان. مورفولوژیی لیکدان، که تهرزی دروستکردنی وشه ی لیکدراوه، گرمانه ی ئوه ده کریت، که له سینتاکسه وه نه خسه ی بکیشریت. ئه م گرمانه یه یش له وپوه دیت، که له لایه که وه یاساو بنه ما سینتاکسیه کان له به ره مهینانی فورمه مورفولوژییه لیکدراوه کاندایان هیه. له لایه کی دیکه وه وشه لیکدراوه کان وهک پرورده ی فریزه فره نگیه کان، له لایه ن سهره ریزمانییه \_ فره نگیه کانه وه (هموویان نا) سازده کرین. پروانه (۱) و (۲).

(۱) ا. داری وشک، جلی سور، گولی رهش، . . . ← فریزی ئاوه لئوای

ب. کاریزه وشک، میرگه سور، کیوه رهش، . . . ← وشه ی لیکدراو

(۲) ا. دار بر، چهره س فروش، هوشه مال، . . . ← فریزی کرداری

ب. قولبر، سهوزه فروش، به فرمال، . . . ← وشه ی لیکدراو

له نمونه کانه وه ده کریت پیشبینی ئوه بکریت، که فورمیکی مورفولوژیی لیکدراو فورمیکی سینتاکسی هه مان نواندنی پاش فره نگیان / پوله رگه زدیاریکردنیان هه بیت. به دهر برینیکی دیکه، وایده بینین، که ویستی سهره ریزمانییه کان له هه لایویرکردنی ته واکه ر بونیاتنای وشه ی لیکدراو پرورده ی فریز، که به پنی وه چه تیوری پوله رگه زدیاریکردن ده بیت، هه مان چشت بیت، به لام دواتر، که قونای ده ستنیشانکردنی سهره ورپزبوننی سهره ته واکه ره کان له ریگه ی تیوری ( $X\text{-bar}$ ) هوه ده ستپیده کات، دروسته که یان ده بیت به وشه ی لیکدراو، یان ده بیت به فریز. که واته ده بیت به و جوره بیت، که وشه یه کی لیکدراو فریزیکی فره نگی له هه مان زانیاری فره نگیه وه بین / له هه مان ( $X^0$ ) هوه سه رچاوه بگرن، به لام له دوا نواندنا، دروسته که بیت به یه کیکیان. پروانه: (مه عرووف، عه بدولجه بار مسته فا، ۲۰۲۰-۱: ۱۷۳-۱۷۸).

ئىمە پىمانوايە فۆرمە مۇرفۇلۇژىيە ناسادەكانىش ئاستى ( $X^0$ ) يان ھەيە، نەك ( $X^1$ )، چۈنكە دواجار ئەوانىش لە مۇرفۇلۇژىيە دەگەپنەو دەگەپنەو بۇ فەرھەنگو ھاوشىوھى وشە سادەكان دەبن بە توخمىكى فەرھەنگى. ھەرچى مۇرفىمەكانى دارشتنە، لەبەرئەوھى دروستكەرى لىكسىمى نوين، ئاستى ( $X^{-1}$ ) يان پىدراوھ.

مۇرفىمەكانى دارشتن ھەلگى زانىارى مۇرفۇلۇژىن و ئاخىوھانى زمانىش بەپى سەلىقە و ئاگىيى مۇرفۇلۇژىيەكان، زانىارىيەكان بۇ دروستكردنى فۆرمى مۇرفۇلۇژى ناسادەكى دروست بەكاردەھىنن. "توانستى مۇرفۇلۇژى قسەپىكەرانى زمانىك لە سەلىقەكى زمانىيان لەبارەكى دروستە مۇرفۇلۇژىيەكان و دروستدارشتىاندا دەردەكەوئىت". (ئەحمەد، نەرمىن عومەر، ۲۰۱۰: ۵). بەمپىيە مۇرفىمەكانى دارشتن وەك سەرى رىزمانى و توخمى پۇژەسازدەر، بەپى ئەو زانىارىيەكانى، كە تىياندا گەنجكراوھ، كە تىگورىيى جىواز وەك تەواوكەر ھەلاوئىدەكەن. بىروانە نمونەكانى (۷) و ئەو پوونكردنەوانەكى، كە لەبارەكانەوھ پىشكەشكراوھ.

ھەرەك پىشتر ئامازەپىدرا، فەرھەنگ ياساى تايبەت بە خۇى ھەيە و سەرەورىزبوونى كەرەستەكان لە فەرھەنگدا، پەيكالى نواندى رىزمانىيان نىيە. لەم پوانگەيەوھ پۇلەرەگەزدىارىكردنى مۇرفۇلۇژىيەكانە (Morphological Sub-Categorization)، كە قۇناغى پىش دروستكردنى وشەكان دەگرىتەوھ، جىوازە لە بەرجەستەكردنى مۇرفۇلۇژىيەكانە مۇرفىمەكانە و بناغەكانىان، واتە رىزبوونى فەرھەنگىيەكانە سەرە رىزمانىيەكانە و تەواوكەرەكانىان ھاوشىوھى رىزبوونە مۇرفۇلۇژىيەكانە يان نىيە، بەلكو وەك لە (۴) دا خراوھتەپوو، پىشپىنى ئەوھ دەكرىت، كە لە فەرھەنگدا مۇرفىمەكانى دارشتن لە پىش بناغەكانىيەكانە بىن و لە مۇرفۇلۇژىيەكانە بىكەونە دوايانەوھو كۇتايى بگرن. بىروانە: (مەعرووف، عەبدولجەبار مستەفا، ۲۰۲۰-۱: ۸-۹).

مۇرفۇلۇژىيە فەرھەنگى /	نواندى مۇرفۇلۇژى /	دەركردەكى نواندى مۇرفۇلۇژى /
رىزبوونى فەرھەنگى	رىزبوونى مۇرفۇلۇژى	رىزبوونى مۇرفۇلۇژى

(۴) ا. /_ستان / + دار	←	دار + /_ستان /	←	دارستان
ب. /_گەر / + ئاسن	←	ئاسن + /_گەر /	←	ئاسنگەر
پ. /_چە / + باخ	←	باخ + /_چە /	←	باخچە

توخمه فەرھەنگییەکانی پیکھاتەیی سینتاکس، مۆرفیمە سینتاکسییەکان (مۆرفیمە بەندە ریزمانییەکان) و وشەکان\* . ئەم توخمانە بەپێی زانیارییە سینتاکسییە تیاھەلگیراوەکانیان، پرۆژەیی سینتاکسیی فریز ( $\bar{X} / XP$ ) بونیادەنن. نواندنی زانیارییە سینتاکسییەکانی ناو مۆرفیمە سینتاکسییەکان و وشەکان، لە دوو دیوی ناوەکی (فەرھەنگی) و دەرەکی (سینتاکسی) دا دەبێت. بۆ نواندنی ناوەکییەکان، پێویستمان بە وەچەتیۆری پۆلەرەگەزدیاریکردن (Sub-Categorization) ه. ئەم وەچەتیۆرە پێویستی خورتیی توخمەکان / سەرە ریزمانییەکان لە وەرگرتنی جۆری کەتیگۆریی جیاواز وەک تەواوکردن، دیاریدەکات. بڕوانە: (Aarts, B., 2001: 123-124). (Borsley, R., 2003: 66). ویستی توخمە پرۆژەسازدەرەکان پەیوەستی کەتیگۆرییەکی دیاریکراو نییە، چونکە زانیارییە سینتاکسییەکانی ناوخیان ئەبستراکتو و لە بەرجەستەکردنیاندا دەرەکەوێت، کە توخمەکان چ جۆری کەتیگۆری داوادەکەن. بەم شیوەیە وەچەتیۆری پۆلەرەگەزدیاریکردن ئەو دەرەخات، کە ھەریەک لە توخمە فەرھەنگییەکانی پیکھاتەیی سینتاکس، بۆ بەرھەمھێنانی پرۆژەیی فریز، کام کەتیگۆرییەیان پێویستە. ھەرچی نواندنی دیوی دەرەکی زانیارییە سینتاکسییەکانە، لە رینگەیی تیۆری ( $\bar{X}$ ) ھو دەبێت. جێی باسە نواندنی زانیارییەکان لە دیوی ناوەکی و دەرەکیدا وەک نییە، بەلکو وەک لە (۵) دا پیشاندراوە، ریزبونی فەرھەنگیی سەر و تەواوکردەکان جیاوازی لەو ریزبونی، کە لە سینتاکسدا ھەیە. بڕوانە: (مەرووف، عەبدولجەبار مستەفا، ۲۰۲۰-۱: ۱۰۲-۱۲۵).

ریزبونی فەرھەنگی	ریزبونی سینتاکسی
$[Y] + D^0$ ۱. (۵)	$D^0 + YP \longleftarrow$
$[Y] + A^0$ ب.	$A^0 + YP \longleftarrow$
$[Y] + V^0$ پ.	$V^0 + YP \longleftarrow$

\* ۱. لەگەڵئەوھێ لەم لیکۆلینەوھێدا پەیرەوی لەو بۆچونە دەکرێت، کە کرداری فەرھەنگی تەنھا رەگە و رەگیش لەرووی دروستەو و شیلە، نەک وشە، بەلام ئیمە لێردا مەبەستمان لە وشە، سەرە ریزمانییە فەرھەنگییەکانە، بە کرداریشەو.

ب. وشیلە (Sub-word) دروستەیکە لە نێوان مۆرفیم و وشەدا، واتە ئاستی مۆرفیمی تێپەراندووە، بەلام نەبوو بە وشەش، (ھەندیک لە رەگەکان، وەک: خەو، ترس، لەرز، . . . تاد بە پڕۆسەیی بەلیکسیمبوندرا رۆشتوون و بوونە بە وشە). بشروانە: (مەھویی، مەھەدو ئەحمەد، نەرمیین عومەر، ۲۰۰۴: ۶۲)، کە لەویدا زاراوەی <وشیلە> بۆ وشەییکی سادەیی یەک مۆرفیمی بەکارھێنراوە.

گرنگه ئاماژە بەو بەدریټ، کە (۵) تەنھا وەک بەنەمایەک بۆ خستنه‌پرووی جیاوازی پزبونی کەرەستەکان لە فەرەه‌نگ و سینتاکسدا هینراوەتەو، ئەگینا وەک لە بەشی دووەمدا، پەيوەست بە پارامیټەری سەرو پڕۆژەیی فریزە فەرەه‌نگیەکانەو بە تیروته‌سەلی لەبارەیانەو دەدوین، توخمە پڕۆژەسازدەرە فەرەه‌نگیەکان لە سینتاکسدا بە رەهایی پەپرەوی لە پارامیټەری سەرکۆتا ناکەن، بەلکو هەندیکیان پارامیټەری سەرسەرەتا جیەجیەدەکەن.

ئەگەرچی ریزمان پیکهاتەکانی فۆنۆلۆژی و مۆرفۆلۆژی و سینتاکس دەگریتەو، بەلام سیمانتيك، کە سروشتیکی سرکی هەیه، لە هەموو پیکهاتەو ئاستەکاندا ئامادەیه. (مەحویی، مەمەد، ب-۲۰۱۶: ۱۰۵). بەمپیټە کەرەستە فەرەه‌نگیەکان لە پال زانیاریە زانیاریەکانی دیکەدا، زانیاری سیمانتيكیشیان تیدایە. زانیاری سیمانتيکی لە (ا) پەيوەندییە سیمانتيکییە پیرەوبەندو ریکوپیکەکانی نیوان هەر لیکسیمیکو باقی گەنجی وشەکە (نیشانە واتاییەکان)، (ب) لە "نیشانە ئیدۆسینکراسییەکان"، کە پیرەوبەندو ریکوپیک نین (جیاکەرەو)، (پ) لە "نیشانە هەلاویرکەرەکان" پیکهاتوو. برۆانە: (مەحویی، مەمەد، ۲۰۰۶: ۴). توخمە بەدەسەلاتەکان بەپی زانیاریە سیمانتيکییەکانی ناوخیان، کۆتوبەندی واتاییان بۆ ئەو تەواوکەرەنە هەیه، کە وەریاندەگرن. بۆ نمونە لیکسیمی /مردن/ داوای تەواوکەرێک دەکات، کە نیشانەیی واتایی [ + مۆف]ی هەبیټ، بەلام بەوپیټەیی زۆریک لە توخمەکان زانیاری واتاییان پەيوەست بە هەلبژاردنی تەواوکەرەو فراوانبوو، بۆیە دەبینین /مردن/ هەلاویری تەواوکەر بە نیشانەیی واتایی [- مۆف]یشەو دەکات. برۆانە (۶). بەمەش فراوانبوونی واتای لیکسیمەکان/ پریدیکاتەکان دەبیټە ئەلتەرناتیفی مۆرفۆلۆژیانەو جیگەیی فۆرمدارشتنی نوێ دەگریتەو. برۆانە: (مەمەد، بژوین یەحیا، ۲۰۱۶: ۹۰-۹۷).

(۶) ا. پیاووەکە مردوو.

ب. بازار مردوو.

نمونه‌کانی (۶)، پوونکردنەوکانی سەرەو پشتراستدەکەنەو ئەو راستییە دەخەنەپروو، کە لیکسیمی /مردن/ بەهۆی فراوانبوونی واتاکەیهو، دەتوانیت تەواوکەر بە نیشانەیی [ + مۆف]ه‌و وەربگریت. ئەمەش بەخشکەیی ئەو دەگەیه‌نیت، کە ئەو لیکسیمە واتاییەکی پیکهاتەیی و واتاییەکی ناپیکهاتەیی هەیه.

لەو خالانەیی، کە لە پیناسەکەیی فەرەه‌نگەو هەلپینجران و ماوەتەو قسەیی لەسەر بکەین، خالی (پ)یه. ئەم خالە ئاماژە بەو دەدات، زانیاریە زانیاریەکان لەلای ناخیوهران هەن، کە لە کاتی زمانپژاندا



له زمانى دايكيانه وه وهریده گرن. ئەمەش وادەكات، كه بتوانن دروستەى فۆرم\_دروست و اتاراست و پىچەوانەكانيان بناسنە وه. بېوانە: (مەرووف، عەبدولجەبار مستەفا، ۱-۲۰۲۰: ۳۶). با لەم نمونانەى خوارە وه بېوانين.

(۷) ا. \* /دارتر/، \* /ژنتر/، \* /ئاستر/، ...

ب. /باشتر/، /جوانتر/، /زيرەكتر/، ...

(۸) ا. ؟ دۆلەكه بەرزە

ب. شاخەكه بەرزە.

له نمونەكانى (۷-۱) دا، هاتنى لاگرى سىنتاكسىي /\_تر/ لەگەل كه تيگۆرىي ناودا، دروستەى فۆرم\_ نادروستى بەرھەمھيئاو، لەبەرئەوھى وەك له دروستە فۆرم\_دروستەكانى (۷-ب) وه دەردەكەوئیت، لاگرەكه تايبەتە بە دەوروبەرى مۆرفۆلۆژيى ئاوەلناو، نەك ناو، ھەربۆيە دەرکەوتنى لەگەل پۆلەپەرگەزى ناودا، پىگەپىنەدراو دەبیت. له نمونەى (۸-۱) یشدا هاتنى ئارگۆمىنتى /دۆلەكه/ لەگەل دروستەى کردارەندىي {بەرزە} دا، پستەيەكى واتاناراستى ليکەوتووتە وه، چونکە پريدىكاتى {بەرزە} كه تيگۆرىيەكى دەوئیت، كه لەپووى واتاوه نيشانەى [+ بەرزايى] ھەبیت، (وەك ۸-ب)، نەك [- بەرزايى]، ھەربۆيە (۸-۱) دروستەيەكى واتاراست نىيە، بەمەش پىگەپىدانى بۆ دەستەبەرناکریت. ئاخيوهرانى کورد بەھۆى ئەو زانيارىيە زمانىيانەى، كه له فەرھەنگى ئاوەزىياندايە، بە سەليقە دەتوانن دروستە فۆرم\_دروست و اتاراستەكانى (۷) و (۸) لەوانەى دیکە (فۆرم\_نادروست و واتاناراستەکان) جيا بکەنە وه. کەواتە "ئەگەر بەکارھيئەرانى زمانىک ھەر چشتىک بزائن، ئەوا تايبەتمەندىيەکانى توخمە فەرھەنگىيەکانە". (O'Grady, W., 2005: 191).

پوونکردنەوھەکان لەسەر فەرھەنگى ئاوەزى و زانيارىيە فەرھەنگىيەکان ئەو ئەنجامە دەستدەخەن، كه نواندە ريزمانىيەکان لە ھەر پىکھاتەو ئاستىکدا بن، بەرھەم و پرۆژەى فەرھەنگن و لە فەرھەنگە وه سەرچاوەدەگرن.

## ۲/۱) تيۆرى بنەماو پاراميتەر

تيۆرى بنەماو پاراميتەر، كه وادادەنریت ناويكى دیکەى تيۆرى حوکمکردن و بەستەنە وه بىت، "رېيازىکە بۆ ليکۆلینە وه لە کۆزانيارىيى مروّف لەبارەى زمانە وه، كه له کارەکانى چۆمسکىيە وه لە سالانى (۱۹۷۰) کاندا پەرەيسەندوو". (Lasnik, H. & Lohndal, T., 2009: 40). ئەم تيۆرە بە پىچەوانەى

پروپوزله‌کانی پیشتره‌وه، ئه‌وه ره‌تده‌کاته‌وه، که هه‌موو یاسا زمانه‌وانییه‌کانی زمانیک له ریگه‌ی فیروبونه‌وه دستبخرین، به‌لکو ئه‌و گریمانه‌یه ده‌خاته‌پوو، که بنه‌مای جیهانیی ریزمان هه‌ن، زمانه‌کان تیایاندا هاوبه‌شن. بروانه: (Webelhuth, G., 1992: 8). له‌م پروانگه‌یه‌وه تیوره‌که دوو چه‌مکی سه‌ره‌کی له‌خۆده‌گریت، که ئه‌وانیش بنه‌ما (Principle) و پارامیته‌ر (Parameter) ن. سه‌ره‌تای ناساندنی ئه‌م دوو چه‌مکه ده‌گه‌ریته‌وه بۆ (Chomsky, 1981a)، دواتر به‌ شیوه‌یه‌کی به‌رچاو له به‌ره‌می (Knowledge of Language) ی (Chomsky, 1986a) دا قسه‌یان له‌سه‌ر کراوه‌و خراونه‌ته‌پوو. هه‌رچه‌نده‌ ناوی تیوری حوکمکردن و به‌ستنه‌وه ناویکی دیارو ناسراوه بۆ ئه‌و مۆدیله سینتاکسییه‌ی، که له (Chomsky, 1981a) دا پیشکه‌شکرا، به‌لام چۆمسی خۆی پییوایه، که ناوی تیوره‌که ناویکی هه‌لخه‌له‌تینه‌ره، چونکه له ناوی تیوره‌که‌دا ته‌نها تیشکخراوه‌ته‌سه‌ر دوو له‌و تیورانه‌ی، که تیوری حوکمکردن و به‌ستنه‌وه پیکده‌هینن\*، له‌به‌رئه‌وه ناوی تیوری بنه‌ماو پارامیته‌ر وه‌ک ناویکی گونجاوتر بۆ مۆدیله سینتاکسییه‌که پیشنیازکرا، ئه‌مه له لایه‌که‌وه. له لایه‌کی دیکه‌وه ناوه‌ نوئییه‌که پیداجوونه‌وه‌کانی چۆمسی به‌سه‌ر تیوره‌که‌دا، که له (Chomsky, 1993) و (Chomsky, 1995b) دا پیشکه‌شکران و له‌ژیر ناوی مینیمال پروگرام (Minimalist Program) دا خراوه‌پوو، ده‌گریته‌وه. بروانه: (Cook, V. & Newson, M., 1997: 41). هه‌لبه‌ت گرنگه‌ ئاماژه به‌وه بده‌ین، که ئه‌م لیکۆلینه‌وه‌یه‌ی ئیمه، ته‌نها له چوارچیوه‌ی تیوری حوکمکردن و به‌ستنه‌وه‌دا ده‌بیته‌و ناچیته‌ سنووری ئه‌و مۆدیله سینتاکسییه‌وه، که به‌ مینیمال پروگرام ناسراوه.

له تیوری بنه‌ماو پارامیته‌ردا به‌شه جیهانییه‌کانی (Universal Grammar) پشاندی گوتریته بنه‌ماکان و ئه‌و به‌شانه‌یش، که زمانه‌کان له‌پرووی سینتاکسییه‌وه تیایاندا جیاوازن، به پارامیته‌ره‌کان ناوده‌برین. که‌واته ده‌کریت بگوتریته، بیروکه‌ی سه‌ره‌کی تیوری بنه‌ماو پارامیته‌ره‌کان ئه‌وه‌یه، که کۆزانیاریی سینتاکسیی هه‌ر تاکیک، له دوو لایه‌ن پیکدیته:

۱- سیتیکی دیاریکراوی ئه‌و بنه‌مایانه‌ی، که له هه‌موو زمانه‌کاندا وه‌کیه‌کن.

۲- سیتیکی دیاریکراوی ئه‌و پارامیته‌رانه‌ی، که هه‌مه‌چه‌شنیه سینتاکسییه‌کانی نیوان زمانه‌کان دیاریده‌که‌ن. بروانه: (Lasnik, H. & Lohndal, T., 2009: 43), (Amin, W., 2012: 10).

\* تیوری حوکمکردن و به‌ستنه‌وه له‌هوت تیور پیکدیته، که ئه‌وانیش بریتین له: تیوری حوکمکردن، تیوری به‌ستنه‌وه، تیوری دۆخی ریزمانی، تیوری سیتا، تیوری ئیکس-بار، تیوری کۆنترۆل، تیوری به‌ندیته‌ی / سنووردارکردن. بۆ زانیاری ده‌رباره‌ی ئه‌م تیورانه، بروانه: (Horrocks, G., 1993), (Ouhalla, J., 1994), (Cook, V. & Newson, M., 1997), (Culicover, P., 1997), (Haegeman, L., 1998).

## ۱-۲/۱) بنه ما له زمانه سروشتییه کاند

ئو زمانه سروشتییه،\* که له جیهاندا هه نو قسه یانپنڊه کریت، له یه کتر جیاوازنو ژماره یان به چهند هه زاریک داده نریت، به لام له نیوانیاندا ناوکویی هه یه و له گه لیک چشتدا له یه کتر ده چن. تیوری بنه ماو پارامیتهر له ریگه ی خستنه پرووی هه ردوو چه مکی بنه ماو پارامیته ره وه، مه به سستی لایه نه هاوبه شو جیاوازه کانی نیوان زمانه سروشتییه کان/ زمانه کانی مروّف دربخاتو پرونیان بکاته وه. بنه ماکان ئو ئه دگاره گشتییه نه، که به شیوه یه کی باو له هه موو زمانه کاند هه، که ئه مه ش به هوی بوونی ریزمانی جیهانییه وه یه. بروانه: (Ouhalla, J., 1991: 154)، (Trask, R., 1993: 218). بو نمونه بنه ماو دروسته ی پالپشتی و بنه ماو پروژه سازدان (وهک دواتر له باره یانه وه ده ویین)، ئو لایه نانه ی ریزمان/ سینتاکس ده رده برن، که له نیوان زمانه کاند ناگورین.

ریزمانی به ره مه یان، به تاییه ت تیوری بنه ماو پارامیتهر، جهخت له سه ره ئوه ده کاته وه، که له بنه رته دا (ا) زمان توانستیکی بایلوژییه، (ب) مندال ده زگایه کی زمانه رگرتی هه یه، که بریتییه له بنه ماو یاساو به ریزمانی جیهانی ناسراوه. بروانه: (Chomsky, N., 1986a: 22). (Katamba, F., 1993: 8)، (مه حویی، محمه د، ب-۲۰۰۱: ۱۶). که واته کوزانیاری مروّف له باره ی زمانه که یه وه زگماکییه و به بو ماوه یی بوی ده گوازیته وه. سه رچاوه ی کوزانیارییه زمانیه که ریزمانی جیهانییه، که ئه میش وهک چۆمسی خوی ده یلیت: "ریزمانی جیهانی ده کریت وهک سیسته می بنه ماکان سه یربکریت/ بیرلیبکریته وه، که له نیوان پوله زمانه جیاوازه کاند هاوبه شه و پیش قوناغی ئه زمونکردن، له هه ر تاکیکدا به رده سه ته". (Haegeman, L., 1998: 13).

بنه ماکان په یوه ستن به نه خشه ی بو ماوه یی زمانه وه، مندال له له دایکبوونییه وه پییه خسراوه و پیویست به وه ناکات، که له ژینگه و ده وره به ره وه وه ریگریته. ئه مه ش ئوه ده گه یه نیت، مندال پیشه وخته به کوزانیارییه کی بنچینه یی زمان (ریزمانی جیهانی) پروگرامکراوه، که سیسته میکی ئاوه زی دیاریکراوی جینه تیکیه و به شیوه یه کی بایلوژی له میشکی هه موو مروّفیکدا هه یه، به هوییه وه مروّف ده توانیت له ماوه یه کی دیاریکراودا هه ر زمانیکی سروشتی/ ریزمانی ئالوزی هه ر زمانیک، وه رگریته و فیتربیته. بروانه: (Radford, A., 1998: 11)، (Aitchison, J., 1999: 28)، (Fromkin, V. & et al., 2000: 718). له به لگه به هیزه کانی بایلوژی بوونی زمان ئه وه یه، که: (ا) مندال له قوناغه سه ره تایییه کانی

\* شایه نی گوته لیره دا مه به ست له زمانی سروشتی ته نها زمانی مروّفه، چونکه زمانه سروشتییه کان زمانی مروّف و زمانی سیماو ده ست و ده موچاوبه کاره یان و زمانی هه نگو هه ندیک زمانی تر ده گریته وه. بروانه: (مه حویی، محمه د، ب-۲۰۰۱: ۸).

ژياندا له باريدايه و له توانايدايه ئه و دهربراوانه بهرهمبهنيت، كه له وهپيش به هيچ جورېك نهيبستون. بړوانه: (مهحويي، محمهد، ب-۲۰۰۱: ۴۰). (ب) منډالان له سهرانسهرى جيهاندا تارادهيهكى زور به ههمان شيوهو ريگه زمان وهردهگرن، سهرهراي ئهوهى ژينگه و بارودوخى زمانيان جياوازه. چاوديركردنى منډالان له قوناغهكانى وهرگرتنى زمانه جياوازهكان له بارودوخه كومهلايهتپيه جياوازهكاندا، ئهوه دهردهخات، كه قوناغهكانى وهرگرتنى زمان لهلاى منډالان، هاوشيوهن و به ئهگهريكى زورهوه جيهانين. بړوانه: (Fromkin, V. & Rodman, R. & Hyams, N., 2011: 329-330). (پ) سنووردارىي زهمهنى زمانوهرگرتن لهلاى منډال، (لينبيرگ) له كتيبهكهيدا (بنه ما سروشتنيهكانى زمان) بهلگهيهكى زور دهخاتهپوو، كه دهردهخه قوناغى زمانوهرگرتن له نيوان (۲-۱۲) ساليډا سنوورداربوه، واته منډال پيش دوو سالى، ناتوانيت لايهنه سهرهكيهكانى زمان فيربيت، ئهگه به هر هوكاريكيش تاوهكو دوانزه سالى زمان فيرنهبيت، ئهوا بو ههتاهاهتايه ئهگهري فيربوونى زمان لهدهستدهات. وادياره ئه م سنوورداربوونه پهيوهنديى به پيكهاتهو گهشهى ميشكهوه ههبيت. بړوانه: (باتنى، محمهد رها، ۲۰۱۵: ۱۶۹).

بهپيى ئهوهى له سهرهوه گوترا، بنهماكان بهشيكن له پيكهاتهى ئاوهزى مروث، كه له زمانهكاندا ههمهچهشن نين و ناگورين، بهلكو جيهانين و به شيوهيهكى بايلوژى له ميشكى مروثدا ههن و پهيوهستن به فاكهلتىي زمان (Language Faculty) ده. مروث بههوى ئه و فاكهلتيهيى، كه له ميشكيدايه (به مهرجيك گرفت و كهموكورپى نهبيت)، دهتوانيت فيرى هر زمانيك بيت، چونكه توانستى زمانى، به تنها بو زمانيكى دياريكراو نيهو بهبى جياوازي، هى ههموو زمانهكانه. له م پروانگهيهوه بيركردنهويهكى لوژيكيانه نيه، ئهگه وادابنريت، كه ههنديك له تاكهكان (بو نمونه ئهوانهى دهبن به قسهكهرى رهسهنى زمانى ئينگليزى) به ريزمانيكى تايبهتى زمانى ئينگليزيهوه لهدايكبوويتن، كه

\* سنووردارىي زهمهنى زمانوهرگرتن ئهگه له لايهكهوه بهلگهى بايلوژيپوونى زمان بيت، بهوهى ئهگه زمان به تهواوهتى ديارديهكى كومهلايهتى بووايه، ئهوه دهبوو مروث له هر تهمنيكدا بووايه، به مهرجى بوونى له كومهلدا، بيتوانيايه زمان وهربرگريت، بهلام وهك سهلمينراوه بهو جوړه نيه، له لايهكى ديكهوه دهرخهري رول و گرنگي ژينگه و كومهله له فيربوون و وهرگرتنى زماندا، چونكه ئهگه رچى زمان له بنهردا بايلوژييهو به بوماوهيى بو مروث دهگوازريتهوه، بهلام كارابوونى ئه لايهنه بايلوژييهى زمان، له كومهلدا دهبيت. چهندين منډال له دارستان و شوينه پهنان و دوورهدهستهكان دوزراونهتهوه، كه لهبه هر هوكاريك بيت، له مروث دابراون و تا تهمنى (۱۲) سالى، يان زياتر، دوور له خهلكو كومهل ژياون، ئهمانه ههولى زوربان لهگه ل دراوه (ههنديك له و ههولانه له ريگهى بهرنامه و پروگرامى تايهتيشهوه بوون)، بوئهوهى فيرى زمان بكرين، بهلام ئهجمامى هيچ كام له و ههولانه دلخوشكه نهبوون. بو زانيارىي زياتر له م بارهيهوه، بړوانه: (Fromkin, V. & Rodman, R. & Hyams, N., 2011: 22-24)، (باتنى، محمهد رها، ۲۰۱۵: ۱۵۰-۱۷۷).

پیشوخته له میشکیاندا گهنجکراییت. بروانه: (Haegeman, L., 1998: 12). ههلبهت ئه مه بو زمانهکانی دیکهیش هه مان چشته. ئه ی که واته بوچی زمانهکان خاوهنی ریژمانی جیاوازن؟ بو وهلامی ئه م پرسیاره، بروانه پارو وهچهپارهکانی دواتری ئه م به شه.

گرنگه ئاماژه به وه بدریت، که توانسته زمانیه زگماکیه که (UG) تاییه ته به مروّف، پیروههکانی دیکه (بو نمونه پیروهی زمانی سهگ) ئه م توانسته یان پینه دراوه، هه ربویه ناتوانن زمانی مروّف فیرببن. بروانه: (Haegeman, L., 1998: 13)، (Cook, V. & Newson, M., 2007: 47). چومسکی پییویه توانای قسه کردن و وهگرتنی زمان ته نها هی مروّفه و له نیو زمانه سروشتیه کاند، بنه ماکان تاییه تن به زمانی مروّفه و رهنگدانه وهی سروشتیه میشکی مروّفن. وهگرتنی زمان توانیه که هه موو مروّفه کان هه یانه، به بی رهچاوکردن و گه پاندنه وه بو ئاستی زیره کی گشتیان. له م باره یه وه زانیاری زیاتر له (Radford, A., 2009: 7) دا ده بی نریت.

سه رباری لایه نی بایلوژیی زمان، بنه ماکان ئه و لایه نانه ی ریژمانیش ده گرنه وه، که له هه موو زمانه کاند وه کیه کن، وه ک دروسته ی پالپشتی / وابه سته گیتی (Structure-dependency) و بنه مای پروژه سازدان (The Projection Principle). دروسته ی پالپشتی، که بنه مایه کی سینتاکسیی هاوبه شی زمانه کانه، به لایه نی که مه وه له (Chomsky, 1971) هوه بو ناساندنی بیروکه ی بنه ماکان به کارهاتووه. به پیی ئه م بنه مایه، کوزانیاریی زمانی زیاتر پشت به په یوه ندیه دروسته ییه کانی ناو رسته ده به سستیت، وه ک له سه ره ورپرزبوونی زنجیره یی وشه کان. بو تیگه یشتن له بنه مای دروسته ی پالپشتی، سه ره تا پیویسته قسه له سه ر چه مکی دروسته ی فریز بکریت، که له ناویدا په یوه ندیه دروسته ییه کان پرووده دن. بروانه: (Cook, V. & Newson, M., 1997: 3-4).

بیروکه یه کی سه ره کیی زمانه وانی له سالانی (۱۹۳۰) یه کانه وه ئه وه بووه، که رسته له فریز پیکدیت. بروانه (۹).

(۹) کچه که کیکیکی دروستکرد.

رسته که ی سه ره وه له دوو فریز پیکهاتووه، که ئه وانیش فریزی ناوی {کچه که} و فریزی کرداریی {کیکیکی دروستکردن}. هه ریه ک له و فریزانه ییش بو پارچه ی بچووکت دابه شده بن. فریزه ناوییه که بو ناوی /کچ/ و دیارخه ری /ه که/، فریزه کردارییه که ییش بو کرداری /دروستکرد/ و فریزی ناوی {کیکیک} شیده کرینه وه. فریزی ناوی {کیکیک} ییش دیسان بو ناوی /کیک/ و دیارخه ری /یک/ وردده کرینه وه. به م شیویه یاساکانی دروسته ی فریز، رسته بو سه گمینی بچووکو و بچووکت

دابەشدهكەن\*. ئەمەش ئەو دەگەيەنیت، كە رسته تەنھا لیکەوتەي ریزە وشەيەکی بەدواییەكداھاتوو نییە، بەلکو لە چەند فریزیك بەرھەمھاتوو، كە بۆ دروستکردنی رستهيەکی تەواوو بیکەموکۆری، بیکەوہ لە پەيوەندیان.

لە لایەکی دیکەوہ بنەمای دروستەي پالپشتی، کاریگەری لەسەر گەیانندی واتای رستهکان ھەيە. بڕوانە (۱۰) و (۱۱).

(۱۰) کاروان گوتی، كە بەرپۆەبەرەكە ئەو بۆ ئەنجامدانی کارەكە رادەسپیریت.

(۱۱) کاروان گوتی، كە بەرپۆەبەرەكە خۆی بۆ ئەنجامدانی کارەكە رادەسپیریت.

ئاخیوہرانی زمانی کوردی ئەوہ دەزانن، كە لە (۱۰) دا جیناوی سەربەخۆی /ئەو/ بۆ /کاروان/ دەگەریتەوہ، نەك /بەرپۆەبەرەكە/، بەلام لە (۱۱) دا جیناوی خۆیی /خۆی/ بۆ /بەرپۆەبەرەكە/ دەگەریتەوہ (ھەرچەندە لەرۆوی واتاوہ نامۆ دەبیئت)، نەك /کاروان/. جیناوی خۆیی /خۆی/ پێویستە بۆ كەسیك بگەریتەوہ، كە لە ھەمان بەشی رستهكەدا ئاماژەي بۆ كرابیئت، بەلام جیناوی سەربەخۆی /ئەو/ دەبیئت بۆ كەسیك بگەریتەوہ، كە لە بەشەكەي دیکەي رستهكەدا بوونی ھەبیئت، یان لە ھیچ كام لە بەشەکانی رستهكەدا ئامادەي نەبیئت (كەسیکی نادیار). ئەو واتایەي، كە ھەریەك لە جیناوی سەربەخۆی /ئەو/ جیناوی خۆیی /خۆی/ دەیگەيەنن، بەوہي، كە بۆ كی دەگەریتەوہ، واتە زانینی ئەوہي، كە /ئەو/ /خۆی/ كامەیان بەشە پەيوەستەكەي رستیلەكەيە/ رسته شوینكەوتووہكەيەو

\* پێویستە ئاماژە بەوہ بدریئت، كە:

ا- بەپیی یاساكانی دروستەي فریز، ئەو فریزانەي، كە لە ناویكو دیارخەریك پیکھاتوون، ناوہكە سەری فریزەكەيە، نەك دیارخەرەكە، بەلام بەپیی لیکدانەوہكانی ئەم لیکۆلینەوہيە، كە لە رینگەي تیوری (X-bar) ھوہ ئەنجامدراون، دیارخەرەكە دەبیئتە سەری پڕۆژەسازدەر و ھەلگری ناوی فریزەكە. بڕوانە:

۱/۲-۱-۱) پارامیترەي سەر لە فریزی ناویدا

۱/۲-۲-۱) پارامیترەي سەر لە فریزی دیارخەریدا

ب- بەپیی یاساكانی دروستەي فریز، رسته لە فریزیکی ناوی و فریزیکی کرداری دروستبووہ، كە ئەوانیش یەكەي زمانی بچووكتەر لەخۆدەگرن، بەلام وەك ئەوہي لەم لیکۆلینەوہيەدا کاری لەسەر كراوہ، بەپیی وەچەتیوری پۆلەرەگەزدیاریکردن و تیوری (X-bar)، بونیاتانی پڕۆژەي رسته ھەنگاو بە ھەنگاو\_ لە (VP) یەوہ بۆ (TP) و لەویشەوہ بۆ (AgrP)\_ بەرپۆەدەچیت. بڕوانە:

۱/۲) پڕۆژە سینتاكسییەكان و چۆنیەتی بونیاتنانیان

۱/۲-۲-۲) پارامیترەي سەر لە فریزی ریکەوتندا

کامه‌شيان به‌شه په‌یوه‌سته‌که‌ی نییه، پشت به کوزانیاریمان د‌ر‌بار‌ه‌ی د‌ر‌وست‌ه‌ی ر‌س‌ت‌یل‌ه‌ی ر‌س‌ت‌ه‌که ده‌به‌س‌ت‌یت.

ه‌م‌و‌و‌ ئ‌ه‌و‌ چ‌ه‌م‌ک‌و‌ ل‌یک‌د‌انه‌وان‌ه‌ی، که د‌ر‌وست‌ه‌ی پ‌ال‌پ‌ش‌ت‌ی ل‌ه‌خ‌و‌ی‌ان‌د‌ه‌گ‌ر‌یت‌و‌ ل‌یر‌ه‌دا‌ به‌ ک‌ور‌ت‌ی ل‌ه‌بار‌ه‌ی ه‌ه‌ن‌د‌یک‌ی‌ان‌ه‌و‌ه‌ د‌و‌این<sup>\*</sup>، ت‌یک‌ر‌ای ز‌مان‌ه‌ک‌ان‌ ت‌ی‌ای‌ان‌دا‌ ه‌ا‌و‌ب‌ه‌ش‌ن. ب‌ه‌م‌پ‌ی‌ه‌ د‌ر‌وست‌ه‌ی پ‌ال‌پ‌ش‌ت‌ی ت‌ای‌ب‌ه‌ت‌م‌ه‌ن‌د‌ی‌ب‌ه‌ک‌ی س‌ی‌ن‌ت‌اک‌س‌ی‌ی‌ س‌ه‌ر‌ج‌ه‌م‌ ز‌مان‌ه‌ک‌ان‌ه‌ (ب‌ن‌ه‌م‌ای‌ه‌ک‌ی ر‌ی‌ز‌م‌ان‌ی ج‌ی‌ه‌ان‌ی‌ب‌ه‌) و‌ ئ‌اخ‌ی‌و‌ه‌ری‌ ه‌ر‌ ز‌مان‌یک‌ ل‌ه‌نا‌و‌ ک‌وز‌ان‌ی‌ار‌ی‌ب‌ه‌ ز‌مان‌ی‌ب‌ه‌ک‌ه‌ی‌دا‌، ئ‌م‌ ب‌ن‌ه‌م‌ای‌ه‌ ه‌ی‌ه‌. د‌ر‌بار‌ه‌ی ب‌ن‌ه‌م‌ای‌ د‌ر‌وست‌ه‌ی پ‌ال‌پ‌ش‌ت‌ی، ز‌ان‌ی‌ار‌ی‌ی‌ زی‌ات‌ر‌ ل‌ه‌ (Cook, V. & Newson, M., 1997: 3-13) دا‌ د‌ه‌س‌ت‌د‌خ‌ر‌یت‌.

ئ‌ه‌و‌ه‌ی‌ پ‌ه‌ی‌و‌ه‌ن‌د‌ی‌ی‌ ب‌ه‌ ب‌ن‌ه‌م‌ای‌ پ‌ر‌و‌ژ‌ه‌س‌از‌د‌ان‌ه‌و‌ه‌ ه‌ه‌ب‌یت‌، "پ‌ی‌و‌ا‌ژ‌وی‌ ی‌ه‌ک‌گ‌رت‌نی‌ ی‌ه‌ک‌ل‌ه‌د‌و‌ای‌ب‌ه‌ک‌ی‌ ز‌نج‌یر‌ه‌ د‌و‌و‌پ‌ه‌ل‌ک‌ی‌ب‌ه‌ک‌ان‌ه‌، ت‌ی‌ی‌دا‌ م‌ه‌ر‌ج‌ی‌ ی‌ه‌ک‌گ‌رت‌نی‌ ج‌و‌و‌ت‌ه‌ ت‌و‌خ‌م‌ه‌ پ‌یک‌ه‌ی‌ن‌ه‌ر‌ه‌ک‌ان‌ ب‌و‌ ب‌ون‌ی‌ات‌ن‌ان‌ی‌ د‌ر‌وست‌ه‌ی‌ گ‌ه‌و‌ر‌ه‌ت‌ر‌، ل‌ه‌ د‌و‌و‌ ه‌ه‌ن‌گ‌ا‌و‌دا‌ ج‌ی‌ب‌ه‌ج‌ی‌د‌ه‌ک‌ر‌یت‌: (ا) د‌ر‌وست‌ک‌رد‌نی‌ پ‌ر‌و‌ژ‌ه‌ی‌ نا‌و‌ه‌ن‌د‌ی‌ی‌  $X^-$  ل‌ه‌ س‌ن‌ور‌ی‌ VP دا‌، (ب) ئ‌ار‌اس‌ت‌ه‌ک‌رد‌نی‌ پ‌ر‌و‌ژ‌ه‌ نا‌و‌ه‌ن‌د‌ی‌ب‌ه‌ک‌ه‌ و‌ه‌ک‌ ب‌ن‌ه‌م‌ای‌ ب‌ون‌ی‌ات‌ن‌ان‌ی‌ پ‌ر‌و‌ژ‌ه‌ی‌ م‌ه‌ز‌ن‌ XP". (س‌ه‌ع‌ی‌د‌، س‌از‌ان‌ ز‌اه‌یر‌، ۲۰۲۰: ۶۴). پ‌ر‌و‌ژ‌ه‌س‌از‌د‌ان‌ ب‌ن‌ه‌م‌ای‌ه‌ک‌ی‌ د‌یک‌ه‌ی‌ ر‌ی‌ز‌م‌ان‌ی‌ ج‌ی‌ه‌ان‌ی‌ب‌ه‌و‌ ل‌ه‌ ر‌ی‌گ‌ه‌ی‌ه‌و‌ه‌ پ‌ر‌و‌ژ‌ه‌ س‌ی‌ن‌ت‌اک‌س‌ی‌ب‌ه‌ک‌ان‌ی‌ فر‌ی‌ز‌ ل‌ه‌ ه‌م‌و‌و‌ ز‌مان‌ه‌ک‌ان‌دا‌، ب‌ه‌ ه‌ه‌م‌ان‌ ر‌ی‌و‌ش‌و‌ی‌ن‌و‌ م‌یک‌ان‌ی‌ز‌م‌، که پ‌اب‌ه‌ن‌د‌ب‌و‌ن‌ه‌ ب‌ه‌ د‌و‌و‌ ب‌ن‌ه‌م‌ا‌و‌ه‌ (ب‌ر‌وان‌ه‌ خ‌وار‌ه‌و‌ه‌)، ب‌ه‌ر‌ه‌م‌د‌ه‌ه‌ی‌ن‌ر‌ی‌ن‌<sup>\*\*</sup>.

۱. **Headedness Principle**: ه‌م‌و‌و‌ د‌ر‌وست‌ه‌ی‌ه‌ک‌ی‌ س‌ی‌ن‌ت‌اک‌س‌ی‌ی‌ فر‌ی‌ز‌ پ‌ر‌و‌ژ‌ه‌ی‌ س‌ه‌ر‌ی‌ک‌ی‌ ر‌ی‌ز‌م‌ان‌ی‌ب‌ه‌.

۲. **Binarity Principle**: ه‌م‌و‌و‌ د‌ر‌وست‌ه‌ی‌ه‌ک‌ی‌ س‌ی‌ن‌ت‌اک‌س‌ی‌ی‌ فر‌ی‌ز‌ ب‌ه‌ه‌و‌ی‌ ی‌ه‌ک‌گ‌رت‌نی‌ د‌و‌و‌پ‌ه‌ل‌ک‌ی‌ب‌ه‌ک‌ان‌ه‌ی‌ س‌ه‌ر‌و‌ ت‌ه‌ا‌و‌ا‌ک‌ه‌ر‌ه‌و‌ه‌ د‌ر‌وست‌د‌ه‌ب‌یت‌. ب‌ر‌وان‌ه‌: (Radford, A., 2009: 61)، (س‌ه‌ع‌ی‌د‌، س‌از‌ان‌ ز‌اه‌یر‌، ۲۰۲۰: ۶۶). ه‌ه‌ر‌ه‌و‌ه‌ا‌ ب‌ش‌ر‌وان‌ه‌ (۲-۳/۱) ی‌ ئ‌م‌ ب‌ه‌ش‌ه‌.

ل‌ه‌ ر‌اس‌ت‌ی‌دا‌ ئ‌ه‌و‌ د‌و‌و‌ ب‌ن‌ه‌م‌ای‌ه‌ ت‌ه‌ن‌ها‌ ت‌ای‌ب‌ه‌ت‌ ن‌ی‌ن‌ ب‌ه‌ د‌ر‌وست‌ه‌ی‌ س‌ی‌ن‌ت‌اک‌س‌ی‌ی‌ فر‌ی‌ز‌ه‌و‌ه‌، ب‌ه‌ل‌ک‌و‌ پ‌ی‌و‌ی‌س‌ت‌ی‌ی‌ خ‌ور‌ت‌ی‌ ب‌ون‌ی‌ات‌ن‌ان‌ی‌ ت‌یک‌ر‌ای‌ د‌ر‌وست‌ه‌ س‌ی‌ن‌ت‌اک‌س‌ی‌ب‌ه‌ک‌ان‌ن‌، ب‌ه‌ل‌ام‌ ب‌ن‌ه‌م‌ای‌ پ‌ر‌و‌ژ‌ه‌س‌از‌د‌ان‌ ت‌ه‌ن‌ها‌ ق‌و‌ن‌اغ‌ی‌

<sup>\*</sup> ب‌ن‌ه‌م‌ای‌ د‌ر‌وست‌ه‌ی‌ پ‌ال‌پ‌ش‌ت‌ی‌ ج‌ه‌خ‌ت‌ ل‌ه‌س‌ه‌ر‌ ئ‌ه‌و‌ه‌ش‌ د‌ه‌ک‌ات‌ه‌و‌ه‌، که ج‌ول‌ان‌و‌ گ‌وا‌س‌ت‌ن‌ه‌و‌ه‌ی‌ فر‌ی‌ز‌ه‌ک‌ان‌ ب‌و‌ ب‌ه‌ر‌ه‌م‌ه‌ی‌ن‌ان‌ی‌ (د‌ر‌وست‌ه‌ی‌ ب‌ک‌ه‌ر‌ن‌اد‌ی‌ار‌، د‌ر‌وست‌ه‌ی‌ پ‌ر‌س‌ی‌ار‌ی‌، ... ت‌اد) ل‌ه‌ ر‌س‌ت‌ه‌دا‌، پ‌ش‌ت‌ب‌ه‌س‌ت‌ ب‌ه‌ پ‌ه‌ی‌و‌ه‌ن‌د‌ی‌ب‌ه‌ د‌ر‌وست‌ه‌ی‌ب‌ه‌ک‌ان‌ی‌ نا‌و‌ ر‌س‌ت‌ه‌و‌ه‌ ج‌ی‌ب‌ه‌ج‌ی‌د‌ه‌ب‌یت‌، ن‌ه‌ک‌ ر‌ی‌ز‌ب‌ه‌ن‌دی‌و‌ ب‌ه‌د‌و‌ای‌ب‌ه‌ک‌د‌ا‌ه‌ات‌نی‌ و‌ش‌ه‌ک‌ان‌.

<sup>\*\*</sup> ج‌ی‌ی‌ ب‌اس‌ه‌ ل‌ه‌ ل‌ای‌ه‌ک‌ی‌ د‌یک‌ه‌و‌ه‌ ب‌ن‌ه‌م‌ای‌ پ‌ر‌و‌ژ‌ه‌س‌از‌د‌ان‌ ب‌ه‌ ت‌ی‌و‌ری‌ ر‌و‌لی‌ ب‌اب‌ه‌ت‌ان‌ه‌ (س‌ی‌ت‌ا‌) و‌ه‌ پ‌ه‌ی‌و‌ه‌س‌ت‌د‌ه‌ک‌ر‌یت‌. ل‌ه‌م‌ ر‌و‌ه‌و‌ه‌ ب‌ر‌وان‌ه‌: (Cook, V. & Newson, M., 1997: 163-173)، (Haegeman, L., 1998: 49-73)، (ح‌س‌ه‌ی‌ن‌، ش‌ی‌لان‌ ع‌وم‌ر‌، ۲۰۱۲: ۱۱۴-۱۳۰).

بهره‌مهینانی پرۆژهی فریزه، واته ناگاته ئاستی رسته، پرۆژهی رسته له ریگی فریزی تافه‌وه له چوارچیوهی بنه‌مای پرۆژه‌سازدانی فراوانکراو (The Extended Projection Principle) دا سازده‌کریت. "به‌پیی بنه‌مای پرۆژه‌سازدانی فراوانکراو، هه‌موو رسته‌یه‌ک ده‌بیته بکه‌ری هه‌بیته"، (Haegeman, L., 1998: 68)، (Crystal, D., 2008: 390-391). بۆیه فریزی تاف به بکه‌ره‌وه له‌ناو فریزی ریککه‌وتندا ده‌شکیته‌وه و رسته‌یه‌کی ساده به‌ره‌مه‌دیت. برۆانه (۱۲) و (۱۳).

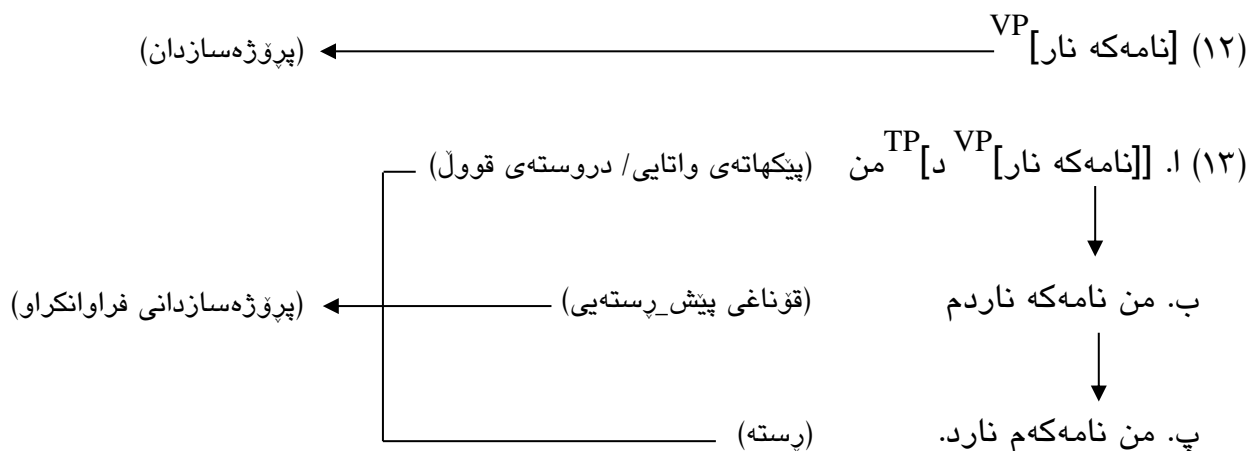

له (۱۲) دا ره‌گی کرداره‌که ( $V^0$ )، که سه‌ریکی ریزمانی\_فه‌ره‌ه‌نگییه\*، به‌پیی بنه‌مای پرۆژه‌سازدان ته‌واوکه‌ریکی له جووری فریزی دیارخه‌ری هه‌لاویرکردوووه فریزیکی کرداری (VP) ی به‌ره‌مه‌یتاوه. له (۱۳-۱) دا فریزه کردارییه‌که بووه به ته‌واوکه‌ریکی سینتاکسی بۆ سه‌ری ریزمانی\_ئه‌رکی تاف ( $T^0$ ) و پیکه‌وه (فریزه کردارییه‌که و تافه‌که)، که فریزی تاف (TP) پیکده‌هینن، له‌پیی پرۆژه‌سازدانی فراوانکراوه‌وه، بکه‌ریکیان داواکردوووه. ریزبوونی که‌ره‌سته‌کان له‌م قوناغه‌دا (قوناغی پیکهاته‌ی واتایی) له‌سه‌ر بنه‌مای واتایه، هه‌ربۆیه ریزبوونیکه جیهانییه و بۆ رسته‌ی هه‌موو زمانه سروشتیه‌کان هه‌ر به‌و جووره‌یه. دوا‌ی ئەم قوناغه نواندن سینتاکسی ده‌ستپیده‌کات، که بۆ زمانی کوردی به‌ره‌مه‌ینانی رسته‌یه‌کی ته‌واوو بیکه‌موکوری، دوو قوناغی دیکه/ دوو گواستنه‌وه‌ی به‌خورتی (برۆانه: ۱۳-ب، ۱۳-پ)، به‌خۆوه ده‌بینیت. له به‌شی دووه‌م له بابته‌ی "پارامیته‌ری سه‌ر له فریزی ریککه‌وتندا"، به‌وردی له‌باره‌ی چۆنیه‌تی بونیاتنانی رسته‌یه‌کی تیروته‌سه‌ل له قوناغی پیکهاته‌ی واتایییه‌وه بۆ قوناغی

\* ئەگه‌رچی ره‌گی کردار لیکسیمیکه ناسه‌ربه‌خۆیه/ لیکسیمیکه، که به‌کاره‌یتانی سه‌ربه‌خۆی نییه (جگه له‌وه‌ره‌گانه‌ی، که به‌پروسه‌ی به‌لیکسیمبووندا رۆیشتوون و بوونه به‌وشه/ ناو) فۆرمی ناوی کرداره‌کان لیکسیمیه سه‌ربه‌خۆی ناو فه‌ره‌ه‌نگن، به‌لام له‌م لیکۆلینه‌وه‌یه‌دا په‌یره‌وی له‌وه‌بۆچوونه‌وه‌کریت، که ره‌گی کردار فۆرمی فه‌ره‌ه‌نگی کرداره، نه‌ک ناوی کرداری.



پرستهي، ددويين. ليردا هيناهوهي نمونهكاني (۱۲، ۱۳) تنها بو ئهويه، روونبکريتهوه، که دروسته سينتاکسيهکاني فريزو رسته له هر زمانیکدا بن، پهيوهست به بنه مای پروژه سازدان و پروژه سازدانی فراوانکراوهوه، به رهچاوکردنی بنه مای دوپهلکی، له لایه ن سهریکی ریزمانیهوه به رههمدههینرین. ئه مهش ئه و راستیه دوپاتدهکاتهوه، که پروژه سازدان و پروژه سازدانی فراوانکراو بنه مای گشتی و جیهانین.

هموو ئهوانه ی، که دربارهی بنه ما له زمانه سروشتیهکاندا/ زمانه کانی مروڤدا گوتران، دهکریت له وهدا کورتبکریتهوه، که بنه ماکان: (ا) لایه نی بیلوژیی زمان، (ب) لایه نه ناوکوییه کانی سینتاکس/ ریزمان له نیوان زمانهکاندا، دهگرنهوه.

### ۲-۲/۱ پارامیتر وهک تهواوکهری بنه ما

وهک له (۱-۲/۱) دا قسه ی له سهر کرا، مروڤ کوژانیا رییه کی زگماکی هیه، که لایه نی بیلوژیی زمان دهگه یه نیته و به بنه ما ناوده بریت، به لام بنه ما بو وهرگرتی زمان به تنها بهس نییه، چونکه ئه گه ر وهرگرتن و فیربوونی زمان تنها په یوهست بووایه به بنه ماوه، ئه وه ده بوو مروڤ له هر شوینیکو له هر کاتیکدا له دایکبووایه و له هر بارودوخیکشدا بژیایه، بیتوانیا یه به هر زمانیک، که خو ی بیه ویت، قسه بکات. دروستتر بلین له جیهاندا ئه و هموو زمانه جیاوازانه نه ده بوون، هموو مروڤه کان به یه ک زمان قسه یانده کرد، ئه و کاتیش پیویستی به وه نه ده کرد، مروڤ هه ولی دروستکردنی زمانی ده ستردی جیهانی بدات.

له کاتیکدا چهند بنه مایه کی ریزمانی، جیهانین و دروسته ی بنچینه یی ریزمانی زمان دیاریده کهن، ژماره یه کی زور جیاوازی و هه مه چه شنیش (پارامیتر) هه ن، که مندال ده بیت له پرۆسه ی زمانه وهرگرتندا فیریانبیت. که ده گوتریت بنه ماکان دروسته ی ریزمانی زمان ده ستنیشانده کهن، ئه مه به و مانایه نایه ت، که هه موو لایه نه کانی دروسته ی ریزمانی زمان، له لایه ن بنه ماکانه وه دیاریبکرین، چونکه ئه گه ر وابووایه، ئه وه ده بوو هه موو زمانه کان هه مان دروسته ی ریزمانیان هه بوایه و فیربوونی زمانیش تنها پیویستی به فیربوونی وشه ده بوو، به بی ئه وه ی فیربوونی دروسته یی، به شیک بووایه له پرۆسه ی فیربوونی زمانه که. بروانه: (Radford, A., 2004: 16). بو نمونه وه چه پیکهینه ره خورتيه کانی رسته له هر زمانیکدا بیت، بریتین له (بکه ر، بهرکار، کردار). ئه مه بنه مایه، به لام چو نیه تی ریزبوونیان له زمانیکه وه بو زمانیکی دیکه جیاوازه و ده گوریت. ئه مه یان پارامیتره، که به پارامیتره ی سهره و ریزبوونی وشه (Word-order parameter) ناوده بریت.

## ١/٢-١) پارامیتهر، چه مکو تیروانین

تیوری بنه ماو پارامیتهر تهنه ئه و بنه مایانه ناگریته وه، که له نیوان زمانه کانداه اوبه شن، به لکو ئه و تایبه تمه ندیبه سینتاکسیانیش / ریزمانیانهیش له خوده گریت، که له زمانیکه وه بو زمانیکی دیکه دهگورینو به پارامیتهر ناوده برین. به مپیته پارامیتهر له تیوری (GB/P&P) دا ئاماژه بو ئه و جورانهی هه مه چه شنی دهکات، که له نیوان زمانه جیاوازه کانداه هه ن. بروانه: (Crystal, D., 2008: 349). له پیناسه یه کی دیکه دا هاتوه: "پارامیتهر هکان سینتیک له بژارده ی تایبه تی زمانن، که وادانراوه له گه ل بنه ما جیهانیه کانداه بو پیکهینانی ریزمانی زمانیکی دیاریکراو، یه کده گرن / کارلینکده کهن". (Jaeggli, O. & Safir, K., 1989: 2).

پارامیتهر په یوه سته به و ئه زمونانه وه، که مروقه کان له ژینگه ی که لتووری و کومه لایه تی جیاوازا هه یانه. ئه زمونی زمانی مروقه کان به پپی زمانه جیاوازه کان دهگوریت، چونکه مروقه له هه ر کومه لگایه کدا، بهرکه وتنی له گه ل دیارده و داتای زمانی جیاوازا ده بیته. ئه مه ش ده بیته هوی ئه وه ی ریزمانی جیاوازا دروستیت. بروانه: (Smith, N., 2004: 157). فاکه لتی زمان له سه ر بنه مای ئه و تیکرده ئاخاوتنییه ی، که مندال (مروقه) له ژینگه و ده ور به ره وه وه ریده گریت / له سه ر بنه مای ئه زمونی زمانی، ریزمانی زمانیک / ریزمانیکی دیاریکراو به مندال ده به خشیت. ده کریت پرۆسه که وه ک ئه م هیلکارییه ی خواره وه وینا بکریت.

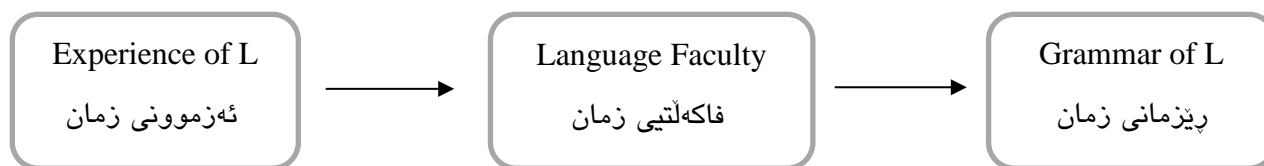

### هیلکاری (٣)

مندال له قونای زمانه رگرتندا، سه رنجی به کارهینانی زمان له لایه ن که سانی ده ور به رییه وه ده دات، ئه و ده ر براوه زمانیه ی، که ده یان بیستیت، ئه زمونی زمانی منداله که پیکده هینن. ئه م ئه زمونه زمانیه ده بیته به تیکرده (Input) بو فاکه لتی زمانی منداله که و ده رکرده (Output) ی پرۆسه که یه ش، ریزمانی زمانیکی دیاریکراو ده بیته. بروانه: (Radford, A., 2009: 6-7). که واته جیاوازیه کانی نیوان ریزمانی زمانه جیاوازه کان، بو ئه و ئه زمونه زمانیه ده گه ریته وه، که مندالان له ژینگه یه کی کومه لایه تی دیاریکراودا، بهرکه وتنیان له گه لیدا ده بیته. ئه وه ئه زمونه زمانیه که یه، که

\* ئه م هیلکارییه به ده ستکارییه کی که مه وه له (Radford, A., 2009: 7) وه و ده رگیراوه.

پڙيمانیکي دياریکراو، له و سنوورهی، که پڙيمانی جیهانی ریگه پینیداوه، بو زمانیکي دياریکراو ده ستینشانده کات.

پارامیته رهکان خاوه نی تایبه تمه ندیبه کی گشتین، که ئه ویش تایبه تمه ندی (دووانه یی / دوولایه نی) یه. ئه م تایبه تمه ندیبه چه ندیتی ئه و همه چه شنیه دروسته ییه ی، که له نیوان زمانه کانداهن، سنووردارده کات. له م پووه وه هر پارامیته ریگ دوو بژارده ی له به رده ستدا ده بیټ، که ئه مه ش ده بیټه هوی دروستبوونی جیاوازی له نیوان زمانه کانداهن. به پنی ئه م تایبه تمه ندیبه، هر پارامیته ریگ دوو به ها له خوده گریټ، زمانیک ده توانیت یه کیگ له و دوو به هایه هه لبرټریټ، نه ک هه ردووکیان. به مپیټه ده کریټ بگوتریټ، سنووردارکردنیکی جیهانی بو همه چه شنیه پارامیته رهکان هه یه. پڙيمانی جیهانی بو هر پارامیته ریگ بژارده ی دوولایه نی به هاکان دیاریده کات، زمانه کان ده بیټ یه کیگ له و بژاردانه هه لبرټرن، که پڙيمانی جیهانی ریگه پینداون. بو نمونه له پارامیته ری سهردا زمانیک ده بیټ، یان سه رسه رده تا بیټ، یان سه رکوتا. له پارامیته ری بکه رخراودا زمانیک ده بیټ، یان له و زمانانه بیټ، که ریگه به دهرنه برینی بکه ر دده ن، یان به پیچه وانه وه. بروانه: (Radford, A., 1998: 17). (White, L., 2003: 9). (Radford, A., ) (2004: 20). پیویسته ئه وه بگوتریټ، که ئه گه رچی تایبه تمه ندی دووانه یی / دوولایه نی وه ک تایبه تمه ندیبه کی گشتی و جیهانی بو پارامیته رهکان دانراوه، به لام له راستیدا له هه موو چه شنه کانی پارامیته ردا، مه رج نیه ئه م تایبه تمه ندیبه وه کخوی / به ته واوه تی له زمانیکدا جیبه جی بیټ.

ئه وه ی، که له (1-2/1) و (2-2/1) و (1-2/1) دا خرایه پوو، به وه مان ده گه یه نیټ، که بلین: زمان له بنه رده تا بریتیبه له بنه ماو پارامیته ر. ئه مه ش له راستیدا دیدو تیروانینی چومسکی خویته تی له باره ی زمانه وه، که له (Chomsky, 1981) و (Chomsky, 1986a) و (Chomsky, 1986b) دا بانگه شه ی بو کردووه. له و به ره مانه دا چومسکی وایداده نیټ، که بنچینه ی زمانی مروټ ده بیټ هه ردوو پیکه اته ی بنه ماو پارامیته ر له خو بگریټ. بنه ما پیشنیازکراوه کانی چومسکی همه چه شن نین و به سه ر هه موو زمانه سروشتیه کانداهن جیبه جیده بن. له به رانه ردا پارامیته رهکان ژماره یه کی دياریکراو به های کراوه یان هه یه، که جیاوازی نیوان زمانه کان پیشانده دن. بروانه: (Mitchell, R. & Myles, F. & Marsden, E., ) (2013: 62). ئه و هاوبه شی و جیاوازیانه ی، که له نیوان زمانه کانداهن، بیري چومسکیان بو ئه وه بردووه، که زمان به مروټ به راورد بکات. له م پووه وه ده لیټ: "زمانه کان له مروټه کان ده چن، به وه ی که هه رچه نده هه ریبه که یان تایبه تمه ندی خو یانان هه یه، که له وانی دیکه جیا یانده کاته وه، به لام له هه مانکادا هه ندیک کوالیتی له هه موویاندا هاوبه شه ". (Chomsky, N., 1965: 5).

ئه گه رچی ئاماژه دان به هه ردوو چه مکی بنه ماو پارامیته ر وه ک دوو به شی سه ره کیی زمان له لایه ن چومسکیه وه، بو یه که مجار ده گه ریټه وه بو به ره می (Lectures on Government and Binding, )

(1981)، پاشانیش له بهرهمهکانی دواتریدا زیاتر لهسهریان دواوه، بهلام دهکریت بگوتریت ئەم دوو چهکه په یوهندی راسته و خویان به دوو تیرمی دیکه وه هیه، که چۆمسی له سالی (۱۹۶۵) له بهرهمی (Aspects of The Theory of Syntax) دا، که به تیوری ستاندارد (Standard Theory) ناسراوه، ئاماژه پیداون، که ئەوانیش توانست (Competence) و توانا (Performance) ن. له باره ی ئەم دوو زاراوه یوه چۆمسی دهلیت: توانست کۆزانیاری قسه که رو گوینگره له سهر زمانه که یان. توانیش به کارهیتانی راسته قینه ی زمانه له بارودوخه بهرجهسته کاند/ کونکریتییه کاند. (Chomsky, N., 1965: 4). بهم شیوه یه ده بینین توانست ههر لایه نه بیلوژییه که ی زمان دهگریته وه، که وهک یاساو بنه ما به شیوه یه کی ئەبستراکت له ئاوهزی ههر مروفتیکدا هیه و به هویه وه ده توانیت بیسنور رسته بهرهمبهینیت و لیانتیگات، ته نانهت له و رستانه ییش بگات، که پیشتر به کارینه هیتاون و نه بیستون. ههرچی توانایه بهرجهسته که ری توانسته، واته بهرهمهینانی رسته و دهربراوه زمانیه کانه به شیوه یه کی کاره کی و راسته قینه، له سهر بناغه ی توانسته زگماکیه که. ئەمهش ئەوه ناگه یه نیت، که توانا رهنگدانه وهی ته وای توانست بیت، له راستیدا هیچ کات توانست و توانا به ته واره تی په یکالی یه کتر نابن، بهلام بوئه وهی توانا له توانست نزیکه یه وه، ده بیت: (ا) رسته ی بیگره دو بیکه موکوری وهک داتا وهر بگرین، (ب) وهرگرتنی داتا که له که سی ره سنی زمانه که بیت، که توانایه کی زوری بو زالبون و دهسه لاتشکاندنه وه به سهر زمانه که دا هه بیت، که چۆمسی خوی به (که سی نمونه یی) ناویده بات. له گه لئه مه شدا له بهرئه وهی توانست ناوه کییه و به شیوه یه کی ئەبستراکت له میشکدایه، بویه رسته بیگره دو که سه نمونه ییه کانییش ناتوان گوزارشتی ته وای له توانست بکه ن. بو زانیاری زیاتر دهرباره ی (توانست) و (توانا)، بروانه: (Chomsky, N., 1965). بهم جوړه زاراوه کانی بنه ما له گه ل توانست و پارامیتهر له گه ل توانا، لیکنزیکیه کی زوریان له گه ل یه کتردا هیه. ئەو و اتاو چه مکه ی، که بنه ما له پرووی بوماوه یی زمانه وه ده یگه یه نیت، بو توانستیش هه مان چشته. ئەوهی په یوهندی به پارامیتهرو تواناشه وه هه بیت، پارامیتهر به واتایه کی ساده بریتییه له جیاوازی نیوان زمانه کان، تواناش به کارهیتانی زمانه له بارودوخه دهر وونی و کومه لایه تییه جیاوازه کاند. ئەمهش به خشکه یی ئەوه ده گه یه نیت، که جیاوازی نیوان زمانه کان له ههر پیکهاته و ئاستیکدا بیت، راسته وخو په یوهندی به به کارهیتانی زمانه وه هیه.

### ۲-۲-۲/۱) پارامیتهر له نیوان فرههنگو رژماندا

زانیاریه زمانیه کان له ناو توخمه فرههنگیه کاند به شیوه ی ئەبستراکت هه لگراون و له رژماندا دهنوینرین. ههریهک له توخمه فرههنگیه کان هه لگری جوړیکی جیاوازی زانیاری زمانین، فونیمه کان

زانباری فونولوژی و مورفیمه‌کانی داپشتن زانباری مورفولوژی و مورفیمه به‌نده ریزمانییه‌کان و وشه‌کان زانباری سینتاکسیان تیا دا گنجراوه. بروانه: (۱/۱). له‌بەر رۆشنایی ئەم رۆونکردنه‌وه‌یه، گرنگه پیرسریت: ئایا هاوشیوهی زانبارییه زمانیه‌کانی دیکه، پارامیته‌ر زانبارییه‌کی فەرهنگییه و نواندنه‌کی له ریزماندایه؟ ئەگەر وه‌هایه، ئایا تاییه‌ته به توخمیکی دیاریکراوی فەرهنگی، یان زانبارییه‌کی زمانی هاوبه‌شه له نیواناندا؟

بۆ زانینی وه‌لامی ئەو پرسیارهی، که ئاخۆ پارامیته‌ر زانبارییه‌کی فەرهنگییه، یاخود نا، وه‌ها پیویست ده‌کات، که له دیدو تیروانینی چۆمسکییه‌وه‌و په‌یوه‌ست به‌ بنه‌ماو پارامیته‌ره‌وه، باس له پیواژوی زمانپژان بکه‌ین. چۆمسی کاتیک قسه له‌سه‌ر زمانپژانی منداڵ ده‌کات، تیوری مارکه (Theory of Markedness) و تیوری کرۆکه ریزمان (Theory of Core Grammar) ده‌هینیتنه‌او تیوری زمانپژانه‌وه. له‌م روانگه‌یه‌شه‌وه جه‌خت له‌سه‌ر ئەوه ده‌کاته‌وه، که منداڵ ده‌بیته‌ ده‌زگایه‌کی/ پرۆگرامیکی تاییه‌تی هه‌بیته، بۆئوه‌ی یارمه‌تی‌دات، ئەو یاسا مارکه‌لینه‌دراوانه‌ بدۆزیته‌وه، که له‌ زمانه‌ سروشتییه‌کاندا هه‌ن. یاسا مارکه‌لینه‌دراوه‌کان <کرۆکه ریزمان > پیکده‌هینن. به‌ یارمه‌تی ئەو ده‌زگایه (ریزمانی جیهانی) منداڵ کرۆکه ریزمان فیرده‌بیته‌و به‌ خیراییه‌کی زۆر یاسا مارکه‌لینه‌دراوه‌کان وه‌رده‌گریت. بۆ یاسا مارکه‌لینه‌دراوه‌کان (یاسا ناوازه‌کان) سه‌رچاوه‌یه‌کی یارمه‌تیدانی له‌و جۆره‌ نییه، بۆیه منداڵ دره‌نگتر وه‌ریانده‌گریت و فیریانده‌بیته. بروانه: (مه‌حویی، مه‌مه‌دو ئەحمه‌د، نه‌رمین عومه‌ر، ۲۰۰۴: ۲).

ریزمانی جیهانی، که به‌ قوناغی به‌رایی (Initial State)، یان قوناغی سفر (Zero State) ده‌ناسریته، له‌ میشکی منداڵا وه‌ک سیسته‌می بنه‌ماو پارامیته‌ره‌کان بوونی هه‌یه، که زانباری زمانی منداڵه‌ له‌ سه‌ره‌تای له‌دایکبوونییه‌وه. "به‌پیی تیوری ریزمانی جیهانی، هه‌موو مرۆفیک له‌ له‌دایکبوونییه‌وه‌ سینتیک بنه‌ماو پارامیته‌ری ئەبستراکتی پینه‌خسراوه، که شیوه‌ی زمانه‌کان سنووردارده‌که‌ن/ دیاریده‌که‌ن، ئەمه‌ش ده‌بیته‌هۆی ئەوه‌ی زمانه‌کانی مرۆف له‌یه‌کتر بچن". ( Mitchell, R. & Myles, F. & Marsden, E., 2013: 62). ئەمه‌ ئەو قوناغه‌یه، که هیشتا منداڵ رۆوبه‌رووی زمانیکی دیاریکراو نه‌بووه‌ته‌وه، زانبارییه‌کانی ئەم قوناغی منداڵ بنه‌ماو پارامیته‌ره‌کانه. له‌م قوناغه‌دا پارامیته‌ره‌کان هیشتا به‌هایان دیارینه‌کراوه، منداڵ به‌های پارامیته‌ره‌کان له‌سه‌ر بنه‌مای ئەزموون (هه‌بوونی زمانیک، که له‌ ده‌وروبه‌ری منداڵه‌که‌ قسه‌بیته‌کریته) دیاریده‌کات، واته منداڵ به‌پیی ئەو ژینگه‌یه‌ی، که تییدایه، به‌ها به‌ پارامیته‌ره‌کان ده‌دات و جیگیریانده‌کات. ئەمه‌ش قوناغی پیکهینانی کرۆکه ریزمان (Core Grammar) ه/ زمانی ناوه‌کی (The Internal Language) یه، که به‌ قوناغی جیگیر (Steady State) ناسراوه. بروانه: (Cook, V. & Newson, M., 2007: 49-50). په‌یوه‌ست به‌ دیاریکردنی به‌ها بۆ پارامیته‌ره‌کان، بۆ نمونه

ئهگه مندالیک ئه زمونه که ی زمانی ئینگلیزی بیت، له پارامیتهری سهردا یاسای (سه ر + تهواوکه ر) په پرهودهکات، نهک پیچهوانه که ی\* .

میشکی مندال سه رته تا به پووی هر زمانیکی سروشتی (هر زمانیکی مروّف) دا کراوهیه، ئه م کراوهیییه میشک به وهرگرتنی زمانیکی دیاریکراو نامینیت. ئه وهی مندال پیویسته بیکات، ئه وهیه، که له سه ر بنه مای ئه زمونه زمانییه که ی، ئه وه بدوژیته وه، که زمانه که ی له هه موو خالیکی هه لبژاردندا، چ بژاردهیه کی هه لبژاردووه. مه به ست له وهیه، که مندال له کاتی زمانپژاندا، به گویره ی ئه زمونه زمانییه که ی/ به پپی زمانی دایکی، به های پارامیته رهکان ده ستنیشاندهکات، چونکه وهرگرتنی زمانیکی به واتای ریکخستنی هه موو پارامیته رهکانی رژمانی جیهانی دیت، به شیوهیه کی گونجاو. پارامیته رهکان له ژماره دا سنووردان، به لام له وهرگرتنی زماندا کاریگه ریه کی گوره و به هیزیان هه یه. به جوړیک، که ده توانریت بگوتریت، وهرگرتنی هر زمانیکی دیاریکراو، له سه ر ده ستنیشانکردنی به های پارامیته رهکانی ئه و زمانه وه ستاوه. بروانه: (Kemenade, A. & Vincent, N., 1997: 3), (Fischer, O. & et ) (al, 2004: 10), (Cook, V. & Newson, M., 2007: 59).

له دوا ی ئه وهی، که مندال به های پارامیته رهکان دیاریدهکات و کرۆکه رژمان پیکدیت، قوناغی وهرگرتنو فیروونی یاسا مارکه لیدراوهکان ده ستپیدهکات. یاسا مارکه لیدراوهکان ئه وانه ن، که له گه ل مه یلی گشتیدا نارو ن، واته په پرهوی له یاسای گشتی زمانی که ناکه ن. بو نمونه رژزه ی فه رمانی کرداری /هات/، که /وه ره/یه\*\*، یاسا به ند نییه، چونکه فورمیکی ناوازه ی هه یه و وهک کرداره فه رمانییهکانی دیکه ی زمانی کوردی، به هه مان یاسا دروستنه بووه. که واته به پیچهوانه ی یاسا مارکه لینه دراوهکانه وه، یاسای مارکه لیدراو کرۆکه یاسا نییه، به لکو له یاسا به دهره و ده چپته چوارچپوهی تیوری مارکه وه. بروانه: (معهوی، محمه دو ئه حمه د، نه رمین عومه ر، ۲۰۰۴: ۷-۸). هه روه ها بشروانه: (Cook, V. & Newson, M., 2007: 49-59)، (مقدم، محمد دبیر، ۱۳۹۳ / ۲۰۱۴: ۲۴-۲۵). له پوانگه ی ئه و زانیارییه وه، که خرا نه روو، پیواژوی زمانپژان په یوه ست به بنه ماو پارامیته رهکانه وه، له هیلکاری (۴) دا پیشانده دریت.

\* وهک زانیاری سه ربارو زیاده، ده رباره ی ریکخستنی پارامیتهری سه ر (Head Parameter Setting) له فریزه فه رهنگییهکانی زمانی تورکیدا، به پپی قوناغهکانی زمانپژانی مندال له ته مهنی (۱۶) مانگییه وه، ده توانیت بروانیته ئه م توژینه وهیه: (Ekmekci, F. & Can, C., 2000).

\*\* "بی/ فورمی بنه پره تی ستاندارده که یه، /وه ره/ رژمانی و ئیدیوسینکراسییه و پونکردنه وهی نییه". (عه زیز، ئاریان سدیق، ۲۰۲۰: ۱۴۰).

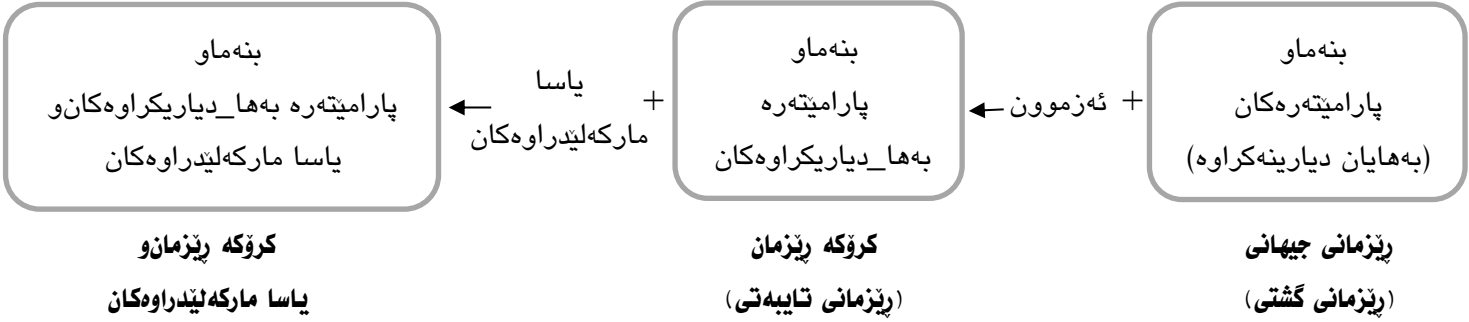

### هیلکاری (۴)\*

پیاوژی زماڼپان بهو شیوهیهیه، که مندال له له دایکوبونیهیه وه به خوړسکی دهزگای زمانیهی ههیهو خاوهنی یاساو ریسیای گشتیهی زمانه، پاشان به زمانی دایکی، که دهکاته زمانیهی تایبهت و دیاریکراو، پریدهکاته وه. ئەمەش ئەو دەگەیهنیت، که زمانپان پیاوژی وه، که، تیندا ژیمانیهی تایبهتی (کروکه ژیمان) له بهر ژیمانیهی گشتیهی (ژیمانیهی جیهانیهی) پریدهبیته وه. بۆ نمونه په یوه ست به زمانی کوردیهیه وه، له ئەنجامی ئەوهی، که که رهسته و داتاکانی زمانی کوردی دهبن به تیکرده بۆ ژیمانیهی گشتیهیه که، مندالی کورد زانیارییه فونولوژی و مورفولوژی و سینتاکسی و سیمانتیکیهکانی زمانی کوردی وهردهگریت، له دواى وهرگرته که ئاوهزو بیرکردنه وه و دویابینهی و زمانی منداله که دهبن به کوردی. به مپیه په یوه ست به هیلکاری (۴) وه، بڼه ماکان به پارامیټرهی زمانی کوردی دهنه خشینرین، واته پارامیټرهکان دهبن به کوردی. بروانه: (مه عرووف، عه بدولجه بار مسته فا، ۲۰۲۰-۱: ۸۲-۸۸).

پوونکردنه وهکان ئەو ئەنجامه دهستدهخن، که پارامیټره زانیارییه کی فهرهنگیه، به لام به ها که ی له پیماندا دهرده که ویت. ئیستا وها پیاویست دهکات، که به دواى وهلامی ئەو پرسیاره دا بچین، ئاخو پارامیټره زانیارییه کی زمانیهی دیاریکراوه، یان زانیارییه کی گشتیهیه و په یوه ست به هه موو توخمه فهرهنگیه کانه وه؟

ئەگەرچی هه ریه که له پیکهاتهکانی ژیمان پارامیټرهی تایبهت به خوینان ههیه و له م رووه وه پارامیټرهی فونولوژیانه و پارامیټرهی مورفولوژیانه و پارامیټرهی سینتاکسیانه له یه کتر جیاکراونه ته وه، به لام له راستیدا پارامیټره ئەدگاریه که زیاتر تایبهت به پیکهاتهی سینتاکس، چونکه له ژیمانیهی به ره مهینان به گشتیهی و له تیوری بڼه ماو پارامیټره به تایبهتی، سینتاکس به سهنته ر دانراوه، واته

\* بیروکهی ئەم هیلکارییه له (Cook, V. & Newson, M., 2007: 50)، (مقدم، محمد دبیر، ۱۳۹۳ / ۲۰۱۴: ۴۲۵) وه وه رگیراوه.

بەپىي رېزىمانەكە / تىۋرەكە سىنتاكس دلى زمان پىكدههينىت. زياتر لەوھش نواندى دىوى دەرەوھى زانىارىيە زىمانىيەكانى ناو توخمە فەرھەنگىيەكان بۇ بونىاتنانى دروستەى بىرگەو فۆرمى مۆرفۆلۇژىي ناسادەو فرىز، لە پىكھاتەى فۆنۇلۇژىي و مۆرفۆلۇژىي و سىنتاكسدا، لە رىگەى تىۋرى (X-bar) ھوھ دەپىت. تىۋرى (X-bar) ىش لە بىنەرەتدا تىۋرىكى رېزىمانىيە بۇ دروستەى فرىز، كە توخمە پىكھىنەرەكانى فرىز لە نواندىكى ھەرەمىدا بۇ گىشت زمانە سىروشتىيەكان دەخاتەرۇو، بەلام لەبەرئەوھى بىرگەو فۆرمە مۆرفۆلۇژىيە ناسادەكانىش پىرۇژەى سەرە رېزىمانىيەكان، واتە ئەوانىش ھەك فرىز بە رەچاۋكردى بىنەماى دووپەلكى لە سەرۇ تەواۋكەر پىكدىن، بۇيە سنوورى كاركردى تىۋرەكە بە جۆرىك فراوانكرا، كە فۆنۇلۇژىي و مۆرفۆلۇژىي بىرگىتەوھ. بۇ چۇنەتى چالاككردى تىۋرەكە بۇ پىكھاتەى فۆنۇلۇژىي، بىروانە: (Ritter, N., 2006: 106-113). بۇ كاراكردى بۇ پىكھاتەى مۆرفۆلۇژىي، بىروانە: (Scalise, S., 1986: 186-191). بەرمەبنای ئەوھى، كە گوترا، دەكرىت بلىين: پارامىتەر لە بىنەرەتدا زانىارىيەكى دىارىكراوى پىكھاتەى سىنتاكسە، بەلام بەھوى بەكارھىنانى بۇ پىكھاتەكانى دىكەى رېزىمانىش، لە زانىارىيەكى زىمانى دىارىكراۋەوھ / لە زانىارىيەكى سىنتاكسىيەوھ، بوو بە زانىارىيەكى زىمانى ھاوبەش لە نىوان توخمە فەرھەنگىيەكاندا.

### ۳/۱) پىرۇژە سىنتاكسىيەكانو چۇنەتى بونىاتنانىان

#### ۱-۳/۱) پىرۇژە سىنتاكسىيەكان پەيوەست بە فەرھەنگو پۆلەرەگەزدىارىكردەوھ

فەرھەنگ بە وشەنامەى ناو مىشكى مۇڤ، يان كۆگى وشەو يەكە زىمانىيەكان پىناسەكراۋە. بىروانە: (Aitchison, J., 1990: 9)، (Carnie, A., 2013: 241)، (Estivalet, G., 2016: 45). ھەرۇھا بىروانە (۱/۱). ئەمەش ئەوھ دەگەيەنىت، كە فەرھەنگ مەلبەندى ھەموو ئەو زانىارىيە زىمانىيە، كە لە ناواخنى توخمە فەرھەنگىيەكاندا ھەن، بەلام ئەوھى لىرەدا ئىمە بمانەوئىت قسەى لەسەر بىكەين، تەنھا زانىارىيە سىنتاكسىيە، كە بۇ دەرھىنانو بەرجەستەكردى لەناو توخمە فەرھەنگىيەكاندا، پىۋىستمان بەو ۋەچەتىۋرو تىۋرانەيە، كە لە نىوان فەرھەنگو سىنتاكسدا كار دەكەن، يەكىك لەوانەيش ۋەچەتىۋرى پۆلەرەگەزدىارىكردى (Sub-Categorization) ھ. ئەم ۋەچەتىۋرە "بەفۆرمكردى ئەو زانىارىيە، كە توخمىكى فەرھەنگىيە لە خۇيدا ھەلىگرتون، لەوھشەوھەنگاۋى يەكەمى دروستەى سىنتاكسىيە دەنرىت". (مەرۇوف، عەبدولجەبار مستەفا، ۲۰۲۰-۱: ۱۰۸).

پىۋاژۋى بونىاتنانى دروستە سىنتاكسىيەكان، لە پۆلەرەگەزدىارىكردى توخمە فەرھەنگىيە بەدەسلەتەكانەوھ دەستىپدەكات، چۇنكە "نواندەكان لە ھەر ئاستىكى سىنتاكسى (دروستەى قوول،



دروسته ی پروکەش، فۆرمی لۆژیکي)دا بن، پرۆژە ی فەرەنگن و پابەندی تایبەتمەندییەکانی پۆلەرەگەزدیاریکردنی توخمە فەرەنگییەکانن". (Chomsky, N., 1988: 29). داواکاریی توخمە فەرەنگییەکان/ سەرە ریزمانییە فەرەنگییەکان بۆ ھەلاویژکردنی تەواوکەری فەرەنگی، بە مەبەستی نەخشەکێشانی پرۆژە ی سینتاکسی فریز، لە یەکتەر جیاوازه. سەرە ریزمانییەکان بە وردی تەواوکەرەکانیان ھەلدەبژێرن. ئەمەش وایکردوو، کە پەيوەندییەکی توندوتۆل لە نیوان سەرەکان و تەواوکەرەکانیاندا ھەبێت. پەيوەندییەکە بە جۆریکە، کە سەرە ریزمانییە جیاوازهکان بۆ تەواوکەرە جیاوازهکان پۆلەدەکرین. بروانە ھیلکاریی (۵). ئەم پرۆسە یەش بە چۆی پۆلەرەگەزدیاریکردن (Sub-Categorization Frame) ناودەبریت. کەواتە چۆی پۆلەرەگەزدیاریکردن کردە یەکە، گوزارشت لە وەرگرتنی کە تیگورییەکی فەرەنگی دەکات، کە لەلایەن سەریکی ریزمانیی فەرەنگییەو داوادەکریت. بروانە: (Aarts, B., 2001: 121).

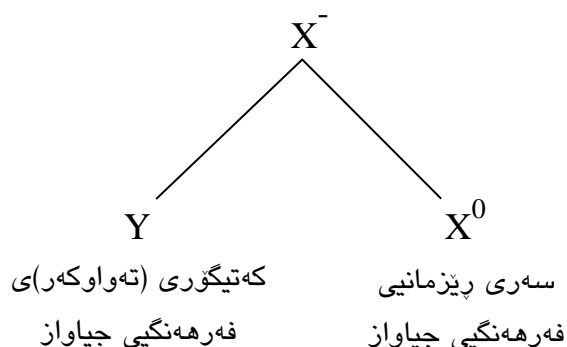

### \* ھیلکاریی (۵)

کردارەکان وەک یەکیک لە سەرە ریزمانییەکان، پۆلەرەگەزدیاریکردنی جیاوازیان ھەیە، چونکە بە پیتی سروشت و چەشنەکیان، تواناو ویستیان لە وەرگرتن و ھەلاویژکردنی ژمارەو جۆری تەواوکەر دەگۆریت. (Van Valin) ئەو بنەما نافەرمییە، کە دەرکەوتنی کردارەکان سنوورداردەکات، بەم شیوہیە دەخاتەرۆو: "کرداریک، یان سەرە ریزمانییە فەرەنگییەکانی دیکە، دەکریت تەنھا لەو ژینگە سینتاکسییەدا دەرکەون، کە لەگەڵ چۆی پۆلەرەگەزدیاریکردنەکیاندا دەگونجیت". (Van Valin, R., 2004: 158). لەم پروانگە یەو، لە خوارووە پۆلەرەگەزدیاریکردنی کردارەکانی زمانی کوردی لە چەند یاسایە کدا دەخەینەرۆو.

\* ئەم ھیلکارییە بە دەستکارییەو لە (سەعید، سازان زاھیر، ۲۰۲۰: ۸۱) ھو وەرگیراو.

$$[...] + V^0 \quad (14)$$

$$[Y] + V^0 \quad (15) \text{ ا.}$$

$$[Y] + V^0 \quad \text{ب.}$$

$$[Y] + [ [Y] + V^0 ] \quad (16) \text{ ا.}$$

$$[Y] + [ [Y] + V^0 ] \quad \text{ب.}$$

$$[Y] + [ [Y] + [ [Y] + V^0 ] ] \quad (17)$$

کرداره‌کانی یاسای (۱۴)، که کرداره‌کانی وهک (مر، فر، خه، . . .) ده‌گریته‌وه، له پۆله‌رگه‌زدیاریکردنه‌که‌یاندا هیچ ته‌واوکه‌ریک داواناکه‌ن. ئەمانه کرداره تینه‌په‌ره‌کانی زمانی کوردین و بو دروستکردنی پرۆژهی فریزی کرداری، پیوستیان به ته‌واوکه‌ر نییه.

کرداره‌کانی وهک (نوس، کیل، بین، . . .)، که نمونه‌ن بو کرداره‌کانی یاسای (۱۵-ا)، له پۆله‌رگه‌زدیاریکردنه‌که‌یاندا ته‌واوکه‌ریک هه‌لاوێرده‌که‌ن، که له سینتاکسدا فۆرمه‌که‌ی (DP/AP) ده‌بیت. هه‌رچی کرداره‌کانی وهک (تیگه‌یش / تیگه، پیزان، لیکۆل\_هوه، . . .) ن، که ده‌چنه چوارچیوه‌ی یاسای (۱۵-ب) وه، ئەمانیش له پۆله‌رگه‌زدیاریکردنه‌که‌یاندا ته‌نها یه‌ک ته‌واوکه‌ر وه‌رده‌گرن، به‌لام جیاواز له کرداره‌کانی یاسای (۱۵-ا)، ته‌واوکه‌ری سینتاکسی کرداره‌کانی یاسای (۱۵-ب)، له فۆرمی (PP) دا ده‌رده‌که‌ویت. که‌واته له‌به‌ر جیاوازی فۆرمی سینتاکسی ئەو ته‌واوکه‌ره‌ی، که کرداره‌که هه‌لیده‌بژیریت، یاسای (۱۵) به (ا) و (ب) نوینراوه.

کرداره‌کانی یاسای (۱۶) له فۆرمدا‌رشته‌که‌یاندا دوو ته‌واوکه‌ر ئاماده‌ده‌بیت. ته‌واوکه‌ریکیان له مه‌ودای پۆله‌رگه‌زدیاریکردنی هه‌ر هه‌نگیدا له‌لایه‌ن ( $V^0$ ) هوه وه‌رده‌گیریت و ته‌واوکه‌ره‌که‌ی دیکه‌ش له سنووری پۆله‌رگه‌زدیاریکردنی سینتاکسیدا، ( $V^-$ ) داوایده‌کات. ئەمه‌ش ئەوه ده‌گه‌یه‌نیت، که هه‌بوونی دوو ته‌واوکه‌ر له چیوه‌ی پۆله‌رگه‌زدیاریکردنی کرداره‌کانی یاسای (۱۶) دا، له‌سه‌ر بانه‌مای دووپه‌لکی ده‌بیت، چونکه سه‌ره‌تا کرداره هه‌ر هه‌نگیه‌که ( $V^0$ ) ته‌واوکه‌ری یه‌که‌م هه‌لاوێرده‌کات و دواتر له‌گه‌لیدا، واته کرداره هه‌ر هه‌نگیه‌که و ته‌واوکه‌ری یه‌که‌م پیکه‌وه، کرداریکی سینتاکسی ( $V^-$ ) پیکه‌ده‌هینن، که ئەمیان (کرداره سینتاکسییه‌که) ته‌واوکه‌ری دووهم هه‌لده‌بژیریت. له سینتاکسدا ته‌واوکه‌ری یه‌که‌م و

تەواوگەرى دووهم، يان دروستەى جياواز، يان دروستەى ھاوشىوھ لەخۆدەگرن. ئەو دوو تەواوگەرى، كە كردارەكانى وەك (لېكرا/ لېكە، تىخس/ تىخە، تىگر، . . .)، كە سەر بە ياساى (۱۶-ن)، وەریدەگرن، يەككىيان لە فۆرمى (PP) دا دەردەكەوئیت و ئەوھى دىكەشيان فۆرمەكەى (DP/ AP) دەبیت. ھاوكات تەواوگەرىكانى كردارىكى ديارىكراوى وەك (فېركرا/ فېركە)يش، كە ياساى (۱۶-ب)ى بۆ تەرخانكراو، ھەردووكانى (DP/ AP) دەبن. بۆ پۆلەرەگەزديارىكردنى كردارى ياساكانى (۱۶-۱۷)، سوود لە (مەعروف، عەبدولجەبار مستەفاو قادر، كاروان عومەر، ۲۰۱۱)، (مەعروف، عەبدولجەبار مستەفا، ۲۰۲۰-۱: ۱۰۳-۱۲۵)، (سەعید، سازان زاھیر، ۲۰۲۰: ۱۴۹-۱۷۰) وەرگىراو.

كردارەكانى وەك (پېلېكرا\_ھوھ/ پېلېكە\_ھوھ، پېتېخس/ پېتېخە، پېتېكرا/ پېتېكە، . . .)، كە ياساى (۱۷)يان بۆ دانراو، لە فۆرمداپشتنەكەياندا سى تەواوگەر لەئارادەبیت. تەواوگەرى يەكەم و دووهم، كە ھەردووكانى دروستەى (PP)يان دەبیت، بە ھەمان رېوشوئىنى دوو تەواوگەرەكەى كردارەكانى ياساى (۱۶) ھەلاوئىردەكړن. ئەمەش ماناى ئەوھى، كە تەواوگەرى يەكەم لە پۆلەرەگەزديارىكردنىكى فەرھەنگىدا لەلايەن ( $V^0$ ) ھوھو تەواوگەرى دووھميش لە پۆلەرەگەزديارىكردنىكى سىنتاكسىدا لەلايەن ( $V^-$ ) ھوھ وەردەگىرئ. ھەرچى تەواوگەرى سىيەمە، كە دروستە سىنتاكسىيەكەى (DP/ AP) دەبیت، لە پۆلەرەگەزديارىكردنى سىنتاكسىى دووھمدا، لەلايەن ( $V^-$ ) يكى دىكەوھ داوادەكړت. بەمپىيە پرۆژەى ئەو فرىزانەى، كە كردارەكانى ياساى (۱۷) بەرھەمیاندەھىنن، سى ئاستى ( $V^-$ ) لەخۆدەگرن. كەواتە بۆ تىركردنى دروستەى چەشنىك لە فرىزى كردارى (دروستەى ئەو چەشنى، كە لىكەوتەى كردارەكانى ياساى -۱۷-ن)، دەبیت سى ( $V^-$ ) لەناو يەكتردا بشكىنەوھ، ئىنجا پرۆژە گەرەكە/ مەزنەكە (VP) دروستەبیت.\*

پاش پۆلەرەگەزديارىكردنى كردارەكانى زمانى كوردى و جياكردنەوھيان لە چەند ياساىەكدا، بەو ئەنجامە دەگەين، كە پۆلەرەگەزديارىكردن تەنھا كوردەيەكى فەرھەنگى نىيە، بەلكو فەرھەنگى و سىنتاكسىيشە، چونكە لەپال پۆلەرەگەزديارىكردنى فەرھەنگىدا، پۆلەرەگەزديارىكردنى سىنتاكسىيشمان ھەيە. كەواتە پىويستە بەو پىناسەيەدا بچىنەوھ، كە پىشتر بۆ چىوھى پۆلەرەگەزديارىكردن كردمان و بەم شىوھى: "چىوھى پۆلەرەگەزديارىكردن كوردەيەكە، گوزارشت لە وەرگرتنى كەتىگۆرىيەكى

\* لە بەشى دووھم و لە وەچەپارى "پارامىتەرى سەر لە فرىزى كردارىدا"، بە نمونەو ھىلكارىيەوھ، نواندى سىنتاكسىيانەى چەشنى جياوازەكانى كردار، كە بەرھەمەينى پرۆژەى فرىزى كردارى جياوازن، دەخەينەروو. لەویدا بۆمان دەردەكەوئیت، كە ئاخۆ كردارەكانى زمانى كوردى، پەيرەوى لە ھەمان پارامىتەرى سەر دەكەن، ياخود پارامىتەرى جياواز جىبەجىدەكەن.

فهره‌نگی / سینتاکسی دهکات، که له‌لایه‌ن سه‌ریکی ریزمانیی فهره‌نگییه‌وه / سینتاکسییه‌وه داواده‌کریت،<sup>\*</sup> هه‌مواریبکه‌ینه‌وه. هاوکات ده‌بیت هیلکاری (5)، که تهنه‌ا پۆله‌رگه‌زدیاریکردنی فهره‌نگی له‌خۆده‌گرت، به‌جۆریک داب‌ریژینه‌وه، که پۆله‌رگه‌زدیاریکردنی فهره‌نگی و سینتاکسییش بگریته‌وه. بروانه‌هیلکاری (6).

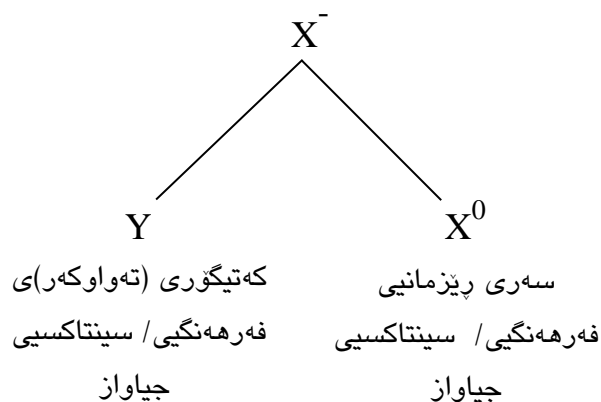

### هیلکاری (6)

کرداره‌کان تاکه‌ توخمی فهره‌نگی به‌ده‌سه‌لات نین، که کرده‌ی پۆله‌رگه‌زدیاریکردنیان بۆ ئەنجام‌ده‌ریت، به‌لکو دیارخه‌ره‌کان و ئاوه‌لئاوه‌کان و پيشناوه‌کانیش به‌هه‌مانشیوه‌ی کرداره‌کان، له‌ چپوه‌ی پۆله‌رگه‌زدیاریکردندا ده‌رده‌که‌ون. له‌ خواره‌وه‌ له‌ چه‌ند یاسایه‌کدا، فۆرم‌دارشتنی فهره‌نگی ئەو توخمانه‌ پيشانده‌هین.

$$[Y] + D^0 \quad (18)$$

$$[Y] + A^0 \quad (19)$$

$$[Y] + P^0 \quad (20)$$

به‌ سه‌رنجدان له‌و یاسایانه‌ی، که بۆ پۆله‌رگه‌زدیاریکردنی کردارو توخمه‌ فهره‌نگییه‌کانی دیکه‌ هینرانه‌وه، ده‌رده‌که‌ویت، که سه‌ره‌ورپیزبونی سه‌رو ته‌واوکه‌ره‌کان له‌ قونای پاش\_فهره‌نگیدا/ پيش\_سینتاکسیدا<sup>\*</sup> به‌جۆریکه، که ته‌واوکه‌ره‌کان لای چه‌پی سه‌ره‌ ریزمانییه‌کانیان ده‌گرن، به‌لام له‌

<sup>\*</sup> له (1/1) دا ریزبونی سه‌ره‌ ریزمانییه‌کان و ته‌واوکه‌ره‌کانیان له‌ قونای پاش\_فهره‌نگیدا/ پيش\_سینتاکسیدا، به‌ ریزبونی فهره‌نگی ناوبراوه.

سهره ورېزبوونه سینتاکسییه که دا، وهک بۆ کرداره کان له یاسای (۲۱-۲۴) و بۆ دیارخه رو ئاوه لئاوو پیشناوه کانیش له یاسای (۲۵-۲۷) دا خراوه ته پوو، گواستنه وه رووده دات و ته واوکه ره کان (جگه له ته واوکه ری پیشناوه کان) بۆ لای راستی سهره کانیاں ده گوازرینه وه\* . هاوکات فورمی ته واوکه ره کان له فرهه نگییه وه (Y) بۆ سینتاکسی (YP) ده گورپین\*\* ، چونکه "سهره ریزمانییه کان دۆخ به فریزه کان ددهن نهک وشه کان". (مه عرووف، عه بدولجه بار مسته فا، ۲۰۲۰-۱: ۱۱۳).

$$VP \leftarrow V^- \leftarrow V^0 \quad (21)$$

$$VP \leftarrow V^- \leftarrow V^0 + DP/ AP \quad .1 \quad (22)$$

$$/VP \leftarrow V^- \leftarrow V^0 + PP \quad .ب$$

$$VP \leftarrow V^- \leftarrow PP + V^0$$

$$/ VP \leftarrow V^- [V^- [V^0 + PP] + DP/ AP] \quad .1 \quad (23)$$

$$VP \leftarrow V^- [V^- [PP + V^0] + DP/ AP]$$

$$VP \leftarrow V^- [V^- [V^0 + DP/ AP] + DP/ AP] \quad .ب$$

\* ئه مه به و واتایه نایهت، که سهره ریزمانییه فرهه نگییه کان (جگه له پیشناوه کان) به ره هایه په پیره وی له پارامیته ری سهرکو تا بکه ن، به لکو ئه م گواستنه وه یه بنه مایه کی گشتییه و بۆ پیشاندان و خستنه پرووی جیاوازی ریزبوونی سهره ته واوکه ره کانه له قوناغی پیش سینتاکس و سینتاکسدا. له به شی دووهدا مانا و مه به سستی ئه م په راویزه زیاتر روونده بیته وه.

\*\* له م لیکولینه وه یه دا، [Y] وهک هیما ی ته واوکه ری کی فرهه نگی دیارینه کراو و [YP] یش وهک هیما ی ته واوکه ری کی سینتاکسی دیارینه کراو (فریزیک) به کاره یتراون. ئه مه له کاتی کدایه، که له قوناغه به راییه کانی تیوری (GB/ P&P) دا، له به ره وه ی دۆخی ریزمانی ته نها به تایبه تمه ندییه کی فریزه ناوییه کان دانرابوو، [N] و [NP] ببوونه هیما ی ته واوکه ری فرهه نگی و سینتاکسی سهره ریزمانییه فرهه نگییه کان. بروانه: (Chomsky, N., 1981), (Chomsky, N., 1986a). ئیبه له و روانگه یه وه، که ئه و ته واوکه ره سینتاکسییه ی دۆخ و هرده گریت، ده شی ت دروسته که ی [NP/ DP, AP, PP] بیته، [Y] مان له بری [N] بۆ ته واوکه ره فرهه نگییه که و [YP] یشمان له جیاتی [NP] بۆ ته واوکه ره سینتاکسییه که، به کاره یناوه.

$$/ VP \leftarrow \bar{V} [ \bar{V} [ \bar{V} [V^0 + PP] + PP] + DP/ AP] \quad (24)$$

$$VP \leftarrow \bar{V} [ \bar{V} [ \bar{V} [PP + V^0] + PP] + DP/ AP]$$

$$D^0 + NP/ DP/ AP \quad (25)$$

$$A^0 + NP/ DP/ PP \quad (26)$$

$$DP/ AP + P^0 \quad (27)$$

ئەو زانىارى و پروونكردنه وانەى، كه له م وهچه پارەدا پيشكه شكران، دەسته بهرى ئەوه دەكەن، كه له نيوانى فەرهنكو سينتاكسدا قوناغىكى ناديارو ئەبستراكت ههيه، كه ئەوئيش قوناغى بارگه خستن و كه رسته ههلبژاردنه. له م قوناغەدا توخمە بە دەسە لاتەكان، له چيوەى پۆله رگە زديارى كردنى فەرهنگيدا، بۆ به رسته مهينانى پرۆژەى سينتاكسى فریز، تەواو كەرەكەيان / تەواو كەرەكانيان له پرووى ژماره و جوړه وه دەستنيشاندهكەن. بروانه هيلكارى (1-7) و (7-ب).

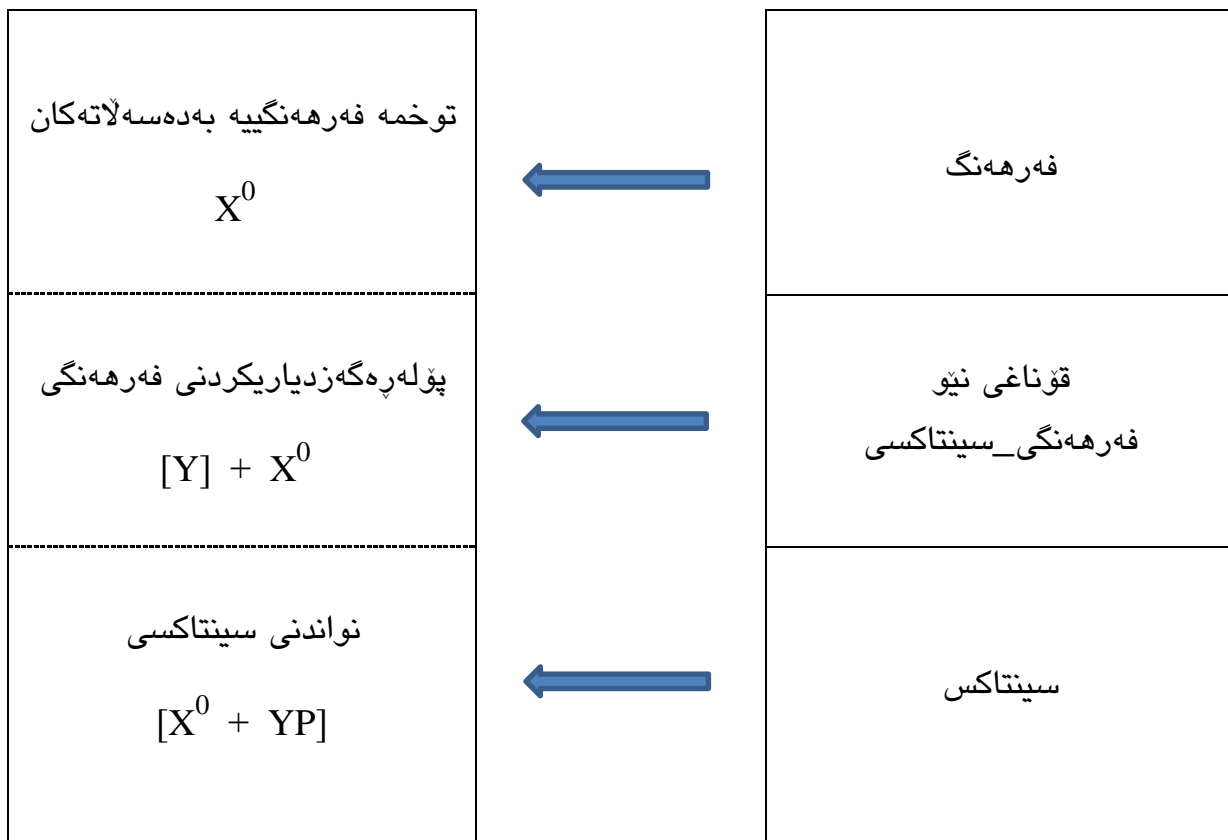

هيلكارى (7-ب)

هيلكارى (1-7)

## ۲-۳/۱) پروژە سینتاکسییەکان پەيوەست بە تیۆری (X-bar) هوه

له (۱-۳/۱) دا گەنگەشەى قوناغى يەكەم و هەنگاوى بەرايى بونياتنانى دروستە سینتاکسییەکان کرا، كە ئەویش خۆى له نواندى دیوى ناوهوهى زانیارییە سینتاکسییەکانى ناو توخمە فەرەهنگیە بەدەسەلاتەکان، بەپى وەچەتیۆرى پۆله‌رەگەز دیاریکردن، دەبینیەوه. قوناغى دووهم و هەنگاوى دواتر، وەك ئەوهى لیژەدا قسەى لەسەر دەكریت، نواندى دیوى دەرەوهى زانیارییەکانە، كە ئەمەیان له ریگەى تیۆرى (X-bar) هوه دەبییت.

(X-bar) یەكێكە له تیۆرەكانى مۆدیلى سینتاکسىیە حوكمکردن و بەستنه‌وه/ بنه‌ماو پارامیترەكان\*، بەلام گرنیگدانى زۆرى چۆمكى بە سینتاكس و دروستە سینتاکسییەکان دەگەریتەوه بۆ پێش تیۆرى (X-bar) و هەر له‌گەڵ بلاوبونەوهى یەكەم بەرەمیدا، كە دەكاتە دەستپێكى ریزمانى بەرەمەهینان، گرنیگدانەكە دەبینریت. ناویشانى یەكەم بەرەمى/ كتیبى چۆمكى، كە "دروستە سینتاکسییەکان Syntactic Structures" ه، دەرخرى راستى ئەم قسەیهیه. چۆمكى له و بەرەمەداو له چوارچۆهى ریزمانى دروستەى فریز (Phrase-structure grammar) دا، باسى له یاساكانى دروستەى فریز (Phrase-structure rules) كردوو. ریزمانى دروستەى فریز ریزمانیکە، كە دروستەى جۆره جیاوازه‌كانى رسته له زمانیکدا شیده‌كاته‌وه. ئەم ریزمانه له یاساكانى دروستەى فریز پیکدییت، كە بازنه‌ى/ سنوورى كە تیگۆرییە سینتاکسییەکان دەستنیشانده‌كەن. بۆ نموونه یەكێك له یاساكانى دروستەى فریز ئاماژه به‌وه دەدات، كە فریزیکى ناوى دەكریت له ریگەى دیارخەریك، یان ئاوه‌لناویكەوه فراوانبكریت. بره‌وانه: (Richards, J. & Schmidt, R., 2010: 437).

\* ئەگەرچى (X-bar) یەكێكە له وەهوت تیۆره‌ى، كە چوارچۆه‌ى تیۆره گشتییه‌كه‌ى (GB/P&P) پیکده‌هینن و ئەویش (GB/P&P) به بلاوبونەوه‌ى كتیبى وانەكانى حوكمکردن و بەستنه‌وه "Lectures on Government and Binding (The Pisa Lectures)" ی چۆمكى له سالى (۱۹۸۱) دا دەستپێده‌كات، بەلام هەندیک سەرچاوه پینانوايه، كە تیۆرى (X-bar) پێش (GB) له لایەن (Chomsky) و (Jackendoff) هوه له سالى (۱۹۷۰) و (Bresnan) هوه له سالى (۱۹۷۳) دا خراوته‌روو. دواتر به دریزایی قوناغەكانى (GB) گەشەیسەندوو. زیاتر له‌وه‌ش، هەندیک سەرچاوه‌ى دیکە سەرەتای سەرەلدانى (X-bar) دەگەریننەوه بۆ بەرەمە سەرەتاییه‌كانى (Zellig Harris) له سالانى (۱۹۵۰) كاندا. بره‌وانه: (محەمەد، حاتەم و لیا، ۲۰۰۹: ۱۵۰)، (سەعید، سازان زاھیر، ۲۰۲۰: ۱۰۳)، له‌گەڵ ئەو سەرچاوانەى، كە ئەوان ئاماژه‌یان پێداون.

\*\* یاساكانى دروستەى فریز (Phrase-structure rules) یەكەمجار چۆمكى له بەرەمى "دروستە سینتاکسییەکان" دا خستیانیه‌روو، بەلام هەتا هاتەئاراى تیۆرى (X-bar)، له مۆدیله جیاوازه‌كانى ریزمانى بەرەمەهیناندا ئامادەیبیان هەبوو.

ئەو رستانەى، كە بە پىي ياساكانى دروستەى فرىز شىدە كرېنەو، دەكرىت بە چەند رېگەو شىوازىك بنوئىرېن، كە ديارترىنيان رېگەى هيلكارىي درەختى (Tree Diagram) يە. بەم رېگەى دەتوانرىت پەيوەندىيە دروستەىيەكانى نيوان وەچە پىكەينەرهكانى رستە دەستنىشانبكرىت. برۋانە نمونەى (۲۸) و نواندەكەى لە هيلكارىي (۸) دا.

(۲۸) پياوەكە بە پەلە رۆيشت.

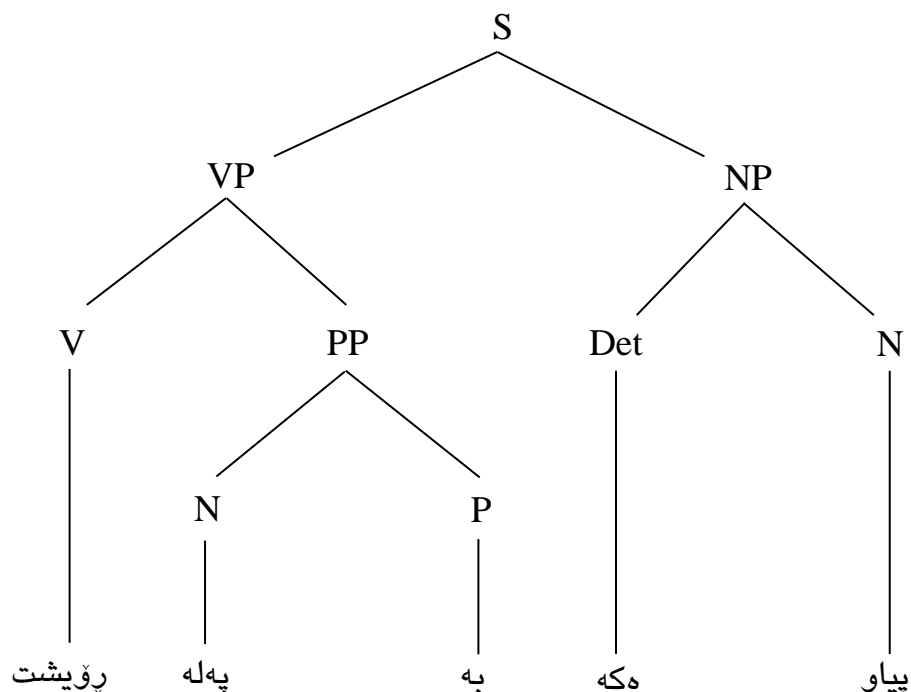

هيلكارىي (۸)

هەرۆك لە هيلكارىيەكەو دەردەكەويت، لە ياساكانى دروستەى فرىزدا، ياساى يەكەم رستە بۆ فرىزى ناوى و فرىزى كردارى دابەشكەكات. دواتر ياساكانى ئەو فرىزو كە تيگورىيانە دىن، كە لەو دوو چەشنە فرىزەو (فرىزى ناوى و فرىزى كردارى) دەكەونەو. نواندەكە بەرەو خوار بەردەوامدەبىت، تاوەكو دەگاتە ئەو يەكە زمانىيانەى، كە لەو بچووكتەر ناكرىنەو. بۆ زانىارىي زياتر دەربارەى ياساكانى دروستەى فرىزو كەموكورىيەكانى، برۋانە: (Amin, W., 1979: 37-41)، (Horrocks, G., 1993: 30-36)، (قادر، سەباح رەشىد، ۲۰۰۹: ۱۷-۲۹).

چۆمسكى لە (GB/ P&P) دا مۆدېلىكى نووى بۆ دروستەى فرىز خستەروو، كە ئەوئيش تيورى (X-bar) بوو. لە ئەنجامى ئەو رەخنەو تيبينىيانەو هاتەئاراو، كە لەسەر ياساكانى دروستەى



فریز هه‌بوون. زۆری ژماره‌ی یاساکان یه‌کیک بوو له دیارترین ئه‌و ره‌خانه‌ی، که له یاساکانی دروسته‌ی فریز ده‌گیران. یاساکانی دروسته‌ی فریز له ژماره‌یه‌کی به‌رچاو له یاسا پیکهاتبوون، به جۆریک بۆ هه‌ر چه‌شنیکی فریز یاسایه‌ک، یان چه‌ند یاسایه‌ک به‌رده‌ستبوو/ به‌رده‌ستبوون. ئه‌مه‌ش ببووه هۆی ئه‌وه‌ی، که فیروون و به‌کاره‌ینانی یاساکان ئاسان نه‌بیت. ئه‌مه له کاتیکدایه، تیوری (X-bar) هه‌ول بۆ ئه‌وه ده‌دات، که به پیدانی هه‌مان دروسته به تیکرای چه‌شنه جیاوازه‌کانی فریز، لایه‌نی لیکچووی نیوان که تیگوری جیاوازی فریزه‌کان دیاریبکات، نه‌ک ئه‌وه‌ی پرۆژه سینتاکسییه‌کانی فریز یاسای دروسته‌یی جیاوازیان هه‌بیت. پروانه: (Black, Ch., 1998: 5). به‌پیی تیوری (X-bar) "هه‌موو که تیگورییه ئالۆزه سینتاکسییه‌کان له هه‌موو زمانه سروشتیه‌کاندا (NP, VP, PP, etc.) به‌پیی بنه‌ما دروسته‌یییه جیهانییه‌کان پیکه‌هه‌نرین". (Trauth, G. & Kazzazi, K., 2006: 1296). پروانه یاسای (۲۹) و هیلکاریی (۹)\*.

$$XP/X^{\bar{=}} \longrightarrow \dots X^{\bar{-}} \dots \quad (29)$$

$$X^{\bar{-}} \longrightarrow \dots X^0 \dots$$

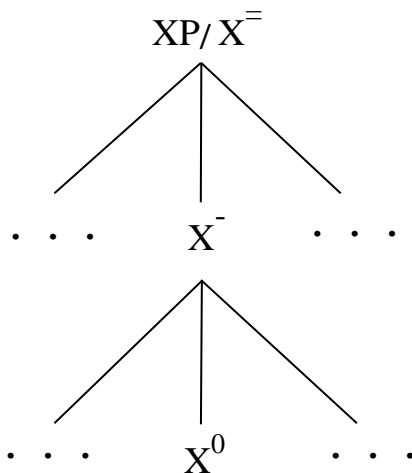

هیلکاریی (۹)

\* یاساکه له (Cook, V. & Newson, M., 1997: 140) و هیلکارییه‌که‌یش له (Haegeman, L., 1998: 104) هه‌وه وه‌رگیراون.

ياساى (۲۹) و هيلكارى (۹) دروسته و هيلكارى گشتى فرىز به پى تىورى (X-bar) له زمانه كانى مروفا دهخه نه روو. وهك له ياسا و هيلكارى به هاتوو، كه تيگورى لوتكه كه دوو بارى هيه ( $X^-$ )، كه به (XP) یش دهنوینریت. كه تيگورى جووتبار پرورزه مه زنه كه يه، كه ئاستى گوره تری دروسته، تیايدا ریگه پیدراو نییه. ئەم كه تيگورییه (كه تيگوری جووتبار) كه تيگورییه کی تاکبار / یه کبار ( $X^-$ ) له خوده گریت، كه له دروسته ی فریزدا پرورزه ی ناوه ندییه. هر كه تيگورییه کی تاکبار یش كه تيگورییه کی سفربار / بیبار ( $X^0$ ) ی تیدایه، كه دهگریت به بی ژماره سفریش، واته به م شیوه یه (X) بنووسریت. كه تيگوری سفربار سهری ریزمانی پرورزه ی فریزه، واته توخمی پرورزه سازده ره، بویه نوینه رایه تیی هر كه تيگورییه ك دهكات، كه وهك سهری ریزمانی، پرورزه ی سینتاكسی فریز بونیاتبنیت. برهانه: (Cook, V. & Newson, M., 1997: 139-140).

وهك ئاشكرایه، له ياساى (۲۹) و هيلكارى (۹) دا لای راست و لای چپی پرورزه ناوه ندییه كه و توخمه پرورزه سازده ره كه، به به تالی / بوشی به جیهیلراون. ئەمهش په یوه ندی به وه وه هیه، كه ( $X^-$ ) ئاستیكه دهگریت دیاریه كریك (Specifier/Spec.) له لای راسته وه، یان له لای چپه وه وه رگریت. ( $X^0$ ) هكهش ته واو كه ریک (Complement/Comp.) داواده كات، كه به هه مانشیوه دهشیت بکه ویته لای راستییه وه، یان لای چپیییه وه. كه واته هوکاری به به تالی جیهیشتنی ئەو جیکه وتانه بو ئەوه دهگه ریته وه، كه به پپی زمانه جیاوازه كان، دهگریت پیشینی لای راست گرتن، یان لای چپ گرتن دیاریه كره كه بو ( $X^-$ ) هكه و ته واو كه ره كەش بو ( $X^0$ ) هكه بكریت. سهر و ته واو كه رو دیاریه كره، كه به پپی تیوری (X-bar) توخمه پیکهینه ره كانی پرورزه ی فریزن، بو هر زمانیک، پاش لیدانی پارامیته ر، چونیته یی سهره وریز بوونیان درده كه ویت. له م روه شه وه جیکه وته ی سهری ریزمانی، به وه ی، كه دهكه ویته سهره تا، یان کوتاییی پرورزه كه وه، ده بیته پیوه ر بو دهستنی شانکردن زمانیک به سهره سهره تا، یان سهركوتا. ئەگه ر لیردها له گه ل ئەو بوچوونه باوه دا برۆین، كه پییوايه زمانی كوردی سهركوتایه\*، ئەوا به دیاریکردن جیکه وته ی (Spec.) ی ( $X^-$ ) هكه و (Comp.) ی ( $X^0$ ) هكه، ده بیته ياساى (۲۹) له ياساى (۳۰) و هيلكارى (۹) یش له هيلكارى (۱۰) دا دابریژینه وه.

$$XP/X^- \longrightarrow X^- + \text{Spec.} \quad (30)$$

$$X^- \longrightarrow X^0 + \text{Comp.}$$

\* له بهشی دووهمدا به وردی گهنگه شه ی پارامیته رى سهر له چهشنو جوره كانی فریزدا دهكینو به نمونه و هيلكارىیه وه ئەوه دهسه لمینین، كه ئاخو زمانی كوردی به ته واوته ی زمانیکی سهركوتایه، یاخود زیاتر زمانیکی جووت پارامیته ریه.

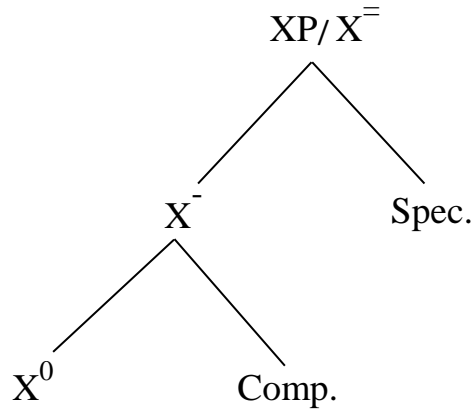

هیلکاری (۱۰)

ئەگەر بۇ زمانیکی سەرسەرەتای وەک ئینگلیزیش، که رینووسەکهی به پینچەوانەى زمانى کوردییەو، له چهپهوه بۇ راسته، یاساو هیلکاری (۲۹) و (۹) هەمواربهکەینهوه، ئەوا شیوهو بیچمی (۳۱) و (۱۱) وەردهگرن. بروانه: (Black, Ch., 1998: 5).

$$XP/X\bar{\bar{}} \longrightarrow \text{Spec.} + X\bar{\bar{}} \quad (31)$$

$$X\bar{\bar{}} \longrightarrow X^0 + \text{Comp.}$$

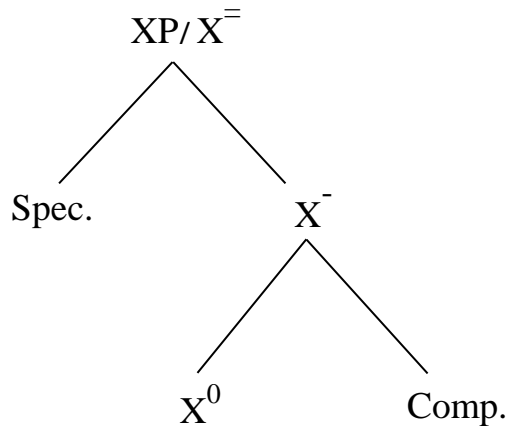

هیلکاری (۱۱)

بهپیی تیوری (X-bar) هه موو چهشنهکانی فریز پیویستیان به دوو ئاستی ناوهکی دروسته ههیه. هه موو فریزهکان له هه موو زمانهکاندا، له دروستهیهکی ساده، که بۇ هه ر فریزیک دوو ئاست

لهخۆدهگریت، هاوبهشن. یهکه م، (XP)، که پرۆژه گه وره که یه، له ( $X^-$ ) و (Spec.) یک پیکدیت. دوهم، ( $X^-$ )، که پرۆژه ناوه نندییه که یه، ( $X^0$ ) و (Comp.) یک دهگریتته وه. به مپییه (Spec.) هکه ده بیته خوشکی ( $X^-$ ) هکه و (Comp.) دهکیش ده بیته خوشکی ( $X^0$ ) هکه. سه رنج له هیلکاری (۱۰) و (۱۱) بده. بروانه: (Haegeman, L. & Guéron, J., 1999: 78-79)، (Muhedeen, B., 2008: 24).

ئه گهرچی هه بوونی دوو ئاستی دروسته بۆ پرۆژهی سینتاکسی فریز به پپی تیوری (X-bar) له هه موو زمانه کانی مرقدا (وهک ئه وهی له سه ره وه باسکرا)، ئه سکه له (Schema) ی تیوره که ی له سه ر بونیاتنراوه، به لام په یوه ست به جیکه وته ی ته واوکه ره وه له قوناعی پیش سینتاکس له لایه کو له سینتاکسیشدا له لایه کی دیکه وه، ده کریت هه لویسته یه ک له سه ر سکیمای تیوره که بکه ین، له به رئه وه ی کاتیک گواستنه وه روودهدات و ته واوکه ر له لای چه په وه بۆ لای راستی سه ری ریزمانی ده گوازیته وه، ده چیتته جیکه وته ی\* (Spec.) ه وه، چونکه "جوله و گواستنه وه به بی بوونی جیکه وته یه کی به تال، که ئیلیمینته جولاهه که بتوانیت بچیتته ناوییه وه، روونادات". (Cook, V. & Newson, M., 1997: 194). به م

\* لیکۆله رانی کورد ده رباره ی جیکه وته ی (Spec.) له دروسته ی فریزی زمانی کوردیدا، دیدو تیروانی جیاوازیان هه یه. ده کریت بۆچوونه کانیان له و باره یه وه، له چه ند خالیکا بخرینه روو.

ا. به شیک له لیکۆله ران، زیاتر په یوه ست به فریزی ناوییه وه باسی (Spec.) یان کردوه و پپیانوايه (Spec.) ی (NP) جیکه وته ی که رهسته کانی وهک تاکبه ندهکان (Distributives)، وشه کانی نیشانه (Demonstratives)، رادهکان (Quantifiers)، ژمارهکان (Numerals)، . . . ه، که ئه مانه یه که رهسته ی دۆخدار نین. بروانه: (Fattah, M., 1997: 202-199)، (حاجی، قیان سلیمان، ۲۰۰۹: ۵۹-۶۰)، (قادر، سه باح ره شید، ۲۰۰۹: ۵۰-۵۱)، . . .

ب. (مه حوی، محمه د، ۲۰۰۱-۱: ۳۹-۴۳) و (محمه د، حاتم و لیا، ۲۰۰۹: ۱۲۹) باوه ریانوايه، که (Spec.) له دروسته ی فریزی زمانی کوردیدا نییه. هاوکات (مه حوی، محمه دو ئه حمه د، نه رمیین عومه ر، ۲۰۰۴: ۳۴-۳۵) له گه لئه وه ی هه بوونی (Spec.) ره تناکه نه وه، به لام وایدا ده نین ئه و جیکه وته یه به کارنا هینریت و به هیچ که رهسته یه ک پرناکریتته وه، چونکه زمانی کوردی، پرۆسه کانی گواستنه وه ی نییه. لیزه شه وه (مه حوی، محمه د، ۲۰۰۱-۱: ۴۱) و (مه حوی، محمه دو ئه حمه د، نه رمیین عومه ر، ۲۰۰۴: ۳۴) وه های بۆ ده چن، که دروسته ی فریزه کانی زمانی کوردی له چه شنی ( $X^-$ ) بن، نه ک (XP).

پ. (قادر، کاروان عومه ر، ۲۰۰۸: ۷۷) پپیانوايه (Spec.) جیکه وته یه کی دۆخداره، واته خاوه نی دۆخی ریزمانییه و هه ر پیکهاته یه ک بچیتته ئه و جیکه وته یه وه، ئه وا دۆخی جیکه وته که ی تیا دا خالیده کریتته وه.

ت. (سه عید، سازان زا هیر، ۲۰۲۰: ۱۰۷) بۆچوونی وایه، که "Spec جیکه وته ی که رهسته یه کی دۆخداره". پیش ئه ویش (قادر، ئاوات سالح، ۲۰۱۵: ۴۲) هه مان تیروانی هه بووه و گوتویه تی: "ته واوکه رهکان له نواندی سینتاکسی فریزه کاند، بۆ ریکه وتن و دۆخ وه رگرتن، بۆ سه په یسه کان (spec) ده گو یز رینه وه". جپی سه رنجه لیزه دا پیکهاته ی/ که تیگوری جیکه وته ی (Spec.) به دۆخدار دانراوه، به لام به پپی خالی (پ)، خودی جیکه وته که دۆخداره.

گواستنه وهیه، که ده بیته هوی گۆرینی جیکه وتهی ته واوکه ر\*، ئاستی ( $X^-$ ) له تیوره که دا، په یکالی ئاستی (XP) ده بیته. که واته ئه و هیلکارییهی (هیلکاریی ۱۰)، که په یوه ند به گریمانیهی سه رکوتاوه، به گشتی پرۆزه ی فریزی زمانی کوردی ده نواند، ده بیته ده ستکارییکریتته وه و به و جورهی لییکریت، که له هیلکاریی (۱۲) دا خراوه ته پروو.

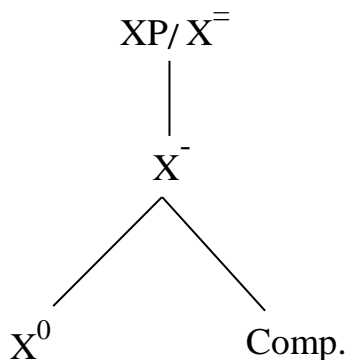

هیلکاریی (۱۲)

بونیا تنانی دروسته سینتاکسییه کان به پیتی تیوری (X-bar) له ریگهی دوو بنه ماوه به پیره ده چیت، که ئه وانیش "بنه مای هه بوونی سه رو بنه مای دوو په لکی ن". ئه مانه یش ئه و بنه مایانه، که ریسیای پرۆزه سازدان وهک نه خشه ریگای سازکردنی دروسته سینتاکسییه کان به کاریانده هیئیت. که واته بو به ره مه یانی دروسته سینتاکسییه کان، ریسیای پرۆزه سازدان و تیوری (X-bar) پشت به هه مان دوو بنه ما ده به ستن. ئه مه ش ئه وه ده گه یه نیته، که په یوه ندیه کی توندوتول له نیوان ریسیای پرۆزه سازدان و تیوری (X-bar) دا هه یه و ته واوکه ری یه کترن. دروستتر بلین تیوری (X-bar) به ته واوه تی به ریسیای پرۆزه سازدان وه په یوه سته.

به پیتی بنه مای یه که م (بنه مای هه بوونی سه ر)، فریزه کان سه ریان هه یه، یا خود "فریزه کان پرۆزه ی سه ره کان". (Lasnik, H. & Depiante, M. & Stepanov, A., 2000: 129). پرۆزه ی سینتاکسیی فریز دوو

\* (سازان زاھیر سه عید) پیشبینی ئه وه ده کات، که پاش پوله رگه زدیاریکردنی فره نگی ( $X^0$ ) ده کان، له ناو دروسته ی فریزدا، گواستنه وه ی ته واوکه ره کان (جگه له ته واوکه ری پیشناوه کان) له لای چه په وه بو لای راستی سه ره پیزمانیه کان، جوریک بیت له ترۆپکی گشتی، که بو پاراستنی پارامیته ری سه رکوتاییی زمانی کوردی، به خورتی پرووده دات. بو زانیاری ده رباره ی ترۆپکی گشتی و قوناغه کانی له دیدی لیکوله ری ناوبراوه وه، بروانه: (سه عید، سازان زاھیر، ۲۰۲۰: ۲۹۳-۲۹۸).

توخمی سهرکی (سهریکی ریزمانی و تهواوکه ریک) لهخوده گریت، که سهره ریزمانیه که توخمه پرۆژه سازده ره که یانه و ئه و داوای تهواوکه ره که دهکات. بۆ نمونه له یاسای (۳۲) و هیلکاری (۱۳) دا،  $(V^0)$ ، که سهریکی ریزمانی فهرهنگیه، تهواوکه ریک له جوری (DP) وهرگرتوو و پرۆژهی ناوهندی  $(V^-)$  ی به ره مهیناوه.

$$V^- \leftarrow V^0 + DP \quad (32)$$

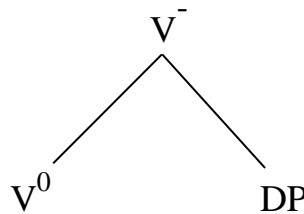

هیلکاری (۱۳)

له قوناغه سهره تاییه کانی تیوری (X-bar) دا تهنا که تیگورییه فهرهنگیه کان  $(N^0, V^0, A^0, P^0)$  به سهری ریزمانی داده نران، به لام دواتر به شیک له که تیگورییه ئه رکیه کانیش وهک سهری ریزمانی په سنکران. له راستیدا دیارترین گه شه سهندنی (X-bar) ئه وه بوو، تیوره که به جۆریک فراوانکرا، که که تیگورییه ئه رکیه کانی وهک (واژه گوکه ره کان Complementizers، شکانه وه کان Inflections، دیارخه ره کان Determiners) یش بگریته وه. لیره وه گرنگی که تیگورییه ئه رکیه کان و پۆلیان له سینتاکسدا زیادیکرد. بروانه: (Cook, V. & Newson, M., 2007: 119)، (Bresnan, J. & et al, 2016: 101-102). کامانه ئه که تیگورییه ئه رکیه ی، که ده توانن وهک سهری ریزمانی گۆبکه ن؟ ئه مه ئه و پرسیاره یه، که به پپی په ره سهندنه کانی تیوری (GB/ P&P) له سالانی هه شتاکاندا، وه لامه که ی ده گۆریت، چونکه تا کۆتایی هه شتاکان، کات و کهس (INFL) و واژه گوکه ره کان  $(C^0)$  و دیارخه ره کان  $(D^0)$  به سهری ریزمانی ئه رکی هه ژمارکرا بوون، به لام له و کاته به دواوه، راقه و لیکدانه وه یه کی نوئ بۆ کات و کهس کرا و وه ها دانرا، که ئه و سهره ریزمانیه ئه رکیه، له دوو سهری ریزمانی ئه رکی جیا جیا پیکه اتیت، که ئه وانیش تاف  $(T^0)$  و پیکه وتن  $(Agr^0)$  ن. به پپی ئه م بۆچوونه، هه ریه ک له تاف و پیکه وتن بونیاتی پرۆژهی تاییه ت به خویان دهنین.  $(T^0)$  پرۆژهی فریزی تاف (TP) و  $(Agr^0)$  یش پرۆژهی فریزی پیکه وتن  $(AgrP)$  به ره مه ده هینن. له م رووه وه زانیاری زیاتر له (Cook, V. & Newson, M., 2007: 100-112) دا ده سنده خریت.

بنه‌مای دووهم (بنه‌مای دووپه‌لکی)، که "بریتییه له به‌یه‌کگه‌یشتنی دوو لق له نوډیکدا"، (Haegeman, L. & Guéron, J., 1999: 52). ئەوه ده‌گه‌یه‌نیت، که پرۆژهی سینتاکسی فریز له ئەنجامی یه‌کگرتنی دووپه‌لکیانه‌ی سه‌رو ته‌واوکه‌ره‌وه بونیاتده‌نریت. ئەوه راسته به‌پیی تیوری (X-bar) دروسته‌ی فریز له سنی توخم (سه‌ر، ته‌واوکه‌ر، دیاریکه‌ر) پیکدیت، به‌لام په‌یوه‌ندی نیوان ئەو سنی توخمه، به شیوه‌یه‌کی هه‌په‌می و دووانه‌یی دارپژراوه.

ماوه‌ته‌وه بلین، (X-bar) سه‌ره‌تا وه‌ک تیوریکی تایبته به پرۆژهی سینتاکسی فریز هاته‌ئاراوه، به‌لام به‌هۆی ئەو گۆرانکاری و چاکسازییانه‌ی، که به درپژایی سالانی هه‌شتاکان له (GB/P&P) دا ئەنجام‌درا، بوو به تیوریکی سه‌رتاپایی بۆ هه‌موو دروسته سینتاکسیه‌کان. به‌مپیی له چپوه‌ی بنه‌مای پرۆژه‌سازدانی فراوانکراودا، پرۆژهی سینتاکسی رسته‌یش به هه‌مانشیوه‌ی پرۆژهی فریز، به پابه‌ندبوون به بنه‌مای هه‌بوونی سه‌رو بنه‌مای دووپه‌لکیه‌وه، له ریگه‌ی تیوری (X-bar) هوه به‌ره‌مه‌ده‌ینریت. شایه‌نی گوته پیاوژوی به‌ره‌مه‌ینانی پرۆژهی سینتاکسی رسته، وه‌ک پیاوژوی ته‌واوکاری به‌ره‌مه‌ینانی پرۆژهی سینتاکسی فریز به‌ریوه‌ده‌چیت، چونکه بونیاتنانی پرۆژه سینتاکسیه‌کان به گشتی، په‌یوه‌ست به بنه‌مای پرۆژه‌سازدان و پرۆژه‌سازدانی فراوانکراوه‌وه، هه‌نگاو به هه‌نگاو به‌و جوړه جیه‌جیده‌بیت، که له سنووری بنه‌مای پرۆژه‌سازدانا، کرداریکی فه‌ره‌نگی ( $V^0$ ) له‌گه‌ل ته‌واوکه‌ریکدا، فریزیکی کرداری (VP) پیکه‌هینن\* و ئه‌ویش (فریزه کرداریه‌که) ده‌بیت به ته‌واوکه‌ری سینتاکسی تاف ( $T^0$ ) و پرۆژهی فریزی تاف (TP) دروسته‌بیت. ئینجا فریزه تافه‌که له پرۆژه‌سازدانی فراوانکراودا، به بکه‌ره‌وه له‌ناو فریزی ریکه‌وتن (AgrP) دا، که په‌یکالی پرۆژهی رسته‌یه، ده‌شکیته‌وه. بروانه یاسای (۳۳) و هیلکاری (۱۴). روونکردنه‌وه‌کان ئەوه ده‌رده‌خه‌ن، که ده‌ستپیکه‌ی هه‌نگاوه‌کانی بونیاتنانی پرۆژه سینتاکسیه‌کان ( $V^0$ ) ه، به‌لام له پاش دروستبوونی فورمیکی سینتاکسی له جوړی ( $V^-$ )، پرۆژه‌کان ده‌که‌ونه‌ده‌ست سه‌ره ئه‌رکیه‌کانی وه‌ک تافو ریکه‌وتن. بروانه: (مه‌عرووف، عه‌بدولجه‌بار مسته‌فا، ۱-۲۰۲۰: ۱۱۶).

$$VP \longleftarrow V^- \longleftarrow V^0 / V^0 + DP/AP/PP \quad (33)$$

$$TP \longleftarrow T^- \longleftarrow T^0 + VP$$

$$AGRP \longleftarrow AGR^- \longleftarrow AGR^0 + [TP + DP (Sub.)]$$

\* وه‌ک له پۆله‌رگه‌زدیاریکردنی چه‌شنه جیاوازه‌کانی کردادا باسکرا، کرداره تینه‌په‌ره‌کان به ته‌نها خویانو به‌بی هیچ ته‌واوکه‌ریک، فریزی کرداری دروسته‌که‌ن.

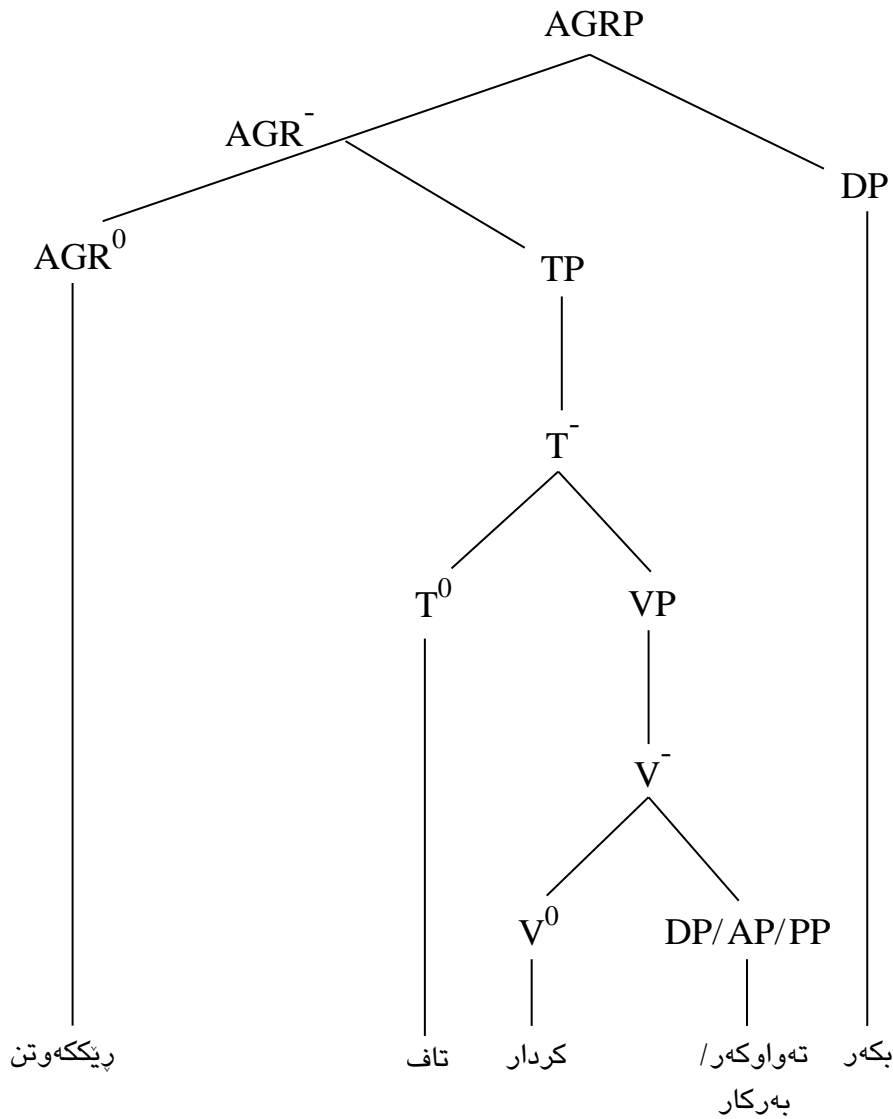

#### هیلکاری (۱۴)

به پپی ئه و شروقه و لیكدانه وانه ی، كه له (۱-۳/۱) و (۲-۳/۱) دا پیشكه شكران، جاریکی دیکه ئه و راستیه مان بۆ سه لما، كه نواندنه سینتاكسییه كان پرۆژه و لیكه وته ی فرهه نگن و بونیاتنانی دروسته سینتاكسییه كان له هه ر زمانیکدا بیته، له فرهه نگه وه نه خشه ی بۆ ده کیشریته. له م روانگه یه وه له (۱-۳/۱) دا ئه و (X<sup>0</sup>) انه ده ستنیشانکران، كه وه ک سه ری ریژمانی و توخمی پرۆژه سازده ری فرهه نگی، له ریگه ی وه چه تیوری پوله ره گه زدیاریکردنه وه ته و او که ره لآویرده که ن و ده بنه به ره مه ینی پرۆژه سینتاكسییه كان. هاوکات چۆنیه تی سی سه ره ورپیزبوونی سه رو ته و او که ره كان له قوناغی پاش فرهه نگ / پیش سینتاکسو له سینتاکسییدا پیشنیازکران، كه په یکال و چوونیه ک نه بوون. دواتر له (۲-۳/۱) دا توخمه پیکه ینه ره کانی فریژ به پپی تیوری (X-bar)، كه له هیلکارییه کی گشتیدا ده نوینرین، دیاریکران و



ئەو بنەمایانە خراپە پوو، کە تیۆرە کە بۆ دروستکردنی پرۆژە سینتاکسییەکان پشتیانپێدەبەستیت. لێرەو ههنگاو بەرەو بەشی دووەم دەنێن، کە لەویدا پەيوەست بە پارامیتەری سەر و چەشنە جیاوازهکانی فریزهوه، تاقیکردنەوهکانمان لەبارەى دەستنیشانکردنی جیکهوتەى سەرە ریزمانییەکان لەنیۆ پرۆژەکانی فریزدا دەستپێدەکەین و ئەوهمان بۆ دەردەکەوت، کە ئاخۆ لە زمانی کوردیدا تەنها پارامیتەری سەرکۆتا جیبەجیدەکریت (وەک ئەوهی زۆربەى لیکۆلەران پێیانوايه)، یاخود زمانی کوردی جووت پارامیتەرهو پەیرهوی لە هەردوو جۆرهکەى پارامیتەری سەر (سەر سەرەتاو سەرکۆتا) دەکات.

**بهشی دووهم**

**پارامیتهرو پروژہ سینتاکسییہ فریزیہکان**

## ۱/۲) پارامیتهری سهر و پروژة سینتاکسییه فریزیهکان

### ۱-۱/۲) پارامیتهری سهر، پهسکردن و لیکدانهوه

پارامیتهری سهر\* (Head Parameter) پارامیتهریکه، که جیکهوتتهی سهری ریزمانی له نیو پروژهی فریزدا دیاریدهکات. بروانه: (Crystal, D., 2008: 349)، (Richards, J. & Schmidt, R., 2010: 420). له پیناسهیهکی دیکه دا هاتوه، "پارامیتهری سهر ئه و پارامیتهریه، که له چوارچیوهی دروستهی فریزدا په سنی جیکهوتتهی سهری ریزمانی له په یوهندی له گه ل ته و اوکهره کیدا دهکات". ( Kwokwo, O., 2017: 22). سهری ریزمانی یان دهکوهیته سهرتای پروژهی فریزهوه، یا خود کو تایی پروژهکوه دهگریت.

له و روانگیهوه، که "زانیاری فهرهنگی، سینتاکسییانه دنویتریت"، (Haegeman, L., 1998: 55). یان "نوانده سینتاکسییهکان پروژهی فهرهنگن"، (Borsley, R., 2003: 72)، دروسته سینتاکسییهکان له هر ئاستیکدا بن، واته پروژهی پیش\_فریز (دهستهواژله)،\*\*، یان فریز (دهستهواژه)، یا خود رسته بن، له فهرهنگهوه سهرچاوه دهگرن، به لام ئهوهی ئیمه لیزه دا په یوهست به پارامیتهری سهرهوه دهمانه ویت قسهی له سهر بکین، تنها پروژهی سینتاکسیی فریزه، نهک هه موو پروژه سینتاکسییهکان. پیشتر ئاماژه بهوه درا، ئه و توخمه فهرهنگیانهی، که پروژهی فریز بونیاتدهنین، مؤرفیمه سینتاکسییهکان/ مؤرفیمه بهنده ریزمانیهکان و وشهکان. زانیاریه سینتاکسییهکانی ناو ئه و توخمه له دوو دیوی ناوهکی و دهرهکیدا دنویترین. له نوانده ناوهکیهکدا، له ریگی و هچه تیوری پوله رگه زدیاریکردنهوه ویستی سهره ریزمانیهکان (مؤرفیمه بهنده ریزمانیهکان و وشهکان) له وهرگرنتی که تیگوری جیاواز وهک ته و اوکهر دیاریدهگریت. نواندن دیوی دهرهکی زانیاریهکانیش بهوهی تیوری (X-bar) هوه ده بیت. (X-bar) توخمه پیکهینه رهکانی فریز له زمانه سروشتیهکان (زمانهکانی مرؤف) دا، که بریتین له سهری ریزمانی (Head)، ته و اوکهر (Complement)، دیاریکهر (Specifier)، دهستنیشاندهکات. به میپیه هه موو فریزیک سهریکی ریزمانی هه یه، که ده بیت هه لگری ناوی فریزهک، چونکه ئه و (سهره

\* شایه نی گوتنه پارامیتهری سهر یه که مجار له لایهن (Stowell, 1981) هوه پیشنیازکراوه و خراوه ته پروو. دواتر هه ریبهک له (Huang, 1982)، (Koopman, 1984)، (Travis, 1984) گه شه یان به بیروکی پارامیتهرهک داوه. بروانه: (Huang, C.-T. J. & Roberts, I., 2017: 311).

\*\* پروژهی پیش\_فریز (دهستهواژله) دروسته یه که له نیوان مؤرفولوژی و سینتاکسدایه، واته له وشه گهره تره و له فریزیش بچوو کتره. بو زانیاری زیاتر دهربارهی دهستهواژله و جورهکانی، بروانه: (مه عروف، عه بدولجه بار مستهفا، ۲۰۱۰: ۲۵-۲۷)، (سه عید، سازان زاهیر، ۲۰۲۰: ۶۷-۷۳).

پېژمانییه که) دروستکهری پرۆژهی فریزه که یه. بۆ نمونه کردار سهری پېژمانی فریزی کردارییه، ئاوه لئاو سهری پېژمانی فریزی ئاوه لئاوییه و . . . تاد. پروانه: (Culicover, P., 1997: 134-135)، (Kwokwo, O., 2017: 22-23).

سهره پېژمانییه کان له فهرهنگدا زانیاری سینتاکسیان په یوه ست به هه لایرکردنی جوری که تیگوری جیاوازه وه، بۆ بونیاتنانی پرۆژهی فریز تیا دا هه لگراوه، به لام ئه وه یان تیا دا تۆمارنه کراوه، که ئاخۆ له زمانیکدا جیکه وتهی سهره تا، یان کوتاییی پرۆژه که ده گرن. به واتایه کی دیکه ( $X^0$ ) هکان له فهرهنگدا پارامیته ریکی ئازاد (Free Parameter) له ناوخیاندا هه یه، که به هاکی هیشتا دیارینه کراوه. له م قوناغدا هه ردوو ئه گهری لای راست گرتن و لای چه پ گرتن بۆ سهره پېژمانییه کان پېشبینیکراوه. پروانه هیلکاری (۱)، که پېش ده ستنیشانکردنی به های پارامیته ری سهر پېشانده دا ت.

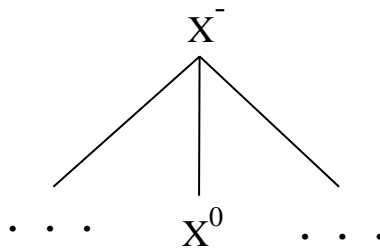

هیلکاری (۱)

ده ستنیشانکردنی جیکه وتهی سهری پېژمانی له پرۆژهی فریزی زمانیکدا، له ریگهی نواندنی سینتاکسیانهی زانیارییه سینتاکسییه کانی ناو توخمه فهرهنگییه کانه وه (سهره پېژمانییه کانه وه) ده بیته. سهری پېژمانی له پرۆژهی فریزی زمانیکدا، یان پېش ته واوکه ره که ی ده که ویت (پروانه هیلکاری ۲)، یا خود ده چیته دوایه وه (پروانه هیلکاری ۳)\*. له و زمانانهی، که سهری پېژمانی سهره تا ی پرۆژهی فریز ده گریته، وه ک زمانی ئینگلیزی و عهره بی، پیاانده گوتریته زمانه سهره سهره تا کان (Head-first languages). له و زمانانه ییش، که سهری پېژمانی ده که ویته کوتاییی پرۆژه که وه، وه ک زمانی تورکی و ژاپونی، به زمانه سهره کوتا کان (Head-last languages) ناوده برین.

\* هیلکاری (۲) و (۳) له سهر بنه مای رینوسی لای راست، واته ئه و زمانانهی، که رینوسییه که یان له لای راسته وه ده ستپیده کات، پارامیته ری سهره سهره تا و پارامیته ری سهره کوتا ده نوینن. بۆ ئه و زمانانهی، که رینوسییه که یان له لای چه په وه یه، هیلکارییه کان واتای پېچه وانیه یان ده بیته.

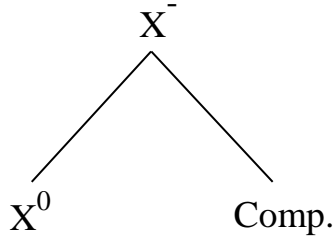

هیلکاری (۳)

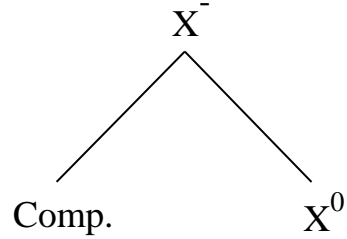

هیلکاری (۲)

ئەم دابەشکارییە پارامیتەری سەر، کە بۆ زمانەکان لەپرووی سەرسەرەتاو سەرکۆتاو دەکریت، بەوەی زمانیک دەبیت یان سەرسەرەتا بیت، یان سەرکۆتا، بۆ هەموو زمانەکان راست نییە، لەبەرئەوەی لە هەندیک زماندا ریزبوونی سەرو تەواوگەر لە جۆریکی فریزەو بۆ جۆریکی دیکە دەگۆریت. بۆ نمونە لە زمانی ئەلمانیدا فریزی کرداری (VP) سەرکۆتایە، بەلام جۆرەکانی دیکە فریز سەرسەرەتان. بروانە: (Barwari, M., 2004: 48). کەواتە دەکریت زمانیک هەبیت دوو پارامیتەری/جووت پارامیتەر (Free Head/Split Parameter) بیت. لە راستیدا زمانەکان پەیوەست بە پێشناو وەهەک یەک رەفتاردەکن، ئەویش بەوپییە لە فریزی پێشناویدا هەموو زمانەکان سەرسەرەتان، هەربۆیە پێشناو وەک سەریکی ریزمانی، جیاوازی پارامیتەری پێشاندات. بروانە: (مەرووف، عەبدولجەبار مستەفا، ۲۰۲۰-۱: ۱۰).

## ۲-۱/۲ پارامیتەری سەر لە چەشن و جۆرەکانی فریزدا

لەگەڵئەوەی لیکۆلەران لە دەستنیشانکردنی ژمارەو چەشن و جۆرەکانی فریز لە زمانی کوردیدا، بۆچوونیان جیاوازه، بەلام زۆرینەیان پێیانوایە، کە زمانی کوردی زمانیکی سەرکۆتایەو لە دروستەیی فریزدا سەرە ریزمانییەکان (جگە لە پێشناوەکان) لای چەپی تەواوگەرەکانیان دەگرن و پارامیتەری سەرکۆتا جیبەجیدەکن. ئیمە لێردا بە لامانەو گرنگە بپرسین: ئایا سەرکۆتاییی زمانی کوردی تەنها بۆچوونیکی باوو رۆیشتوو، یاخود راستییەکی بە تاقیکردنەو سەلمینراو؟ ئایا بەدەر لە فریزی پێشناوی، کە تیايدا پێشناوەکان وەک بنەمایەکی گشتی و جیهانی پەپەوی لە پارامیتەری سەرسەرەتا دەکن، هیچ چەشنیکی دیکە فریز لە زمانی کوردیدا نییە، کە هاوشیوەی پێشناوەکان سەرە ریزمانییەکانیان یاسای سەرسەرەتا جیبەجیبەکن؟ ئەگەر هەیه/هەن، کامەیه/ کامانەن؟ لە ئەگەری هەبوونی زیاتر لە یەک چەشنی فریز (فریزی پێشناوی)، کە سەرسەرەتا بن، ئایا دەکریت لەبری ئەوەی زمانی کوردی بە زمانیکی سەرکۆتا دابنریت، بگوتریت زمانیکی جووت پارامیتەرییە؟ لە

وهچه پاره كانی (۱-۲-۱/۲) و (۲-۲-۱/۲) دا، كه بؤ لیکدانه وهو گهنگه شه كړدنی پارامیته ری سهر له پروژهی فریژه فهره نگیییه كانی و فریژه ئه رکییه كانی ته رخنكراون، هه ولده دهن وه لامي ئه و پرسیارانه بدهینه وه.

### ۱-۲-۱/۲ پارامیته ری سهر و پروژهی فریژه فهره نگیییه كانی

له تیوری (X-bar) دا به پیی سروشت و تاییه تمه ندیی سهره ریژمانییه كانی، دوو چه شنی جیاوازی فریژ له یه كتر جیاكراونه ته وه، كه ئه وانیش بریتین له فریژی فهره نگی و فریژی ئه رکی\*. برونه هیلكاریی (۴).

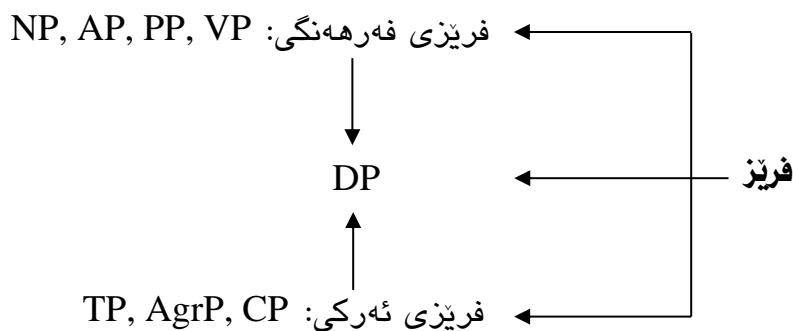

### هیلكاریی (۴)

فریژه فهره نگیییه كانی پروژهی توخمه فهره نگیییه بدهسه لاته كانی، كه له قوناعی "نیو فهره نگی سینتاكسی" دا ته واو كه ریك، كه ئه ویش كه تیگورییه كی فهره نگیییه، هه لایر ده كه ن و بونیاتی دروسته ی فریژیکی فهره نگی دهنین. به مهش یه كه م هه نكاوی ساز كړدنی پروژه سینتاكسییه كانی ده ستپیده كات. ئه و توخمانه ی، كه وهك سهری ریژمانی گوده كه ن و پروژهی فریژی فهره نگی به ره مده هینن، به پیی زوربه ی سهرچاوه زمانه وانییه كانی، بریتین له ناوه كانی ( $N^0$ ) و ئاوه لئاوه كانی ( $A^0$ ) و پیشناوه كانی ( $P^0$ ) و كرده كانی ( $V^0$ ). له هه ندیک سهرچاوه دا\*\* دیارخه ره كانی ( $D^0$ ) یش به یه كیک له و توخمه بدهسه لاتانه هه ژمار كراوه، كه دروستكهری فریژی فهره نگیین. له راستیدا دیارخه ره كانی ئه دگاری سهره پروژه سازد ره فهره نگیییه كانی و هی ئه رکییه كانییش له خوده گرن. بؤ نمونه مؤرفیمی ناسراوی (یه كیکه له جوره كانی دیارخه ر) له و پوه وه، كه توخمیکی فهره نگیییه و له فهره نگیه وه نه خشه بؤ

\* بشروانه: (۳-۲-۱/۲) پارامیته ری سهر و پروژهی فریژه هه لواسراوه كانی

\*\* برونه: (سه عید، سازان زاھیر، ۲۰۲۰: ۱۱۲).

به ره مهینانی پرورژی سینتاکسی فریز ده کیشیت، له سهره ریزمانیه فهره نگیه کان ده چیت، به لام له و پرووه، که دؤخدر نییه و تنها حوکه ره، له سهره ریزمانیه فهره نگیه کان جیاده بیته وه و له سهره ریزمانیه ئه رکیه کان ده چیت. ئه مه له لایه ک. له لایه کی دیکه وه مؤرفیمی ناسراوی بؤ بونیاتنانی پرورژی (DP)، ده توانیت هم ته واوکه ری فهره نگی و هم ته واوکه ری سینتاکسییش وه برگریت. بروانه (۱) و (۲).

### (۱) [مندالسه که]

ته واوکه ری مؤرفیمی ناسراوی  
فهره نگی (دیارخه ر)

### (۲) [باوکی مندالسه که]

ته واوکه ری مؤرفیمی ناسراوی  
سینتاکسی (دیارخه ر)

هؤو پاساوه کانی سهره وه وایکردوه، ئیمه له و هیلکارییه ی، که بؤ چه شنه جیاوازه کانی فریز خستومانه ته پروو، فریزی دیارخه ری له فریزه فهره نگی و فریزه ئه رکیه کان جیاکه ینه وه و له نیوانی ههردووکیاندا داینینین، به لام به وپییه ی فریزی دیارخه ری به ره می گورانی تیروانینه کانه دهرباره ی فریزی ناوی، بویه هه ر له ژیر سهرناوی "پارامیته ری سهر و پرورژی فریزه فهره نگیه کان"، دوی باسکردنی "پارامیته ری سهر له فریزی ناویدا"، له باره ی "پارامیته ری سهر له فریزی دیارخه ریدا" دواوین.

## ۱/۲-۱-۱) پارامیته ری سهر له فریزی ناویدا

له پیشتردا ئاماژه به وه درا، که فریزه کان به ناوی سهره ریزمانیه کانه وه ناوده نرین، به مپییه فریزه ناوییه کان ده بیت پرورژی ناوه کان بن، به لام ئایا هه موو ( $N^0$ ) هکان توخمی پرورژه سازده رن؟ یاخود جیاوازی له نیوانیاندا هه یه و هه ندیکان وه ک (X) و هه ندیکی دیکه شیان وه ک (Y) له بونیاتنانی پرورژی سینتاکسی فریزدا به شدارده بن. ئه ی چی دهرباره ی ئه و گریمانه یه ی، که پییوایه ناوه کان به گشتی، سهری ریزمانی نین و تنها وه ک ته واوکه ر موله تی گوکردن و پرودانیان له پرورژی فریزدا بؤ دهسته به رده کریت. چه ندوچوونه کانی په یوه ست به ناوه کان له پرووی رولینین و به شداریکردنیا له به ره مهینانی پرورژی فریزدا، له خواره وه له چه ند خالی کدا/ ئه گه ری کدا ده خه ینه پروو. پاشان له روانگی ئه و بنه مایانه ی، که تیوری (X-bar) له سازکردنی پرورژه سینتاکسییه کاندا، ره چاوکردنیاں ده کاته مهرج، قسه له سهر هه ر یه ک له و خالانه/ ئه گه رانه ده که یین.

۱. ھەموو ناوھەکان توخمی پڕۆژەسازدەرن

۲. بەشیک لە ناوھەکان توخمی پڕۆژەسازدەرن

۳. ناوھەکان بە گشتی، توخمی پڕۆژەسازدەرن نین

بەپێی خالی یەكەم، كە دەچیتە چوارچۆیە ئێو تیروانینە نەریتیە دەربارە فریزی ناوی ھەیه، ھەموو جۆرھەکانی ناو (ناوی تاییەتی كەس، جیناوی سەربەخۆ، ناوی گشتی، . . . ) دەتوانن ھەك سەری ریزمانی و بەرھەمھینی پڕۆژە (NP) گۆبەن. زۆربە ئێو لیکۆلەرانی، كە بە شیوەیەکی سەرھەکی، یان لاوھەکی لەبارە فریزی ناوییەو لە زمانی كوردیدا دواون، لەسەر ئەم بۆچوونە رۆیشتوون و بەشیکیشیان دوو جۆر فریزی ناویان لە یەكتر جیاكردووەتەو، كە ئەوانیش فریزی ناوی سادەو فریزی ناوی ناسادە/ فراوانكراو/ ئالۆزن. فریزی ناوی سادەیان وەھا ناساندووە، كە تەنھا لە ناویك (زیاتر ناوی تاییەتی كەسە)، یان جیناویك پێكدیت، كە سەری فریزەكەیه. ھەك نموونەكانی (۳). ھاوكات دەشیت ئێو ناو بە مەرجی قورسایخستنەسەر و جیکەوتە، ناوی گشتی بیت. ھەك نموونەكانی (۴).

(۳) ۱- سیروان نەمامەكە ی چاند.

ب- ئێو نەمامەكە ی چاند.

(۴) ۱- دایك نیشتمانی.

ب- زەوی خەرە.

ھەرچی فریزی ناوی ناسادەیه، ھەك فریزیکی ناوی سادە ی فراوانكراو قسەیان لەبارەیهو كەردووە. فریزی ناوی سادە، كە بە بۆچوونی ئێوان تەنھا لە سەریکی ریزمانی پێكدیت، پێیانوایه دەشیت لە رێگە كەرەستە ی دیکەو فراوانكریت. ئێو كەرەستانە ی، كە فریزی ناوی سادە فراواندەكەن، وايدادەنین دوو جۆرن، جۆریکیان ھەك: وشە ی نیشانە، ژمارە، رادە، . . . تاد لە پیش سەرە ریزمانیەكەو دین و بە دەستنیشانكەر/ دیاریكەر/ دیاریكار، یان دەرخرە ی پیش سەر ناویان بردوون. بڕوانە نموونەكانی (۵). جۆرەكە ی دیکەیان، كە مۆرفیمەكانی ناسراوی و نەناسراوی و كۆ، ئاوەلناو، ناو/ جینا، . . . تاد دەگریتەو، دەكەوونە پاش سەرە ریزمانیەكەو دەرخەر، یان دەرخرە ی پاش سەریان پێوتوون. بڕوانە (۶).



(5) 1- ئەم كۆرە بىرامە.

ب- دوو پىياو لە بازارەكە كوژران.

پ- هەموو ياريزانەكان ئامادەن.

(6) 1- منداڵەكە خەوت.

ب- كچىكى جوان ليرەوە تىپەرى.

پ- مالى سىروان / ئەو لە هەوليرە.

ئىستا ئەگەر لە پروانگەى بنەماكانى تيورى (X-bar) دەو دەروستەى هيل بەژيرداهااتووى نمونەكانى سەرەوە راقەبەكەين، كە بەپىي بۆچوونە نەرىتتییەكە فرىزى ناوين، ئەوا نمونەكانى (3) و (4) بە ئاشكرا پيشىلى يەككە لە بنەماكانى تيورەكەيان كردوو، كە ئەویش بنەماى دووپەلكیە. لە (3-1) و (3-ب) دا ناوى تايبەتیی /سىروان/ و جىناوى سەرەخۆى /ئەو/، لە (4-1) و (4-ب) ییشدا ناوە گشتیەكانى /دايك/ و /زەوى/ لەو روووەو بە فرىزى ناوى دانراون، كە تەنھا لە سەرىكى رىزمانى پىكهااتوون. بەمەش دەبیت هيلكارىيەكى لە چەشنى (5) و (6) يان هەبیت.

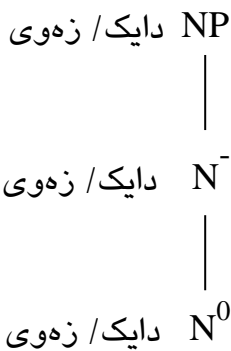

هیلکاری (6)

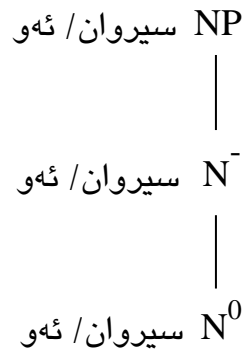

هیلکاری (5)

ئەمە لە كاتىكدايە بەپىي بنەماى دووپەلكى تيورى (X-bar) پرۆژەى فرىز لە هەر زمانىكدا بىت، بە لايەنى كەمەو دەبیت لە سەرىكى رىزمانى و تەواوكەرىك پىكهااتبیت. كەواتە ئەگەر نمونەكانى (3) و (4) بە فرىزى ناوى دابنرین، ئەوا ئەو بنەمايە برىندار دەبیت، هەربۆیە بۆ جىبەجىكردنى بنەماى دووپەلكى و لاندەدان لىي، شىكردنەوہیەكى دروستەيى نوئ بۆ ئەو پرۆژانە كرا، كە وەك نمونەكانى (3) و (4) تەنھا لە ناوىك پىكهااتوون و وەها لىكدرایەو، كە ئەو ناوانە ديارخەرىكى دەرنەبراو ( Null

$D^0$  (Null Determiner/DP) يان ههيه، كه دهبيت به سهري ريزمانيي پرژهكه. بهمهش ناوهكه دهبيتته تهواوكهري ديارخه ره دهرنه برراوهكه و پرژه به ره مهاتوو كه يش فريزيكي ديارخهري (DP) دهبيت، نهك فريزيكي ناوي (NP). بروانه: (Carnie, A., 2011: 128-130).

ناوه تاييه تيبه كان له بهرئه وهي به شيويه كي زگماكي ناسراووا تاكن (گشتي نين)، له هه نديك باري دياريكراودا نهبيت، ديارخهريان (ليردها مه بهست له ديارخهري مورفيمي ناسراوييه) له گه لدا نايهت. بروانه: (Roberts, N., 2022: 139). به هه مانشيويه ناوه تاييه تيبه كان، جيناوه سهربه خوكانيش به سروشتي خويان ناسراونو ته نانهت له هيچ باريكيشدا ديارخهري مورفيمي ناسراوي وهرناگرن. هه بووني نيشانهي واتاييي [+ ناسراوي] له ناواخني ناوه تاييه تيبه كان و جيناوه سهربه خوكان، كه پهيكالي ديارخهريكي دهرنه برراوه\*، مهرجي دووپه لكيي (X-bar) بو بوني اتتاني پرژه سيتتاكسييه كان قايلدهكاتو دهبيتته هوي ئه وهي ئه و توخمانه وهك پرژهي (DP) ريگه پيدانيان بو دهسته به ربكريت. بروانه نواندني نمونه كانني (3) له هيلكاريي (7) دا.

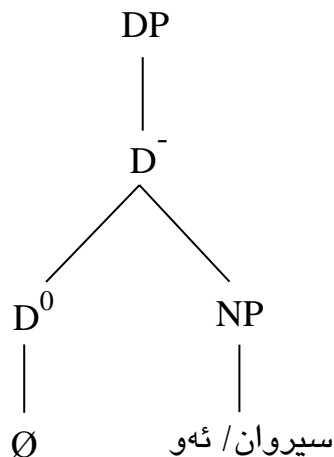

هيلكاريي (7)

شايه ني گوته فريزيكي ديارخهري، كه ديارخهريكي دهر برراوو ئاشكراي ههبيت، ده توانيت بيته ئه لته رناتيقي ئه و فريزه ديارخه ريپانهي، كه وهك نمونه كانني (3) ته نها له ناويكي تاييه تيبه كهس، يان

\* ئيمه پيشيني ئه وه دهكهين، كه ديارخهري دهرنه برراوي ناواخني ناوه تاييه تيبه كان و جيناوه سهربه خوكان له فهرهنگدا ئهكتيف نهبيت، هه ربويه ئه و توخمانه له فهرهنگدا به كه رهستهي خاوي ناو و جيناو تومارده كرين، به لام كاتيكي ديارخه ره كه له سيتتاكسدا چالاك دهبيت، ئه و وهك سه ر گودهكاتو ناوه تاييه تيبه كان و جيناوه سهربه خوكانيش وهك تهواوكهري رووده دن.

جیناویکی سەربەخۆ پیکهاتوون. ئەمەش ئەو بۆچوونە پشتراستدەکاتەو، کە ناو تاییبەتیەکان و جیناوە سەربەخۆکان دیارخەریکی دەرنەبەراویان ھەیە\* . بڕوانە نمونە (۸) و نواندەکە ی لە ھیلکاری (۸) دا. پاشان بە نمونەکانی (۳) و ھیلکاری (۷) بەراوردیان بکە.

(۸) پیاوکە نەمامەکە ی چاند.

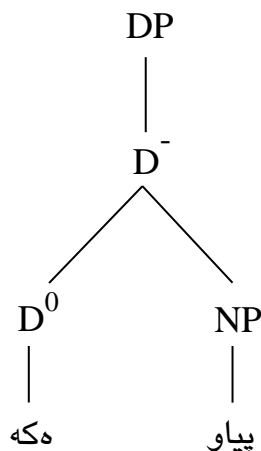

ھیلکاری (۸)

بەلگەئەکی دیکە ی ھەبوونی دیارخەری دەرنەبەراو لە ناو تاییبەتیەکان و جیناوە سەربەخۆکاندا ئەو ھە، کە وەک پیشتریش ئاماژە ی پێدرا، دیارخەری مۆرفیمی ناسراوی لە ھیچ باریکدا ناچیتەسەر جیناوە سەربەخۆکان و پیکەو ڕوونادەن. ئەمەش بۆ ئەو دەگەریتەو، کە "دیارخەرەکان بەشیکن لە (DP) یەک، بەلام جیناوەکان نوینەرایەتی تەواوی (DP) یەکە دەکەن". (Gelderen, E., 2017: 107). بڕوانە نمونە (۹).

(۹) \* ئەوکە نەمامەکە ی چاند

\* (حاجی، فیان سلیمان، ۲۰۰۹: ۶۶) لە ناوی تاییبەتی کەسدا، جیکەوتە ی پیشەوە ی ناو کە بۆ دیارخەری دەرنەبەراو دیاریدەکات و پرۆژەکەش بە سەرسەرەتا دادەنیت. پێدەچیت لیکۆلەر لە ژیر کاریگەری زمانی ئینگلیزیدا ئەو بۆچوونە ی ھەبووبیت، چونکە لە زمانی ئینگلیزیدا دیارخەری مۆرفیمی ناسراوی فۆرمیکی سەربەخۆی ھەیە و لە پیش ناو ھە دەیت (بڕوانە ۷-۱)، بەلام لە زمانی کوردیدا فۆرمی مۆرفیمەکە ناسەربەخۆیە و لە داو ھە بە ناو ھە دەلکیت (بڕوانە ۷-ب). ئەمەش بەلگەئە بۆ ئەو ھە، کە دەبیت لە ناو تاییبەتیەکان و جیناوە سەربەخۆکاندا، جیکەوتە ی دیارخەرە دەرنەبەراو کە داو ھە ناو کە بیت، نەک پیشەو ھە. بەمەش فریزەکە سەرکۆتا دەبیت، نەک سەرسەرەتا.

(۷) ۱- [The boy]

ب- [کوردەکە]

پروونکردنه و هکانی سهره وه له باره ی دیارخه ری دهرنه بپراوه وه بۆ ئه و پرۆژانه ی فریز بوون، که له ناوه تایبه تیه کان و جیناوه سهر به خوکان پیکهاتبوون، به لام به دهر له و توخمانه، ناوه گشتیه کانیش له نمونه کانی وهک (٤) دا، له و روانگه یه وه بنه مای دووپه لکی تیوری (X-bar) رازیده کهن، که وهک پرۆژه ی دیارخه ری دهرنه بپراو، که لیره دا قورسایخستنه سهره، نهک نیشانه ی واتایی [+ناسراوی]، لیکدانه وه یان بۆ بکریت. له راستیدا ناوه گشتیه کان به بی قورسایخستنه سهر ناتوانن گوکردنی سینتاکسی فریزیان هه بیت. قورسایخستنه سهر، که نیشانه ی واتایی [+دیارکردن و جیاکردنه وه] به ناوه گشتیه کان ده دات، ده بیه جیگره وه ی فونولوژیانه ی دیارخه رو وهک سه ری ریزمانی ئه و پرۆژانه ی، که له ناوه گشتیه کان ه وه به ره مه دین، پۆلده بییت. پروانه: (مه عرف، عه بدولجه بار مسته فاو قادر، کاروان عومه ر، ٢٠١١: ٤٠٤-٤٠٥)، (سه عید، سازان زاهیر، ٢٠٢٠: ١١٦-١١٩). به مپیته نمونه کانی (٤) نواندنه که یان به و جوړه ده بیت، که له هیلکاری (٩) دا خراوه ته پروو.

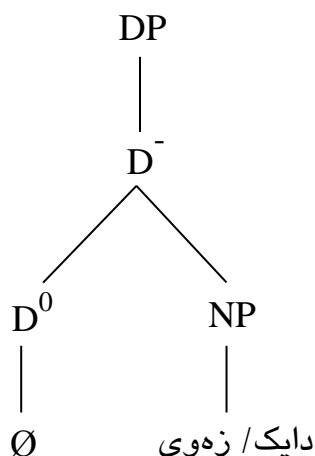

هیلکاری (٩)

ئه وه ی په یوه ندی به نمونه کانی (٥) و (٦) ه وه هه بیت، که به فریزی ناوی ناساده دانراون، جگه له نمونه ی (٦-پ)، که به پنی یه کیک له خاله کان / ئه گره کان فریزیکی خستنه پالی ناوییه، نمونه کانی دیکه فریزی ناوی نین و ناوه کان تیااندا وهک سه ری ریزمانی گوناکه ن. له دروسته ی هیل\_ به ژیرداهاتووی نمونه کانی (٥-ا) و (٥-ب) و (٥-پ) و (٦-ا) دا، دیارخه ره کان (وشه ی نیشانه، ژماره، پاده، مورفیمی ناسراوی) به ره مه پینی پرۆژه کانن، هه ربویه ئه و دروستانه به (DP) هه ژمارده کرین، نهک (NP). هه رچی دروسته خستنه پالییه کانی (٦-ب) و (٦-پ) یشه، پرۆژه ی ناوه گشتیه کان نین، وهک ئه وه ی بۆچوونه نه ریتیه که پنیوایه، به لکو له (٦-ب) دا ئاوه لئاوه که وه له (٦-پ) یشدا ناوه تایبه تیه که /

جیناوه سهر به خوکه \* سهری ریزمانی پروژهکان و ناوه گشتیهکانیش له چیهی فریزی دیارخه ریدا وهک ته واوکه ره هلاویرکراون \*\* .

تا ئیره قسهکردنمان له بارهی پروژهی فریزی ناوییه وه له بوتهی خالی یه که می ئه و ئه گهرانه دا بوو، که سه بارهت به رۆلی ناوهکان له بونیاتنانی پروژهی سینتاکسی فریزدا داماننا بوون. به پپی ئه و ئه گهره (ئه گهری خالی یه که م) هه موو ناوهکان سهری پروژه سازدهر بوون، به لام هینانه وهی نمونهکان و شیکردنه وهیان به پپی بنه ماکانی تیوری (X-bar)، ئه و بوچوونهی پشتراستنه کرده وه، که (NP) یه کان پروژهی (N<sup>0</sup>) هکان بن به گشتی، هه ربویه لیروه به ره و خالی دووه می ئه گهرهکان ده چین، که به پپی ئه مهیان ته نها به شیک له ناوهکان ده توانن وهک (X) گو بکه ن، نهک هه موویان. خالی دووه می ئه گهرهکان وایدا نهیت، که ناوه گشتیهکان سهری ریزمانی نین، به لکو له ناو (DP) دا وهک ته واوکه ره له لایه ن دیارخه رهکانه وه هه لده بژیردرین، به لام ناوه تاییه تییهکان (ناوی تاییه تی که س، ناوی تاییه تی شوین) و جیناوه سهر به خوکان له دروسته ی خسته پالدا، کاتیک کوتایی دروسته که ده گرن، وهک سهری ریزمانی رووده دن و فریزی خسته پالی ناوی دروسته که ن. بروانه هیل به ژیردا هاتووی نمونهکانی (۱۰) و هیلکاری (۱۰).

(۱۰) ا- دایکی هینم ماموستایه.

ب- چاوی تو سه وزیکی کاله.

پ- نالی له گوندی خاکوخول له دایکبووه.

\* هه لبهت به پپی خالی دووه می ئه و ئه گهرانه ی، که له لاپه ره (۵۰) دا خرانه روو، ناوه تاییه تییهکان و جیناوه سهر به خوکان (X) ن، به لام بشروانه خالی سییه می ئه گهرهکان له لاپه ره (۵۸-۵۹) دا.

\*\* دانانی ناوی گشتی به "سهر Head" له نمونهکانی وهک (۶) دا، وای له هه ندیک لیکوله ر کردووه، که ده باره ی پارامیته ری سهر له زمانی کوردیدا له لایه کو دیاریکردنی سهری ریزمانی له پروژهی فریزدا له لایه کی دیکه وه، بوچوونی دژبه یه که له تیزهکانیاندایه بینه ریت. بو نمونه (Fattah, M., 1997: 214) و (قادر، سه باح ره شید، ۲۰۰۹: ۴۱) و (محهمه، حاتم و لیا، ۲۰۰۹: ۱۳۶) زمانی کوردییان به زمانی سهر کوتا داناه، به لام له به شیک له و نمونه نانی، که په یوه ست به فریزی ناوییه وه هیناویانه ته وه، ئه و ناوه گشتیهکان به سهری ریزمانی زانیوه، که سهره تای فریزه که یان گرتووه. (Fattah, M., 1997: 202-203) له دروستهکانی {کوریکی زیرهک}، {کوری براکه م}، {کوره نازاکه}، {کچه گهره که م}، {پیاوی به رز} و (قادر، سه باح ره شید، ۲۰۰۹: ۴۹) له نمونه ی {مالی پیاوه که} و (محهمه، حاتم و لیا، ۲۰۰۹: ۱۱۵) یش له نمونهکانی {نامه که}، {کوریکی زیرهک}، {پیاوه به جهره که}، {چیروکیکی به سوود} دا، ناوه گشتیه هیل به ژیردا هاتووهکانیان به سهری ریزمانی فریزهکان هه ژمار کردووه.

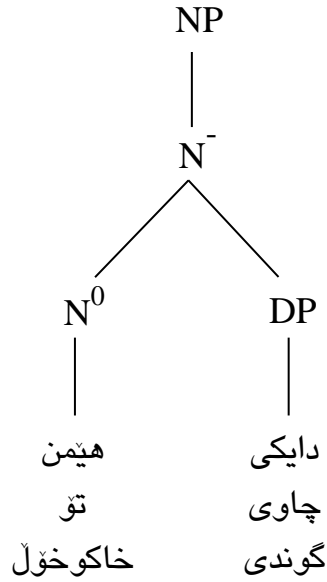

### هیلکاری (۱۰)

له ئەگەرەکانی خالی یەكەم و دووهمەوہ ئەوہ ھەلەدەھینجینریت، كە لە دروستەى سادەدا، نە ناوہ تایبەتیەکان و جیناوە سەربەخۆکان، نە ناوہ گشتییەکانیش ناتوانن توخمى پڕۆژەسازدەر بن، بەلام لە دروستەى خستەپالدا ناوہ تایبەتیەکان و جیناوە سەربەخۆکان، كە دەكەونە لای چەپی دروستەكەوہ، ئەوا وەك سەرى ریزمانى و دروستكەرى پڕۆژەى فریزی ناوی گۆدەكەن. ھەرچی ناوہ گشتییەكانە، لە جیکەوتەى لای راستى دروستەى خستەپالدا، ھاوشیوہى ناوہ تایبەتیەکان و جیناوە سەربەخۆکان وەك تەواوئەكەر ڕوودەدەن، بەلام كاتیک دەچنە لای چەپی دروستەكەوہ، ئەوا وەك ئەوان فریزی خستەپالی ناوی بەرھەمناھینن، بەلكو بەشیکیان (بە تایبەت ئەوانەیان، كە ناوی خاوەنپیشەن) لەبەرئەوہى لە ناوی گشتییەوہ دەبنە ناوی ئاوەلناوى، ئەو پڕۆژەییەى، كە سازیدەكەن (AP) دەبیت، نەك (NP). كاتیک ناویكى گشتى خاوەنپیشە لای راستى دروستەییەكى خستەپالی گرتبیت، بە پەيوەندى جینشىنى، ناویكى گشتى دیکە دەبیتە ئەلتەرناتیقى (بروانە نمونەكانى ۱۱)، بەلام ھەر ئەو ناوہ ئەگەر كەوتبیتە لای چەپی دروستەكەوہ، ئەوا ئاوەلناویك دەتوانیت جیگەى بگریتەوہ. بروانە نمونەكانى (۱۲) و نواندەكەیان لە ھیلکاری (۱۱) دا. ئەمەش بەلگەییە لەسەر ئەوہى، كە بە گۆرینی جیکەوتەكەى، ناوہكە لە ناویكى گشتییەوہ دەبیت بە ناویكى ئاوەلناوى. ھاوكات بەلگەییە لەسەر گرنگى رۆلى جیکەوتەى سینتاكسى (Syntactic position) لە بەرھەمھێنانى پڕۆژە سینتاكسییەكاندا، چونكە ئەوہ جیکەوتەكەییە وایكردووە، كە لە (۱۱-۱) دا /ئاسنگەر/ وەك تەواوئەكەر و لە (۱۲-۱) یشدا وەك سەرى ریزمانى، لە بونیاتنانى پڕۆژەى فریزەكەدا بەشداربیت. بەم شیوہیە دەردەكەویت، كە "تەنھا

پپوژوی مۆرفۆلۆژی و مۆرفیمه‌کانی پۆله‌رگه‌ز ناگۆرن، به‌لکوم گۆکردنی سینتاکسییش له جیکه‌وته‌کاندا ده‌شیت که‌مه‌کیی یان هه‌مه‌که‌یی له پۆله‌رگه‌زی وشه‌کان بگۆرن". (مه‌حوی، مه‌مه‌ده، ۲۰۲۱: ۴۳۹).

(۱۱) ا- [ئاسنگه‌ری لیهاتوو]

ب- [پیاوی لیهاتوو]

(۱۲) ا- [کاوه‌ی ئاسنگه‌ر]

ب- [کاوه‌ی کۆلنه‌ده‌ر]

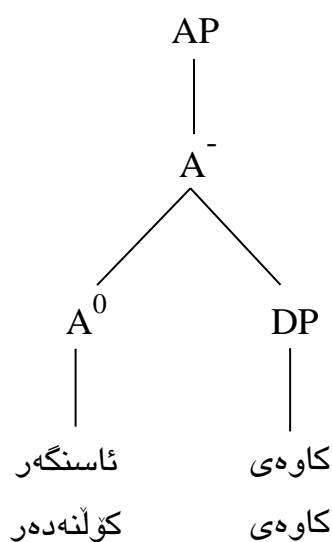

هینکاری (۱۱)

ناوه‌گشتیه‌کانی دیکه له جیکه‌وته‌ی لای چه‌پی دروسته‌ی خسته‌پالدا ناتوان وه‌ک سه‌ری ریزمانی گۆبکه‌ن، چونکه‌ ئه‌و دروسته‌یه‌ی، که پیکیده‌هینن، پرۆژه‌ی فریزیکی ته‌واوو بیکه‌موکۆری نابیت، به‌لکو پرۆژه‌یه‌کی پیش‌فریزی (ده‌سته‌واژیه) ده‌بیت، که سه‌ربه‌خۆیی به‌کارهیتانی نییه، تا ئه‌و کاته‌ی له رینگه‌ی دیارخه‌ریکه‌وه، یان به قورسایخسته‌سه‌ر رینگه‌پیدانی سینتاکسیی بۆ ده‌سته‌به‌رده‌کریت. به‌مه‌ش دیارخه‌ریکی ئاشکرا، یان قورسایخسته‌سه‌ر، که ئه‌لته‌رناتیقی دیارخه‌ریکی ده‌رنه‌بیراون، پرۆژه پیش‌فریزییه‌که وه‌ک ته‌واوکه‌ریکی سینتاکسی هه‌لاویرده‌که‌نو ده‌بنه سه‌ری ریزمانی فریزه‌که. بروانه (۱۳).

(۱۳) ا- برای ژن ← برای ژنه‌که ده‌ستگیرکرا.

ب- کۆری پیاو ← کۆری پیاو لیره‌یه.

دەربارەى پرۆژە سینتاکسییەکانى ناو ئەوەى ماوەتەوہ قسەى لەسەر بکەین، خالى سێیەمى ئەگەرەکانە، کە بەپێى ئەم خالە/ ئەگەرە نەک ھەموو ناوہکان، یان بەشیکیان، بەلکو ھىچ کام لە چەشنە جیاوازەکانى ناو (ناوى تايبەتیی کەس/ جیناوى سەربەخۆ، ناوى تايبەتیی شوین، ناوى گشتى) توخمى پرۆژەسازدەر نین. پێشتر پەيوەست بە شروڤەو لیکدانەوہى ئەگەرەکانى خالى یەكەم و دووہمەوہ ئەوہ خراپەرۆو، کە لە دروستەى سادەدا ناوہکان ناتوانن وەک (X) ڤووبدەن، چونکە لە دروستەى سادەدا ناوہ تايبەتییەکانى کەسو جیناوہ سەربەخۆکان و ناوہ گشتییەکان لە ڤیگەى سەریكى ديارخەرى ئاشکرا، یان دەرنەبەرراوہوہ گوکردنى سینتاکسى فریزیان دەبیت، بەلام لەو دروستە خستەپالییانەدا، کە وەک نمونەکانى (۱۰)ن، ناوہ تايبەتییەکانى کەسو شوین و جیناوہ سەربەخۆکان دەبنە سەرى ڤیزمانى و پرۆژەى (NP) بەرھەمدەھینن. شیکردنەوہکانى ئەگەرى خالى سێیەم بەو جۆرەن، کە "لەناو ئەو پرۆژانەدا، کە دروستەکانیان خستەپالین، DP یەك سەرى پرۆژەکان پیکدەھینیت". (سەعید، سازان زاھیر، ۲۰۲۰: ۱۰۰). کەواتە بەپێى خالى سێیەم دروستە خستەپالییەکانى (۱۰) یش پرۆژەى ناو نین و بە (NP) دانانن، بەلکو پرۆژەى ديارخەرن و بە (DP) ھەژماردەکرین. بەمپێیە نواندنى نمونەکانى (۱۰) بەو شێوہیە دەبیت، کە لە ھیلکاریى (۱۲) دا پيشاندراوہ.

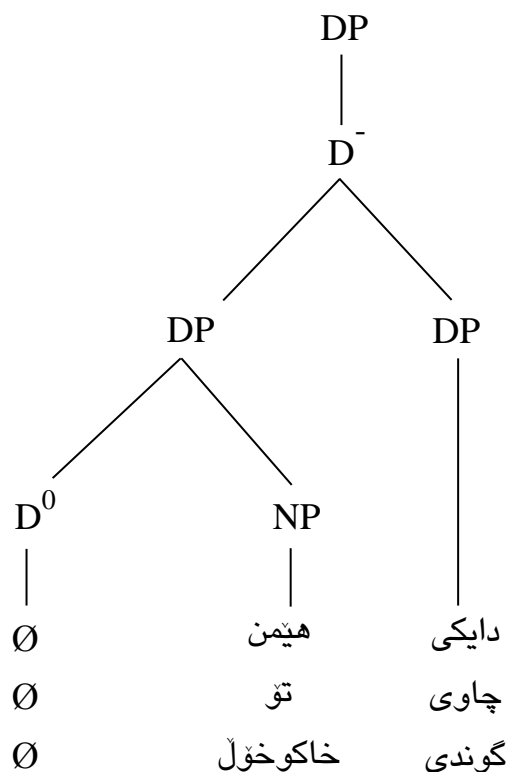

ھیلکاریى (۱۲)



هۆو پاساوی سینتاکسیی ئه وهی، که رافه کردنیکی له و شیوهیهی سه ره وه بو دروسته هیلـ به ژیرداها تووه کانی (۱۰) بکریت، واته به فریزی خسته پالی دیارخه ری دابنرین، نهک فریزی خسته پالی ناوی، به بوونی دیارخه ریکی دهرنه برراو له ناواخی ناوه تایبه تیه کانه و جیناوه سه ره خۆکانه وه بنده. به پیتی ئه گه ری خالی سییه م ناوه تایبه تیه کانه و جیناوه سه ره خۆکان له دروسته ی ساده دا بن، یاخود دروسته ی خسته پال، له به ره ئه وهی به سروشتی و زگماکی خویان ناسراون، واته خاوه نی نیشانه ی [+ ناسراوی]، که هم به ره به دیارخه ریکی دهرنه برراوه، بویه ئه و پرۆژهیه ی، که به هۆیانه وه به ره مه دیت، (DP) ده بییت، نهک (NP). به مه ش له دروسته خسته پالییه کانه، وهک له هیلکاری (۱۲) وه دهرده که ویت، پرۆژه که شکانه وهی (DP) یهک له ناو (DP) یهکی دیکه دا ده گه یه نیت.

دوای پیشکه شکردنی زانیاری و پوونکردنه وهی پیویست دهرباره ی هه رییه که له و خالانه ی / ئه گه رانه ی، که له سه ره تایی ئه م وه چه پاره دا سه باره ت به رۆلی ناوه کانه له بونیاتنایی پرۆژه ی سینتاکسیی فریزدا خرا نه روو، هاوکات هینانه وهی نمونه کانه و لیکدانه وه یان له روانگه ی بنه ماکانی تیوری (X-bar) وه، رایده گه یه نین ئیمه له م لیکۆلینه وه یه دا بوچوونی خالی سییه م، که ئه ویش بریتیبوو له وهی، که "ناوه کانه به گشتی، توخمی پرۆژه سازده ر نین" به دروست ده زانین و په سه ندیده که ی، چونکه له ئه گه ره کانی خالی یه که م دووه مده، ره چاوی بنه مای دووپه لکی تیوری (X-bar) و بیروکه ی دیارخه ری دهرنه برراو له ناوه تایبه تیه کانه و جیناوه سه ره خۆکانه نه ده کرا، به لام له ئه گه ری خالی سییه مده، به ره مه پینانی پرۆژه کانه به ته واوی به پیتی ئه و دوو بنه مایه (بنه مای هه بوونی سه رو بنه مای دووپه لکی) به ریوه ده چوون، که تیوری (X-bar) پابه ندبوون پینانه وه به پیویست ده زانیت. هه موو ئه مانه ییش ئه و ئه نجامه ده سه ته به رده که ن، که ناوه کانه به گشتی، له به ره ئه وهی (X) نین و (Y) ن، نابنه ده ست نیشانه که ری پارامیته ری سه ر.

## ۲-۱-۲-۱/۲ پارامیته ری سه ر له فریزی دیارخه ری دا

له قوناغه به راییه کانی (X-bar) دا ئه و پرۆژانه ی فریز، که ناوه کانه به شدارییان له بونیاتنایاندا ده کرد، به فریزی ناوی هه ژمارده کران و واده نرا، که ناوه کانه سه ری پرۆژه کانه بن. که ره سه ته کانی دیکه، که له گه ل ناوه کانه ده هاتن، وهک دیارخه ره کانه و ئاوه لئاوه کانه، ئیلیمیتی سه ره پشکی بوون و جیکه وه ته ی دیاریکه ریان له ناو فریزی ناویدا پرده کرده وه. ئه م تیروانینه سه ره تا له لایه ن (Brame, 1981) و (Brame, 1982) وه، دواتریش له لایه ن (Szabolcsi, 1983) و (Abney, 1986) وه گومانی

خرايه سهر. ئەم زمانه وانانه بانگه شهى ئەوهيان كرد، كه سهرى فرىزى ناوى دهكرىت ديارخهرىك بىت، نهك ناوىك. ئەم بۆچوونه له ژىر ناوى گریمانهى (DP) دا له لایهن (Abney, 1987) هوه به تهواوهتى گه شه پىدراو فراوانكرا. بپروانه: \* (Tahir, R., 2018: 94).

زۆربهى سه رچاوه كان (Abney, 1987) به خاوهنى بىرۆكه و گریمانهى (DP) داده نىن، چونكه پىنانوايه يه كه م كهس بووه، كه به دووردرىژى له بارهى فرىزى ديارخه رىبه وه دواوه. بپروانه: (Carne, 209: 2013: A.), (Gelderen, E., 2017: 107). به پى گریمانهى (DP) ديارخه رىك ده بىته سهرى رىزمانى فرىزىكى ناوى، واته "ديارخه ره كه پرۆژهى ناوه كه وهك تهواوكه رى خوى ديارىده كات". (Alexiadou, 53: 2007: A. & Haegeman, L. & Stavrou, M.), ئەمهش ئەوه دهگه يه نىت، له پروانگهى گریمانهى (DP) يه وه ئەو دروستانهى، كه به پى تىروانىنه نه رىتیه كه فرىزى ناوى بوون و ناوىك سهرى فرىزه كهى پىكه هىنا، وهك فرىزى ديارخه رى لىكده وهيان بۆ دهكرىت. گریمانه كه به خشكه بى ئەوه دهرده برىت، كه (NP) يه كان گوكردى سىنتاكسى سه ربه خویان نىبه و تنها به شكندنه وهيان له ناو پرۆژهى (DP) يه كاندا رىگه پىدانىان بۆ دهسته به رده كرىت.

فرىزى ديارخه رى پرۆژهى ديارخه ره كانه، واته ئەو فرىزه يه، كه "سه رىكى ديارخه رى ئاشكرا، يان دهرنه برراوى هه يه". (Radford, A., 2009: 114). لىرهدا پرسىارىكى گرىگ دىته ئاراوه، ئەویش ئەوه يه: ئەو كه رهسته زمانىانه كامانه، كه به ديارخه ره ژمارده كرىن؟ ديارخه ره زاراوه يه كى گشتىيه و كۆمه لىك پۆله ره گه زى جىاواز دهگرىته وه، به لام له راستىدا پۆلىنىكى دىارىكراو بۆ ديارخه ره كان نىبه و دهر بارهى جۆرو ژماره يان بۆچوونى جىاواز له ئارادايه. له سه رچاوه و لىكۆلىنه وه كوردىيه كاندا (ئه وانه يان، كه له بارهى ديارخه رو فرىزى ديارخه رىبه وه دواون)، زىاتر هه ر "مۆرفىمى ناسراوى و نه ناسراوى و كۆ، وشه ي نىشانه، مؤرفىمى خسته پال" به ديارخه ره دانراون، به لام له ژىده ره ئىنگلىزىيه كاندا به دهر له و توخمانه، ديارخه ره چه ند كه تىگۆرىيه كى دىكهى وهك: راده، ژماره، وشه ي پرس (هه ندىكىان، نهك هه مووىان)، . . . تاد دهگرىته وه. بپروانه: (Greenbaum, S. & Quirk, R., 1990: 72-77), (Swan, M., 2002: 147-150), (Alexander, L., 2003: 55), (Leech, G. & Svartvik, J., 2013: 22). (Gelderen, E., 2017: 22). <https://eslgrammar.org/determiner>. ئىمه به سوودوه رگرتن له و سه رچاوه يه، كه ئاماره يان پىدرا، له خسته ي (1) دا چه شنه جىاوازه كانى ديارخه ره له زمانى كوردىدا دهخه ينه روو. پاشان وهك به ره مه ينى پرۆژهى فرىزى ديارخه رى جىاواز، په يوه ست به پارامىته رى سه ره وه، له باره يانه وه دده وىين.

\* بپروانه: (Bruening, B., 2009: 27). كه له وىدا به شىوه يه كى كه مىك جىاوازر باس له پىشنىازه سه ره تايىبه كانى گریمانهى (DP) كراوه.

نمونه‌ی هەر چه‌شێک	چه‌شنه‌کانی دیارخه‌ر
وهک: /_هکه، /_یک، /_هکان، /_ان/	- مؤرفیمی ناسراوی و نه‌ناسراوی و کو
وهک: /ئهم...ه، /ئهو...ه، /ئهم...انه، /ئهو...انه/	- وشه‌ی نیشانه
وهک: /_ی، /_ه/	- مؤرفیمی خستنه‌پال
وهک: /هه‌موو، /هه‌ندیک، /که‌میک، /... تاد.	- راده
وهک: /دوو، /سی، /چوار، /... تاد.	- ژماره
وهک: /چه‌ندا، /چ، /کامه، /... تاد.	- وشه‌ی پرس

### خسته‌ی (۱)

ئه‌گه‌رچی وادانراوه، که هه‌میشه پرۆژه‌ی فریزیکی ناوی بیته ته‌واوکه‌ری فهره‌نگی دیارخه‌ره‌کان، ته‌نانه‌ت گریمانه‌ی (DP) یش جه‌ختی له‌سه‌ر ئه‌مه ده‌کرده‌وه، به‌لام ئه‌وه‌ی له‌ زمانی کوردیدا ده‌بینریت، ئه‌وه‌یه، که جگه له پرۆژه‌ی فریز/ ده‌سته‌واژه (فریزی ناوی)، پرۆژه پیش-فریزییه‌کانیش/ ده‌سته‌واژیه‌کانیش (ده‌سته‌واژیه‌ی ناوی و ده‌سته‌واژیه‌ی ئاوه‌لناوی) وه‌ک ته‌واوکه‌ری سینتاکسی دیارخه‌ره‌کان (به‌ تاییه‌ت دیارخه‌ری مؤرفیمی ناسراوی و وشه‌ی نیشانه) گۆده‌که‌ن. پروانه ئه‌م نمونانه‌ی خواره‌وه.

(۱۴) ا- خویندکاره‌که به‌ یه‌که‌م ده‌رچوو.

ب- کچه خویندکاره‌که به‌ یه‌که‌م ده‌رچوو.

پ- خویندکاره زیره‌که‌که به‌ یه‌که‌م ده‌رچوو.

(۱۵) ا- ئهو خویندکاره به‌ یه‌که‌م ده‌رچوو.

ب- ئهو کچه خویندکاره به‌ یه‌که‌م ده‌رچوو.

پ- ئهو خویندکاره زیره‌که به‌ یه‌که‌م ده‌رچوو.

وهك له نموننه كانه وه دهرده كه ويټ، ديارخهري مؤرفيټي ناسراويي /هكه/ له (۱۴-ا) دا پرژهي فريژي ناويي /خويندكار/و له (۱۴-ب) دا پرژهي پيش\_فريژي ناويي /كچه خويندكار/و له (۱۴-پ) يشدا پرژهي پيش\_فريژي ئاوه لئاويي /كچه زيرهك/ي وهك ته واوكر هه لئاويړكردووه. بروانه نواندنه كه يان له هيلكاريي (۱۳) و (۱۴) دا. پرژه فريژي و پيش\_فريژيه كاني (۱۴)، له نموننه كاني (۱۵) دا وهك ته واوكرهري ديارخهري وشه ي نيشانه ي /ئه و...ه/ روويانداوه. بروانه نواندنه كه يان له هيلكاريي (۱۵) و (۱۶) دا.

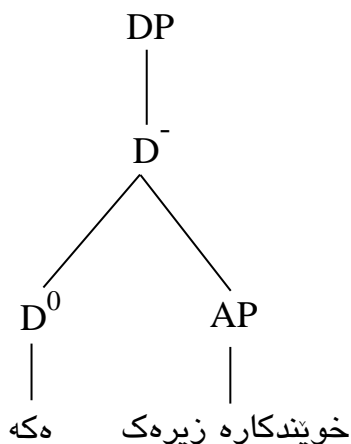

هيلكاريي (۱۴)

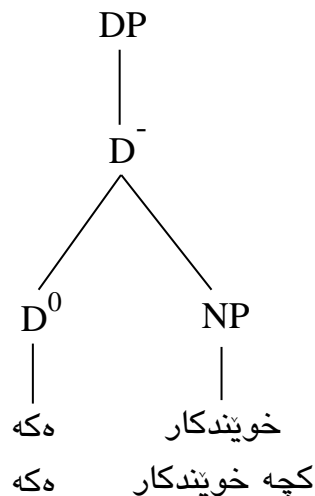

هيلكاريي (۱۳)

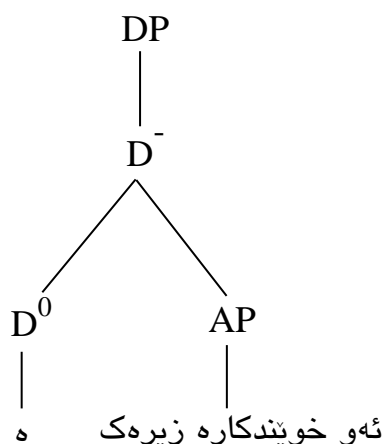

هيلكاريي (۱۶)

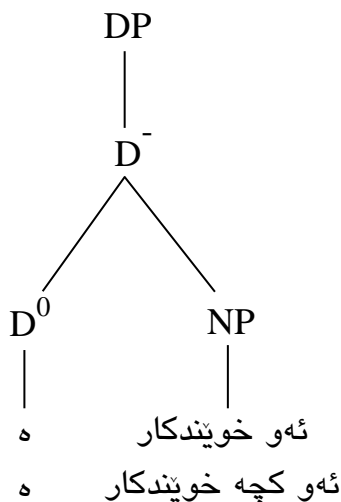

هيلكاريي (۱۵)

نمونه و هیلکاریهکان ئهوه دهردهخن، که له زمانی کوردیدا دیارخه‌ری مۆرفیمی ناسراوی ده‌که‌وێته لای چه‌پی ته‌واوکه‌ره‌که‌یه‌وه‌و په‌یره‌وی له پارامیته‌ری سه‌رکو‌تا ده‌کات. هه‌رچی دیارخه‌ری وشه‌ی نیشانه‌یه ده‌بیته دوو به‌شه‌وه، به‌شیکیان سه‌ره‌تای دروسته‌ی فریژه‌که‌و به‌شه‌که‌ی دیکه‌شیان کو‌تایی دروسته‌که ده‌گریت، ته‌واوکه‌ره‌که‌یش ده‌که‌وێته نیوانیانه‌وه. به‌وپێیه‌ی به‌شیکیی وشه‌ی نیشانه ده‌چیته کو‌تایی پرۆژه‌ی فریژه‌که‌وه، بۆیه ده‌کریت بلیین وشه‌ی نیشانه‌یش پارامیته‌ری سه‌رکو‌تا جیه‌جیده‌کات.

مۆرفیمی خستنه‌پالی /ی/ و /ه/ وه‌ک چه‌شنیکی دیکه‌ی دیارخه‌ر، ئه‌مانیش سه‌ری ریزمانیی سه‌رکو‌تان، به‌لام ئه‌وه‌ی ئه‌م جو‌ره‌ی دیارخه‌ر له جو‌ره‌کانی تر جیاده‌کاته‌وه، ئه‌وه‌یه، که ئه‌و فریژه دیارخه‌رییه‌ی مۆرفیمه‌کانی خستنه‌پال به‌ره‌مه‌یده‌هینن، گو‌کردنی سینتاکسی و واتایی سه‌ربه‌خوی نییه‌و ته‌نها به‌شکاندنه‌وه‌ی له‌ناو پرۆژه‌ی دیکه‌ی فریژدا، ریگه‌پیدانی بۆ فه‌راهه‌مه‌ده‌کریت. با بروانینه نمونه‌کانی (۱۶) و نواندنه‌که‌یان له هیلکاریی (۱۷) و (۱۸) دا.

(۱۶) ۱- خویندکاریکی زیره‌ک به‌یه‌که‌م ده‌رچوو.

ب- خویندکاره زیره‌که‌که به‌یه‌که‌م ده‌رچوو.

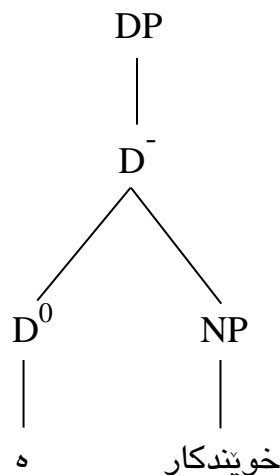

هیلکاریی (۱۸)

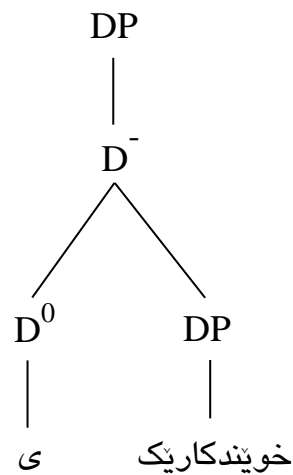

هیلکاریی (۱۷)

ئه‌وه‌ی په‌یوه‌ندیی به‌ راده‌و ژماره‌و وشه‌ی پرسه‌وه هه‌بیته، ئه‌مان به‌ پیچه‌وانه‌ی دیارخه‌ره‌کانی دیکه‌وه ناچنه‌ دوای ته‌واوکه‌ره‌کانیانه‌وه، به‌لکو پیشیان ده‌که‌ون و په‌یره‌وی له پارامیته‌ری سه‌رسه‌ره‌تا ده‌که‌ن. بروانه (۱۷) و هیلکاریی (۱۹).

(۱۷) ا- هه‌ندیك خویندكار نه‌هاتوون.

ب- چوار خویندكار نه‌هاتوون.

پ- چه‌ند خویندكار نه‌هاتوون؟

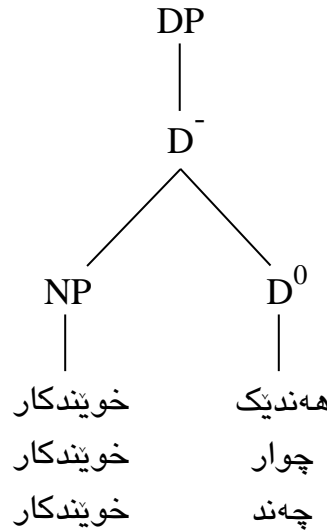

هیلکاری (۱۹)

جی باسه ده‌شیت له دروسته‌یه‌کی خستنه‌پالدا ژماره‌یه‌کی پله‌یی، یان وشه‌یه‌کی پرس بکه‌ویتته کۆتایی دروسته‌که‌وه، به‌لام ئیمه پیمانویه له‌و شوینه‌دا ژماره پله‌یی‌یه‌که / وشه پرسه‌که وه‌ک دیارخه‌ر پوونادات و پرۆژه‌ی (DP) به‌ره‌مناهنیت، چونکه ئه‌و شوینه له بنه‌ره‌تا جیکه‌وته‌ی سینتاکسی ناو و ئاوه‌لئاوه، هه‌ربۆیه ئه‌و توخمانه له‌ویدا وه‌ک ناوئاسا، یان ئاوه‌لئاوئاسا گۆده‌که‌ن. پروانه نمونه‌کانی (۱۸-ا) و (۱۹-ا) و به‌وانه‌ی (۱۸-ب) و (۱۹-ب) به‌راوردیان بکه.

(۱۸) ا- وانه‌ی پینجه‌م ناخوینین.

ب- وانه‌ی بیرکاری ناخوینین.

(۱۹) ا- گۆلی چۆنت ده‌ویت؟

ب- گۆلی سوورت ده‌ویت؟

شیکردنه‌وه‌کانی ئه‌م وه‌چه‌پاره ئه‌و ئه‌نجامه ده‌ستده‌خه‌ن، که له زمانی کوردیدا سه‌ره ریزمانیه دیارخه‌رییه‌کان په‌په‌وه‌ی له یه‌ک جووری پارامیته‌ری سه‌ر ناکه‌ن، به‌لکو هه‌ندیکیان پارامیته‌ری سه‌رکۆتا و هه‌ندیکی دیکه‌شیان پارامیته‌ری سه‌رسه‌ره‌تا جیبه‌جیده‌که‌ن.

## ۳-۱-۲-۱/۲ پارامیتره سهر له فریزی ئاوهلناویدا

سهری ریزمانی فریزی ئاوهلناوی، ئاوهلناویکه. بروانه: (Aarts, B. & Haegeman, L., 2006: 118).  
 (Baker, A. & Hengeveld, K., 2012: 136). له زمانی کوردیدا ئاوهلناو تهواوکه ریک ههلاویزدهکات، که  
 له سینتاکسدا فورمه کهی (DP) ده بیت. (DP)یه که پرۆزه ی مؤرفیمی خسته پالی جیاوازه. ئەمهش  
 ده بیته هوی جیاوازی له دروسته ی ئه و پرۆژانه ی، که ئاوهلناوه کان ده بنه سهری ریزمانیان. ئەگه  
 سهری ریزمانی فریزه دیارخه ریه که مؤرفیمی خسته پالی /ی/ بیت، ئه و پرۆزه گه وره که (ئو  
 پرۆزه یه ی، که تیایدا DP یه که وه ک تهواوکه ری  $A^0$  یه که گۆده کات)، فریزی خسته پالی ئاوهلناوی  
 ده بیت (بروانه "۲۰-۱" و نواندنه که ی له هیلکاری "۲۰"دا)، به لام ئەگه ر سهری ریزمانی فریزه  
 دیارخه ریه که مؤرفیمی خسته پالی /ه/ بیت، ئه و پرۆزه که ده سته واژیه یه کی ئاوهلناوی ده بیت، نه ک  
 فریزیکی ئاوهلناوی. ده سته واژیه ی ئاوهلناوی له به رئه وه ی ئازادی به کاره یانی نیه، بویه ده بیته  
 تهواوکه ری سینتاکسی سهریکی دیارخه ری و له ناو (DP)یه کدا ده شکیته وه. بروانه (۲۰-ب) و هیلکاری  
 (۲۱).

(۲۰) ۱- به ردی گه وره نیشانه ی نه هاویشته.

ب- به رده گه وره که به یته.

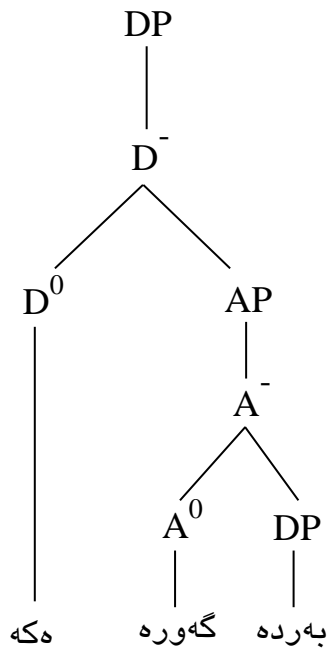

هیلکاری (۲۱)

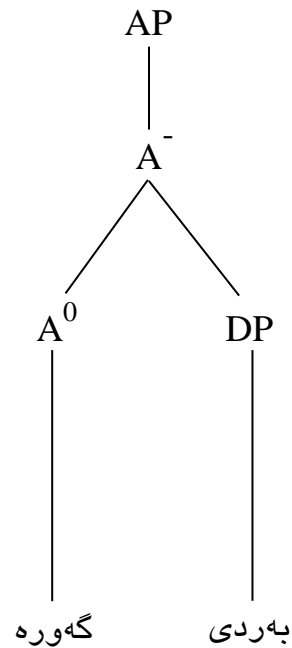

هیلکاری (۲۰)

نمونه و هیلکاریه کان ئه وه دهردهخن، که له ههردوو پرۆژه ئاوهلناوییه کهدا (پرۆژه فریزییه که و پرۆژه پیش\_فریزییه که)، ئاوهلناوه که لای چهپی تهواوکه ره کهی دهگریته و پارامیتهری سه رکۆتا جیبه جیده کات.

ئه وهی خرایه پروو بو ئاوهلناوی فهرهنگی بوو، "ئاوهلناوی شكاوه (Inflected) بو پلهی بهراوردو بالا په یوهست به جوړی تهواوکه ر و جیکه وتهی سهری ریزمانی ههلسوکه وتهی جیاده کات".\* (مه عرووف، عه بدولجه بار مسته فا، ۱-۲۰۲۰: ۱۳). ئاوهلناوی پلهی بهراورد (PP) یه ک وهک تهواوکه ر هه لده بژیریت، که ده شیت بکه ویته لای راست، یان لای چه پییه وه. به مهش ئاوهلناو له پلهی بهراورددا پارامیتهریکی ئازاد پهیره وده کات. بروانه (۲۱) و هیلکاریه کانی (۲۲) و (۲۳).

(۲۱) ۱- [له من باشتر]، [له تو جوانتر]، [له ئه و ئازاتر]، . . . تاد

ب- [باشتر له من]، [جوانتر له تو]، [ئازاتر له ئه و]، . . . تاد

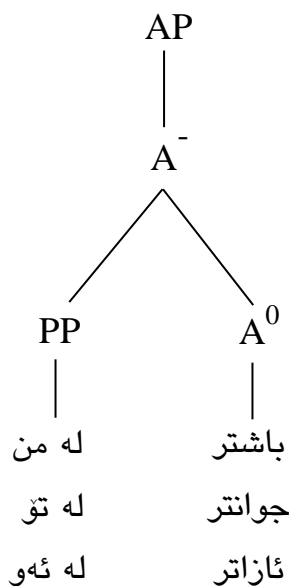

هیلکاری (۲۳)

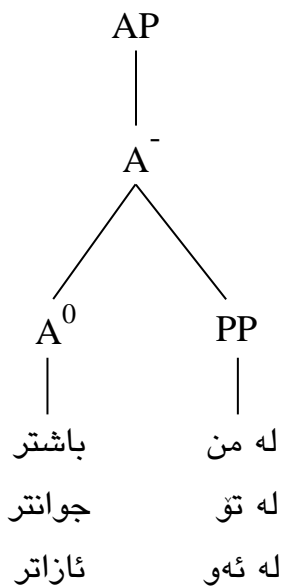

هیلکاری (۲۲)

\* (عه بوزهید، سانیا جه بار، ۲۰۱۹: ۱۲۹-۱۳۲) پنیوایه مؤرفیمه کانی /تراو/ \_ترین/ سهری ریزمانین و پرۆژهی تایبهت به خویانیان هیه، وهک له وهی فۆرمی شكاوهی ئاوهلناو سازبکه ن. به بوچوونی ناوبراو ئه و مؤرفیمانه توخمی به دهسه لات و پرۆژه سازدهرن، فریزیکی ئاوهلناوی وهک تهواوکه ر هه لاویرده که ن و فریزی ئه رکیی پلهی بهراوردو بالا به ره هه مده هینن.



هەرچی ئاوه‌لناوی پله‌ی بالایه‌ی په‌یره‌وی له پارامیته‌ری سه‌ره‌ه‌تا ده‌کات، چونکه ده‌که‌ویته لای راستی ئه‌و (NP) یه‌وه، که وه‌ک ته‌واوکه‌ر وه‌ریده‌گریت. بروانه (٢٢) و هیلکاری (٢٤).

(٢٢) [باشترین ماموستا]، [جوانترین کچ]، [ئازترین پیاو]، . . . تاد

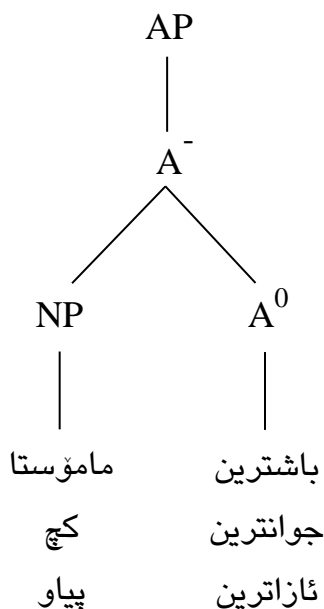

هیلکاری (٢٤)

### ٤-١-٢-١/٢ پارامیته‌ری سه‌ر له فریزی پيشناویدا

هه‌روه‌ک چۆن فریژه دیارخه‌رییه‌کان و فریژه ئاوه‌لناوییه‌کان پرۆژه‌ی دیارخه‌ره‌کان و ئاوه‌لناوه‌کان بوون، فریژه پيشناوییه‌کانیش پرۆژه‌ی پيشناوه‌کانن، واته پيشناوه‌کان سه‌ری ریزمانی فریژه پيشناوییه‌کانن. بروانه: (Saint-Dizier, P., 2006: 2)، (Hayes, B., 2021: 84). له زمانی کوردیدا پيشناوه‌کانی /به، بۆ، له، . . . / توخمی به‌ده‌سه‌لاتن و بۆ به‌ره‌مه‌ینانی پرۆژه‌ی فریزی پيشناوی ته‌واوکه‌ریک وه‌رده‌گرن، که فۆرمه سینتاکسییه‌که‌ی ده‌شیت (DP)، یان (AP) بیت. با له نمونه‌ی (٢٣) و هیلکارییه‌کانی (٢٥) و (٢٦) بروانین.

(٢٣) ١- دانه‌که‌ی بۆ کۆتره‌که‌ی رۆکرد.

ب- خانووه‌که‌م به‌ یاره‌یه‌کی باش کری.

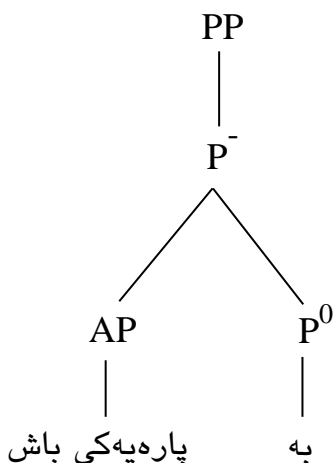

هیلکاری (۲۶)

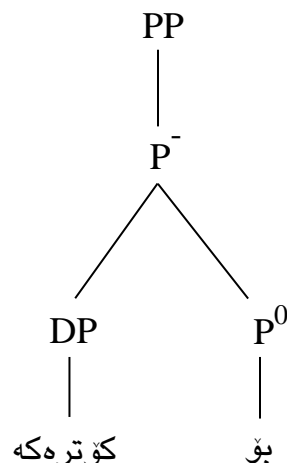

هیلکاری (۲۵)

به سهرنجدان له نمونهو هیلکارییه‌کان ئه‌وه دهرده‌که‌وئیت، که "پیشناوه‌کان، وه‌ک له ههر زمانیکی دییکه‌دا ده‌بیینرینه‌وه، له‌لای راسته‌وه بۆ لای چه‌پ حوکمی دۆخی ریزمانیی ته‌واوکه‌ره‌کانیان ده‌کن و که‌وتونه‌ته سه‌ره‌تاوه". (مه‌حویی، محمه‌دو ئه‌حمه‌د، نه‌رمیین عومه‌ر، ۲۰۰۴: ۳۸). ئه‌مه‌ش ئه‌وه ده‌گه‌یه‌نیت، که پیشناوه‌کان جیاواز له  $(X^0)$  هه‌ره‌ه‌نگییه‌کانی تر، نه سه‌رکۆتان و نه جووت پارامیته‌رین، به‌لکو ته‌نها پارامیته‌ری سه‌ر سه‌ره‌تا جیبه‌جیده‌کن\*.

پیشناوه‌کانی /به، بۆ، له، /... / ئه‌گه‌رچی سه‌ری ریزمانیی هه‌ره‌ه‌نگین و هاوشیوه‌ی سه‌ره ریزمانییه هه‌ره‌ه‌نگییه‌کانی دیکه، له قوناعی "نیو هه‌ره‌ه‌نگی-سینتاکسی" دا تواناو ویستیان په‌یوه‌ست به وه‌رگرتنی ته‌واوکه‌ره‌وه دیاریده‌کریت، به‌لام له هه‌ندیک سه‌رچاوه‌دا\*\* به پیشناوی سینتاکسی ناوبراون. ئه‌مه‌ش

\* بشپروانه (مه‌عروف، عه‌بدولجه‌بار مسته‌فا، ۲۰۲۰-۱: ۱۶)، که پینوایه له‌گه‌له‌وه‌ی سه‌ر سه‌ره‌تایی  $(P^0)$  یه‌کان جیهانییه‌وه له هه‌موو زمانه‌کاندا پیشناوه‌کان په‌یره‌وی له پارامیته‌ری سه‌ر سه‌ره‌تا ده‌کن، به‌لام ده‌کریت پیشینی ئه‌وه بکریت، که له دروسته‌ی ئه‌و فریزه پیشناوییه‌ی، که له چه‌شنی نمونه‌کانی خواره‌وه‌ن، بۆ پاراستنی پارامیته‌ری سه‌رکۆتایی زمانی کوردی، پاشگره سینتاکسییه‌کانی وه‌ک /دا، /هوه، /که که‌رتیکی پیشناوه‌کانن، کۆتایی دروسته‌که‌یان گرتبیت. به‌مه‌ش پاشگره سینتاکسییه‌کان به‌شیک ده‌بن له کۆتا پاریزی زمانی کوردی.

(۲۴) ۱- من به هه‌ولێردا هاتمه‌وه.

ب- من به تۆوه دلمخۆشه.

پ- له خه‌ودا تۆم بینی.

\*\* بپروانه: (مه‌حویی، محمه‌دو ئه‌حمه‌د، نه‌رمیین عومه‌ر، ۲۰۰۴: ۱۰۴-۱۱۳)، (مه‌عروف، عه‌بدولجه‌بار مسته‌فا، ۲۰۰۹: ۱۱-۱۴)، (سه‌عید، سازان زاھیر، ۲۰۲۰: ۱۷۰-۱۷۵)، (مه‌حویی، محمه‌د، ۲۰۲۱: ۱۷۷).

به مه به سستی جیاکردنه وه یانه له مۆرفیمه کانی /پـ، تـ، لـ/، که هر له و سه رچاوانه دا ئەمان پیشناوی فەرهنگی، یان مۆرفۆسینتاکسییان پیوتراره. \* ناو بردنی مۆرفیمه کانی /پـ، تـ، لـ/ به پیشناوی فەرهنگی و جیاکردنه وه یان له پیشناوه کانی دیکه، بۆ ئەوه دهگه پیتته وه، که ئەو مۆرفیمانه "سه به خو له ناو فەرهنگدا تۆمارنه کراون و نه نووسرانه ته وه، به لکو وهک به شیکی بنجی کردار به فۆرمیکی فۆنۆلۆژی و فەرهنگییه وه له فەرهنگدا تۆمارکراون"، (مه حویی، محهمه، ۱-۲۰۰۱: ۵۶)، به لام له سینتاکسدا فۆرمی پیشناوه کانی/به، له، ه/ وهرده گرن و وهک سه ری پیزمانی و به ره مهینه ری پرۆژه ی فریزی پیشناوی (PP) گۆده که ن. بروانه نمونه کانی (۲۵).

(۲۵) ۱- مندا له که که وت. (که وتن) ← که شوه وای ئیره به من ناکه ویت. (پیکه وتن)

ب- چۆله که که ی گرت. (گرتن) ← به ردیکی له چۆله که که گرت. / (تیگرتن)

به ردیکی گرته چۆله که که.

پ- تۆ دیت؟ (هاتن) ← ئەم کراسه یان زیاتر له تۆ دیت. (لیهاتن)

مۆرفیمه کانی /پـ، تـ، لـ/ کاتیگ ده بنه به شیگ له پیکهاته ی مۆرفۆلۆژی کرداریکی دارپژراو، ئەوا دهروازه ی فەرهنگی کرداره که (کرداره یهک لیکسیمه که/ ره گه که) دهگورن و کرداریکی نوی زانیاری جیاواز به ره مه دهه یین. \* بروانه: (مه عرووف، عه بدولجه بار مسته فا، ۱-۲۰۲۰: ۶۲-۶۶). له نمونه کانی (۲۵) دا مۆرفیمه کانی /پـ، تـ، لـ/ سه رباری گۆرینی واتا، زانیاری سینتاکسیی کرداره کانیان له پرووی وهرگرتنی ته واکه ریکه وه/ ته واکه ریکی دیکه وه له فۆرمی (PP) دا فراوانکردوه. (PP) ی نمونه کانی (۲۵) "ئارگۆمینت\_ داواکراوی ناوه کی کرداره که ن، بۆیه هه بوونیان له ناو دروسته ی فریزه کردارییه که دا خورتیه"، (سه عید، سازان زاھیر، ۲۰۲۰: ۱۷۳)، به لام ئەو فریزه پیشناوییانه ی، که گۆکردنی

\* ههروهک له به شی سینیهم و په یوه ست به پارامیته رو نواندنه مۆرفۆسینتاکسییه کانه وه دهرده که ویت، مۆرفیمه کانی /پـ، تـ، لـ/ له دروسته ی مۆرفۆسینتاکسدا به های تایبه تی خویانیان هه یه و رۆلکی گرنگ ده یین، هه ربۆیه هه مبه ر به پیشناوی فەرهنگی، پیشناوی مۆرفۆسینتاکسییان پیده گوتیت.

\*\* ئەگه رچی مۆرفیمه کانی /پـ، تـ، لـ/ دهروازه ی فەرهنگی چه ند کرداریکی دیاریکراوی وهک /پیزان، لیکۆل\_ وه/ له پرووی جووری ته واکه ره وه دهگورن، به لام له پرووی ژماره ی ته واکه ره وه فراوانی ناکه ن، چونکه ئەو کردارانه له فۆرمی بنه پتیدا ته نها ته واکه ریک وهرده گرن، که دروسته که ی (DP/AP) ده بیت، له فۆرمی دارپژراویشدا دیسان هه ر یهک ته واکه ره لایزده که ن، به لام ئەمیان (PP) ده بیت. بروانه (۲۶).

(۲۶) ئەو وه لامی پرسیاره که ی زانی. (زانین) ← ئەو به هاتنی منی زانی. (پیزانین)

ئاۋەلگىرىيان ھەيەو تەۋاۋكەر نىن، ۋەك پىرۆژەيەكى ھەلۋاسراۋ سەرپشكىيانە لە چوارچىۋەي (VP)، يان (TP) دا پروۋدەدەن\*.

شايەنى گوتتە مۇرفىمەكانى /پى، تى، لى/ كاتىك دەبنە بەشىك لە دروستەي مۇرفۇلۇژىيى كىردارىكى لىكراۋ، بە ھەمانشېۋەي كىردارە داپىژراۋەكان، دەروازەي فەرھەنگىي كىردارەكان بۇ دەروازەيەكى نوي دەگۆرنو تواناۋ ناۋاخنى سىنتاكسىيان بە جۆرىك فراۋاندەكەن، كە (PP) يەكىش ۋەك تەۋاۋكەر ۋەربگرن. بىروانە نمونەكانى (۲۷).

(۲۷) ۱- ئىتر من باۋەر بە ئەۋ ناكەم. (باۋەرپىكردن)

ب- بەرپرسەكە تەگەرەي لە ئىشەكە خست. (تەگەرەتېخستن)

پ- بەرپۆەبەرەكە رېزى لە فەرمانبەرىك نا. (رېزلىتان)

## ۲/۱-۲-۱-۵) پارامىتەرى سەر لە فرىزى كىردارىدا

لە رۋانگەيەۋە، كە ۋەك بىنەماۋ ياسايەكى جىھانى، فرىزەكان بە ناۋى سەرەكانيانەۋە ناۋدەنرىن، نەك تەۋاۋكەرەكانيان، سەرى رېزمانى ۋ بەرھەمەينى پىرۆژەي فرىزى كىردارى (VP)، كىردارىكە، بىروانە: (Givón, T., 2001: 113)، (Dalrymple, M. & Lowe, J. & Mycock, L., 2019: 168)، بەلام لەبەرئەۋەي لە زمانى كوردىدا فۆرمى فەرھەنگىي كىردار ( $V^0$ ) ۋ فۆرمى سىنتاكسىي كىردار ( $V^-$ ) لە يەكتەر جىاۋازن، بۆيە لە زمانەكەدا "رەگى كىردار\*\* ۋەك سەرى رېزمانى فرىزى كىردارىي گۆدەكات". (مەعروف، عەبدولجەبار مستەفاۋ قادر، كارۋان عومەر، ۲۰۱۱: ۴۱۹).

لە (۱-۳/۱) دا كىردەي پۆلەرەگەزدىارىكىردن بۇ كىردارەكانى زمانى كوردى ئەنجامدراۋ بەپىيى زانىارىيە سىنتاكسىيە گەنجكراۋەكانى ناۋاخنىان، چەند چەشنىكى جىاۋازى كىردار لە ميانەي چەند ياسايەكدا، جىاكرانەۋە. لىرەدا نمونە بۇ ھەرىكە لە چەشنانەي كىردار دەھىنەۋەۋ بە ھىلكارىش نمونەكان دەنۆينىن، تاۋەكو بزىنن، كە ئاخۇ چەشەنە جىاۋازەكانى كىردار، كە توخى بەدەسەلات ۋ سەرى پىرۆژەسازدەرى فرىزى كىردارىن، پەپەرەۋى لە ھەمان پارامىتەرى سەر دەكەن، ياخود پارامىتەرى جىاۋاز جىيەجىدەكەن.

\* بىروانە: ۲-۱-۳) پارامىتەرى سەرو پىرۆژەي فرىزە ھەلۋاسراۋەكان

\*\* ۋەك پىشترىش ئامازەپىندرا، ئەم لىكۆلىنەۋەيە رەگى كىردار بە كىردارى فەرھەنگى (Lexical Verb) دادەنيت، نەك فۆرمە ناۋىيەكەي كىردار \_ ناۋى كىردارى \_ (Verbal Noun).

(۲۸) ۱- نه خوشه که مِرِد.

ب- که و ه که م فری.

هیل\_به ژیرداهات و ه کانی (۲۸) نمونه ی ئه و کردارانه ی زمانی کوردین، که یاسای  $V^0 + [ \dots ]$  دهیانگریته وه. ئه م کردارانه و ئه وانه ییش، که وه ک ئه مان وان، بۆ بونیاتنای پِرۆژه ی فریزی کرداری ته و او که ر وه رناگرن و به تنها خویان پِرۆژه که به ره مده یینن. ئه مه ش ئه وه ده گه یه نیّت، که ده ستنیشانکردنی پارامیته ری سه ر بۆ ئه م چه شنه ی کردار، هیچ به هایه کی نییه، چونکه له بنه رده تدا ته و او که ریکیان نییه، تا وه کو به پیی جیکه وته که یان له لای راست، یان لای چه پی ته و او که ره که، به سه رسه ره تا، یان سه رکو تا هه ژماربکریین. له نواندنی نمونه کانی (۲۸) له هیلکاری (۲۷) و (۲۸) دا ئه م راستیه زیاتر روونده بیته وه.

VP  
|  
V<sup>-</sup>  
|  
V<sup>0</sup>  
فر

هیلکاری (۲۸)

VP  
|  
V<sup>-</sup>  
|  
V<sup>0</sup>  
مر

هیلکاری (۲۷)

ئو کردارانه ی، که پهیره وی له یاسای  $V^0 + [Y]$  ده کهن، بۆ به ره مه یینای دروسته ی فریزی کرداری پیویستیان به ته و او که ریک هه یه، به لّام به پیی فۆرمی سینتاکسی ته و او که ره که، ده بن به دوو پۆلی جیاوازه وه. پۆلیکیان ته و او که ریک هه لایرده کهن، که له سینتاکسدا فۆرمی (DP/AP) ی ده بیّت. بروانه نمونه کانی (۲۹) و نواندنه که یان له هیلکارییه کانی (۲۹) و (۳۰) دا. هه رچی کرداره کانی پۆله که ی دیکه یه، که به هوی مؤرفیمه کانی /پن، تن، لی، وه هه لگو یزراون، ته و او که ریکی سینتاکسی له جۆری (PP) دا واده کهن. بروانه (۳۰) و هیلکاری (۳۱).

(۲۹) ۱- کتیبه که م چاپکرد.

ب- په شیو شیعریکی نوئی نووسی.

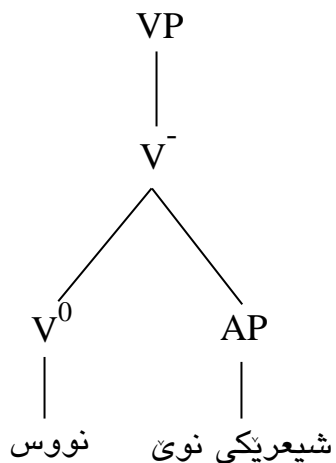

هیلکاری (۳۰)

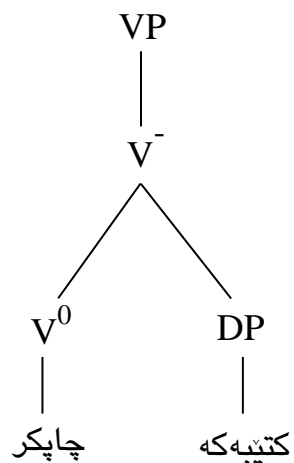

هیلکاری (۲۹)

(۳۰) ا- کاوه به خوشه ویسته که ی گه یشت. (پیگه یشتن)

ب- شهوان له ئاسمان راده میتم. (تیرامان)

پ- شیلان کتومت له دایکی ده چیت. (لیچوون)

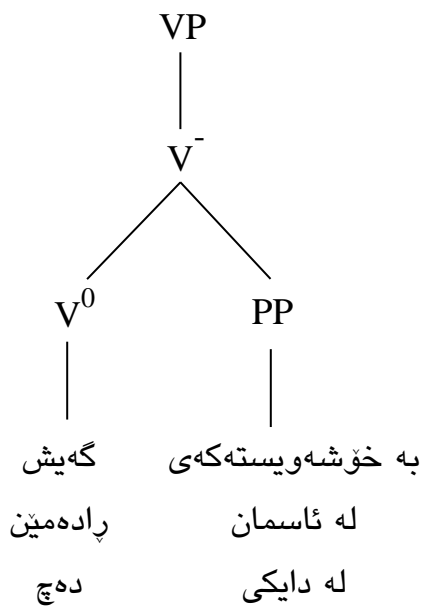

هیلکاری (۳۱)

نمونه‌کانی (۲۹) و (۳۰) ئه‌وه دهرده‌خه‌ن، که کرداره‌کانی هه‌ردوو پۆله‌که له سنووری (VP) دا لای چه‌پی ته‌واوکه‌ره‌کانیان ده‌گرن و پارامیته‌ری سه‌رکو‌تا جیبه‌جیده‌که‌ن، به‌لام بشروانه نمونه‌کانی (۳۱) و هیلکاری (۳۲).

(۳۱) ۱- مندا‌له‌که که‌وته چاله‌که‌وه. (تیکه‌وتن)

ب- میرووه‌که چوو‌ه کونه‌که‌وه. (تیچوون)

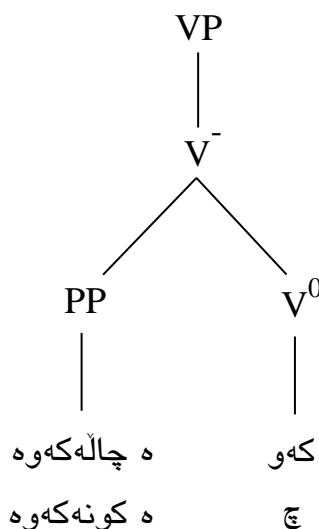

هیلکاری (۳۲)

هه‌روه‌ک له نمونه‌کانی (۳۱) و هیلکارییه‌که‌ی سه‌ره‌وه‌دا دهرده‌که‌ویت، هه‌ندی‌ک له کرداره‌کانی پۆلی دووه‌می یاسای  $[Y] + V^0$ ، به‌تایبه‌ت ئه‌وانه‌یان، که مؤرفیمی /تئ/\_/ به‌شیکه له پیکهاته‌ه‌ره‌ه‌نگییه‌که‌یان، جیاواز له کرداره‌کانی دیکه‌ی یاساکه، ده‌که‌ونه پیش ته‌واوکه‌ره‌کانیانه‌وه‌و په‌یره‌وی له پارامیته‌ری سه‌ره‌ه‌تا ده‌که‌ن.

دروستکردنی پرۆژه‌ی (VP) بۆ به‌شیکه‌ی دیکه‌ی کرداره‌کانی زمانی کوردی، یاسای فه‌ره‌ه‌نگییه‌ی  $[Y] + [ [Y] + V^0 ]$  به‌خۆوه‌ده‌بینیت. ئه‌و کردارانه‌ی، که ده‌چنه چوارچیوه‌ی ئه‌م یاسایه‌وه، دروسته مؤرفولوژییه‌که‌یان له کرداره‌کانی پۆلی دووه‌می یاسای  $[Y] + V^0$  ده‌چیت، چونکه ئه‌مانیش مؤرفیمه‌کانی /پئ\_، تئ\_، لئ\_/ به‌شداریه له پیکهاتنیاندا ده‌کات، به‌لام تواناو ناواخنی سینتاکسیی ئه‌م کردارانه، له کرداره‌کانی یاساکه‌ی پیشوو جیاوازه‌و ویسته فه‌ره‌ه‌نگییه‌که‌یان بۆ به‌ره‌مه‌پێتانی پرۆژه‌ی فریزی کرداری، ته‌نها به‌هه‌بوونی ته‌واوکه‌ریک (فریزیکی پیشناوی) تیرنابیت، به‌لکو دوو ته‌واوکه‌ر له

فۆرمی دوو فریزی دروسته\_جیاواز هه لایویره کهن. وهرگرتنی دوو ته واوکه ره که له پروسه یه کی نوینراوی ته خندا نابیت، به لکو هه په میانه و له سه ر بنه مای دوو په لکی جیبه جیده بیت. ته واوکه ری یه که م، که (PP) ده بیت، کرداره فهره نگییه که داوایده کات و ته واوکه ری دوو همیش، که فۆرمه که ی (DP/AP) ده بیت، کرداره سینتاکسییه که (کرداره فهره نگییه که و ته واوکه ره که ی) هه لیده بژی ریت. له پرووی سه ره وریز بوونی سینتاکسیی سه رو ته واوکه ره کانه وه، هه م ( $V^0$ ) هه که و هه م ( $V^-$ ) هه که ش ده که ونه لای چه پی ته واوکه ره کانیانه وه و پارامیته ری سه رکوتا په پیره و ده که ن. با پروانینه نمونه کانی (۳۲) و هیلکاری (۳۳).

(۳۲) ۱- خودا کچیکى به ئیمه به خشى. (پیبه خشین)

ب- به باشى بابه ته که ی له من گه یاند. (تیگه یاندن)

پ- پاره که م له پیاوکه وهرگرت. (لیوه رگرتن)

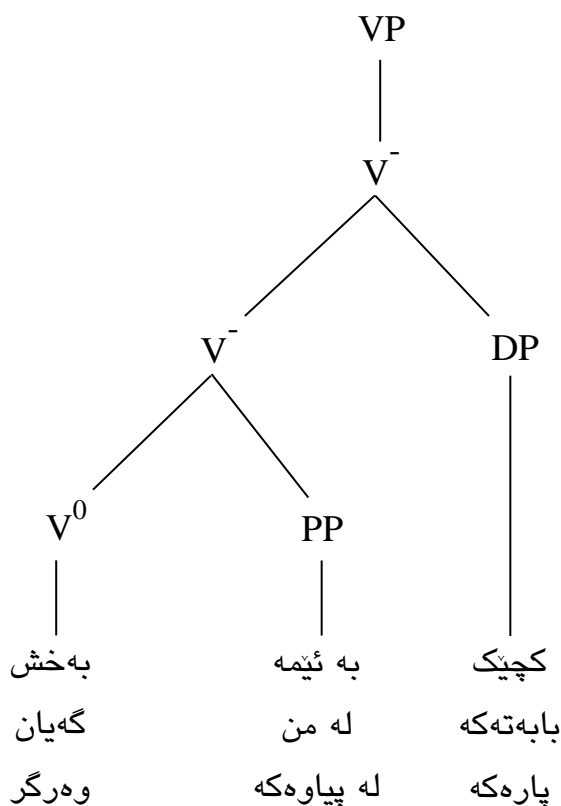

هیلکاری (۳۳)



پښوېسته ئاماژه به وه بدهين، که چند کرداریکی دیاریکراوی یاسا فەرهنګییه که ی  $[Y] + V^0$  له پرووی جیبه جیکردنی پارامیتهری سهر، یان هه لایویرکردنی جوړی ته واوکه ره وه، جیاواز له کرداره کانی دیکه ی یاساکه دهرده که ون. بروانه (۳۳) و (۳۴).

(۳۳) ۱- جزدانه که ی خسته گیرفانییه وه. (تیخستن)

ب- ئاوه که م کرده په رداخه که وه. (تیکردن)

(۳۴) ۱- ئه و منی فیری مه له / مه له یه کی باش کرد.

ب- خوشکه که م فیری شو فیری / شو فیرییه کی باش ده که م.

له فریزه کردارییه کانی (۳۳) دا کرداره فەرهنګییه کان جیاواز له  $(V^0)$  ی نمونه کانی (۳۲)، لای راستی ته واوکه ره کانیان گرتووه و بوونه به سهرسه ره تا. ئه مهش ئه وه ده گه یه نیت، که له چوارچیوه ی (VP) یه کانی (۳۳) دا دوو ئاراسته ی جیاوازی هه لېژاردنی ته واوکه ر (ئاراسته یه ک به لای چه پدا له لایه ن  $V^0$  ه وه و ئاراسته یه کیش به لای راستدا له لایه ن  $V^-$  ه وه) بوونی هه یه. به واتایه کی دیکه، هه ریه ک له کرداره فەرهنګییه که و کرداره سینتاکسییه که په پرهوی له دوو پارامیتهری جیاواز ده که ن. بروانه هیلکاریی (۳۴).

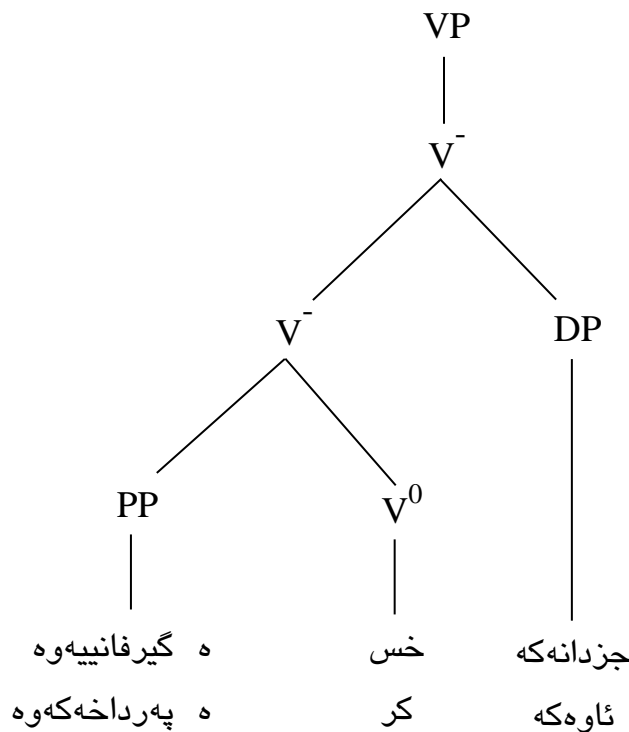

هیلکاریی (۳۴)

دهكریت پيشبيني ئه وه بکهين، که له هه نديک ناوچهی دياریکراو، يان له هه نديک بارودوخدا، رسته کانی (۳۳) گوکردنی (۳۵) یشیان هه بیته. به مهش کرداره فرههنگیه که ده بیته وه به سه رکوتا. ئه گهر پيشبينيیه که مان راست بیته، ئه وا که واته له چوارچیوهی ئه و پروژه (VP) یانهی، که کرداره کانی /تیخس، تیکر/ بونیاتیانده نیین، ( $V^0$ ) هکان پارامیته ریکی ئازاد جیهه جیده کهن.

(۳۵) ا- جزدانه کهی له گیرفانی خست.

ب- ئاوه کهم له په رداخه که کرد.

ئه وهی په یوه ندیی به نمونه کانی (۳۴) وه هه بیته، له میانه یاندا به رهه مهینانی پروژه ی فریزی کرداری به هه مان شیواو میکانیزی نمونه کانی (۳۲) به ریوه ده چیته. ته نها جیاوازییان له وه دایه، که وهک له (۳۴-ا) و (۳۴-ب) وه درده که ویت، ته واوکه ری کرداری فرههنگی /فیترکر، فیترکه / فۆرمه کهی (PP) نابیت، به لکو (DP/AP) ده بیته.

جوړیکی دیکه ی کردار له زمانی کوردیدا ئه وانن، که یاسایه کی فرههنگی وهک  $[ [Y] + V^0 ]$   $[ [Y] + [Y] ]$  یان هه یه. ئه و پروژه فریزییه ی، که ئه م کردارانه به رهه میده نیین، سی ته واوکه ره له خۆده گریته، چونکه له پروژه که دا سی سه ری ریزمانی ( $V^0$ ،  $V^-$  ی یه کهم،  $V^-$  ی دووه م) بوونی ده بیته. ته واوکه ری یه کهم، که دروسته کهی (PP) ده بیته، ( $V^0$ ) هکه داوایده کات. ئه م ته واوکه ره ده شیته له پروژه یه کی (VP) دا لای راستی سه ره کهی بگریته و له پروژه یه کی دیکه دا بکه ویته لای چه پییه وه. ته واوکه ری دووه م، که ئه میشیان هه ر (PP) ده بیته، ( $V^-$  ی یه کهم ( $V^0$ ) هکه و ته واوکه ره کهی) له لای راسته وه وه ریده گریته. هه رچی ته واوکه ری سییه مه، که فۆرمه سینتاکسییه کهی (DP/AP) ده بیته، ( $V^-$  ی دووه م ( $V^-$  ی یه کهم و ته واوکه ره کهی) هه لاویریده کات. جیکه وته ی ئه م ته واوکه ره (ته واوکه ری سییه م) به هه مان شیوه ی جیکه وته ی ته واوکه ری دووه م، لای راستی سه ره ریزمانیه کهی ده بیته. به مهش هه ریه ک له سه ره کانی ( $V^-$  ی یه کهم و ( $V^-$  ی دووه م پارامیته ری سه رکوتا جیهه جیده کهن. بروانه نمونه کانی (۳۶) و نواندنه کانیان له هیلکارییه کانی (۳۵) و (۳۶) دا.

(۳۶) ا- په له کانت به فاس له جله کان کرده وه؟ (پیلێکردنه وه)

ب- باره کهم به کریکاره کان خسته لۆرییه که وه. (پیتیکستن)

پ- که لوپه له کانی به ئیمه کرده کوگا که وه. (پیتیکردن)

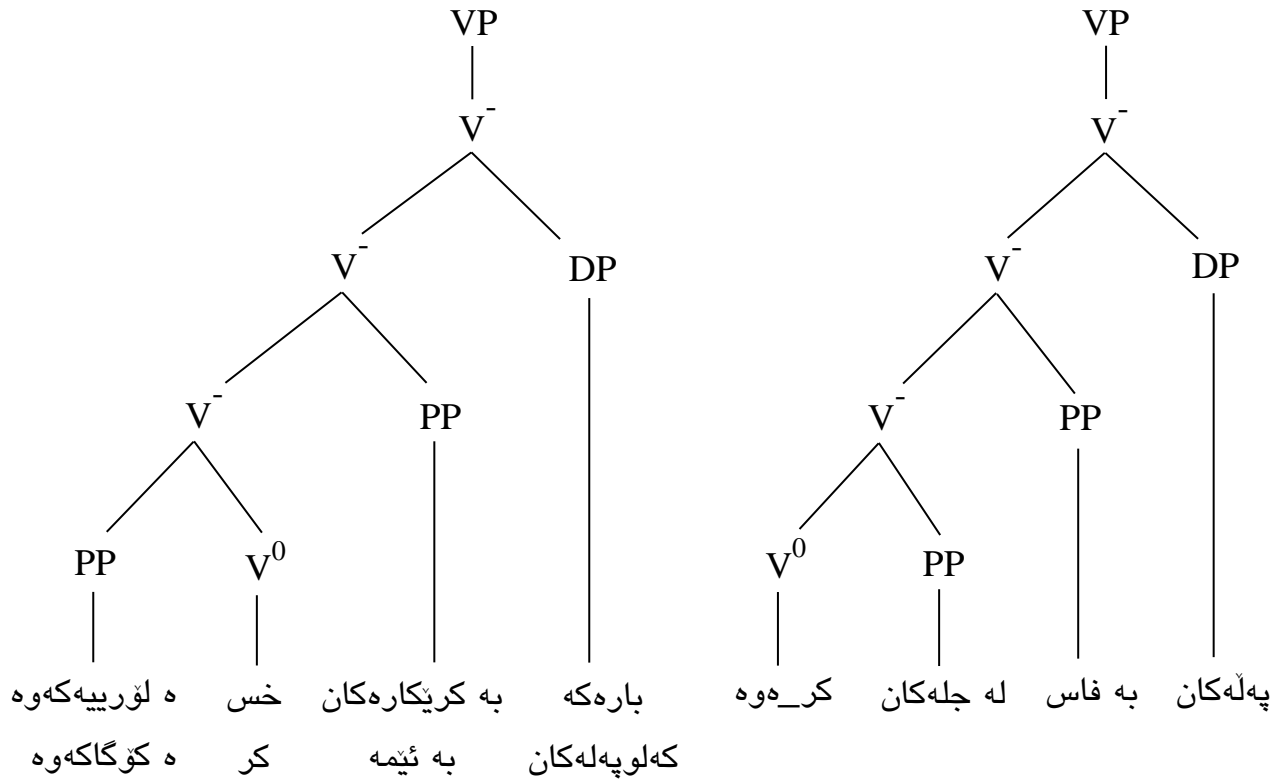

هیلکاری (۳۶)

هیلکاری (۳۵)

۲-۲-۱/۲ پارامېتېرى سەرو پىرۆژەى فرىزە نەركىيەكان

"كە تيگۈرىيە نەركىيەكان بە ھەمانشيوەى ھاوتا فەرھەنگىيەكانيان دروستەيان ھەيە، كە بە تەواوۋەتى لەگەل ئەسكەلەى (X-bar) دا يەك دەگريته وه". (Poole, G., 2011: 66). لە پيشتردا ئاماژە بە وه درا، كە لە قوناغە بەرايىيەكانى تيۆرى (X-bar) دا تەنھا كە تيگۈرىيە فەرھەنگىيەكان بە توخىمى پىرۆژە سازدەر ھەژماردەكران، بەلام لە (Chomsky, 1986a) يە وه تيۆرەكە بە جۆرىك فراوانكرا، كە كە تيگۈرىيە نەركىيەكانىش بگريته وه. سەرەتا تەنھا (I<sup>0</sup>) و (C<sup>0</sup>) بە سەرى رىزمانىي نەركى دانران. پاشان لە دە سالى دواتردا، ژمارەيەكى زياترى كە تيگۈرىيە نەركى وهك سەر پەسنكران. بروانە: (Culicover, P. & Jackendoff, R., 2005: 49). لە راستيدا تا ئىستائيش دەربارەى ژمارەو جۆرى ئەو كە تيگۈرىيە نەركىيانەى، كە وهك سەرى رىزمانى گۈدەكەن، بۆچوونى جياواز لەئارادايە. ئىمە لەم ليكۈلئىنە وه يەدا كە تيگۈرىيەكانى "تاف (T<sup>0</sup>)، رىككەوتن (Agr<sup>0</sup>)، واژەگۆكەر (C<sup>0</sup>)" وهك سەرى رىزمانىي پىرۆژە

ئەركىيەكانى "(TP)، (AGRP)، (CP)" ى زمانى كوردى ديارىدەكەينو پەيوەست بە پارامىتەرى سەرەو لەبارەيانەو دەدوین.

## ۱/۲-۲-۱ پارامىتەرى سەر لە فرىزى تافدا

"تاف كاتەگورىيەكى رېزمانىيە، كە پەيوەست بە چركەكاتى قسەكردنىكى راستەقىينەوە يان وەھادانراوہو، ئەو بارە كاتىيە كردهيەك يان مەوقىفك پەسندەكات/دەدات، كە رستەكە نيشانىدەدات". (مەھوي، مەمەد، ۲۰۲۱: ۶۹۳). پڕۆژەى كە تيگورىيە رېزمانىيەكان/ئەركىيەكان لە دواى جىبەجىيوونى پڕۆژەى توخمە فەرھەنگىيەكانەو دەستپىدەكات. لەم رووہو بونياتنانى فرىزى تاف (TP) دەكەويتە دواى بەرھەمھىنانى فرىزى كردارىيەوہ. بە واتايەكى ديكە بۆ روادانى پڕۆژەى (TP)، دروستكردنى پڕۆژەى (VP) مەرجى پيشوہختە دەبىت، چونكە (TP) يەكە، كە بەرھەمى سەرى رېزمانى\_ئەركىي (T<sup>0</sup>)، (VP) يەك وەك تەواوكەر لەخۆدەگرىت. بڕوانە: (Adger, D., 2003: 155)، (Stowell, T., 2007: 9)، (Carnie, A., 2013: 219). كەواتە "پڕۆژەكانى (TP) سەرە رېزمانىيەكانيان پرىديكاتى (T<sup>0</sup>)ەكانە" (Guéron, J. & Lecarme, J., 2004: 235) و تەواوكەرەكانىشيان (VP) يە سىنتاكسىيەكانە.

تاف لەسەر بنەماى دووپەلكى بۆ رابوردوو و رانەبوردوو دابەشەبىت. رانەبوردوو ئىستاو داھاتوو دەگرىتەوہ. لىكۆلەران لە دەستنىشانكردنى مۆرفىمەكانى تافى رابوردوو زمانى كوردى، كە برىتين لە: /، د، ت، و، ى، تارادەيەكى زۆر كۆك و ھاوران\*. "جىكەوتەى تافى رابردوو لە زمانى كوردىدا لە كوتايى (TP) كە داىە". (مەعروف، عەبدولجەبار مستەفاو قادر، كاروان عومەر، ۲۰۱۱: ۴۳۱). ئەمەش ئەو دەگەيەنيت، كە فۆرمەكانى تافى رابوردوو زمانەكەمان، وەك سەرى پڕۆژەسازدەر و دروستكەرى فرىزى تاف، لای چەپى تەواوكەرەكەيان دەگرن و پارامىتەرى سەر كۆتا جىبەجىدەكەن. با لە نمونەكانى (۳۷) و ھىلكارىي (۳۷) بڕوانىن.

(۳۷) ۱- [كىلگەكە كىلا]

ب- [مندالەكە برد]

پ- [ئىوہ بىنى]

\* بىشروانە: (Kareem, R., 2016: 74)، كە بىيوايە لە زمانى كوردىدا مۆرفىمىكى ديارىكراوى تاف نىيە، كە ئاماژە بىت بۆ سەرى رېزمانىيە تاف، بەلكو مۆرفىمەكانى رىژە (Mood Morphemes)، كە لە فۆرمى پيشگردان و دەچنەسەر قەد/بناغە (Stem) ى كردار، وەك سەرى تاف گۆدەكەن!

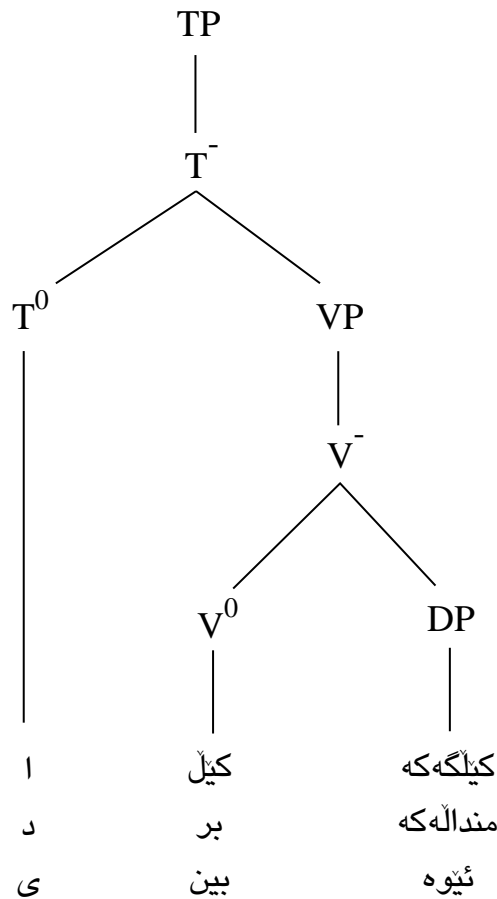

### هیلکاری (۳۷)

ئەوێ پەيوەندیی بە تافی رانه‌بوردووێ هەبیت، بە پێچەوانە تافی رابوردووێ لیکۆلە رانی کورد بۆچوونی جیاوازیان لە بارە یەوێ خستووێ تە پوو. ئیمە لەو روانگە یەوێ، کە پیمانوا یە جیکە و تە ی بنه‌رە تیی تاف دیاریکراوێ راستە و خۆ لە دوای رەگی کردارە یەوێ، وە های دادە نیین، کە لە زمانی کوردیدا تافی رانه‌بوردوو فۆرمیکێ فۆنە تیککی دەر براروو بە رجه‌ستە ی نە بیت، بە لکو (Null Tense) بیت. \* بە مە ش هاوشیوێ تافی رابوردوو، تافی رانه‌بوردوو ی زمانە کە شمان سەر کۆتا دە بیت. بروانە

\* - هەمبەر بە بۆچوونی (Null Tense) ی تافی رانه‌بوردوو ی زمانی کوردی، (رەسول، عەبدوللا حوسین، ۱۹۹۵: ۵۹) و (رەئوف، بەزاد مو حوسین، ۲۰۰۸: ۳۰) پیناوا یە لە تافی رانه‌بوردو دا، ئیستا و داها توو مۆرفیمی تایبەت بە خۆیانان هە یە، /\_ه، /\_یان و هک مۆرفیمی تافی ئیستا و /\_ئ، /\_شیان و هک مۆرفیمی تافی داها توو دیاریکردووێ. هاوکات (فتح الله، محمود، ۲۰۱۷: ۱۱۳) و (مەحوی، مەمەد، ۲۰۲۱: ۶۶۶) لەو باوێ رە دان، کە مۆرفیمی /\_ه/ ی پیش رەگی کردار، فۆرمی تافی رانه‌بوردوو بیت.

ب- (Carnie, A., 2013: 220-221) پەيوەست بە زمانی ئینگلیزییەو، و هک گریمانە یە ک ئاماژە ی بە ( Null Tense) ی تافی رابوردوو و Ø[PAST] و (Null Tense) ی تافی رانه‌بوردوو Ø[PRESENT] داوێ.

نمونه‌کانی (۳۸) و هیلکاری (۳۸)، که تافی رانه‌بوردووی ئه‌و نمونانه پیشانده‌دهن، که پیشتر بۆ تافی رابوردوو هینرابوونه‌وه.

(۳۸) -ا [کیلگه‌که ده‌کیل]

ب- [منداله‌که ده‌به]

پ- [ئیوه ده‌بین]

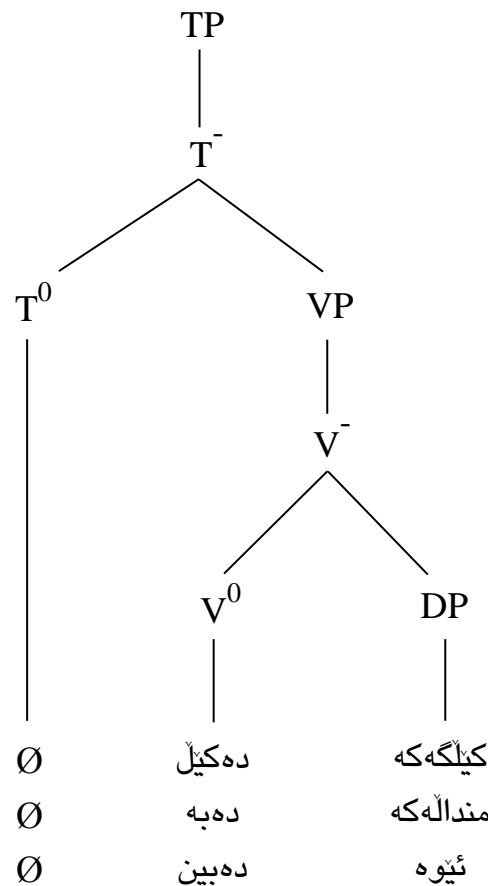

هیلکاری (۳۸)

وهک له هیلکارییه‌که‌وه ده‌رده‌که‌ویت، تافی رانه‌بوردوو مارکه‌لینه‌دراوه، چونکه مۆرفۆلۆژییانه نییه، به‌لام له ریگه‌ی مۆرفیمی /ده-/وه مارکه‌ی لیده‌دریت. مۆرفیمی /ده-/ نیشانه‌ی هه‌بوونی تافه‌وه به‌هۆیه‌وه بوار به‌ده‌رنه‌برینی مۆرفیمی تاف له دروسته‌ی (TP)یه‌که‌دا ده‌دریت. پروانه: (مه‌عروف، عه‌بدولجه‌بار مسته‌فاو قادر، کاروان عومه‌ر، ۲۰۱۱: ۴۳۱-۴۳۲)، (مه‌عروف، عه‌بدولجه‌بار مسته‌فا، ۲۰۲۰: ۹۰). هه‌روه‌ها

بشپروانه (سه‌عید، سازان زاهیر، ۲۰۲۰: ۲۱۴-۲۱۵)، که به‌لگه‌کانی ره‌تکرده‌وهی دانانی /ده\_/ به مؤرفیمی تافی رانه‌بوردوو، ده‌خاته‌پوو.

شایه‌نی باسه له هه‌ندیک سه‌رچاوه‌دا\* ئاوه‌لکرداری کات به ئەلته‌رناتیقی ئەو مؤرفیمه ریزمانییانه دانراوه، که تاف ده‌نویین، به‌لام له راستیدا ئاوه‌لکرداری کات جیگره‌وهی مؤرفیمه‌کانی تاف نییه، به‌لکو مارکه‌لیده‌ری تافه. مؤرفیمه‌کانی تاف له‌به‌رئه‌وهی په‌یوه‌ست به رابوردوو و رانه‌بوردوو‌وه به شیوه‌یه‌کی گشتی کات ده‌رده‌بزنو به پراوپری ده‌ستنیسانی کاتی پوودانی کرده‌یه‌ک/ نیشاندانی باریک‌ناکه‌ن، بویه ده‌توانریت له ریگه‌ی ئاوه‌لکرداره‌کانی کاته‌وه تافه‌کان نیشانه‌بکریین و سنووره‌کانیان له‌رووی ماوه‌ی خایاندنه‌وه دیاریبکرییت. بروانه نمونه‌کانی خواره‌وه.

(۳۹) ا- ئیمه‌یله‌که‌م بۆ ناردی.

ب- دوینی ئیمه‌یله‌که‌م بۆ ناردی.

پ- دوینی شه‌و ئیمه‌یله‌که‌م بۆ ناردی.

له (۳۹-ا) دا مؤرفیمی /د\_/ ته‌نها زانیاریمان ده‌رباره‌ی کرده‌ی ناردنی ئیمه‌یله‌که له تافی رابوردوو‌دا پیده‌دات، به‌بی ئەوه‌ی ده‌ستنیسانی کاتی ناردنه‌که بکات، به‌لام له (۳۹-ب) و (۳۹-پ) دا ئاوه‌لکرداره کاتییه‌کان مؤرفیمی /د/یان له‌رووی کاتی ئەنجامدانی کرده‌که‌وه نیشانه‌کردوو. "نیشانه‌کردنی مؤرفیمی تاف له زمانی کوردیدا له‌لایه‌ن ئاوه‌لکرداره‌کانه‌وه له راسته‌وه بۆ چه‌په، به‌لام له هه‌نگاوی دووه‌ما له چه‌په‌وه بۆ راست ئاوه‌لکرداره‌کان له‌لایه‌ن ئاوه‌لکرداری تره‌وه نیشانه‌ده‌کریین". (مه‌عرووف، عه‌بدولجه‌بار مسته‌فا، ۲۰۲۰-ا: ۹۷). به‌مپیته له (۳۹-ب) دا ئاوه‌لکرداری /دوینی/ مؤرفیمی تافه‌که‌ی مارکه‌کردوو، به‌لام له (۳۹-پ) دا سه‌ره‌تا ئاوه‌لکرداری /شه‌و/ مارکه‌ی له /دوینی/ داوه‌و دواتریش /دوینی/ شه‌و/ پیکه‌وه، تافه‌که‌یان نیشانه‌کردوو.

## ۲-۲-۲-۱/۲ پارامیته‌ری سه‌ر له فریزی ریکه‌وتندا

په‌سنکردنی فریزی ریکه‌وتن (AgrP) وه‌ک یه‌کیک له چه‌شنه‌کانی فریزه ئه‌رکییه‌کان، له‌و کاته‌وه ده‌ستیپیکرد، که گرمانه‌ی شه‌قبوونی (IP) له‌لایه‌ن (Pollock, 1989) وه له قوناغه‌کانی کۆتایی تیوری (P&P) دا هاته‌ئاراهه. له که‌تیگورییه ئه‌رکییه‌کاندا سه‌ره‌تا ته‌نها هه‌ردوو ئیلیمیتی ( $I^0$ ) و ( $C^0$ ) وه‌ک سه‌ری ریزمانی و توخمی پرۆژه‌سازده‌ر دیاریکرا‌بوون (پیشتریش ئاماژه به‌مه‌ در)، به‌لام دواتر

\* بروانه: (ره‌ئوف، به‌هزاد موحسین، ۲۰۰۸: ۲۵-۳۵).

له كاره كانى (Pollock, 1989) و (Belletti, 1990) و (Chomsky, 1991) دا كه تيگوريى ( $I^0$ ) بۇ دوو سەرى رېزىمانى\_ئەركىي جياواز، كه ( $T^0$ ) و ( $AgP^0$ ) بوون، جياكرايه وه. (Pollock, 1989) له سەر بنەماي جياوازي نيوان (Finite Verb) و (Infinite Verb) له زمانى فەرەنسيدا، به و ئەنجامه گەيشت، كه پيويسته فرىزى (IP) به لايەنى كه مەوه بۇ دوو پرۆژەي سەر به خو ( $AgP$ ,  $TP$ )، دابه شېكرىت. بروانه: (Fuß, E., 2005: 34)، (Alexiadou, A. & Haegeman, L. & Stavrou, M., 2007: 35). له راستيدا گرنگترين ئامانجى (Pollock) له بهر مەكهيدا (Verb Movement, Universal Grammar, and the Structure of IP, 1989) ئەوه بوو، كه به لگه له سەر هەبوونى ( $AgP$ ) پيشكه شېكات. بروانه: (Iatridou, S., 1990: 551).

شەقبوونى (IP) و جياكردنه وهى بۇ هەردوو پرۆژەي ( $TP$ ) و ( $AgP$ )، ئەو پرسياره ي به دواي خويدا هينا، كه ئاخو ( $TP$ ) يه كه له ناو ( $AgP$ ) يه كه دا دەشكىته وه، ياخود به پيچه وانه وه. (Pollock, 1989) پيوياهه پرۆژەي ( $TP$ ) يه كه به سەر ( $AgP$ ) يه كه دا زالده بيت، به لام (Chomsky, 1991) وايدادە نيئ، كه ( $AgP$ ) يه كه له سەروى ( $TP$ ) يه كه وه بيت. هەمبەر به م دوو بوچوونه (Ouhalla, 1991) وهك هەمەچه شنى پاراميتەر له م بابه ته دەروانىت و باوه ريوايه له زمانه (VSO) يه كاندا، وهك زمانى (Berber)، پرۆژەي ريككه وتن له ناو پرۆژەي تافدا ده بيت، به لام له زمانى فەرەنسيدا ريككه وتن دەرە وهى تاف ده گريئ و پرۆژەي تافه كه له ناو پرۆژەي ريككه وتن كه دا دەشكىته وه. خستنه پرووى بوچوونى جياواز له باره ي ئەوه ي، كه ئەو دوو پرۆژەيه كاميان له ژير دەسه لات و ريكفى ئەوه ي ديكه ياندا دهن، به رده وامبوو، تاوهكو (Chomsky, 1995a) پيشنيازي ئەوه ي كرد، كه دوو فرىزى ريككه وتن هەبيت، يه كيكيان (فرىزى ريككه وتننى بكه ر  $AgS$ ) ده كه ويته سەروى پرۆژەي تافه كه وه ئەوه ي ديكه شيان (فرىزى ريككه وتننى به ركار  $AgO$ ) له خواره وهى ( $TP$ ) يه كه وه ديئ. بروانه: (Cook, 1997: 181)، (V. & Newson, M., 2007: 112). هاوكات بشپروانه هەنگاوه كانى دواترى ئەم ليكولينه وهيه.

له زمانى كورديدا فرىزى تاف سەر به خو يي به كار هينانى نيه، واته دروسته يه كى تير و پراوپر نيه (بروانه ئەو فورمانه ي، كه دروسته ي  $TP$  يان هيه، له نمونه كانى ۳۷\_ و ۳۸\_ دا)، هەربويه له ناو فرىزى ريككه وتن دا دەشكىته وه. به مپييه "پرۆژەي ( $TP$ ) ده بيته ته واوكه رى ( $AgP^0$ ) و بكه ريش جيكه وته ي (Spec.) ي ( $AgP$ ) پرده كاته وه". (Belletti, A., 2001: 487). فرىزى ريككه وتن له چوارچيوه ي بنەماي پرۆژه سازدانى فراوانكراودا، له قوناعى پاش بهر مەهينانى فرىزى تافو گواستنه وهى بكه ر، به هوى مؤرفيمه كانى ريككه وتن وه دروسته بيت. بروانه: (سەعيد، سازان زاھير، ۲۰۲۰: ۲۳۲).



پروژه‌های بونیاتنانی فریزی ریکه‌وتن له زمانی کوردیدا، که په‌یکالی دروسته‌ی رسته‌ی ساده‌یه\*، به‌و شیوه‌یه به‌پروژه‌ده‌چیت، که (TP)یه‌که له پروژه‌سازدانی فراوانکراودا داوای بکه‌ریک ده‌کات. بکه‌ره‌که له‌سهر بنه‌مای ئه‌و ریزبوونه جیهانییه‌ی، که له پیکهاته‌ی واتاییدا بۆ که‌ره‌سته‌ی هه‌موو زمانه سروشتیه‌کان هه‌یه‌و وه‌کیه‌که، لای چه‌پی فریزی تافه‌که ده‌گریت. پاشان په‌یوه‌ست به‌نواندنی سینتاکسی زمانی کوردیه‌وه، بۆ پاراستنی پارامیته‌ری سه‌ره‌وریزبوونی وه‌چه‌پیکه‌ینه‌ره‌کانی رسته‌و پیدانی دۆخ‌و پاراستنی ئاراسته‌ی پیدانی دۆخ‌وه، بۆ لای راستی فریزی تافه‌که ده‌گوازیته‌وه (گواستنه‌وه‌که بۆ Spec\_ی TP\_ ده‌بیت، به‌لام دواتر له‌ویوه بۆ Spec\_ی AgrP\_ به‌رزده‌کریته‌وه). ئه‌وه‌ی ریگه‌پیدانی گواستنه‌وه‌که ده‌سته‌به‌رده‌کات، ریکه‌وتنه، چونکه له شوینی بکه‌ره گواستراوه‌که، مؤرفیمیکی ریکه‌وتن به‌هه‌مان که‌سو ژماره‌ی بکه‌ره‌که‌وه کۆپیده‌کریت و داده‌نریت. ئه‌وه‌ی جیی باسه‌ ئه‌وه‌یه، که بۆ رسته‌ی کردار تیپه‌ر له تافی رابوردوودا، ئه‌و گواستنه‌وه‌یه دوانواندنی رسته‌ی زمانی کوردی به‌ره‌مناهییت، واته رسته‌ی کردار تیپه‌ری زمانی کوردی له تافی رابوردوودا، ته‌نها به‌و گواستنه‌وه‌یه نابیت به‌رسته‌یه‌کی بیکه‌موکوری و ریگه‌پیدراو، به‌لکو دروسته‌که گواستنه‌وه‌یه‌کی دیکه، که ئه‌ویش گواستنه‌وه‌ی مؤرفیمی ریکه‌وتنه‌که‌یه له‌سهر کرداره‌که‌وه بۆ سه‌ر به‌رکاره‌که، به‌خووه‌ده‌بینیت. ئه‌مه‌ش ئه‌وه ده‌گه‌یه‌نیت، که ئه‌و چه‌شنه‌ی رسته (رسته‌ی کردار تیپه‌ر له تافی رابوردوودا) له زمانی کوردیدا، له قوناعی دوا‌ی پیکهاته‌ی واتایی (Semantic Component)، پیش ئه‌وه‌ی به‌قوناعی رسته‌یی (Sentence) بگات، قوناعیکی پیش‌رسته‌یی (Pre\_sentence)ی هه‌یه، که ته‌نها له زمانپژانی مندالدا ده‌بینریت. بروانه: (مه‌عرووف، عه‌بدولجه‌بار مسته‌فا، ۲۰۲۰: ۱۸). له نمونه‌کانی (۴۰) و (۴۱) دا هه‌نگاوه‌کانی به‌ره‌مه‌پینانی پروژه‌ی فریزی ریکه‌وتن (دروسته‌ی رسته‌ی ساده) بۆ کرداری تیپه‌ری /بین/ له تافی رانه‌بوردو و رابوردوودا، له قوناعی پیکهاته‌ی واتایییه‌وه بۆ قوناعی رسته‌یی پیشاندراون. هاوکات له هیلکارییه‌کانی (۳۹) و (۴۰) دا دوا قوناع (قوناعی رسته‌یی)ی هه‌ریه‌ک له نمونه‌کان نوینراون.

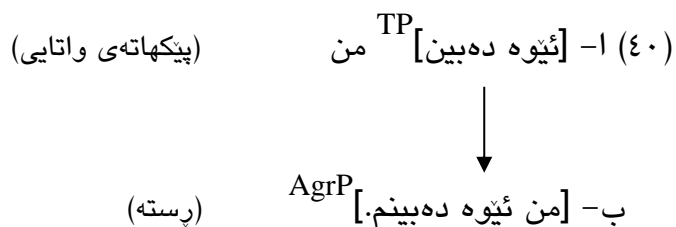

\* ئه‌گه‌رچی له زمانی کوردیدا فریزی ریکه‌وتن په‌یکالی رسته‌یه‌کی ساده‌یه، به‌لام ئیمه لی‌رده‌ی په‌یوه‌ست به‌پارامیته‌ری سه‌ره‌وه، وه‌ک پروژه‌یه‌کی فریزی مامه‌له‌له‌گه‌ل (AgrP) دا ده‌کین، نه‌ک وه‌ک رسته‌یه‌ک. ئه‌م روونکردنه‌وه‌یه بۆیه‌دا، چونکه ناویشانی به‌شه‌که (به‌شی دووهم) پارامیته‌رو پروژه سینتاکسییه فریزییه‌کانه.

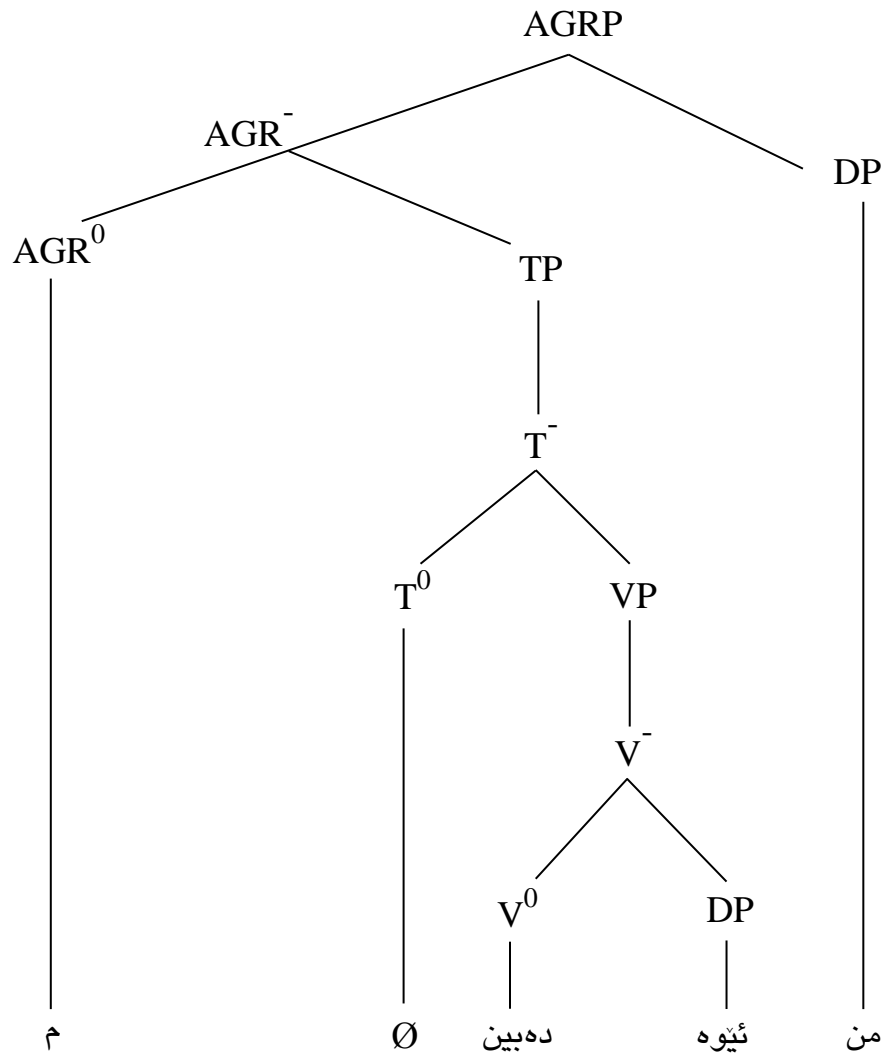

هیلکاری (۳۹)

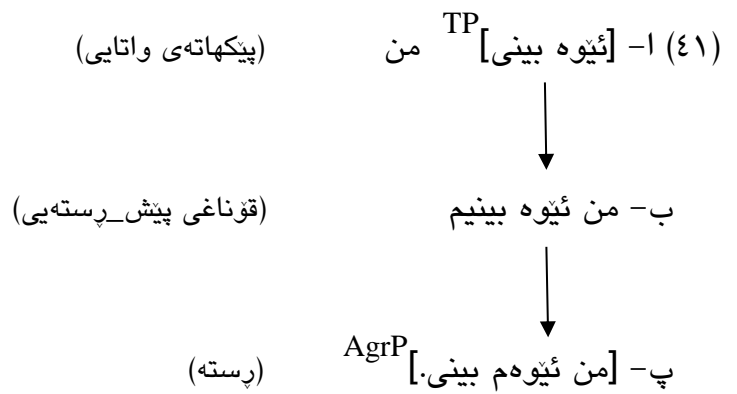

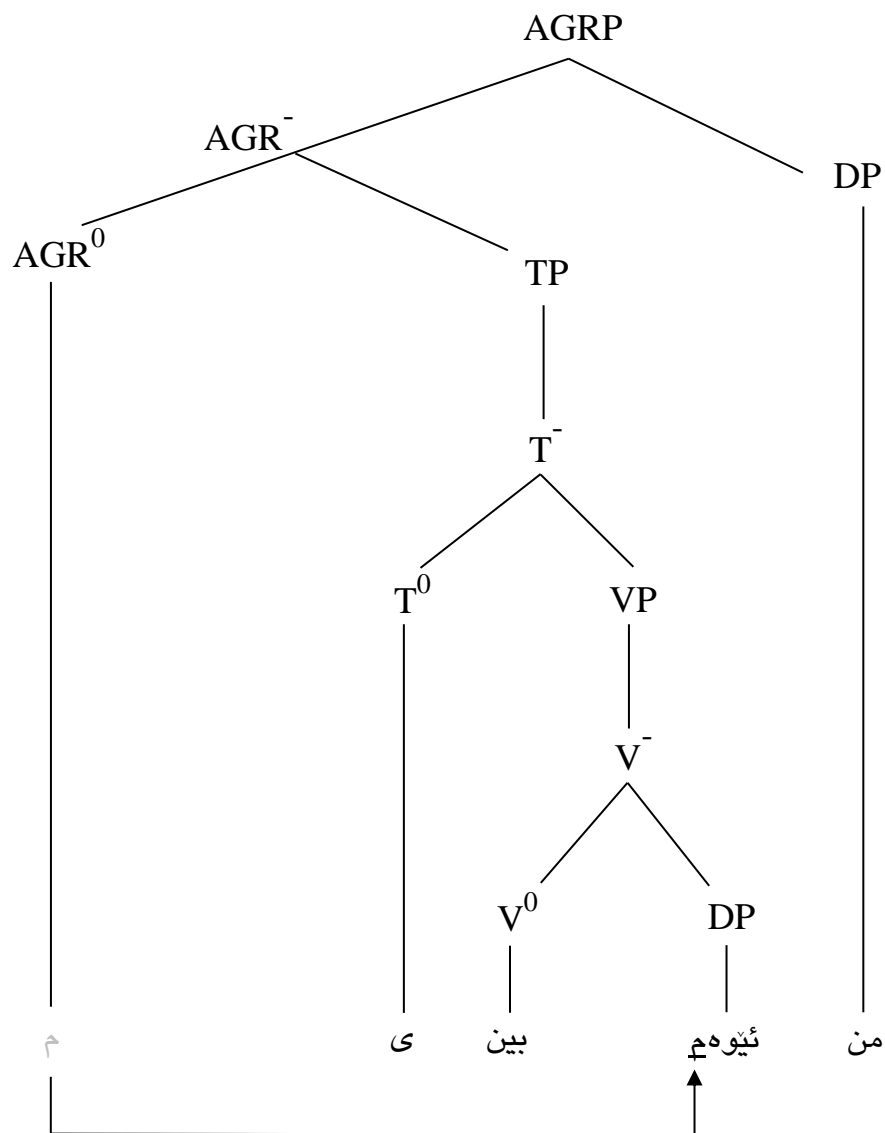

#### هیلکاری (۴۰)

نمونه و هیلکاریه‌کانی سه‌روه به‌لگه‌ن بۆ ئه‌و شیکردنه‌وانه‌ی، که پیشکه‌شکران و ئه‌زمونبه‌ندانه ئه‌و راستیه ده‌سه‌لمینن، که "ریکه‌وتن پروژه‌ی رسته‌ی زمانی کوردیی دروستده‌کات"، (مه‌عرف، عه‌بدولجه‌بار مسته‌فاو قادر، کاروان عومه‌ر، ۲۰۱۱: ۴۲۷). به‌لام هه‌نگاوه‌کانی بونیاتنانی پروژه‌که له  $(V^0)$  هوه ده‌ستپیده‌کات.  $(V^0)$ ، که سه‌ریکی فه‌ره‌ه‌نگییه، به‌پیی بنه‌مای پروژه‌سازدان  $(VP)$  به‌ره‌مه‌ده‌یینیت.  $(VP)$ یه‌که وه‌ک ته‌واوکه‌ریکی سینتاکسی له پیکه‌ینانی دروسته‌یه‌کی له خۆی گه‌وره‌تر، که  $(TP)$ یه، به‌شدارده‌یینیت،  $(TP)$ یه‌که‌ش له پروژه‌سازدانی فراوانکراودا به‌بکه‌روه له‌ناو  $(AgrP)$ دا، که هه‌مبه‌ر به

پروژهی رسته‌یه، ده‌شکیت‌ه‌وه. که‌واته سازکردنی پروژه‌هی رسته له زمانی کوردیدا هه‌نگاو به هه‌نگاو جیبه‌جیده‌بیت، به جوریک پروژه‌که له (VP) یه‌وه بو (TP) ده‌چیت و به (AgrP) تیرده‌بیت. پروانه هیلکاری (۴۱).

\* بشروانه بوچوونی ئەم لیکۆله‌رانه‌ی لای خواره‌وه، که سه‌بارت به پروژه‌هی رسته‌ی زمانی کوردی، په‌یوه‌ست به تیوری (X-Bar) ه‌وه، دیدو تیروانینیکی جیاوازیان له‌وه‌ی ئەم لیکۆلینه‌وه‌یه خستوه‌ته‌روو. ئارگومینت و لیکدانه‌وه‌کانی ئەوان، له‌گه‌ل به‌لگه‌و شیکردنه‌وه‌کانی ئیمه به‌راوردبکه.

- (مه‌حوی، محمه‌دو ئەحمه‌د، نهرمیین عومه‌ر، ۲۰۰۴) له‌و روانگه‌یه‌وه، که پینانویه له زمانی کوردیدا (ا) فریز له‌رووی دروسته‌وه به سه‌رو ته‌واوکه‌ر تیرده‌بیت، (ب) کات و کس (INFL) به‌شیکن له کردارو نۆدیکی سه‌ربه‌خو پیکناهین، رسته‌ی زمانی کوردی به پروژه‌هی ( $V^-$ ) داده‌نین. له‌م باره‌یه‌وه ده‌لین: "پروژه‌کانی زاری سلیمانی له چه‌شنی  $X^-$  ی کراوه‌ن و که رسته‌ی کوردیی ده‌سته‌واژه‌ی کرداری  $V^-$  ه‌و که کاته‌گورییه‌کانی  $V^-$  له چه‌شنی  $V^-$  ن: له‌گه‌ل ئەوه‌یشدا، که جیکه‌وته‌ی Spec یان هه‌یه، بۆیه ئەو جیکه‌وته‌یه به‌کارنه‌هینراوه‌و به هه‌یچ که‌ره‌سته‌یه‌ک پرنه‌کراوه‌ته‌وه، چونکه پرۆسه‌کانی گواستنه‌وه له ریزمانه‌که‌یدا نییه". (مه‌حوی، محمه‌دو ئەحمه‌د، نهرمیین عومه‌ر، ۲۰۰۴: ۳۴). شایه‌نی باسه هه‌مان بوچوون ده‌رباره‌ی پروژه‌هی رسته‌ی زمانی کوردی، له (مه‌حوی، محمه‌د، ۲۰۰۱) دا ده‌بیریت‌ه‌وه.

- (محمه‌د، حاتم و لیا، ۲۰۰۹: ۱۶۵) باوه‌ریویه "رسته‌ی کوردیی پروژه‌یه‌کی گه‌ردانی (کات و کس) ه". له‌و باره‌یه‌وه ده‌لیت: "فریزی کرداری پروژه‌یه‌کی فه‌ره‌نگی کرداره و فورمه فه‌ره‌نگیه‌کی کرداریش، فورمیکی گه‌ردان نه‌کراوه، چاوه‌گه‌گه‌یش له ری یاسا‌کانی لکردنی کاتیگوریانه‌وه ته‌واوکه‌ریکی ناوه‌کی (به‌رکاریکی) بو دیاریده‌کریت و له ریگی پروژه‌سازدانی فراوانکراویشه‌وه ته‌واوکه‌ره ده‌ره‌کیه‌کی (بکه‌ره‌کی) بو دیاریده‌کریت. به‌لام ده‌بی ئاگاداری ئەوه‌بین که له‌کاتی دیاریکردنی ته‌واوکه‌ره ده‌ره‌کیه‌که‌دا، فورمه فه‌ره‌نگیه‌کی کردار له فورمیکی گه‌ردان نه‌کراوه‌وه ده‌گوریت بو فورمیکی گه‌ردانکراو. واته بو فورمیک که کات و کس‌ی تیدایه و له‌و باوه‌ره‌داین که ئەو (کات و کس) ه ده‌بیته سه‌ره‌ی رسته، واته رسته له‌کوردیدا به‌هوی کات و کسه‌وه دروست ده‌بیت".

- (قادر، تارا موحسین، ۲۰۱۱: ۱۲۰) وایاده‌نیت، که له زمانی کوردیدا رسته پروژه‌هی تاف ( $T^0$ ) بیت، نه‌ک ریکه‌وتن ( $Agr^0$ ). لیکۆله‌ر بو پاساودانی بوچوونه‌که‌ی نمونه‌کانی (۴۲) ی هیناوه‌ته‌وه به‌م جو‌ره له‌باره‌یانه‌وه دواوه: "له (۴۲-ا) دا کرداری رسته‌که له (رگ + Infle) پیکهاتوه. وه‌چه‌پیکهاته‌ی (Infle) یش له (AGR + T) پیکدیت، به‌لام ئەو رۆله‌ی که T (تاف) هه‌یه‌تی، کاتیگوری AGR نییه‌تی، چونکه هه‌یچ کرداریکی بی تاف دروستنابیت، به‌لام ئەگه‌ر مؤرفیمی ریکه‌وتن واته AGR نه‌بیت له دروسته‌ی رسته‌دا، واتای رسته‌که ناگوریت. له‌به‌ره‌وه‌ی فریزی بکه‌ر له رسته‌دا هه‌یه، که‌س و ژماره‌ی بکه‌ر ده‌زانریت، که‌واته AGR زانیاری تازه نادات به ده‌سته‌وه له راقه‌کردنی رسته‌که‌دا. له (۴۲-ب) دا له‌گه‌ل ئەوه‌ی ئەله‌مینتی AGR لابراره، به‌لام ده‌زانریت، که بکه‌ر کس‌ی یه‌که‌می تاکه".

(۴۲) ۱- من رۆیشتم.

ب- من رۆیشتم.\*

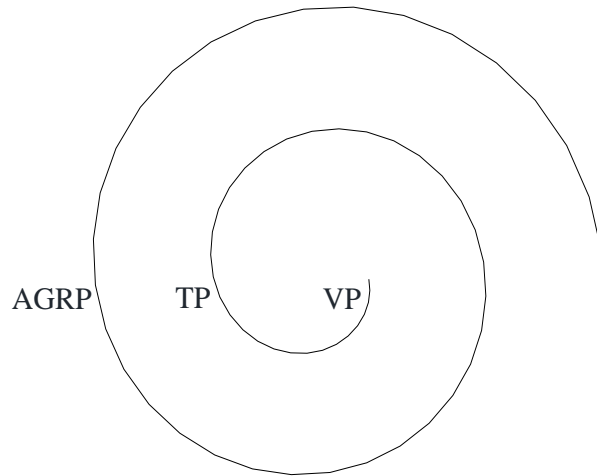

### ھیلکاری (۴۱)

لەرۋى جىبەجىكردىنى پارامىتەرى سەرەو، (AgrP) ىش ھاوشىۋەى (TP) پەىرەۋى لە پارامىتەرى سەرکۆتا دەكات. ئەگەرچى ۋەك لە راقەۋ لىكدانەۋەكاندا ئاماژەپىيدرا، رىككەۋتنەكە لە رستەى كردار تىپەرى تافى رابوردودا بۇ سەر بەركارەكە دەگوزارىتەۋە، بەلام بەۋپىيەى ئەم گواستەۋەىە لە دروستەى رۋوكەشدا جىبەجىدەبىت، دەشىت زىاتر گواستەۋەىەكى واتايى بىتو "بۇ دەرختىنۋ نىشاندىنى پەىۋەندىى خاۋەنىتىى لەنىۋان بىكرو بەركارى رستەدا، لەرىى مۇرفىمەكانى رىككەۋتنەۋە رۋوبدات". (سەعید، سازان زاھىر، ۲۰۲۰: ۲۳۰-۲۳۱).

### ۳-۲-۲-۱/۲ پارامىتەرى سەر لە فرىزى تەۋاۋكەرى رستەپىدا

فرىزى تەۋاۋكەرى رستەىى (CP) لە شىۋەى ۋاژەگۆكەرىكو رستەىەكدا دەنۋوسرىتەۋە. برۋانە: (Yule, G., 2010: 105). ۋاژەگۆكەرىكە سەرى رىزمانىۋ بەرھەمەنىى پىرۋژەكەىە، رستەكەىش ۋەك تەۋاۋكەرى سىنتاكسىى ۋاژەگۆكەرىكە رۋودەدات.

پىرۋژەى (CP)، كە لە زمانى كوردىدا پەىكالى رستەىەكى شۋىنكەۋتۋوۋە/ رستىلەىەكە\*، دروستەىەكى نائازادەۋ سەر بەخۋىى بەكارھىنانى نىيە، بەلكو بە شكاندەۋەى لەناۋ پىرۋژەى دىكەدا، رىگەپىدانى بۇ

\* جۆرى رستە شۋىنكەۋتۋوۋەكە/ رستىلەكە ۋاژەگۆكەرىكە دىارىدەكات. (Haegeman, L., 1998: 116). بۇ نمونە لەم رستانەى خاۋرەۋەدا، ۋاژەگۆكەرى <ئەگەر> بۇ رستەى مەرجىۋ ۋاژەگۆكەرى <كە> ىش بۇ رستەى ئاساى- رۋونكەرىۋە تەرخانكراۋن. برۋانە: (مەھۋى، مەھمەد، ۲۰۰۱: ۹۵).

(۴۳) ۱- ئىمە دەرۋىن، ئەگەر ئەۋان بىن.

ب- ئارام دەزانىت، كە ئىمە ھاتۋىن.

فهرامه مده کریت. به واتایه کی دیکه، له دروسته ی رسته ی ئالوزدا (CP) رسته یه کی شوینکه وتووه، که له پرووی سینتاکسی و واتاییه وه وابه سته ی رسته سه ره کییه که یه و له ناویدا ده شکیته وه.

جیی باسه له رسته ی ئالوزدا (CP) رولی جیاواز ده بینیت. ده شیت وهک ته واوکه ریکی دهره کی ببیته ئه لته رناتیفی ته واوکه ری ناوه کیی (V<sup>0</sup>) و له بونیاتنانی پروژه ی (VP) دا به شداربیت. پروانه نمونه ی (۴۴) و نواندنه که ی له هیلکاریی (۴۲) دا.

(۴۴) ئیمه بیستمان، [که تو مردوویت!]

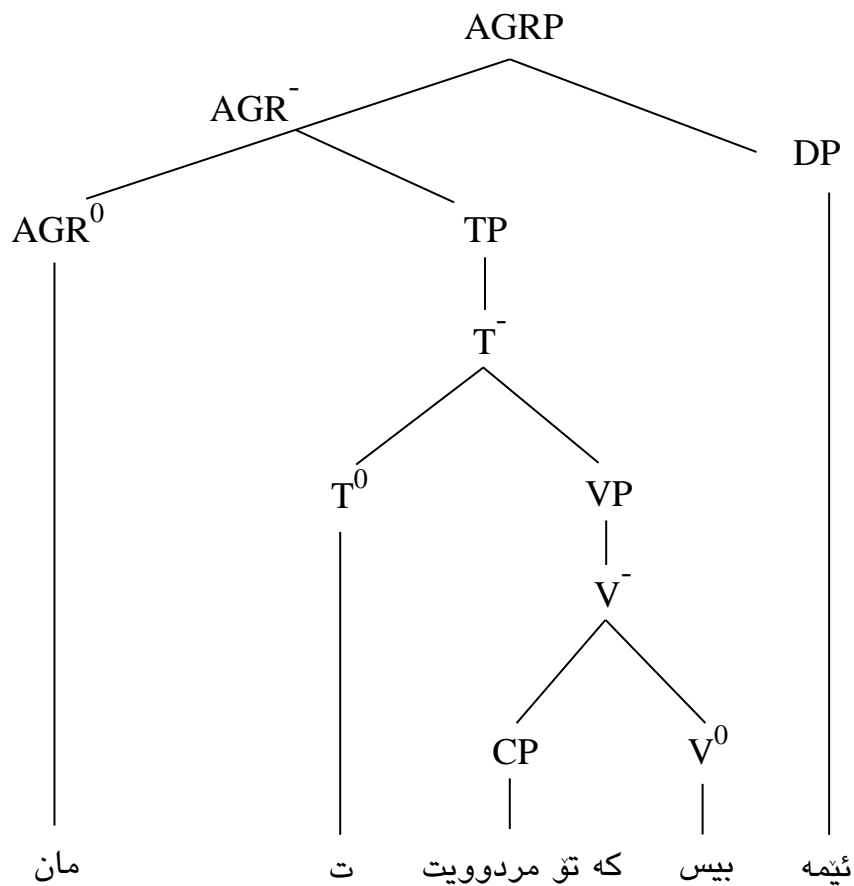

هیلکاریی (۴۲)

ئه گهر دروسته ی (CP) یه که یش به ته نها بنوینین، ئه وا هیلکارییه کی له م شیوه یه ی خواره وه ی ده بیت.

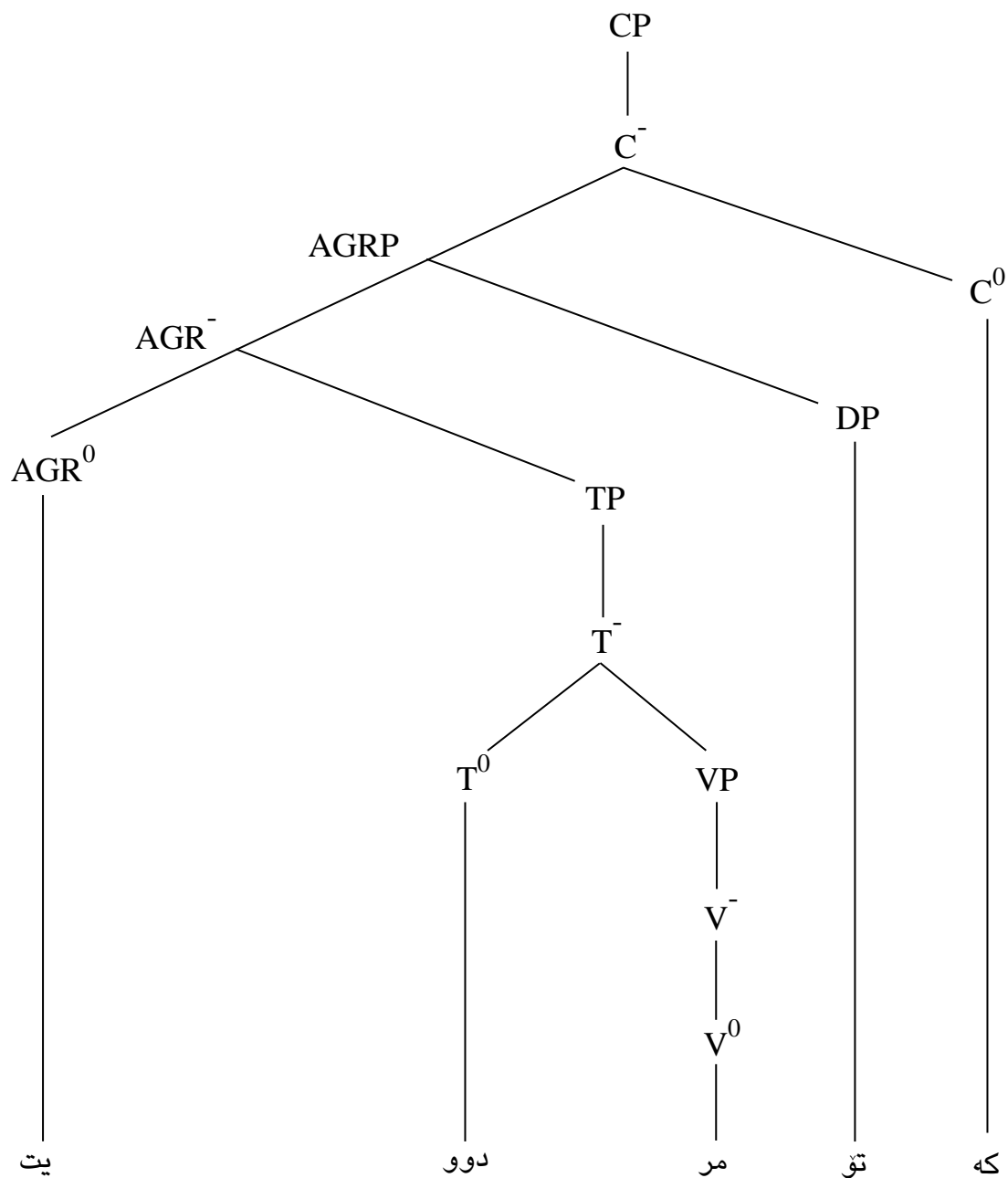

ھیلکاری (۴۳)

ھەرودھا دەشیت (CP) کەرەستەھەکی سەربار بیتو بوونیکى ئارەزوومەندانەى لە رستەى ئالۆزدا ھەبیت. لەم بارەدا بە پێچەوانەى نمونەى (۴۴) ھو، کە رستەھەکی ئالۆزى خورتییە، رستەھەکی ئالۆزى سەرپشكى بەرھەمدیت. لە رستەى ئالۆزى سەرپشکیدا، (CP) دەبیتە پرۆژەھەکی ھەلواسراوو بەپى ئو گوکردنەى، کە لە رستە ئالۆزەکەدا دەبیت، بە یەکیک لە نۆدەکانى پرۆژە گەرەکەدا ھەلدەواسریت. با برونینە (۴۵) و ھیلکاری (۴۴).

(۴۵) [که یارییه که دستپییکرد]، من وانه کانم دهخویند.

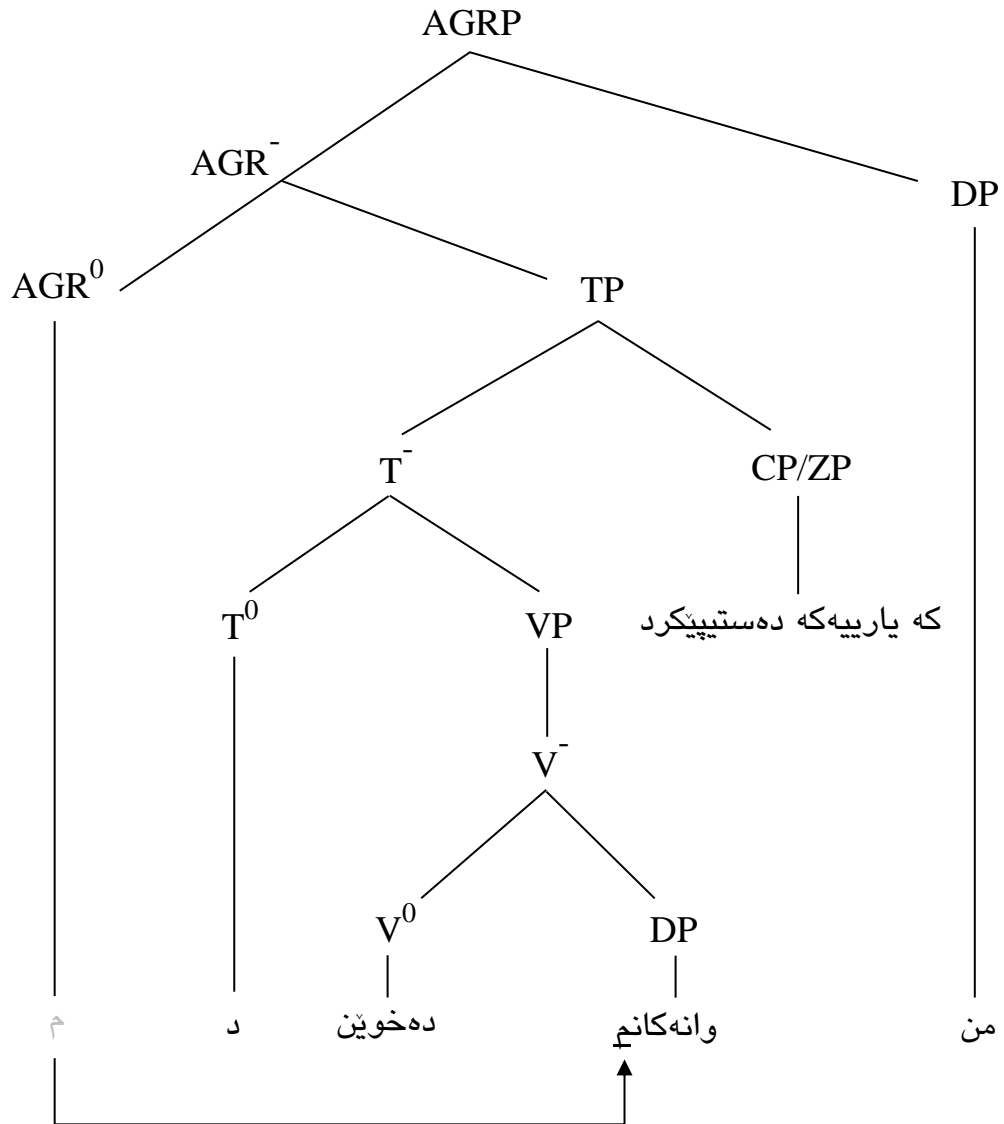

هیلکاری (۴۴)

له بهرئه وهی واژه گوکهری "که/ نیشانهی ئاوه لکرداری به رسته که ده دات" (مه عروف، عه بدولجه بار مسته فا، ۲۰۰۹: ۱۰۵) و سیمانتیکیانه (CP) یه که په کالی ئاوه لکرداری کاتی ده بیت، بویه له هیلکاری (۴۴) دا (CP) یه سه رباره که، که دروسته ی ناو که وانه شکاوه که ی (۴۵) ده گریته وه، به پرۆزه ی (TP) دا هه لواسراوه.



واژه‌گوهره‌کان پرۆژه‌سازدهری (CP)ی ته‌واوکه‌ر بن، یاخود سه‌ربار، پارامیته‌ری سه‌رسه‌ره‌تا جیبه‌جیده‌که‌ن (بروانه‌نمونه‌و هیلکارییه‌کان)، به‌لام له‌و رسته‌ن ئالۆزانده‌دا، که (CP)یه‌کانیان سه‌ربارن، ده‌کریت ئاره‌زوومه‌ندانه: (ا) له‌ چۆه‌ی رسته‌ شوینکه‌وتوو‌ه‌کاندا ته‌واوکه‌ره‌کان بۆ پیش (C<sup>0</sup>)یه‌کان (هه‌ندیکیان، نه‌ک هه‌موویان) بگوازینه‌وه (بروانه‌ ۴۶-ا، ۴۶-ب)، (ب) رسته‌ شوینکه‌وتوو‌ه‌که‌و رسته‌ سه‌ره‌کییه‌که‌\* ئالۆگۆر له‌ جیکه‌وته‌کانیاندا بکه‌ن (بروانه‌ ۴۷-ا، ۴۷-ب).

(۴۶) ا- بخوینه، [ئه‌گینا ده‌رناچیت].

ب- بخوینه، [ده‌رناچیت ئه‌گینا].

(۴۷) ا- [ئه‌گه‌ر زۆر بخویت]، قه‌له‌وده‌بییت.

ب- قه‌له‌وده‌بییت، [ئه‌گه‌ر زۆر بخویت].

پ- زۆر بخویت، قه‌له‌وده‌بییت.

ماوه‌ته‌وه‌ بلیین، ئه‌گه‌رچی واژه‌گوهره‌کان دروستکه‌ری پرۆژه (CP)یه‌کانن، به‌لام "هه‌ندیک له‌ رسته‌کان واژه‌گوهره‌ری ده‌رنه‌ب‌راو (Null Complementizer)یان هه‌یه". (Carnie, A., 2013: 216). له‌ هه‌ندیک باری دیاریکراودا، که‌ جۆری رسته‌ شوینکه‌وتوو‌ه‌که‌و جۆری واژه‌گوهره‌که‌یش رۆلی تیدا ده‌بینن، ده‌کریت سه‌ری ریزمانی (CP) بوونیکی فۆنه‌تیکی نه‌بییت و بییت به‌ ئیلمینتیکی ئه‌بستراکت. له‌رووی به‌خورتی ده‌ربرین و ئه‌گه‌ری ده‌رنه‌برینی/ به‌ سه‌رپشکی ده‌ربرینی (C<sup>0</sup>)یه‌کانه‌وه، نمونه‌ی (۴۶-ا) به‌ نمونه‌کانی (۴۷-ا) و (۴۷-پ) به‌راوردبکه‌.

\* پیوسته‌ ئاماژه‌ به‌وه‌ بدریت، که‌ مه‌رج نییه‌ دروسته‌ی رسته‌ی ئالۆز هه‌میشه‌ له‌ رسته‌یه‌کی سه‌ره‌کی (AgrP)یه‌ک و رسته‌یه‌کی شوینکه‌وتوو (CP)یه‌ک پیکه‌اتبیت، به‌لکو ده‌شیت دروسته‌که‌ به‌ جۆریک بییت، که‌ دوو پرۆژه‌ی (CP)، یان (TP)یه‌ک و (CP)یه‌ک، یاخود . . . به‌ره‌میانیه‌تاییت. بروانه‌ نمونه‌ی (۴۸) و (۴۹). هاوکات بۆ زانیاری زیاتر، بروانه‌: (مه‌عروف، عه‌بدولجه‌بار مسته‌فا، ۲۰۰۹: ۹۲-۱۱۷)، (مه‌عروف، عه‌بدولجه‌بار مسته‌فا، ۲۰۲۰-۱: ۱۲۰-۱۲۳). ئه‌وه‌ی لیزه‌دا بۆ ئیمه‌ جی گرنگی و بایه‌خپندان بییت، ئه‌وه‌یه، که‌ له‌م چه‌شانه‌ی رسته‌ی ئالۆزیشدا (ئه‌وانه‌ی، که‌ دروسته‌یه‌کی هاوشیوه‌ی ۴۸- و ۴۹-یان هه‌یه)، له‌ سنووری (CP)دا واژه‌گوهره‌کان لای راستی ته‌واوکه‌ره‌کانیان ده‌گرن و په‌یره‌وی له‌ پارامیته‌ری سه‌رسه‌ره‌تا ده‌که‌ن.

(۴۸) [بۆیه‌ دواکه‌وتم] CP، [چونکه‌ پاسه‌که‌ به‌جییه‌یشتم] CP.

(۴۹) [دباره] TP، [که‌ کاروان تۆی خو‌شده‌ویت] CP.

شیکردنه‌وهی داتاكان و هینانه‌وهی به‌لگه‌كان له‌باره‌ی پارامیته‌ری سهری فریزه‌ فه‌ره‌نگی و فریزه‌ ئه‌ركییه‌كانی زمانی كوردی، ئه‌و ئه‌نجامه‌ ده‌ستده‌خه‌ن، كه‌ سه‌ره‌ ریزمانییه‌كان له‌ به‌شیک (به‌شیکه‌ به‌رچاو) له‌ پرۆژه‌ سینتاكسییه‌كانی فریزدا پارامیته‌ری سه‌ركوتا جیبه‌جیده‌كه‌ن و له‌ به‌شیکه‌ دیکه‌ (به‌شیکه‌ كه‌متر)ی پرۆژه‌كانیشدا په‌یره‌وی له‌ پارامیته‌ری سه‌ره‌ره‌تا ده‌كه‌ن. ئه‌مه‌ش ئه‌وه‌ ده‌گه‌یه‌نیت، كه‌ له‌بری ئه‌وه‌ی زمانی كوردی به‌ زمانی سه‌ركوتا دابنیتین، گونجاوتره‌ پیمانواپیت زمانیکی جووت پارامیته‌رییه‌.

### ٣-٢-١/٢) پارامیته‌ری سه‌رو پرۆژه‌ی فریزه‌ هه‌لواسراوه‌كان

له‌ (١-٢-١/٢)دا پرۆژه‌ی فریزه‌كان به‌پیی ئه‌دگاری سه‌ره‌ ریزمانییه‌كانیان دابه‌شی سه‌ر دوو پۆل "فریزه‌ فه‌ره‌ه‌نگییه‌كان و فریزه‌ ئه‌ركییه‌كان" کران، به‌لام ئه‌گه‌ر له‌ روانگه‌ی ئه‌و ئه‌ركو پۆله‌ی، كه‌ له‌ رسته‌دا ده‌یبینن/ ئه‌و جیکه‌وته‌یه‌ی، كه‌ له‌ رسته‌دا پریده‌كه‌نه‌وه‌، فریزه‌كان له‌ یه‌كتر جیاكه‌ینه‌وه‌، ئه‌وا ده‌توانین وه‌ك جوړیکی جیاواز له‌ فریزه‌ فه‌ره‌ه‌نگی و ئه‌ركییه‌ خورتییه‌كان، فریزه‌ هه‌لواسراوه‌كان دیاریبكه‌ین و په‌یوه‌ست به‌ پارامیته‌ری سه‌ره‌شه‌وه‌ له‌باره‌یانه‌وه‌ بدوین. فریزه‌ هه‌لواسراوه‌كان، كه‌ هیما‌ی (ZP)یان بۆ دانراوه‌، ئه‌و وه‌چه‌پیکهاتانه‌ی رسته‌ن، كه‌ جیکه‌وته‌ی ئارگومینتی پریدیکات پرناکه‌نه‌وه‌و له‌لایه‌ن ( $X^0$ )ه‌كانه‌وه‌ داواناكرین، واته‌ نابن به‌ به‌شیک له‌ كرده‌ی پۆله‌ره‌گه‌زدیاریكردنی توخمه‌ به‌ده‌سه‌لاته‌كان و بۆ بونیاتنانی دروسته‌ی فریز، سه‌ره‌ پرۆژه‌سازده‌ره‌كان هه‌لاویریانناکه‌ن، بروانه‌: (Dalrymple, M., 2006: 85)، (Baker, A. & Hengeveld, K., 2012: 146)، به‌لكو "زانیا‌رییه‌ك ده‌گه‌یه‌نن، كه‌ به‌شیکه‌ی زگماکی واتای ئه‌و كرده‌یه‌ نییه‌، كه‌ كرده‌ریك ده‌ریده‌ب‌ریت". (Pickering, M. & Branigan, H., 1999: 137).

فریزه‌ هه‌لواسراوه‌كان، كه‌ ده‌كریت له‌پووی دروسته‌وه‌ له‌ فۆرمی (AdvP)، یان (PP)، یاخود (CP)دا ده‌ربكه‌ون\*، بروانه‌: (Trask, R. & Stockwell, P., 2007: 24)، (Cook, V. & Newson, M., 1997: 145)، له‌به‌رئه‌وه‌ی كه‌ره‌سته‌ی سه‌ربارن و بۆ په‌سنکردن و ده‌رخستنی لایه‌نیکی كرده‌ی (كات، شوین، چۆنیه‌تی،...)، سه‌ره‌پشکیانه‌ له‌ چوارچیوه‌ی (VP, TP)دا رووده‌ده‌ن، بۆیه‌ جیکه‌وته‌ی نۆدیکی بنه‌ره‌تی له‌ ئه‌سكه‌له‌ی (X-bar)دا ناگرن، به‌لكو به‌ یه‌كیک له‌ پرۆژه‌كانی به‌شه‌كرده‌ی (Predicate)دا

\* ئه‌گه‌رچی فریزه‌ هه‌لواسراوه‌كان فۆرم و دروسته‌ی جیاوازیان هه‌یه‌ (AdvP, PP, CP)، به‌لام له‌به‌رئه‌وه‌ی: (ا) هه‌لگری واتای ئاوه‌لگه‌ردان، (ب) جیکه‌وته‌ی سینتاكسیی ئاوه‌لگه‌ردار پریده‌كه‌نه‌وه‌، بۆیه‌ له‌ رسته‌دا ئه‌ركی ئاوه‌لگه‌ردار ده‌یبینن. بۆ زانیاری زیاتر ده‌رباره‌ی ئاوه‌لگه‌ردار و فریزی ئاوه‌لگه‌رداری په‌یوه‌ست به‌ خالی (ا) و (ب)وه‌، بروانه‌: (مه‌عرووف، عه‌بدولجه‌بار مسته‌فا، ٢٠٢٠-١٩٣-٢٢٤)، (سه‌عید، سazan زاھیر، ٢٠٢٠: ١٧٥-٢٠٩).

هەلەدەواسرین. ئەگەر (ZP)یەكە گۆکردنی ئاوەلکرداری كاتی هەبیت، بەهۆی ئەوەی، كە تافی ناو كرده كە ماركەدەكات، بە (TP)دا هەلەدەواسریت، بەلام ئەگەر فریزەكە ئەركی ئاوەلکرداری شوینی، یان چۆنیەتی ببینیت، ئەوا بەوپییهی، كە زانیاری دەربارەي شوین و چۆنیەتی روودانی كردهی كردهكە / نیشانسانی باری كردهكە دەدات، هەلەواسینهكەي بە پرۆژەي (VP)دا دەبیت. بروانه (۵۰) و هیلکاری (۴۵).

(۵۰) ئاریا ئەمشەو بە پی بو ئیره هات.

(۵۱) ۱- ئاریا بە پی هانیای بو ئیره هینا.

ب- ئاریا ئەمشەو هانیای بو ئیره هینا.

پ- ئاریا ئەمشەو بە پی هانیای هینا.

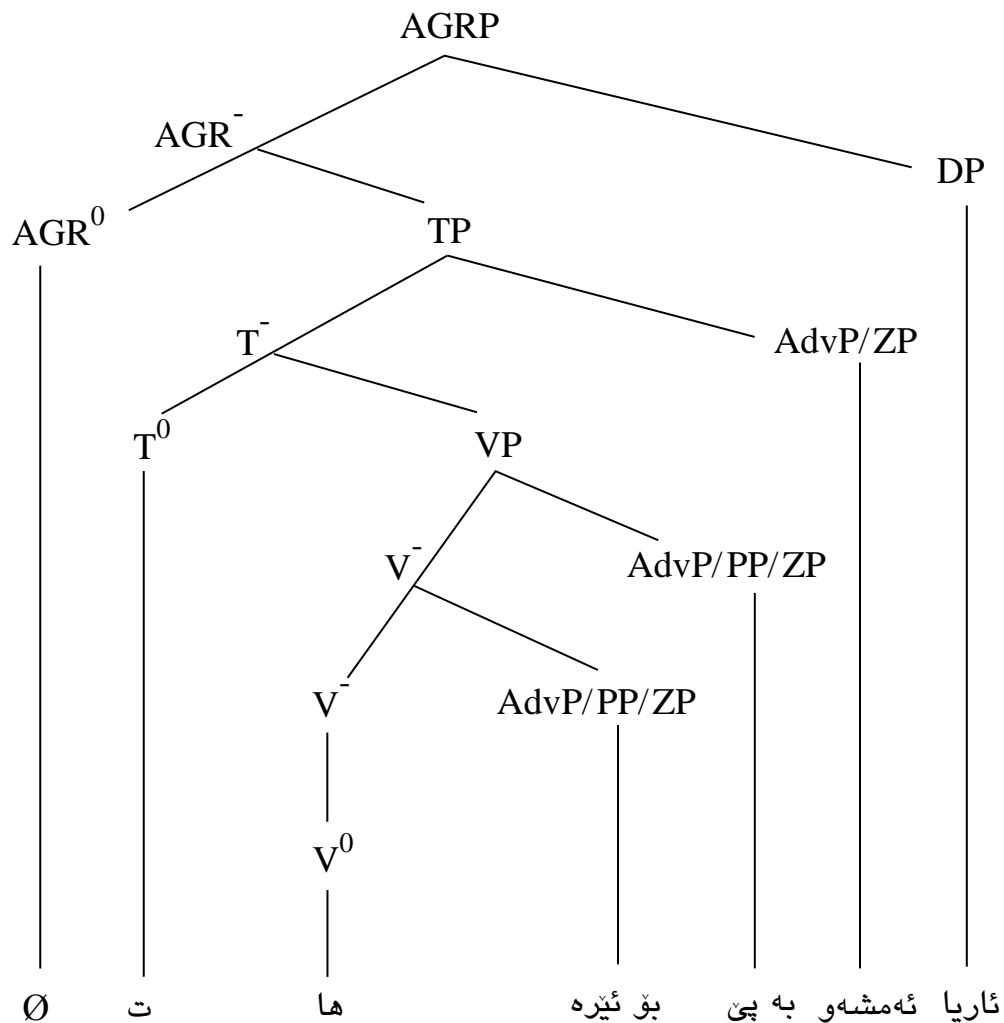

هیلکاری (۴۵)

ئەگەرچى فرىزە ھەلۋاسراۋەكان نابنەھۆى دەستىنشانكردى پارامىتەرى سەر، چونكە بە پىچەوانەى فرىزە تەواۋكەرەكانەۋە (ئارگومىنت\_داۋاكرۋەكانەۋە) ئەمان لەلايەن ( $V^0, T^0$ ) يەكانەۋە داۋاناكرىن، تاۋەكو لەسەر بنەماى جىكەوتەكەيان لە لاى راست، يان لاى چەپى كىردارەكە/ مۆرفىمى تافەكە بىر يار لەسەر سەرسەرەتايى، يان سەركۆتايى پىرۆژەكە (VP، يان TP يەكە) بدرىت، كەچى لەگەلئەۋەشدا ۋەك لە نمونەۋە ھىلكارىيەكەى (۵۰) ۋە (۴۵) دا، ھەرۋەھا نمونەكانى (۵۱) يىشدا دەردەكەۋىت، فرىزە ھەلۋاسراۋەكان بە ھەمانشيوەى فرىزە تەواۋكەرەكان، لاى راستى سەرە رىزمانىيەكان ( $V^0, T^0$ ) دەگىن، بەلام بشىروانە (۵۲).

(۵۲) ميوانەكان گەيشتنە بەردەرگا.

پوونكردەنەۋەكانى سەرەۋە لەبارەى جىكەوتەى فرىزە ھەلۋاسراۋەكانەۋە بە ۋە جۆرە بوو، كە پىرۆژە (ZP) يەكان لە پىش سەرە رىزمانىيەكانەۋە دىن، بەلام نمونەى (۵۲) ئەۋە دەردەخات، كە "ئەۋ كارانەى چەمكى جوۋلە ۋ ئاراستە دەگەيەنن، فرىزى ئەدقۇيربلى شوين، دەتوانىت لە دوايانەۋە بىت". (حسىن، ئازاد ئەحمەد، ۲۰۰۱: ۶۷).

فرىزە ھەلۋاسراۋەكان، كە لە رستەدا گۆكردى فرىزى ئاۋەلكردارىيان دەبىت، ھەرچەندە جىكەوتەۋە رىزبوونى تايبەت بە خۇيانىان ھەيە\*، بەلام لەبەرئەۋەى خاۋەنى دۇخى رىزمانى نىن، لە جولان ۋ جىگوركىيىكرىندا تا رادەيەكى زور ئازادن. بروانە: (مەھوى، مەمەد، ۲۰۱۳: ۲۵۰). ئەمە لە كاتىكدايە، كە گۆرىنى جىكەوتەى فرىزە تەواۋكەرەكان (پىرۆژە YP يەكان) لە رستەدا، ۋابەستەى پابەندبوونە بە چەند مەرجىكى سىنتاكسى دىارىكرۋەۋەۋە بەبى جىيەجىكردى ئەۋ مەرجانە، گواستەۋەى (YP) يەكان رىگەپىدراۋ نابىت. بروانە نمونەكانى خوارەۋە.

(۵۳) ا- ئىمە ھىشتا كەلوپەلەكانمان نەكرپوۋە.

ب- ھىشتا ئىمە كەلوپەلەكانمان نەكرپوۋە.

پ- كەلوپەلەكان، ئىمە ھىشتا نەمانكرپوۋن.

j i i j

\* (مەھوى، مەمەد، ۲۰۲۱: ۴۴۳) پىنوايە "رىزبوونى بنەرەتى ئاۋەلكردارەكان لەناۋ رستەدا "بەر ... ئاۋەلكردارى كات ... ئاۋەلكردارى شوين ... بەركار ... كىردارى شكاوۋە" يە. جىكەوتەى جۆرەكانى تىر ئاۋەلكردارەكان (ئامىرىي، چۆنىەتىي، ...) بەندە بەوانەى ئەۋ دوو چەشنە سەرەككىيەۋە".

(۱-۵۳) نمونەيەكە بۇ دروستەي بىنەپەتتەي رەستەي سادەي زمانى كوردى، كە تىايدا كەرەستە ئارگومىنت و ئارگومىنتەكان لە جىكەوتەي دىارىكرەي خۇياندا ھاتوون، بەلام لە (۵۳-ب)دا فرىزە ئاۋەلكردارىيەكە بەبى ئەۋەي ملكەچى ھىچ قەيدو مەرجىكى سىنتاكسى بىت، وازى لە جىكەوتەكەي خۇي ھىتاۋە لە جىكەوتەي پىش بەرەكە/ سەرەتاي رەستەكە گىرساۋەتەۋە. لە بەرانبەردا گورپىنى جىكەوتەي فرىزە تەۋاۋەكەرەكە (بەركارەكە) لە نمونەي (۵۳-پ)دا، كە دروستەيەكى باسەندىيە، لە رىگەي رىككەوتنەۋە، بە جىبەجىكردى مەرجى ھاۋنشانەكردىن پاساۋدراۋە. ئەمەش پەيوەستە بە تىۋرى كوپىيەۋە (The Copy Theory) // تىۋرى كوپىيە جولەۋە (The Copy Theory of Movement) لە لاي چۆمىكى. بەپى تىۋرەكە ئىلمىنتىكى جولەۋ (بە مەرجىك كەرەستەيەكى سەربار نەبىت)، لە پاش گواستەۋەۋە جولەپىكردى، دەبىت كوپىيەك/ مۇرفىمىكى رىككەوتن لە جىكەوتەكەيدا بەجىبەھىت. بىروانە: (Lasnik, H., 2001: 72), (Chomsky, N., 2015: 185). ھاۋكات بۇ زانىرىي زىاتر دەربارەي تىۋرى كوپىيە/ تىۋرى كوپىيە جولە، بىروانە: (Corver, N. & Nunes, J., 2007), (Nunes, J., 2011).

لەۋ رۋانگەيەۋە، كە لە كاتى جولەۋ گواستەۋەي فرىزە تەۋاۋەكەرەكاندا مۇرفىمەكانى رىككەوتن لە لايەكەۋە دەبنە پارىزەرى پارامىتەرۋ لە لايەكى دىكەشەۋە ھەم ۋەك مىكانىزمى پىدانى دۇخ ۋە ھەم ۋەك پارىزەرى ئاراستەي پىدانى دۇخىش رۆلدەبىنن، بۇيە لە (۵۳-پ)دا بەركارەكە لە دۋاي گواستەۋەي بۇ سەرەتاي رەستەكە، بە ياساي كوپىكردىن مۇرفىمىكى رىككەوتنى بە ھەمان كەسو ژمارەۋە ۋەك نوپنەر لە شوپنى خۇي بەجىبەھىشتوۋە، كە دواتر چوۋەتە سەر كىردارەكەۋ دۋاي مۇرفىمە رىككەوتنە بەرپىيەكەي گرتوۋە. بەمەش رايەلەي رىككەوتن لە نىۋان رەگى كىردارەكە (سەرە رىزىمانىيەكە) ۋ بەركارەكە (تەۋاۋەكەرەكە) دروستبوۋەۋە پەيوەندىيە سىنتاكسىيەكانى نىۋانىان بەھۋى ئەۋ رايەلەيەۋە جىبەجىبوۋە.

ماۋەتەۋە بلىنن، ئەگەرچى فرىزە تەۋاۋەكەرەكان لە سنورى پرۆژەكانى پىرىدىكاتدا جىكەوتەي دىارىكرەي خۇيانىان ھەيە، بەلام لە كاتى ھىنانەپىشەۋەۋ بەترۆپىكردىناندا بە نۇدى (AGR<sup>-</sup>)دا ھەلدەۋاسرىن. ئەمەش ئەۋە دەگەيەنەت، كە جولەۋ گواستەۋەي فرىزە تەۋاۋەكەرەكان لە سىنتاكسىدا (ئەۋانەيان، كە رىگە بە گواستەۋەيان دەدرىت)، لە جىكەوتەيەكى سەرەكىيەۋە بۇ جىكەوتەيەكى ھەلۋاسراۋ دەبىت، كەچى فرىزە سەرپىشكىيەكان لە ھەر جىكەوتەيەكدا بن، ھەمىشە پرۆژەيەكى ھەلۋاسراۋن. بىروانە (۵۴) ۋ نواندەكەي لە ھىلگارىي (۴۶)دا.

(۵۴) گلۇپەكان، بەيانى من كوژاندىمەۋە.

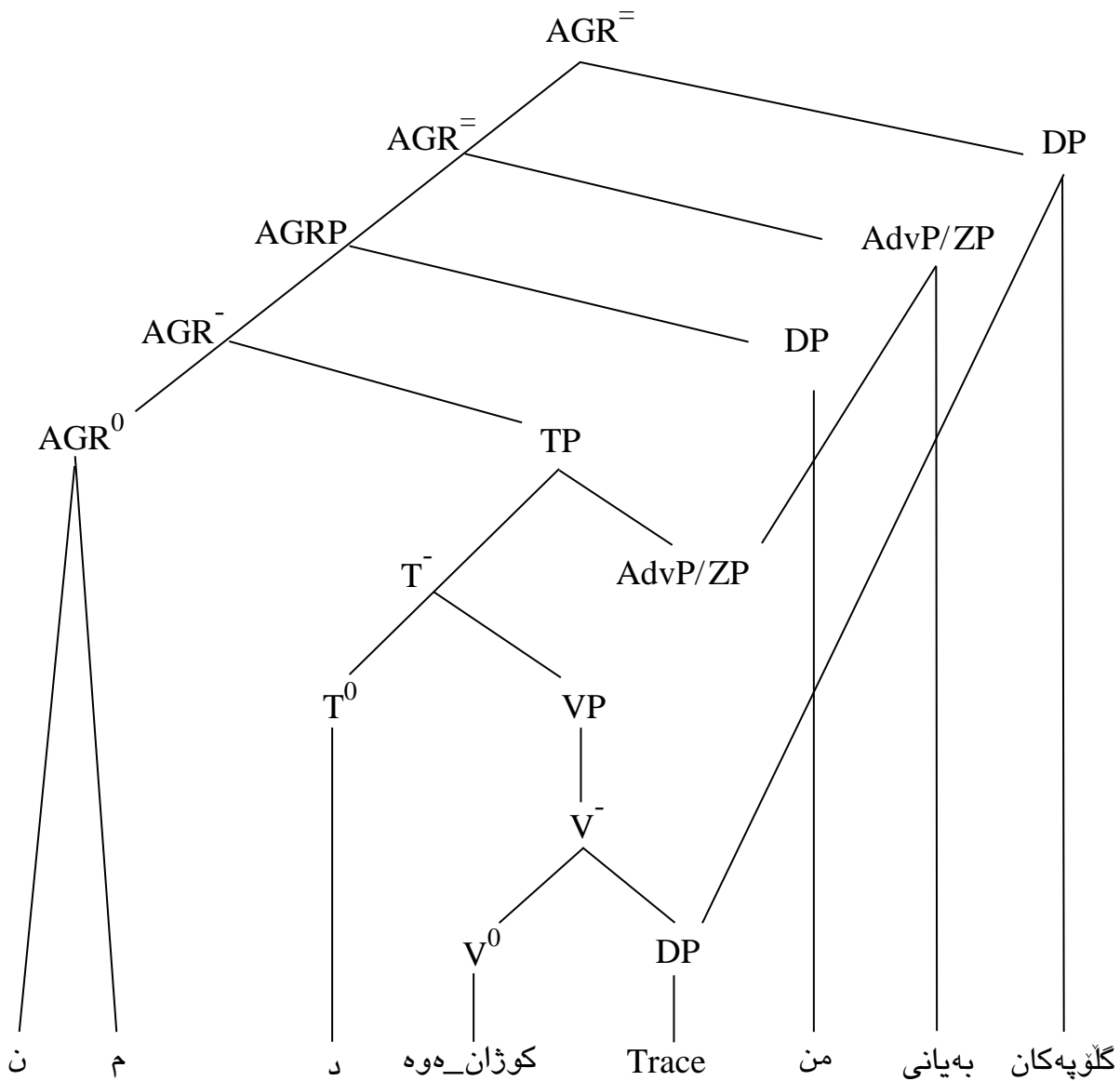

هیلکاری (٤٦)

## ٢/٢ پارامیتهری هاوسییه تی و پرۆزه سینتاکسییه فریزیه کان

پارامیتهری هاوسییه تی (Adjacency Parameter) ئەو پارامیته رهیه، که په یوه ندیی به تیوری دۆخی ریزمانی و چۆنیه تی به خشینی دۆخه وه هیه، که له لایهن سه ره ریزمانییه دۆخپنده ره کانه وه به ته واو که ره کانیا ن ده دریت. ئەم پارامیته ره جهخت له سه ره ئەوه ده کاته وه، که "پنویسته دۆخپنده ره کان

هاوسیی فریزه ناوییهکانیان\* بن"، (Crystal, D., 2008: 349)، بهلام له راستیدا پارامیتهری هاوسییتهی مەرچیکه دهکریت له زمانیکهوه بو زمانیکی دیکه بگوریت. بو نمونه له زمانی ئینگلیزیدا وهها پیویست دهکات، که توخمی دۆخپیدەر هاوسیی ئه و فریزه ناوییه بیته، که دۆخ وهردهگریته، کهچی ههندیگ زمانی دیکه، لهوانه زمانی فهپهسی، بهم مەرجه/ پارامیتهره کوئوبهندنهکراوه. بروانه: (Richards, J. & Schmidt, R., 2002: 12). به گهراوهوه بو چه مکو پیناسهی پارامیتهره له بهشی یهکه مدها، هیچ گومانیک له وهدا نامینیتتهوه، که ده بیته په یوه ندیی هاوسییتهی نیوان سهرو تهواوکه مەرچیگ بیته، که له هه موو زمانهکاندا کارا نه بیته، چونکه ئه گهر ئه م مەرجه له هه موو زمانهکاندا هه بیته، ئه وکات ده بیته به بنه مای هاوسییتهی، نهک پارامیتهری هاوسییتهی.

به پیی تیوری (X-bar) پرۆزه ی فریزی ناوهندی ( $X^{-}$ ) له سه ریگی ریزمانی و تهواوکه ریگ پیکدیته. ئه م سهرو تهواوکه ره وابهسته ی یه کترن و چه ند جو ریگی په یوه ندی له نیوانیاندا هه یه، که یه کیکیان دۆخی ریزمانیه. دۆخ یه کیکه له بنه ما جیهانییهکان، واته دۆخ له ریزمانی هه موو زمانیکدا هه یه، بهلام مەرجه نییه له هه موو زمانیکدا دۆخ له پرووی مورفولوژییهوه ده ربکه ویت. له م روانگه یه وه له تیوری (GB/P&P) دا دوو جو ری دۆخ له یه کتر جیاکراونه ته وه، که ئه وانیش دۆخی ئه بستراکت (Abstract Case) و دۆخی مورفولوژی (Morphological Case) ن. له یه که میاندا هیچ نیشانه یه کی دۆخ له سهر تهواوکه ره که ده رناکه ویت، هه ربویه پییده گوتریته دۆخی ئه بستراکت، بهلام له دووه میاندا به پیی دۆخه جیاوازهکان (بکه ری، بهرکاری، پیشناوی، خستنه پال)، یان نیشانه ی جیاوازی دۆخ له سهر تهواوکه ره که ده رده که ویت، یاخود تهواوکه ره که بو فورمی جیاواز ده شکیتته وه. بو زانیاری زیاتر له باره ی دۆخی ئه بستراکت و دۆخی مورفولوژییهوه، بروانه ئه م توژیینه وه یه: (Legate, J. A., 2008). وهک له سه ره وه ئاماژه یی پیدرا، زمانی ئینگلیزی له ریزی ئه و زمانانه دانراوه، که له پیواژوی به خشینی دۆخدا ره چاوی پارامیتهری هاوسییتهی ده که ن، بهلام (Culicover, P., 1997: 42-43) تیبینی و سه رنجی له م باره یه وه هه یه و پییوایه چه ند هوکاریگ هه ن (بروانه خاله کانی خواره وه)، که مەرجه هاوسییتهی له زمانه که دا ده خه نه ژیر پرسیاره وه.

ا. مەرجه هاوسییتهی کرده ی دۆخپیدان ئالۆزدهکات. له کاتیکدا ده کریته پرۆسه که له سهر بنه مای حوکمکردن و به بی له بهرچاوگرتنی مەرجه هاوسییتهی دابریژریته.

\* له قوناغه به راییهکانی تیوری (GB/P&P) دا دۆخی ریزمانی تهنها به تایبه تمه ندیه کی فریزه ناوییهکان دانرابوو، هه ربویه له چه ند شوینیکی ئه م وه چه پارهدا، که ده قی وهرگیراوی سهرچاوهکانن (وهکخوی، یان به ده ستکارییه وه)، په یوه ست به دۆخ وهرگرتنه وه، تهنها ئاماژه به [NP] دراوه، بهلام بوچوونی ئیمه له باره ی ئه و [YP] یانه وه، که ده توان دۆخ وهربگرن، له بهشی یه که مده خراوه ته پروو.

ب. له گه ل مه رجي هاوسئيه تيدا پرون نيه، كه چون دؤخ بو ئه و فریزه ناويانه ترخاندەكريت، كه هاوسئى كرداره كان نين. بو نمونه فریزی ناويى {a present} له م رسته يه ي خواره وده دا، كه كرداره كه ي له و جورانه يه دوو بهرکار وهرده گرن، چون و له لايه ن چ سه ريكي ريزمانيه وه دؤخى بو دابينكراوه؟

(55) John gave Susan a present.

پ. ده كريت ئاوه لكرديك له نيوان بكه رو (Infl)\* دا بيت، به بي ئه وه ي كاريگه ري له سه ر پيدانى دؤخ هه بيت. پروانه (56).

(56) John probably will call later.

ت. له رسته دا ئاوه لكرديك ناتوان له هه موو جيكه وته يه كدا ده ربكه ون، به لكو كو توبه ند له سه ر جيكه وته ي پرودانان هه يه. ئه م كو توبه ندرنه يش په يوه ندي به كرده ي به خشيني دؤخ په يوه ست به مه رجي هاوسئيه تيه وه نيه. پروانه (57) و (58).

(57) a. John was angry yesterday.

b. \* John was yesterday angry

(58) a. John probably lives in an apartment.

b. \* John lives probably in an apartment

نمونه كانى سه ره وه ئه وه ده رده خه ن، كه له چوارچيوه ي فریزی كرداريدا، ئاوه لكرديك ناتوانيت له پيش فریزی ئاوه لئاوى و فریزی پيشناوييه وه بيت. هه روه ك چون ناشتوانيت له پيش ئه و فریزه ناوييه وه بيت، كه ئه ركي بهركارى راسته وخو ده بينيت.

ئه وه ي په يوه ندي به زمانى كوردى (ديالكتى كرمانجى ناوه راست\_شيوه زارى سلیمانى) يه وه هه بيت، ريشويو ميكانيزمى دؤخ\_به خشين تاييدا به جورىكه، كه سه ري ريزمانى بوئه وه ي بتوانيت دؤخ به ته واو كه ره كه ي بدات، ده بيت ته واو كه ره كه راسته وخو له ته نيشتيه وه بيت، پروانه: (مه حوى،

\* ديدو تيروانىنى (Culicover) له ويدا به و شيوه يه بووه، كه دؤخى بكه ري (Nominative) له لايه ن كات و كه سى كردار (Infl) هه ده به خشريت، به لام ئه م ليكولينه وه يه په يره وى له و بوچوونه ده كات، كه وايداه نيت دؤخى بكه ري فریزی تاف (TP) ده يدات، نه ك (Infl). جى باسه فریزی تاف مورفيمه كانى ريكه وتن وه ك هؤ ئه بزاري گواسته وه ي دؤخه كه به كار ده بينيت.



محەمەد، ۱-۲۰۰۱: ۱۶)، واتە دەبیئت سەرو تەواوکار ھاوسیی یەکتەر بن، بەلام ئەگەر (X) ھاوسیی (Y) نەبیئت، یاخود ھاوسییەتی نیوانیان تیكجیئت، ئەوا ریککەوتن وەک جیگرەوہی ھاوسییەتیەکە بەکار دەخریئت، چونکە "نەبوونی مەرگی ھاوسییەتی، یان تیكدانی ئەو مەرجه، بە ریککەوتن پاساودەدریئت".\* بروانە (۵۹).

(۵۹) کچەکە کراسەکە ی شۆرد.

لە (۵۹) دا بەرکارەکە /کراسەکە/ دۆخی (Accusative) ی لە ریکگی پەیوەندی ھاوسییەتیەوہ لە رەگی کردارەکەوہ وەرگرتووہ. ھەرچی بکەرەکە یە /کچەکە/، کە دۆخەکە ی (Nominative) ە، لەلایەن فریزی تافەکەوہ دراوہ. (TP) یەکە پیواژۆی دۆخپیدانەکە ی بەھۆی مۆرفیمی ریککەوتنی /ی/ یەوہ جیبەجیکردووہ. بەمپیئە بۆ بەخشینی ئەو دوو جۆرە دۆخە، ھەردوو پارامیترەکە (ھاوسییەتی و ریککەوتن) بەکارھینراون.

لەو سەرنج و تیبینیانە ی لەسەر پارامیترە ی ھاوسییەتی ھەن، دیارترینیان ئەوہیە، کە لە بەشیک لە زمانەکاندا، لە نیواندا زمانی کوردی، ریکگە بەوہ دەدریئت، کە کەرەستە ی سەربار بجیئە نیوان سەری ریزمانی دۆخپیدەر و تەواوکارە ی دۆخوہرگروہ. ئەمەش وایکردووہ، ئەو بۆچوونە لەئارادابیئت، کە پیویست نییە لە کردە ی پیدانی دۆخدا، ھاوسییەتی نیوان سەرو تەواوکار بکریئت بە مەرجه. با لە نموونە ی (۶۰) بروانین.

(۶۰) کچەکە کراسەکە ی بە دەست شۆرد.

لە (۶۰) دا فریزی پیشناوی {بە دەست}، کە بوونی لە رستەکە دا سەرپشکییە، رەگی کردارەکەوہ بەرکارەکە ی لە یەکتەر جیاکردووہ تەوہو چووہ تە نیوانیانەوہ، بەلام ئەم جیاکردنەوہیە کاریگەری لەسەر ئەو پەیوەندیانە (حوکمکردن، وەچەئاراستەکردن، دۆخپیدان، . . .) نەبووہ، کە لە نیوان سەری ریزمانیەکەوہ تەواوکارە کەیدا ھەن. ئەمەش بۆ ئەوہ دەگەریتەوہ، کە کەرەستە ی سەربار بەشداری لە پیکھینانی دروستە ی بنەرەتی رستە ناکات، بەلکو ھانتی تەنھا بۆ واتا و زانیاری واتاییە، ھەربۆیەشە لە سنووری پرۆژە ی ھەر فریزی کدا بیئت، پییداھەل دەواسریت. لەم روانگە یەوہ ئیمە باوہ پمانوایە، کە بوونی کەرەستە ی سەربار لە نیوان سەری ریزمانی و تەواوکار لە زمانی کوردیدا، ئەگەر لە رووکە شیشدا وەھا دەرکەویت، کە پەیوەندی ھاوسییەتی (X) و (Y) تیکەدات، بەلام لە راستیدا نابیتەھۆی پچرانی

\* بۆ پشتراستکردنەوہ ی ئەم قسە یە، لە پال روونکردنەوہ کانی ئیرەدا، بشروانە نموونە و لیکدانەوہ کانی "پارامیترە ی ریککەوتن" لە بەشی سیئەمدا.

په یوه نډی نیوانیان، چونکه نه گهر په یوه نډییه که بیچرایه، نه وه یان دهبو نه لته رناتیفیک جیگه ی په یوه نډییه هاوسنییه تییه که ی بگرتایه ته وه، وهک چوڼ له دروسته ی مؤرفوسینتاکس و باسمه نندا ریکه و تن ده بیته به نه لته رناتیفی پچرانی په یوه نډی هاوسنییه تی نیوان سه ری ریزمانی و ته واوکه ره که ی (بروانه "پارامیته ری ریکه و تن" له به شی سییه مدا)، یاخود دهبو ریگه به وه نه دریت، که که رهسته ی سه ربار بچیته نیوان (X) و (Y) یه که وه، وهک له هه نډیک زماندا ده بینریت. بو نمونه له زمانی ئینگلیزیدا "له به ره وه ی کردار پیویسته له ریگه ی پالیوه ری دوخه وه دوخ بو به رکاره که ی ته رخنباکات، بویه ده بیته به رکاره که هاوسی کرداره که بیته ". (Chomsky, N., 1982: 9). نه مه ش نه وه ده گه یه نیته، که له زمانی ئینگلیزیدا په یوه نډی نیوان کردارو ته واوکه ره که ی (به رکاره که) نه وه نده توندوتوله، که ریگه به هیچ که رهسته یه ک نادهن، بچیته نیوانیانه وه. بروانه (61).

(61) a. she loves him very much.

b. \* she loves very much him

**بەشى سىيەم**

**پارامىتەرو پرۆژە سىنتاكسىيە رستەييەكانو**

**نواندە مۆرفۆسىنتاكسىيەكان**

### ۱/۳ پارامیتەر پڕۆژە سینتاکسییە رستەییەکان

له بهشی یهکه مدا وهک لایهنی تیۆری لیکۆلینه وهکه، به تهواوهتی چه مکی پارامیتەر له زماندا پوونکرایه وهو له بهشی دووه میشتا به وردی گفتوگو له باره ی پارامیتەر وهو له پڕۆژە سینتاکسییە فریزییه کاندایا کرا. هه رچی ئەم به شهیه (به شی سییه م) له دوو پارای جیاوازا، بۆ قسه کردن له سه ر پارامیتەر له پڕۆژە سینتاکسییە رستەییەکان و پارامیتەر له نوانده مۆرفۆسینتاکسییەکاندا ته رخانکراوه\* . راقه و لیکدان وهکانی ئەم به شه، جگه له نمونه و داتای زمانی کوردی، به لگهی ده ره کیش له خۆ ده گرن.

### ۱-۱/۳ پارامیتەری ریکه و تن

ریکه و تن (Agreement) زاواوهیه که هه لگری چه مکی فراوانه و به پپی قوتابخانه و تیۆره زمانه وانیه کان دیدو تیروانینی جیاوازی له باره وه خراوه ته روو. ئەوهی ئییه له م لیکۆلینه وهیه دا پهیره وی لیده کهین، ئەو بۆچوونهیه، که وایداده نیت ریکه و تن په یوه ندیی سینتاکسییانه و اتاییانه ی نیوان سهرو تهواوکه ره، واته په یوه ندیی نیوان (X) و (Y)یه. بروانه هیلکاریی (۱). ههروه ها بروانه: (مه عرووف، عه بدولجه بار مسته فا، ب- ۲۰۲۰: ۹۱).

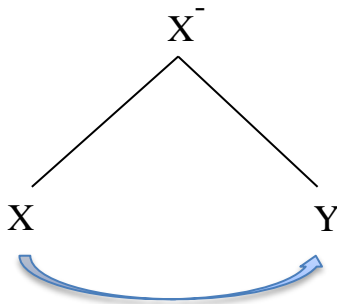

هیلکاریی (۱)

\* گرنگه ئەوه بگوتریت، که سه رچاوه کان (ئه وانه ی، که له باره ی بنه ماو پارامیتەر وه دوان) له ده ستیشانکردنی چه شنو جو ره کانی پارامیتەر کوکین و له هه ر سه رچاوهیه کدا ئاماژه به چه ند جو ریکی جیاوازی پارامیتەر دراوه. ئییه له م لیکۆلینه وهیه دا به پپی ئاستی پڕۆژه کان (پڕۆژه ی سینتاکسیی فریز، پڕۆژه ی سینتاکسیی رسته، پڕۆژه ی مۆرفۆسینتاکس)، گه نکه شه ی ئەو چه شنانه ی پارامیتەر ده کهین، که زیاتر سه ره کین و له گه ل تایبه تمه ندیه کانی زمانی کوردیدا دینه وه.

له زمانى كوردیدا رېككەوتن پارامېتەرېكە، كه له ئاستى رېستەو دەردەكەوئیت، چونكه وهك پېشتر ئامازەپېئدرا، فرېزى رېككەوتن پەيكالى رېستەيەكى سادەيە، بەلام رېستە تاكه پېرۆژەى زمانى كوردى نېيە، كه رېككەوتن بەرھەمبھېئیت، بەلكو پېرۆژەكانى وهك باسەندو مۆرفۆسېنتاكسو . . . تاد ھەر بەھۆى رېككەوتنەو دەروستدەبن، واتە ئەو پېرۆژانەئیش له رېگەى رېككەوتنەو دەبن بە پېرۆژەيەكى تېرو بېكەموكورى. بېروانە (۱).

(۱) ۱- مندالەكەى تو يارېيەكانى شكاند. (دروستەى سېنتاكسى / رېستە)

ب- يارېيەكان، مندالەكەى تو شكاندېنى. (دروستەى باسەندى)  
i j i j

پ- trace pro شكاندېنى. (دروستەى مۆرفۆسېنتاكسى)  
i j j i

له نمونەكانەو ئەم خالانە تېيىنى دەكرين: (۱) دەربارەى (۱-۱)، گواستەوھى بکەر له دروستەى قولەوھى بو دروستەى رېووكەش، كه له لای چەپەوھى بو لای راستى (TP) دەبیت، بەھۆى رېككەوتنەوھى رېوودەدات. لەم رېوودەوھى بېروانە ئەو نمونەو رېوونكردنەوانەى، كه له وھچەپارى "پارامېتەرى سەر له فرېزى رېككەوتندا" ھېنراونەتەوھى پېشكەشكراون. (ب) دەربارەى (۱-ب) و (۱-پ)، گواستەوھى دەرنەبېرىنى تەواوكەر له دروستەى رېووكەشدا/ له سېنتاكسدا، كه دەبیتەھۆى تېكچوونى پەيوەندى ھاوسېيەتى نېوان (X) و (Y)، له رېگەى رېككەوتنەوھى چارەسەردەكریت. بېروانە گواستەوھى بەركارى دروستە باسەندىيەكەى (۱-ب) بو جېكەوتەى پېش بکەر دەرنەبېرىنى بکەر بەركارى دروستە مۆرفۆسېنتاكسىيەكەى\* (۱-پ)، كه بە رېككەوتن پاساودراون.

پېواژۆى رېككەوتن له رېگەى مۆرفېمەكانى رېككەوتنەوھى ئەنجامدەدریت، كه ئەوانیش له زمانى كوردیدا بو "م\_مان) و (م\_ين)" دابەشەدەبن. دابەشبوونى مۆرفېمەكانى رېككەوتن بو ئەو دوو دەستەيە، پەيوەستە بە بوونى دوخى رېزمانى جياوازەوھى. (م\_مان) و (م\_ين) فۆرمى شكاوھى يەكترن و دروستەى باسەندو مۆرفۆسېنتاكسىش ئەم راستىيە زياتر دەسەلمينن. ئەوئیش بەو پېيەى بو بکەر بەركار دوو مۆرفېمى رېككەوتنى جيا له ھەمان دروستەدا (باسەند/ مۆرفۆسېنتاكس) بەكارديت. بېروانە (۱-ب) و (۱-پ). ھاوكات بشېروانە: (قادر، ئاوات سالىح، ۲۰۱۵: ۱۸).

\* شايەنى گوتنە لېرەدا دروستە مۆرفۆسېنتاكسىيەكەى (۱-پ) تەنھا وهك نمونەيەكى پارامېتەرى رېككەوتن/ پېواژۆى رېككەوتن ھېنراوتەوھى، ئەگينا له (۲/۳)دا، كه تايبەتە بە "پارامېتەرو نواندە مۆرفۆسېنتاكسىيەكان"، بە وردى قسە لەسەر لايەنە جياوازەكانى پېرۆژەى مۆرفۆسېنتاكس كراوھ.

جی باسه مؤرفیمه‌کانی ریکه‌وتن، که له‌پرووی سینتاکسو و اتاوه په‌یکالی جیناوه سه‌ربه‌خوو فریزه‌کانن، به‌پیی نیشانه‌ی جیناوه سه‌ربه‌خوکان/ فریزه‌کان پیواژوی ریکه‌وتن به‌ئەنجامده‌گه‌یه‌نن. هه‌رچه‌نده واتای مؤرفیمه‌کانی ریکه‌وتن داینامیکی و جولاهه، چونکه به‌پیی ئه‌و فریزانه‌ی له‌گه‌لیاندا ریکه‌ده‌کهن، حوکمی واتایی ده‌کرین، که‌چی له‌گه‌لئه‌وه‌شدا ده‌کریت نیشانه پیشبینیکراوه‌کانیان ده‌ستنیشان‌بکریت. هه‌روه‌ک چۆن له (۲)دا نیشانه پیشبینیکراوه‌کانی مؤرفیمی ریکه‌وتنی (م، مان) به‌پیی جیناوه سه‌ربه‌خوکانی (من، ئیمه) خراونه‌ته‌پروو. بروانه: (مه‌عرووف، عه‌بدولجه‌بار مسته‌فا، ب-۲۰۲۰: ۹۲-۹۴).

$$(۲) -۱ \quad \begin{array}{c} \underline{\text{من}} \\ \text{+ کهس} \\ \text{+ ژماره} \\ \text{+ توخم} \end{array} \quad \begin{array}{c} \underline{\text{م}} \\ \text{+ کهس} \\ \text{+ ژماره} \\ \text{+ توخم} \end{array}$$

$$-ب \quad \begin{array}{c} \underline{\text{ئیمه}} \\ \text{+ کهس} \\ \text{+ ژماره} \\ \text{+ توخم} \end{array} \quad \begin{array}{c} \underline{\text{مان}} \\ \text{+ کهس} \\ \text{+ ژماره} \\ \text{+ توخم} \end{array}$$

### ۲-۱/۳ پارامیته‌ری بکه‌رخراو

ئه‌گه‌رچی به‌پیی بنه‌مای پرۆژه‌سازدانی فراوانکراو (The Extended Projection Principle) هه‌موو رسته‌یه‌ک ده‌بیئت بکه‌ری هه‌بیئت، به‌لام به‌شیک له‌زمانه‌کان ریگه به‌وه ده‌دن، که بکه‌ری رسته‌کانیان به‌ شیوه‌یه‌کی سه‌رپشکییانه ده‌رنه‌برد‌ریت و جیکه‌وته‌که‌ی (جیکه‌وته‌ی بکه‌ره ده‌رنه‌ب‌پراوه‌که) به‌ که‌تیگۆرییه‌کی به‌تال (Empty Category) پ‌ر‌ب‌کریته‌وه، که پ‌ن‌ی‌ده‌گوت‌ریت (pro)ی ب‌چ‌وو‌ک. ئه‌م که‌تیگۆرییه‌ به‌تاله (pro)ی ب‌چ‌وو‌ک) ته‌نها له‌ دروسته‌ی قوولی رسته‌دا بوونی هه‌یه‌و له‌ دروسته‌ی رووکه‌شدا به‌ شیوه‌یه‌کی فۆنه‌تیکی ده‌رناکه‌و‌یت.

پارامیټری بکه‌رخراو (Null Subject Parameter/ pro-drop Parameter) ۛو پارامیټره‌یه، که باس له‌وه ده‌کات، ده‌شیت بکه‌ر بوونیکی به‌رجه‌سته و ئاشکرای له رسته‌دا نه‌بیت. به واتایه‌کی دیکه پارامیټه‌ریکه، که له‌و باره‌یه‌وه ده‌دویت، ئاخو له رسته‌کانی زمانیکدا ریگه به گونه‌کردن و ده‌رنه‌برینی بکه‌ر ده‌دریت، یاخود نا. ۛو زمانانه‌ی، که ریگه به گونه‌کردنی بکه‌ری رسته‌کانیان ده‌دن، به زمانه بکه‌رخراوه‌کان (Null-subject Languages/ pro-drop Languages) ناسراون. هه‌رچی ۛو زمانانه‌یه، که ریگه به ده‌رنه‌برینی بکه‌ری رسته‌کانیان ناده‌ن، پینانده‌گوتریت زمانه بکه‌رنه‌خراوه‌کان (Non-null-subject Languages /Non-pro-drop Languages). زمانه‌کانی وه‌ک ئیتالی و ئیسپانی و گریکی نمونه‌ن بو زمانه بکه‌رخراوه‌کان. له به‌رانبه‌ردا زمانه‌کانی وه‌ک ئینگلیزی و فه‌ره‌نسی له چه‌شنی زمانه بکه‌رنه‌خراوه‌کانن. بروانه: (Chomsky, N., 1988: 240). (Biberauer, Th. & et al, 2010: 4). زمانه‌کانی وه‌ک ئینگلیزی و فه‌ره‌نسی و . . . تاد، که بکه‌رخراو نین، بنه‌مای پرۆژه‌سازدانی فراوانکراو هانده‌رو وروژینه‌ری به‌ده‌رکه‌وتنی بکه‌ره هیزده‌ربره بۆشه‌کان (Expletives) ی وه‌ک (It, There) یه بویان. ۛم بکه‌رانه داوای رۆلی واتایی ناکه‌ن، یان نییانه. بروانه: (محهمه‌د، حاتم ولیا، ۲۰۰۹: ۱۰۹). با له (۳) بروانین.

(3) a- It's snowing.

b- There are three children playing.

له رسته‌کانی (۳) دا، که نمونه‌ن بو زمانی ئینگلیزی، ۛرکو رۆلی (It, There) ته‌نها ۛوه‌نده‌یه، که له‌رووی ریزمانییه‌وه جیکه‌وته‌ی بکه‌ریان پرکردووه‌ته‌وه، ۛه‌گینا له‌رووی لۆژیکیه‌وه بکه‌ر نین و هیچ رۆلیکی واتایشیان بو ته‌رخانه‌کراوه\*.

زمانه‌کان له‌رووی بکه‌رخراوییه‌وه ره‌چاوی تایبه‌تمه‌ندی دووانه‌یی / دوولایه‌نی ده‌که‌ن. مه‌به‌ست له‌م تایبه‌تمه‌ندییه ۛوه‌یه، که زمانیک ده‌بیت یان ریگه به رسته‌ی ئاشکرای بی بکه‌ر بدات، یان ریگه‌ی

\* له‌گه‌لته‌وه‌ی زمانی ئینگلیزی به زمانیکی بکه‌رنه‌خراو داده‌نریت، به‌لام دیسان ۛم زمانه‌یش له ریزه‌ی فه‌رمانیدا ریگه به گونه‌کردنی بکه‌ر ده‌دات. ۛمه‌ش په‌یوه‌ندی به‌وه‌وه هه‌یه، که له ریزه‌ی فه‌رمانیدا هه‌میشه‌کسی یه‌که‌م داوا له که‌سی دووهم (تاک، یان کو) ده‌کات، که کاریک ۛه‌نجامبدات، یاخود ۛه‌نجامی نه‌دات. ۛمه له کاتیکدا یه ده‌رنه‌برینی بکه‌ر له ریزه‌کانی دیکه‌ی زمانه‌که‌دا، ناریزمانیی رسته‌که‌ی لنده‌که‌ویتته‌وه. بروانه نمونه‌ی (۴)، پاشان به نمونه‌ی (۵) به‌راوردی بکه‌.

(4) pro open the door.

(5) \* pro opened the door

پینه‌دات. گریمانه‌ی ئه‌وه ده‌کریت، که هیچ زمانیک نه‌بیت، ریگه به هه‌ندیک کرداری کات و که‌سدار (Finite Verb) بدات، که بکه‌رخراو بنو ریگه به هه‌ندیکی دیکه‌یان نه‌دات، که بکه‌رخراو بن \* بروانه: (Radford, A., 2009: 13).

له تیوری بنه‌ماو پارامیته‌ردا ژماره‌یه‌ک لیکدانه‌وه‌ی جیاواز بو په‌سنکردنی پارامیته‌ری بکه‌رخراو خراونه‌ته‌روو، که یه‌کیک له دیارترینیان ئه‌وه‌یانه، که له‌لایهن (Rizzi, L., 1982) هوه پیشکه‌شکراوه‌و دواتر له (Rizzi, L., 1986) دا‌گه‌شه‌پیداوه. (Rizzi) پییوایه دیارده‌ی بکه‌رخراوی په‌یوه‌سته به بوونی پی‌ره‌ویکی مؤرفۆلۆژیی شکاندنه‌وه‌ی ده‌وله‌مه‌نده‌وه له زماندا. زمانه بکه‌رخراوه‌کان پی‌ره‌ویکی شکاندنه‌وه‌ی ده‌وله‌مه‌ندیان هه‌یه، له کاتیکدا زمانه بکه‌رنه‌خراوه‌کان پی‌ره‌وی شکاندنه‌وه‌یان هه‌ژاره. له‌و زمانانه‌ی، که پی‌ره‌ویکی شکاندنه‌وه‌ی ده‌وله‌مه‌ندیان هه‌یه، کرداره‌کان له‌پووی ریژهو رووکارو تافو که‌سو ژماره‌و . . . تاد ده‌شکینه‌وه. له‌م پروانگه‌یه‌وه بوونی نیشانه‌ی ریککه‌وتن له‌سه‌ر کردار، وه‌ک یه‌کیک له مؤرفیمه‌کانی شکاندنه‌وه، که ئاماژه‌یه بو تایبه‌تمه‌ندییه‌کانی بکه‌ری رسته له‌پووی که‌سو ژماره‌وه (په‌نگه‌ توخمیش)، ریگه‌پیدانی ده‌رکه‌وتنی (pro) له جیکه‌وته‌ی بکه‌ره ده‌رنه‌برراوه‌که ده‌سته‌به‌رده‌کات.

له راستیدا ناتوانریت ته‌نجا پشت به ده‌وله‌مه‌ندی پی‌ره‌وی مؤرفۆلۆژیی شکاندنه‌وه بیه‌ستریت و بکریت به پی‌وه‌ریکو له ریگه‌یه‌وه بریار له‌سه‌ر بکه‌رخراوی، یان بکه‌رنه‌خراوی زمانیک بدریت، چونکه زمانی وا هه‌یه، مؤرفۆلۆژیی شکاندنه‌وه‌ی نییه، هه‌ربویه هیچ نیشانه‌یه‌کی ریککه‌وتن له‌سه‌ر کرداره‌کانی ده‌رناکه‌ویت، که ئاماژه بیت بو بکه‌ره ده‌رنه‌برراوه‌که، به‌لام هیشتایش زمانیکی بکه‌رخراوه، وه‌ک زمانی چینی \* بروانه (6).

(6) pro Shuo. (Cook, V. & Newson, M., 1997: 286)

نمونه‌ی (6) رسته‌یه‌کی بکه‌رخراوی زمانی چینیه، بو هه‌ر شه‌ش که‌سه‌که هه‌ر ئه‌و فۆرمه‌ی هه‌یه. ئه‌مه‌ش ئه‌وه ده‌گه‌یه‌نیت، له زمانی چینیدا نیشانه‌ی ریککه‌وتنی جیاواز نییه، که بجیته‌سه‌ر کرداره‌که‌و

---

\* بشپروانه (Holmberg, A. & Sheehan, M., 2009). (Holmberg, A., 2010). که باس له‌وه ده‌کن، زمانه سلافیکیه‌کان (Slavic Languages) نیچه بکه‌رخراون، واته نه به ته‌واوته‌ی بکه‌رخراونو نه به ته‌واوته‌یش بکه‌رنه‌خراون!

\*\* زمانیکی وه‌ک (Brazilian Portuguese) یش پی‌ره‌ویکی شکاندنه‌وه‌ی هه‌ژاری هه‌یه و بکه‌رخراویشه. زمانه‌که به‌بی ئه‌وه‌ی مؤرفیمیکی ریککه‌وتنی هه‌بیت، که نوینه‌رایه‌تیی بکه‌ره ده‌رنه‌برراوه‌که بکات، له هه‌ندیک باردا ریگه به‌گونه‌کردنی بکه‌ر ده‌دات. بروانه: (Modesto, M., 2000).



به پيی كه سه كان بگورپیت، هه ربویه ئه و رسته یه ی زمانی چینی په یكالی هه موو ئه و رستانه ی زمانی كوردی ده بییت، كه له (V) دا پیشاندراون.

(V) pro قسه ده كه م. pro قسه ده كه ين.

pro قسه ده كه يت. pro قسه ده كه ن.

pro قسه ده كه ات. pro قسه ده كه ن.

ئهمه وایكرد، تیروانی دیکه ی جیاواز بو پارامیته ری بکه رخراو له و تیروانی نه ی، كه بکه رخراوی ته نها به سته بووه وه به بوونی پیره ویکی ده وله مهن دی ریکه وتنه وه، بخریته روو. (Huang, 1984) پیشنیازی ئه وه ی کرد، كه ناسینه وه ی (pro) ده كه ویته سه ر بابه تی قسه له سه ر کراو. له م باره یه وه ده لیت: ئه گه ر له ریگه ی شکاندنه وه کانه وه نه توانین، كه بزانین ده رباره ی کئ قسه کراوه، سه یری بابه تی گفتوگو که ده كه ين. بابه تی گفتوگو/ بابه تی قسه له سه ر کراو ئه وه روونده کاته وه، كه بکه ره ده رنه برراوه كه کتیه. ئه م بوچوونه په یوه نندی نیوان بکه رخراوی و شکاندنه وه لاوازه کات، یان هه ر نایه یلیت.

(Jaeggli, O. & Safir, K., 1989) له روانگه یه کی دیکه وه ده روانه بکه رخراوی زمانی کان و پینانویه دیارده ی بکه رخراوی له به راوردکردنی ئه و فورمه مورفولوژییه جیاوازانه ی، كه کردار له تافی رانه بوردودا هه یه تی، ده رده كه ویته. له م رووه وه وایداه نین، بکه رخراوی ته نها له و زمانه دا ریگه ی پییده دریت، كه په رادیگمای شکاندنه وه (Inflectional Paradigm) ی هاوشیوه ی مورفولوژییانه یان هه یه. زمانیك به هاوشیوه ی مورفولوژییانه داده نریت، ئه گه ر فورمه کانی له تافی رانه بوردودا بو هه ر شه ش كه سه كه بشکینه وه، یاخود بو هیچ کامیان نه شکینه وه. به مپیته زمانه بکه رخراوه کان له پرووی مورفولوژیی شکاندنه وه وه هاوشیوه ده بن و زمانه بکه رنه خراوه کانیش هاوشیوه نابن.

لیروهه پارامیته ری بکه رخراو له ریگه ی دوو به هاوه (بروانه ا، ب) سه رله نوی پیناسه کرایه وه. (ا) زمانه كه به های (+ هاوشیوه یی) بو هه موو كه سه كان هه یه، واته یان کرداره كه له تافی رانه بوردودا بو هه ر شه ش كه سه كه ده شکینه وه، یاخود بو هیچ كه سیکیان ناشکینه وه. له ئه نجامیشدا ریگه به (pro) ده دریت، واته ریگه به بکه رخراوی زمانی كه ده دریت. (ب) زمانه كه به های (- هاوشیوه یی) بو هه ندیک له كه سه كان هه یه، واته کرداره كه بو هه ندیک له كه سه كان ده شکینه وه بو هه ندیکی دیکه یان ناشکینه وه. له ئه نجامیشدا ریگه به (pro) نادریت، واته ریگه به بکه رخراوی زمانی كه نادریت. بروانه: (Cook, V. & Newson, M., 1997: 288).

په یوه ست به و پیناسه یه ی، که له روانگه ی دوو به هاوه بو پارامیته ری بکه رخراو کرا، پرسیاریک دیته ئاراه، که ئه ویش ئه وه یه: بوچی زمانه کانی وه ک چینو و ئیسپانی، که له یه که میاندا کرداره که بو هیچ کام له شه ش که سه که ناشکیته وه له دوو میشیاندا بو هر شه ش که سه که ده شکیته وه، بکه رخراون، به لام زمانی ئه لمانی، که به هه مانشیوه ی زمانی ئیسپانی، شکانده وه ی بو هه موو که سه کان هه یه، زمانی بکه رنه خراوه؟

(Jaeggli, O. & Safir, K., 1989) له وه لامدا ده لین: ده کریت (pro) له زمانی ئه لمانیاندا ریگه پییدریت، به لام ناتوانریت بناسریته وه، له به رنه وه ی جووله ی دووه می کردار\* (Verb-second) له زمانه که دا، تافو ریگه وتن بو دوو نودی جیاواز له یه کتر جیا ده کاته وه. ریگه پییدانی (pro) له زمانی ئه لمانیاندا ئه وه ده گه یه نیت، که ده توانریت بکه ره هیزده ربه بوشه کان له زمانه که دا دهرنه بردرین. ئه مه ش پیچه وانه ی زمانی ئینگلیزیه، چونکه له زمانی ئینگلیزیدا گونه کردنی بکه ره هیزده ربه بوشه کان ریگه پیینه دراوه.

په یوه سنکردنی دیارده ی بکه رخراوی زمانه کان به بابه تی هاوشیوه یی مؤرفؤلوزیانه وه، پنده چیت چهن ریگه یه ک بیت بو چاره سه رکردنی کیشه و ئالوزییه کانی بکه رخراوی نیوان زمانه کان، به هه مان ئه ندازه و زیاتریش گرفت بو دیارده که دروستبکات. زمانه کان تاراده یه ک مامه له یه کی جیاواز له گه ل بکه رخراویدا ده کن، هه ربویه ئاسان نییه، له ریگه ی هؤکاریکی دیاریکراوه وه، بکه رخراوی له هه موو زمانه کانداهه سنبرکیت. زانیاری و ورده کاری زیاتر دهرباره ی پارامیته ری بکه رخراو دیارده ی بکه رخراوی زمانه جیاوازه کان، له م سه رچاوانه دا ده بینریت: (Jaeggli, O. & Safir, K., 1989). (Cook, V. & Newson, M., 1997). (Kato, M. & Negrão, E., 2000). (Biberauer, Th. & et al, 2010).

له پیشتردا ئماژه به وه درا، که زمانه کان له پرووی بکه رخراوی به وه پابه ندی تاییه تمه ندییه ک دهن، که ئه ویش ئه وه یه، زمانی ده بیت، یان به ته واوه تی بکه رخراو بیت، یان به پیچه وانه وه. له م روانگه یه وه زمانه کان به سه ر دوو جوړدا (زمانه بکه رخراوه کان و زمانه بکه رنه خراوه کان) دابه شکراون. له راستیدا

---

\* (Verb-second)، که کورترکراوه که ی (V2) ه، یه کیکه له و جولانه ی/ پارامیته رانه ی، که له به شیک له زمانه کانی کومه له ی جیرمه نیکدا، به تاییه ت له زمانی ئه لمانی و هؤله ندیدا، هه یه. له (V2) دا کؤتوبه ندی سه ره کی له سه ر ریزبه ندی که ره سه کان به و شیوه یه یه، که له کله وزه سه ره کیه کانداهه پیکه پیینه ره کانی رسته ده کریت له هر ریزبه ندییه کدا دهر بکه ون، به لام کرداره که ده بیت بکه ویته جیکه وته ی دووه م (Second position) هوه له رسته که دا. بو زانیاری زیاتر، پروانه: (Ouhalla, J., 1994: 284-290). (Cook, V. & Newson, M., 1997: 218-222). (Fromkin, V. & et al, ) (2000: 345-346). (Wenzlaff, M. & Clahsen, H., 2005). (Wetta, A., 2011: 248-268). (Carnie, A., 2013: ) (320-321).

تیبینی ئەو دەکریت، که له چوارچیوهی یهک زماندا، دهشیت زاریک بکهرخراو بیت و زاریکی دیکه بکهرخراو نه بیت. ئەمەش ئەو دەگهیهنیت، که له هەندیک زماندا تایبهتمەندییه که وهکخوی کارا نییه و جیبهجینابیت، چونکه له پرووی بکهرخراوییه وه جیاوازی له نیوان زارهکانی ئەو زمانانه دا ههیه. له پرووهوه زمانی کوردی نمونهیهکی دیارو بهرچاوه، چونکه لهگهلهوهی زمانه که به زمانیکی بکهرخراو دانراوه، بهلام کرمانجی ژووروو، که زاریکی زمانه کهیه، بکهرخراو نییه. بروانه نمونهکانی خوارهوه.

(۸) ۱- من سیوم خوارد.

ب- pro سیوم خوارد.

(۹) ۱- من سیف خوار.

ب- \* pro سیف خوار

له زمانی کوردی (زاری کرمانجی ناوهراست\_شیوهزاری سلیمانی) دا کاتیک بمانه ویت لیکدانه وه بو بکهرخراوی زمانه که بکهین، ئەوا دهتوانین په یوهست به سی لایه نه وه ئەم کاره ئەنجامبدهین، که ئەوانیش بریتین له:

### ۱- بکهرخراوی په یوهست به ریکهوتنه وه

زمانی کوردی به بوونی پیرهویکی زهنگین و دهوله مهنه بو مؤرفولۆژی شکاندنه وهی کردار به ناوبانگه، هه ربویه دهبینین "ناسینه وهیهکی مؤرفولۆجی ئاشکرا له نیوان فریزی ناوی بکه (فریزی دیارخه ری بکه\_لیکۆله) و مؤرفیمه گهردانییه کهی کهس (ریکهوتن) له کرداره کات و کهسدارهکاندا ههیه". (محهمه، حاتم و لیا، ۲۰۰۹: ۱۷۴). ئەمەش وایکردوه، که له زمانی کوردیدا بتوانریت ئارهزوومه ندانه بکه ده رنه بردریت و (pro)یهکی بچوک له جیکه وته کهیدا دابنریت. (pro)یه که له ریگهی مؤرفیمه کانی ریکهوتنه وه، بو زۆربهی کهسهکان دهزانریت، که ئاماژه بو کئ دهکات/ بو کئ دهگه رپته وه. بهمەش بکه ره ده رنه برراوه که له پرووی کهس و ژماره وه ده ناسریتته وه. بروانه نمونهکانی (۱۰) و (۱۱).

(۱۰) pro پۆیشتیم.      pro پۆیشتین.

pro پۆیشتیت.      pro پۆیشتن.

pro پۆیشت.      pro پۆیشتن.

- (۱۱) PRO ژووره که م بویه کرد. PRO ژووره که مان بویه کرد.
- PRO ژووره که ت بویه کرد. PRO ژووره که تان بویه کرد.
- PRO ژووره که ی بویه کرد. PRO ژووره که یان بویه کرد.

شایه نی گوته، که پیواژوی ریکه و تن کراوه به بنه ماو پیوه ریکی گشتی و به هویه وه بریار له سهر بکه رخراوی زمانی کوردی دراوه، به لام بشرپوانه خالی (۲) و (۳).

## ۲- بکه رخراوی په یوه ست به قورسایخستن سهر وه

قورسایخستن سهر وه ک نواندنیکی نا که رتی فونولوژیانه، ته رزیکی فره نگی و ریزمانی هیه. پروانه: (محویی، محمه د، ۲۰۱۶-۱: ۱۴۳-۱۴۶). له نواندنه فره نگیه که یدا ته رزی قورسایخستن سهر نیشانه کراوه، به لام له به ریزمانبون / به سینتاکسبونی توخمه فره نگیه کاند، قورسای نازادانه و به پیی خواستی قسه که ر دنوینریت. هه رچهنده له نواندنی سینتاکسی زمانی کوردیدا (به تایبته له رسته دا)، قورسای سهر کی (Primary Stress) بۆ به رکاره و ئه وه شش وایکردوه، که زمانه که به رکاره و نه بیت، به لام گورینی تاکلایه نانه ی قورسای بۆ سهر بکه ر له لایهن قسه که ره وه، واده کات له رووی فونولوژییه وه بکه ره که شش سهره رای ئاماده یی مورفیمی ریکه و تن، ئه گه ری خستی جیه بیت. پروانه (۱۲-ب)، که به هوی ئه و قورساییه ی ده خریته سهری، بکه ره که /هه ردی / ناتوانریت دهرنه بردریت، چونکه رسته که ده بیته وه لام بۆ پرساری (۱۲-ا).

(۱۲) ا- کی یارییه که ی برده وه؟

ب- هه ردی یارییه که ی برده وه.

به هه مانشیوه ی نمونه که ی سهره وه، ئه و رستانه ی، که فریزه دیارخه رییه بکه رییه که یان له "ناویکی گشتی، به مهرجی قورسایخستن سهر" پیکه اتوه، بکه رخراو نین. به دهر برینیکی دیکه، ئه و ناوه گشتیانه ی، که له رسته دا به هوی قورسایخستن سهره وه گوکردنی فریزی دیارخه ریانه ده بیت و جیکه و ته ی بکه ر پرده که نه وه، ناتوانریت سهریشکیانه دهرنه بردرین، چونکه قورسایخستن سهر وه ک جیگره وه ی فونولوژیانه ی دیارخه، نیشانه ی واتایی [+ دیارکردن و جیاکردن وه] به ناوه گشتیه کان ده دات، نه ک نیشانه ی [+ ناسراوی]، هه ربویه به دهرنه برینی بکه ر، له ریگه ی مورفیمی ریکه و تنه وه ئه و (pro) یه ناسریته وه، که له جیکه و ته ی بکه ره که داده نریت. به مه ش رسته که (ئه و رسته یه ی، که بکه ره که ی دهرنابردریت) له رووی واتاوه ناروون ده بیت. پروانه (۱۳) و (۱۴).

(۱۳) ۱- کورپ هه لگري ره چه له كي بنه ماله يه.

ب- ؟ pro هه لگري ره چه له كي بنه ماله يه

پ- ؟ کورپه كه هه لگري ره چه له كي بنه ماله يه

ت- کورپ هه لگري ره چه له كي بنه ماله يه، نهك كچ.

(۱۴) ۱- گهنج داهاتووي هه ر ولاتيكه.

ب- ؟ pro داهاتووي هه ر ولاتيكه

پ- ؟ گهنجه كه داهاتووي هه ر ولاتيكه

ت- گهنج داهاتووي هه ر ولاتيكه، نهك پير/ كه سي به ته مه ن.

له (۱۳-۱) و (۱۴-۱) دا قورساييخستنه سهر ناوي /كورپ/ او /گهنج/ ي ناسراونه كردوو، به لكو له پرووي توخم و ته مه نه وه جياي كردوو نه ته وه، هه ربويه (۱۳-پ) و (۱۴-پ)، كه له پرووي واتاوه جيبي گوماننو نيشانه ي پرسياريان له سهره، نابنه هاوواتاي (۱۳-۱) و (۱۴-۱)، به لكو (۱۳-۱) ئه و واتايه ده گه يه نيت، كه له (۱۳-ت) دا ئاماژه بيپيكر او هو (۱۴-۱) يش ئه و مانايه ي هه يه، كه له (۱۴-ت) دا خراوه ته پروو.

هه مبه ر به نمونه كاني (۱۳، ۱۴) و ئه و پروونكر دنه وانه ي، كه له باره يانه وه پيشكه شكرا، بروانه رسته كاني (۱۵)، كه فريزه ديارخه ريبه بكه ريبه كه يان به ره مه ي سه ري پرؤژه سازده ري /هكه/ يه، پاشان له پرووي بكه ر خراوييه وه، به وانه ي (۱۶) به راورد يان بكه.

(۱۵) ۱- پياوه كه كاره كه ي ئه نجامدا.

ب- منداله كه رقي له باوه ژنيه تي.

(۱۶) ۱- پياو كاري وه ها ناكات.

ب- مندال رق له دل ناگريت.

### ۳- بكه ر خراوي په يوه ست به دروسته ي زانياريبه وه

دروسته ي زانيارى (Information Structure) "ئاستى ريخستنى رسته يه، ئه وه ده خاته پروو، كه قسه كهر چون دهر برپينه كاني له كونتيكستا پيكد هينيت، به جورىك، كه ئاسانكارى بو ئالوگورى زانيارى بكات". (Dalrymple, M. & Nikolaeva, I., 2011: 45). له پيناسه يه كي ديكه دا هاتوو، كه

دروستهی زانیاری "ئەو میکانزمەیه، که هەولەدات دروستترین فۆرم بۆ ئاخوتن و پەيامەکان هەلبژێریت، مەبەستیش لە دروستترین فۆرم ئەوەیە، که گوێگر لەهەر باریکدا بیت بتوانیت بەراستی و دروستی لەپەيامی قسەکەر تییگات". (عەبدوللا، گۆنا عومەر، ۲۰۱۳: ۱۷).

دروستهی زانیاری لە دوو بەش پیکدیت، که ئەوانیش بریتین لە: (ا) زانیاری زانراو (سەرتۆپ (Topic): ئەو بەشە زانیارییە، که لە ئاوەزی قسەکردا پیشبینیلیکراو و زانراو، ئەگەر وەها نەبیت، ئەوا دەبیتە بەر بەست لە بەردەم سوودمەندبوون لە زانیاری دواتر، (ب) زانیاری نوێ (کۆمینت (Comment): ئەو بەشە زانیارییە، که لەبارەى سەرتۆپەو دەدوێت، یاخود یەکە یەکی رۆونکەرەو هیه بۆ زانیاری زانراو، که توخمی تیشکۆ\* (Focus) لەخۆدەگریت. بروانە: (قادر، کاروان عومەر، ۲۰۰۸: ۱۲۵-۱۲۷)، (مەعروف، عەبدولجەبار مستەفاو قادر، کاروان عومەر، ۲۰۱۱: ۴۰۴).

لە زمانی کوردیدا بونیاتنانی پرۆژەى رسته لەرۆوی دروستەى سینتاکسییەو لە لای چەپەو بۆ لای راست دەبیت، بە جۆریک پرۆژەکە لە (VP) یەو بۆ (TP) و لەویشەو بۆ (AgrP) دەچیت (پیشتر بە وردی باسی ئەمە کراو)، بەلام لەرۆوی دروستەى زانیارییەو پرۆسەکە بە پێچەوانەو هیه (لە لای راستەو بۆ لای چەپە)، چونکە بەپێی دروستەى زانیاری، رسته لە سەرتۆپەو دەستپێدەکات، جیکەوتەى سەرتۆپیش لە رستهى ئاساییدا (رسته یەکی هەوالی، که ئاوازیکی ئاسایی هەبیت) سەرەتای رسته کە یە. بروانە هیلکاری (۲).

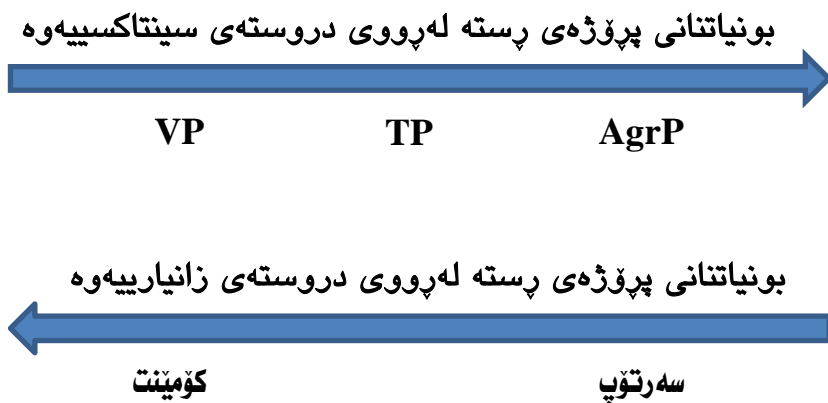

### هیلکاری (۲)

\* لە دروستەى زانیاریدا دەشیت چەمکی تیشکۆو چەمکی کۆمینت پەیکالی یەکتر بن. هاوکات دەشیت تیشکۆ ئەو وەچە پیکهاتەیهى ناو کۆمینت بیت، که زەقراو تەو و جەختیخراو تەسەر. بۆ زانیاری زیاتر دەربارەى تیشکۆو بابەت و بوارەکانی پەيوەست بە تیشکۆو، بروانە: (قادر، کاروان عومەر، ۲۰۰۸: ۱۲۸-۱۵۷)، (عەبدوللا، گۆنا عومەر، ۲۰۱۳)، لەگەل ئەو سەرچاوانەى، که ئەوان ئاماژەیانپێداون.

ئەوھى تا ئىرە دەربارەھى دروستەھى زانىارى گوتراو پەيوەست بە پارامىتەرى بەرخراوييەوہ بۆ ئىمە جىگەھى بايەخە، ئەوھىە، كە: (ا) سەرتۆپ زانىارىيەھى زانراو پىشېنىلىكراوہ، (ب) سەرتۆپ لە رستەھى ئاسايىدا لە جىكەوتەھى بەردايە. ئىستا لە روانگەھى خالى (ا) و (ب) وە گرنگە پىرسىن: ئايا پەيوەند بە دروستەھى زانىارىيەوہ دەرنەبرىنى سەرتۆپ لە رستەدا رىگەپىدراوہ؟ بەويپىيەھى، كە كۆمىنت زانىارىيەھى كۆيىو بەھۆى سەرتۆپەوہ، كە زانىارىيەھى زانراوہ، دەبىتە زانىارىيەھى سوودبەخش بۆ گويگر، ئامادەيى سەرتۆپ لە رستەدا پىويستە، بەلام ھەبوونى مۆرفىمى رىككەوتن وەك نۆينەرى سەرتۆپەكە لەنيو بەھى كۆمىنتدا، واى لە ھەندىك لىكۆلەر كردوہ، كە باوہرپانوايىت دەكرىت سەرتۆپ لە رستەدا دەرنەبردىت، چونكە زانىارىيەھى زانراو دەتوانرىت بە مۆرفىمى رىككەوتن ئاماژەھى بۆ بكرىت. بروانە: (عەبدوللا، گۇنا عومەر، ۲۰۱۳: ۶۸). لە راستىدا ئەم بۆچوونە ئەگەر بۆ ئەو رستانەيش راست بىت، كە كردارەكانيان تەنھا واتايەھى پىكھاتەيىيان ھەيە، ئەوا بۆ ئەو رستانە راست نىيە، كە كردارەكانيان سەربارى واتا پىكھاتەيىيەكە، دەتوانن بە واتايەھى ناپىكھاتەيىيشەوہ بەكاربىن. با لە (۱۷) و (۱۸) بروانىن.

(۱۷) ا- [ژنەكە] [پياوہكەھى خواردوہ].  
 كۆمىنت سەرتۆپ

ب- pro پياوہكەھى خواردوہ.

(۱۸) ا- [ياترى كۆنترۆلەكە] [تۆپيو].  
 كۆمىنت سەرتۆپ

ب- pro تۆپيوہ.

نمۇونەكانى (۱۷-ب) و (۱۸-ب) لەرۇوى سىنتاكسىيەوہ دروستەھى رىگەپىدراون، بەلام لەرۇوى دروستەھى زانىارىيەوہ كەموكورىيان ھەيە، چونكە دەرنەبرىنى سەرتۆپ لە ھەريەك لەو دوو رستەيەدا، واىكردوہ، كە كۆمىنتەكە بە تەنھا خۆى نەتوانىت دروستەيەھى زانىارىيەھى تەواو پراوپر پىكېنىت، بەلكو دروستە بەرھەمھاتوہكان واتايەھى ناروونيان ھەيەو بە سانايى تىگەيشتن ناھىتنەئاراوہ.

لە نمۇونەكانى سەرھوہدا سەرتۆپ لە جىكەوتەھى بەردا ھاتوہ، بەلام مەرج نىيە، ھەمىشە ئەو جىكەوتەيە لەلايەن سەرتۆپەوہ پربكرىتەوہ، بەلكو دەشىت كەتىگورىيە تىشكۆيش لەو جىكەوتەيەدا بىت. دەرکەوتنى تىشكۆ لە جىكەوتەھى بەر ئەوہ دەگەيەنىت، كە بەرەكە دەبىت بە ھەلگى زانىارىيە

نوئو و ئه و توخمه ده بیئت، که له رسته دا قسه کهر جه ختی له سه ر ده کاته وه. له و روانگه یه وه، که به پیی دروسته ی زانیاری، زانیاری نوئو له هیچ باریکدا ناکریت به مؤرفیمی ریکه وتن دهر بردریت، بویه هه ر وه چه پیکه اته یه کی رسته، که زانیاری نوئو بگه یه نیت، بوونی له رسته که دا به خورتیه. به میپیه ئه گه ر بکه ر تیشکوی له سه ر بیئت، ئه و له پرووی دروسته ی زانیارییه وه ناتوانریت دهر نه بردریت، جا ئه گه ر دهر نه برینی له پرووی سینتاکسییه وه ریگه پیدراو بیئت، یاخود نا. بروانه نمونه کانی (۱۹) و (۲۰) له هه ردوو لایه نی دروسته ی سینتاکسی و دروسته ی زانیارییه وه لیئانورد ببه ره وه.

(۱۹) ۱- [خیرخوazan] [مزگه وته که یان دروستکرد].  
 تیشکو سهرتوپ

ب- pro مزگه وته که یان دروستکرد.

(۲۰) ۱- [من] [یارمه تیم دایت، نه ک ئه و]!  
 تیشکو سهرتوپ

ب- ؟ pro یارمه تیم دایت، نه ک ئه و

### ۳-۱/۳ پارامیته ری فریزی پرس

پارامیته ری فریزی پرس (Wh-parameter) ئه و پارامیته ره یه، که باس له وه ده کات، ئاخو زمانیک ریگه به وه ده دات، که له دروسته یه کی پرس یاریدا فریزه پرسه کان بو سه ره تای دروسته که بجولئیرین، یاخود نا. بروانه: (Radford, A., 2009: 14), (Kwokwo, O., 2017: 22). ئه م پارامیته ره، که یه که مجار له لایه ن (Huang, 1982) هوه پیشنیازکراوه، بژارده ی هینانه پیشه وه ی فریزه پرسه کان، یاخود هیشتنه وه یان له جیکه وته ی بنه ره تی خویاندا (جیکه وته ی ئه و فریزه ی، که پرس یاری له باره وه ده کریت)، گه نکه شه ده کات. زمانی ئینگلیزی نمونه یه کی دیارو به رچاوه بو ئه و زمانانه ی، که جولیه ی فریزی پرس یان تیدا به دیده کریت. بروانه (21-a). له به رانه ردا زمانه کانی وه ک چینو ژاپونی نمونه ی ئه و زمانانه ن، که ئه و جولیه یه یان نییه و فریزه پرسه کان یان بو سه ره تای رسته ناگوئیرینه وه. بروانه (21-b) و (21-c).

(21) a. What did John eat t<sub>what</sub>?

b. Hufeī chi-le sheme (ne)

Hufeī eat-asp what Qwh

‘What did Hufeī eat?’



c. John-ga dare-o butta-ka?

John-NOM who-ACC hit-Q

‘Who did John hit?’

بروانه: (Huang, C.-T. J. & Roberts, I., 2017: 314)

له (21-a) دا، که دروسته‌یه‌کی پرسیاربی زمانی ئینگلیزیه، فریزه پرسه‌که بو جیکه‌وته‌ی پیش بکه‌ر/ سه‌ره‌تای رسته‌که گواستراوته‌وه، به‌لام له (21-b) و (21-c) دا فریزه پرسه‌کانی زمانی چینی و زمانی ژاپونی له جیکه‌وته‌ی دیاریکراوی خویندا ماونه‌ته‌وه و هیچ گواستنه‌وه‌یه‌کیان به‌سه‌ردا جیبه‌جینه‌کراوه. نمونه‌کانی (21-b) و (21-c) ستاناردی سه‌ره‌ورپزبوونی وچه‌پیکه‌ینه‌ره‌کانی رسته له زمانی چینی (که \_SVO\_ یه) و له زمانی ژاپونی (که \_SOV\_ یه)، پیشانده‌دن.

دهرباره‌ی ئه‌و دروسته پرسیاربیانه‌ی، که زیاتر له فریزیکی پرسیان تیدایه، زمانه‌کان (ئه‌و زمانانه‌ی، که جول‌ه‌ی فریزی پرسیان هه‌یه) \* مامه‌له‌ی جیاواز ده‌کن. بو نمونه له زمانی ئینگلیزیدا ریگه به هینانه‌پیش‌ه‌وه‌ی یه‌ک فریزی پرس ده‌دریت، که چی له هه‌ندیک زمانی دیکه‌دا (وه‌ک زمانه \_Slavonic\_ ه‌کان)، کرده‌ی گواستنه‌وه‌و جولاندن هه‌موو فریزه پرسه‌کان ده‌گریته‌وه. بروانه (22)، که نمونه‌یه‌کی زمانی بولگارییه.

(22) Koj kogo e vidjal?

who whom aux saw-3s

‘Who saw whom?’

بروانه: (Huang, C.-T. J. & Roberts, I., 2017: 314-315)

له زمانی کوردیدا پارامیته‌ری فریزی پرس پارامیته‌ریکی کارا نییه، چونکه جول‌ه‌و گواستنه‌وه‌ی فریزی پرس له زمانه‌که‌دا به‌دیناکریت. بروانه: (مه‌حوی، محمه‌د، ۲۰۰۱-۱: ۱۹۲-۱۹۷). له کاتی سازکردنی دروسته‌یه‌کی پرسیاریدا، وشه پرسه‌کانی زمانی کوردی له جیکه‌ی ئه‌و فریزانه دین، که پرسیاریان له‌باره‌وه ده‌کریت. ئه‌مه‌ش ئه‌وه ده‌گه‌یه‌نیت، که فریزه پرسه‌کانی زمانی کوردی بو سه‌ره‌تای رسته

\* بو زانیاری زیاتر دهرباره‌ی جول‌ه‌ی فریزی پرس (Wh-movement) له‌و زمانانه‌ی، که ئه‌و جول‌ه‌یه له دروسته پرسیاریه‌کانیادا روده‌دات (به تاییه‌ت زمانی ئینگلیزی) و به‌راوردکردنیان به‌و زمانانه‌ی، که جول‌ه‌ی فریزی پرسیان نییه، بروانه: (Cheng, L., 1991: 65-78), (Ouhalla, J., 1994: 199-206), (Cook, V. & Newson, M., 1997: 179-227), (Culicover, P., 1997: 153-183), (Radford, A., 2009: 369-429), (Haegeman, L., 1998: 357-390), (Carnie, A., 2013: 357-390).

ناگوئیزرینه‌وهو له جیکه‌وته‌ی بنه‌په‌تیی خویان (جیکه‌وته‌ی فریزه پرسیارلیکراوه‌که‌دا ده‌میننه‌وه\* .  
پروانه (۲۳).

(۲۳) ۱- سارا چیی ونکردوو؟

ب- \* چیی، سارا ونکردوو

پ- \* چیی‌که، سارا ونکردوو

(۲۳-۱) دروسته‌یه‌کی پرسیاریی ته‌واوو بیکه‌موکوری زمانی کوردیی، که تیایدا فریزی پرسیی /چی/ له جیکه‌وته‌ی دیاریکراوی خویدا هاتووو بو پیش بکه‌ره‌که جول‌یپینه‌کراوه. گواستنه‌وهو جولاندنی فریزه پرسه‌که بو سه‌ره‌تای رسته‌که، وهک له (۲۳-ب) دا تاقیکراوه‌ته‌وه، ناریزمانیی رسته‌که‌ی لیکه‌وتوو‌ته‌وه.

پروونه‌دانی گواستنه‌وه‌ی فریزی پرس له زمانی کوردیدا پاساوی سینتاکسییی خوی هه‌یه، که په‌یوه‌ست به نمونه‌کانی سه‌ره‌وه ئه‌وه‌یه، له (۲۳-۱) دا /چی/ جیکه‌وته‌یه‌کی دۆخ‌داری گرتوو، که جیکه‌وته‌ی به‌رکاری راسته‌وخوی، جیکه‌وته‌ی دۆخ‌داریش تایبه‌ته به فریز، چونکه وهک پروونه دۆخ به فریز ده‌دریت، نهک به وشه. به‌مپییه له (۲۳-۱) دا /چی/ به جیکه‌وته‌یه‌کی گۆکردنی فریزی هه‌یه، به‌لام له

---

\* شایه‌نی گوتنه (مه‌حویی، محمه‌د، ۲۰۰۱-۱: ۲۸۵-۳۱۲) پییوایه نهک هه‌ر له ئاستی دروسته‌ی رووکه‌شدا، به‌لکو له ئاستی فورمی لۆژیکیشدا گواستنه‌وه‌ی فریزی پرس له زمانی کوردیدا نییه. هه‌مبه‌ر به‌م بۆچوو، (کاروان عومه‌ر قادر) له (۲۰۰۸: ۱۴۸-۱۴۹) و (۲۰۱۲: ۸۱-۸۵) دا، له‌و روانگه‌یه‌وه، که وایده‌بینیت ئه‌و وه‌چه‌پیکهاتانه‌ی رسته، که هیزیان ده‌خریته‌سه‌ر/ جه‌ختیان له‌سه‌ر ده‌کریته‌وه، له ئاستی فورمی لۆژیکیدا بو سه‌ره‌تای رسته‌که ده‌گوازرینه‌وه، باوه‌پوایه، که له زمانی کوردیدا له‌گه‌له‌وه‌ی فریزی پرس له ئاستی دروسته‌ی رووکه‌ش له هه‌مان جیکه‌وته‌ی خویدا ده‌مینیته‌وهو سینتاکسییانه ناگوازریته‌وه، به‌لام ئه‌بستراکتییانه‌و به‌ شیوه‌یه‌کی داپۆشراو (شاراوه) له ئاستی لۆژیکیدا، په‌یوه‌ست به یاسای (تیشکۆ/ فۆکه‌س) هوه گواستنه‌وه‌که رووده‌دات. لیکۆله‌ری ناوبراو له‌و باره‌یه‌وه ده‌لیت: "رسته‌ی پرسیار له زمانی کوردیدا له ئاستی (د. ق) دا به‌ره‌مه‌دیت و هه‌چ گواستنه‌وه‌یه‌کی خورتیی تیا نییه، به‌لکو سه‌رجه‌م رسته پرسیاریه‌کانی زمانه‌که‌مان لۆژیکیه‌ گواستنه‌وه‌ی سه‌رپشکین و له ریگه‌ی (جه‌ختکردنه‌وه/ فۆکه‌س Foucs) و خراونه‌ته ژیر کاریگه‌ری پرۆسه‌ی باسه‌ندییه‌وه (وهک یاسایه‌کی گواستنه‌وه‌ی باسه‌ندی). (قادر، کاروان عومه‌ر، ۲۰۱۲: ۱۲۵-۱۲۶). جیی باسه هه‌مان دیدو تیروانیینی (کاروان عومه‌ر قادر) له (Muhedeen, B., 2008: 94-96) دا ده‌بینیته‌وه. هه‌ر ده‌باره‌ی جول‌ه‌ی فریزی پرس، (Ahmed, S. I., 2020) وشه پرسه‌کانی زمانی کوردی به‌سه‌ر چوار گروپدا دابه‌شده‌کات و وایده‌نیت گروپیکیان، که ته‌نها له وشه‌ی پرسیی /بۆچی/ پیکدیت، به‌خورتی بو جیکه‌وته‌ی پیش بکه‌ر، یان پاش بکه‌ر ده‌گوازریته‌وه. هه‌رچی گروپه‌کانی دیکه‌یه، ئه‌و وشه پرسانه له‌خۆده‌گرن، که یان له جیکه‌وته‌ی خویاندا ده‌میننه‌وه، یاخود گواستنه‌وه‌یان سه‌رپشکییه.

(۲۳-ب) دا /چی/ بۆ پیش بکر، که جیکه و ته یه کی هه لاسراو و بی دوخه، گواستراو ته وه، گواستنه وه و هینانه پیشه وهی ئەو توخمانه ییش، که له جیکه و ته یه کی دوخداردان/ له شوینی بهرکاری راسته و خودان، به دوو مه رجه وه په یوه سته، که ئەوانیش بریتین له: (ا) ده بیته توخمه کان نیشانه ی [ + ناسراوی ] یان هه بیته، تاوه کو بتوانن وهک فریز گۆبکه ن، (ب) ده بیته توخمه کان نیشانه یه کی دوخ له جیی خویان کۆپیبه کن، تاوه کو له گه لیدا هاو نیشانه بن و به هویه وه دوخی ریزمانییان بۆ بگوازریته وه. که چی وشه پرسه کان له بهر ئەوهی که تیگۆریه ک نین، که له لایه که وه به هوی دیارخه ری / هکه / وه ناسراو بکرین (بروانه نادرستی نمونه ی ۲۳-پ)، له لایه کی دیکه شه وه نیشانه ی له بهر گراوی دوخیان هه بیته، بۆیه جولاندنیان بۆ سه ره تایی رسته، ریگه پیدراو نابیت.

شیکردنه وه کانی سه ره وه ئەو ئەنجامه ده سته خه ن، که کۆسپ و له مپه ری بهرده م گواستنه وهی فریزه پرسه کانی زمانی کوردی، به زاندنی مه رجی گۆکردنی فریز/ گۆکردن له جیکه و ته ی فریزو له ده سته دانی دوخه، هه ربۆیه ده بینین ئەو پۆله ره گه زانه ی (ناوه گشتیه کان به نمونه)، که له ریگه ی نیشانه ی [ + ناسراوی ] یه وه / له ریگه ی دیارخه ری / هکه / وه مه رجی گۆکردنی فریز ده سته بهرده که ن و له ریگه ی مۆرفیمی ریکه و تنیشه وه دوخی ریزمانی به ده سته هینن، ریگه به گواستنه وه و جولاندنیان ده دریت. بروانه (۲۴).

(۲۴) ۱- سارا کلیلی ونکردوه.

ب- \* کلیل، سارا ونیکردوه

پ- کلیله که، سارا ونیکردوه.

j j

ئوهی، که ده بیته به به لگه یه کی دیکه بۆ پالپشتیکردنی لیكدانه وه کانمان و زیاتر ئەو بۆچوونه پشتراسته کاته وه، که له زمانی کوردیدا "جیکه و ته و دوخی ریزمانی" هوی سینتاکسیی ریگه پینه دانی جولە ی فریزی پرسن، ئەوه یه، کاتیگ وشه پرسه کان له جیکه و ته یه کی نا ئارگۆمینت (A-Position) دا دین، واته رۆلی که ره سته یه کی سه ربار له رسته دا ده بینن، ده توانریت سه رپشکیانه بجولنرین، به بی ئەوهی جولاندنیان بیته هوی ناریزمانیوونی رسته که. ئەمه ش په یوه ندیی به وه وه هه یه، که که ره سته سه رباره کان دوخی ریزمانییان نییه، به لکو ته نها حوکمه کراین، هه ربۆیه به بی ئەوهی هیچ نیشانه یه کی دوخ له جیی خویان کۆپیبه کن، گواستنه وه یان له جیکه و ته یه که وه بۆ جیکه و ته یه کی تر ریگه پیدراوه. بروانه (۲۵) و (۲۶).

(۲۵) ۱- تۆ که ی له دایکبوویت؟

ب- که ی تۆ له دایکبوویت؟

(۲۶) ۱- ئیوه چۆن گه رانه وه؟

ب- چۆن ئیوه گه رانه وه؟

### ۴-۱/۳ پارامیتهری سه ره و پریزبوونی وشه

له سه ر بنه مای جیکه وته ی که ره سه ته خورتیه کان له دروسته ی رووکه شدا، قالبی رسته ی زمانه کان دیاریکراون. به سه رنجدان له دروسته ی رسته ی زمانه کان و چۆنیه تی سه ره و پریزبوونی که ره سه ته کان تیایاندا، جیاوازییه کی ئاشکرا له نیوان زمانه کاندا به دیده کریت. له کاتیکیا وه چه پیکهینه ره کانی وه ک بکه رو به رکارو کردار له رسته ی هه موو زمانه کاندا هه ن، به لام ریزبه ندییان له زمانیکه وه بۆ زمانیکی دیکه ده گۆریت. له مۆدیلی بنه ماو پارامیته ردا جیاوازی له به دوایه کداهاتن و ریزبه ندیی بکه رو به رکارو کردار، به پارامیته ری سه ره و پریزبوونی وشه \* (Word Order Parameter) ئاماژه ی بۆ کراوه. بپروانه (Fuertes, R., 2001: 18). که واته پارامیته ری سه ره و پریزبوونی وشه ئه و پارامیته ره یه، که له جۆراوجۆری سه ره و پریزبوونی وشه کانی دروسته ی رسته ی زمانه جیاوازه کان ده کۆلیته وه. رسته له ریزیک وشه ی رهمه کی پیکنایه ت، به لکو ئه و وشانه ی، که قالبی رسته ی زمانیک پیکده هینن، په یوه ندیه کی سینتاکسی و واتایی توندوتۆل له نیوانیادا هه یه. هه ر گۆرانکاریه ک له جیکه وته و سه ره و پریزبوونی وشه کان (که له رسته دا وه ک فریز گۆده که ن) بکریت، ئه و ئه رکی سینتاکسییان و واتای رسته که یش ده گۆریت \*\*. بپروانه (۲۷).

(۲۷) ۱- ژنه که م ئالتوونه کانی فرۆشت.

بکه ر به رکار کردار

ب- ئالتوونه کانی ژنه که م فرۆشت.

به رکار بکه ر کردار

\* ئه و پيشنیاژه ی، که سه ره و پریزبوونی وشه به پارامیته ر داده نیت، سه رچاوه که ی ده گه رپته وه بۆ (Travis, 1984). بپروانه: (Carnie, A., 2013: 188).

\*\* بشپروانه (Jackendoff, R., 2002: 261)، که باس له وه ده کات، هه ندیک له زمانه ئوستورالییه کان، وه ک (Warlpiri, Jiwarli, Wambaya) تا ئه ندازه یه کی زۆر سه ره و پریزبوونی وشه تیایاندا ئازاده!

له باره ی سهره ورپزبوونی که رهسته خورتیه کانی رسته وه، (Greenberg, J., 1963) پیوایه له رسته ی ئاسایی هموو زمانه کانی جیهاندا، بکه ره همیشه پیش بهرکار ده که ویت. به مهش زمانه کانی جیهان له پرووی چوئیه تیی ریزبوونی بکه رو بهرکارو کردار له ناو دروسته ی رسته کانیاندا، بوونه به سنج جوړه وه، \* بهم شیوه یه:

ا- جوړی (VSO)، وهک زمانه کانی (Berber)، (Nandi)، (Arabic)، . . . .

ب- جوړی (SVO)، وهک زمانه کانی (English)، (Albanian)، (Modern Greek)، . . . .

پ- جوړی (SOV)، وهک زمانه کانی (Persian)، (Amharic)، (Hindi)، . . . . برونه: (Amin, W., 1979: 30)، (ئهمین، وریا عومه ر، ۲۰۰۴: ۲۳۸).

همبهر بهو بوچوونه ی سهره وه، (Millar, R., 2015: 137-138) شهش جوړ سهره ورپزبوونی وشه/ قالبی رسته دیاریده کات، که ئه وانیش بریتین له: (SOV)، (SVO)، (VSO)، (VOS)، (OVS)، (OSV). له نیو ئه و شهش جوړه، (SOV) له زمانه کانی جیهاندا له هموویان زیاتر دو باره بووه ته وه، واته (SOV) دیارترین قالبه بو سهره ورپزبوونی که رهسته خورتیه کانی رسته ی زمانه جیاوازه کان. زمانه کانی وهک تورکی و ژاپونی و باسکی و . . . تاد نمونهن بو زمانه (SOV) یه کان. دوهم باوترین جوړی سهره ورپزبوون، (SVO) ی زمانی ئینگلیزی و ژوربه ی زمانه ئه وروپییه کانی دیکه یه. هه روه ها

\* (Greenberg, J., 1963) بو هه ریه ک له و جوړانه ی زمان چند تاییه تمه ندییه کی دیاری کردوه. بو زانیاری دهر باره ی تاییه تمه ندییه کانی زمانه (SOV) یه کان و گونجان، یان نه گونجانیان له گه ل زمانی کوردیدا، برونه: (Amin, W., 1979: 30-36).

\*\* ا- (Hoeksema, J., 1990: 123) ئاماژه ی به وه داوه، که سهره ورپزبوونی وه چه پیکهینه ره کانی رسته له زمانی ئینگلیزی کوندا (Old English) له شیوه ی (SOV) دا بووه، به لام له ئینگلیزی ناوه نددا (Middle English) بو (SVO) گوراوه. که واته به پنی ئه م بوچوونه بیت، ده کریت به تیپه ربوونی کاتو له سهرده میکه وه بو سهرده میکی دیکه، سهره ورپزبوونی که رهسته خورتیه کانی دروسته ی رسته ی زمانیک، له جوړیکه وه بو جوړیکی دیکه بگوریت. بو زانیاری زیاتر دهر باره ی جیاوازییه سینتاکسییه کانی زمانی ئینگلیزی له (Old English) و (Middle English) دا، برونه: (Fischer, O. & et al, 2004).

ب- به پنی گریمانه ی ریزبوونی لیکچوو (The Linear Correspondence Axiom/ LCA)، که له لایهن (کاین) وهه پیشنیازکراوه، له بنه رته دا سهره ورپزبوونی وه چه پیکهینه ره کانی رسته له هموو زمانه کاند له شیوه ی (SVO/ VO) دا بووه، به لام له ئه نجامی جولوه و گواستنه وه ی که رهسته کانه وه، قالبی رسته ی زمانه کان ته رزی دروستییه جیاوازیان وهرگرتوه. بو زانیاری زیاتر له م باره یه وه، برونه: (Kayne, R., 1994: 48)، (قادر، تارا موحسین، ۲۰۱۱: ۱۲۵-۱۲۶)، (عه بوزهد، سانیا جه بار، ۲۰۱۹: ۹۰-۹۱).

له زۆریک له زمانه ئه فریقییه کانییدا ئه م سه ره وریزبوونه به دیده کریت. جۆری (VSO) به پپی ریژهی ئه و زمانه ی په پیره ویده کهن، له پله ی سییه مایه. زمانه کانی وهک ویلزی و ئیرله ندی، هه روه ها ژماره یه ک له زمانه کانی خیزانی (Pacific)، له گه ل زمانی عه ره بی و عیبری کۆن، له و زمانه ن، که بۆ ریزبه ندیی که ره سه ته کانیان (VSO) به کارده هین. هه رچی سی جۆره که ی دیکه یه، زمانی که م هه ن، که ببه نمونه بۆیان. جیی باسه پیش ئه وه ی نمونه بۆ (VOS, OVS, OSV) بدۆزریته وه، ئه و بۆچوونه له ئارادابوو، که هیچ زمانیک نه بیته، که ره سه ته کانی به پپی یه کیک له و قالبانه ریزبکات، به لام ئه وه بوو توانرا نمونه بۆ هه ریه ک له وانیش ده سه بخریته. زمانی (Malagasy) له (Madagascar)، زمانی (Hixkaryana) له ئه مه زۆن، زمانی (Apurinã) له ئه مه زۆنیا، نمونه ن بۆ قالبه کانی (VOS) و (OVS) و (OSV)\*.

ئه وه ی تا ئیره له باره یه وه دوان، چه مکی پارامیته ری سه ره وریزبوونی وشه و شه ش جۆری جیاوازی سه ره وریزبوونی وشه بوو، که قالبی رسته ی زمانه کانی جیهان پیکده هین. ئیستا پیویسته باس له و جۆرانه ی سه ره وریزبوونی وشه / قالبانه ی رسته بکه ین، که له زمانی کوردیدا به رده ستن و فۆرمی رسته کانی زمانه که ده نوینن. لیکۆله رانی کورد کاتیک له باره ی ریزبوونی که ره سه ته کانی رسته وه دوان، زمانی کوردییان له ریزی ئه و زمانه داناهه، که په پیره ی له سه ره وریزبوونی (SOV) ده کهن، واته له ریکخستن و به دوا ییه کداهاتی وه چه پیکهینه ره کانی رسته دا، بکه ر له پیش به رکاره وه دین و کرداریش ده خه نه دوا ی به رکاره که وه، به لام به وپینییه ی له زمانی کوردیدا به پپی سروشت و جۆری کردار، پرۆژه ی فریزی کرداری جیاواز به ره مه دیت، ئه مه وایکردوو، که بشیت ژماره ی ئارگومینتی خورتی رسته کانی زمانه که و چۆنیه تی ریزبوونیان وه کیه ک نه بیته و له رسته یه که وه بۆ رسته یه کی دیکه بگۆریت.

ئاشکرایه، که کرداره تینه په ره کان له هه ر زمانیکدا بن، هیچ ته واکه ریک بۆ جیکه وته ی به رکار وه رناگرن، هه ربۆیه دروسته ی ئه و رستانه ی زمانی کوردی، که کرداره کانیان تینه په رن، ته نها له بکه رو کردار پیکدین، واته قالبی (SV) یان ده بیته. ئه وه ی په یوه ندیی به کرداره تیه ره کانه وه هه بیته، هه ندیکیان، که له ژماره دا به شیکی دیار و به رچاوی کرداره تیه ره کانی زمانی کوردین، بۆ بونیاتانی

\* (Tomlin, 1986) ریژه ی له سه دای هه ریه ک له قالبه کانی/ سه ره وریزبوونه کانی به م شیوه یه ی خواره وه دیارکردوو. پروانه: (Cook, V. & Newson, M., 1997: 216).

(OSV)	(OVS)	(VOS)	(VSO)	(SVO)	(SOV)
که متر له ۱ %	که متر له ۱ %	۳ %	۹ %	۴۲ %	۴۵ %

پروژهی فریزی کرداری، تنها هه‌لاویری یه‌ک ته‌واوکه‌ر له لای راسته‌وه ده‌که‌ن. هه‌ر له‌سه‌ر بنه‌مای ئەم جو‌ره‌ی کرداری تیپه‌پیشه، که زمانی کوردی به زمانیکی (SOV) دانراوه. هه‌رچی کرداره تیپه‌ره‌کانی دیکه‌یه، له‌پرووی وه‌رگرتنی ژماره‌ی ته‌واوکه‌رو جیکه‌وته‌ی پرودانیا‌نه‌وه، جیاواز له‌و کرداره تیپه‌رانه ده‌رده‌که‌ون، که ده‌بنه‌هوی به‌ره‌مه‌پینانی رسته‌یه‌ک به‌قالبی (SOV) یه‌وه. بروانه ئەو نمونانه‌ی، که په‌یوه‌ست به‌ پروژه جیاوازه‌کانی فریزی کردارییه‌وه، له به‌شی دووه‌مو له وه‌چه‌پاری "پارامیته‌ری سه‌ر له فریزی کرداریدا" هینراونه‌ته‌وه. لیره‌وه به‌و ئەنجامه ده‌گه‌ین، ئەگه‌ر وه‌ه‌ایش دابنریت، که (SOV) سه‌ره‌وریزبوونی بنه‌ره‌تییه‌ بو رسته ساده‌کانی زمانی کوردی، ئەوا له‌پال ئەو چه‌شنه سه‌ره‌وریزبوونه‌دا، وه‌چه‌پیکه‌پینه‌ره‌کانی رسته‌ی ساده‌ی زمانه‌که، په‌یره‌وی له جو‌ری دیکه‌ی سه‌ره‌وریزبوونیش ده‌که‌ن.

وه‌ک پروونه‌ی قالبی رسته‌ی زمانه‌کان له‌سه‌ر بنه‌مای ریزبه‌ندیی بکه‌رو به‌رکارو کردار له دروسته‌ی رسته‌ی ساده‌دا ده‌ستنیشانده‌کریت، به‌لام ئەگه‌ر بو زمانی کوردی چۆنیه‌تی سه‌ره‌وریزبوونی ئەو توخمانه (بکه‌ر، به‌رکار، کردار) له دروسته‌ی باسمه‌ندو دروسته‌ی رسته‌ی ئالۆزیشدا دیاریبکه‌ین\*، ئەوا ده‌بینین ئەوانیش سه‌ره‌وریزبوونی تایبته‌ به‌ خو‌یانیا‌ن هه‌یه، که په‌یکالی (SOV) نییه، چونکه هاوشیوه‌ی رسته‌ی ساده، له دروسته‌ی باسمه‌ندو رسته‌ی ئالۆزدا به‌رکار ناچیتته نیوان بکه‌رو کرداره‌وه، به‌لکو له باسمه‌ندا به‌رکار پیش بکه‌ر ده‌که‌ویتتو له رسته‌ی ئالۆزیشدا ده‌که‌ویتته دوا‌ی کرداره‌وه. به‌مه‌ش بکه‌رو به‌رکارو کردار له دروسته‌ی باسمه‌ندا قالبی (OSV) و له رسته‌ی ئالۆزیشدا قالبی (SVO) یان ده‌بیت. بروانه (۲۸).

(۲۸) ۱- عه‌دنان گۆرانیی گوت. (رسته‌ی ساده)

ب- گۆرانییه‌که، عه‌دنان گوتی. (دروسته‌ی باسمه‌ند)

پ- عه‌دنان گوتی، من ده‌نگم خوشه. (رسته‌ی ئالۆز)

له کۆتایی لیکدانه‌وه‌کانی ئەم وه‌چه‌پاره‌دا گرنگه ئاماژه به‌وه بدریت، که ئەگه‌رچی که‌تیگۆرییه خورتییه‌کانی رسته‌ی سی‌دانه‌ن (بکه‌ر، به‌رکار، کردار)، به‌لام به‌ره‌مه‌پینانی پروژه‌ی رسته‌ی به‌چهند هه‌نگاوێک جیه‌جیه‌بیت، که له هه‌ر هه‌نگاوێکیاندا پابه‌ندبوون به‌ بنه‌مای دووپه‌لکییه‌وه له‌ئارادایه‌و مه‌رجیکی سه‌ره‌کییه.

\* ده‌باره‌ی سه‌ره‌وریزبوونی توخمه پیکه‌پینه‌ره‌کانی پروژه‌ی مۆرفۆسینتاکس، بروانه: پارامیته‌ری سه‌ره‌وریزبوون له دروسته‌ی مۆرفۆسینتاکسدا

## ۲/۳ پارامېتېر نواندنە مۇرفۇسېنتاكسىيەكان

### ۱-۲/۳ مۇرفۇسېنتاكس لە مۇدىلى رېزماندا

مۇدىل وىنەگرتن و خستنه پروى رېزمانه به ديارىكردى پىكھاتهكانى و جياكردنه وەيان لە يەكترى و بەستنه وەى پەيوەندىيەكانيان پىكە وە. بروانە: (مەحوى، مەمەدو ئەحمەد، نەرمىين عومەر، ۲۰۰۴: ۹). رېزمانى بەرھەمھېنان وەك ئەركو ئامانجىكى سەرھكى خوى، دەيەويت لە رېگەى دروستكردى مۇدىلە وە رېزمان پەسنبكات و روونىبكاتە وە. ئەگەرچى پىكھاتهكانى رېزمان پىكھىنەرى مۇدىلى رېزمان، بەلام بەويىيەى لە لايەكە وە زمان تۇرپكى پەيوەندىيە لە نيوان فەرھەنگو رېزمانداو لە لايەكى دىكەشە وە گەنجىنەى ھەموو زانىارىيە زمانىيەكان (زانىارىيەكانى ناو ھەر توخمىكى فەرھەنگى / زانىارىيەكانى ناو توخمى ھەر پىكھاته يەكى رېزمان) فەرھەنگە، بويە بەبى ديارىكردى جىگە و جىكەوتەى فەرھەنگ لە مۇدىلەكەدا، ئەوەى بونىاتدەنرېت مۇدىلىكى تەواو پراوپر نايىت. بەمىپىيە مۇدىلى بنەرەتتى زمان / رېزمان لە فەرھەنگو پىكھاتهكانى رېزمان (فونۇلۇژى، مۇرفۇلۇژى، سىنتاكس) پىكھىت. بروانە ھىلكارىى (۳).

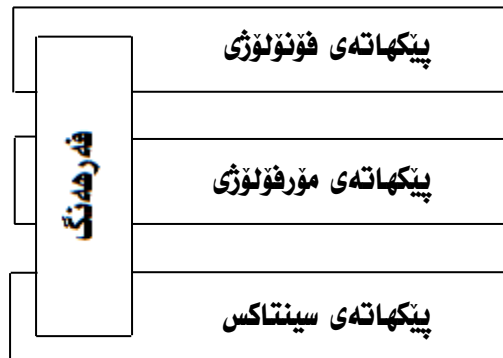

### ھىلكارىى (۳)

لە مۇدىلە پىشنىيازكراوہكەى سەرھەودا فەرھەنگ لە پىكھاتەكانى دىكە جياوازە، چونكە زياتر لە يەك جۆرى زانىارى لەخۇدەگرېت. بروانە: (Croft, W., 2007: 464). ھەرچى پىكھاتەكانى فونۇلۇژى و مۇرفۇلۇژى و سىنتاكسە (سىمانتىكىش لە ھەموو پىكھاتەكاندا ئامادەيى ھەيە)، لەگەلئەوہى ھەريەكەيان پىكھاتەيەكى سەر بەخون و بە جيا لىياندەكۆلرېتە وە، بەلام پىكە وە كاردەكەن و كارتىكردىشيان لەسەر يەكتر ھەيە.



به سهرنجدان له هیلکاری (۳) ئه وه دهرده که ویت، که له مودیله پیشنیازکراوه که دا هیچ جیگه یه ک بۆ مۆرفۆسینتاکس ته رخانه کراوه! هه ربۆیه پرسپاری گرنگ لیره دا ئه وه یه، ئه گهر بمانه ویت ده ستینیشانی جیکه وته ی مۆرفۆسینتاکس بکه ین، ئایا له کوی ئه و مودیله دا جیگه ی ده بیته وه؟ وه لامی دیاریکراوی پرسپاره که له ههنگاوه کانی دواتری لیکۆلینه وه که دا ده سته خریت، به لام لیره دا وه ک وه لامیکی به رایى ده لاین: مۆرفۆسینتاکس زاراوه یه که له لیکۆلینه وه زمانه وانیه کاندایه زیاتر له واتاو چه مکیک به کاره یینراوه. به پپی ئه و واتاو چه مکه ی، که دهریته پالی، جیکه وته ی مۆرفۆسینتاکس له مودیله که دا ده گوریت. ئه مه وا له ئیمه ده کات، که پالپشت به شرۆفه و لیکدانه وه، چند جیکه وته یه ک بۆ مۆرفۆسینتاکس تاقیکه ینه وه، تا وه کو ئه زمونبه ندانه ئه وه مان بۆ ده سه لمیت، که جیکه وته ی بنه پره تی مۆرفۆسینتاکس له مودیله که دا، چ شوینیکه. بۆ ئه م مه به سته له خواره وه له چند وه چه پاریکدا، که دیدو تیروانیی جیاواز له باره ی مۆرفۆسینتاکسه وه ده خه نه روو، گه نگه شه ی چه مکی مۆرفۆسینتاکس ده که ین.

### ۱-۱-۲/۳ مۆرفۆسینتاکس وه ک رووبه ری به یه کگه یشتی نیوان مۆرفۆلۆژی و سینتاکس

لیکدانه وه کانی ئه م وه چه پاره له باره ی مۆرفۆسینتاکسه وه، له میانه ی په یوه ندی نیوان پیکهاته کانی مۆرفۆلۆژی و سینتاکس و به یه کدا چوونیا نه وه یه. له نیو مودیلی ریزماندا پیکهاته کان سه رباری جیاکردنه وه یان و دیاریکردنی جوریک له چوارچیوه بۆ هه ر یه کیکیان (بروانه هیلکاری ۳)، به لام یه کتری ده برن و ده که ونه سه ر یه ک، هه ربۆیه ناتوانریت به سانایی و به ته وای سنووری نیوانیان ده ستینیشان بکریت. پیکهاته کانی فۆنۆلۆژی و مۆرفۆلۆژی و سینتاکس وابه سته ی یه کترن و دهرکرده ی هه ر پیکهاته یه کیان ده بیته تیکرده بۆ پیکهاته که ی دوا ی خوی. ئه مه ش بو وه ته هوی ئه وه ی، که په یوه ندییه کی تووندوتۆل له نیوانیاندا هه بیته، به جوریک ئه گهر بۆ مه به سته ئاسانکاری په سنکردن و راقه کردنی لایه نه جیاوازه کانی زمان نه بیته، (که کاریکی ئه سته م و دژواره وه ک یه ک پاکچ له زمان بکۆلریته وه)، ئه و پیکهاته نه له یه کتری دانابردرین. تیکه لیبوونی پیکهاته کانی ریزمان له ئه نجامی په یوه ندی به هیزی نیوانیا نه وه، سه ره له دانی وه چه پیکهاته ی له نیوان پیکهاته سه ره کییه کاندایه لیکه و تووه ته وه. له م رووه وه کارلیکو تیکچرژانی نیوان پیکهاته کانی مۆرفۆلۆژی و سینتاکس، وه چه پیکهاته ی مۆرفۆسینتاکسی هینا وه ته ئاراوه. که واته "مۆرفۆسینتاکس رووبه ری به یه کگه یشتی / به ری هه ککه و تنی نیوان مۆرفۆلۆژی و سینتاکسه". (Trask, R., 1993: 176), (Richards, J. & Schmidt, R., 2010: 579). ئیستا ئه گهر به رمه بنای روونکردنه وه کانی سه ره وه، جیکه وته ی مۆرفۆسینتاکس له نیو مودیله که ی هیلکاری (۳) دا دیاریبکه ین، ئه وا ده بیته هیلکارییه که به م شیوه یه ی لای خواره وه دابریژینه وه.

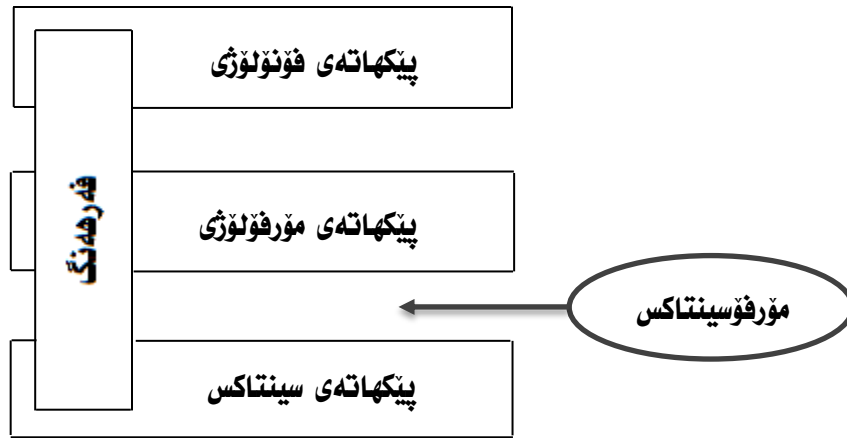

ہیلکاریی (۴)

وہچہ پیکھاتہی مورفوسینتاکس لہ ہیلکارییہ کھی سەرہوہدا، پیکال دەبیت لہ گەل مورفولوژیی شکاندەوہ لہو پۆلینەیی، کە لہ سەرچاوەکاندا\* بۆ پیکھاتہی مورفولوژی کراوہ. بروانہ ہیلکاریی (۵).

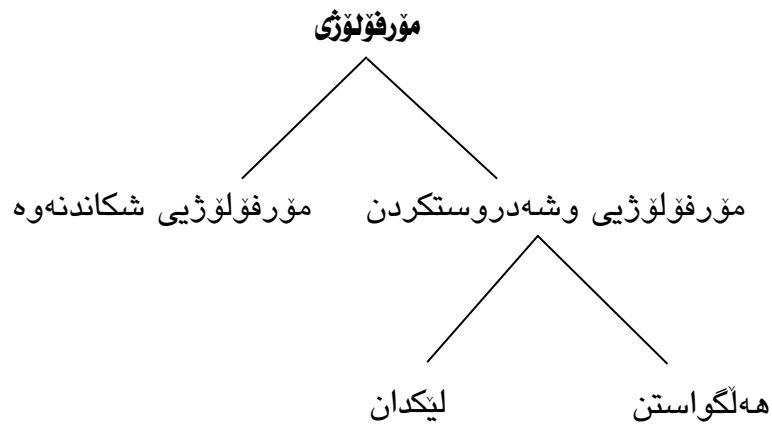

ہیلکاریی (۵)

مەبەست لہ مورفولوژیی شکاندەوہ ئەو مورفیمە بەندانەن، کە گۆکردنی سینتاکسییان ھەیە. ئەمەش ھەمان ئەو واتاوە چەمکەییە، کە لیرەدا مورفوسینتاکس لہ روانگەیی پەیوەندی و وابەستەگیتی نیوان مورفولوژی و سینتاکسەوہ دەیگەییەنیت. "مورفوسینتاکس ھەموو ئەو فورمە مورفولوژیانە

\* بۆ نموونە ئەم سەرچاوانە: (Bauer, L., 2002: 34). (Plag, I., 2003: 17). (Haspelmath, M. & Sims, A., 2010: 19). (ئەحمەد، نەرمین عومەر، ۲۰۱۰: ۳۳).

دەگریتەووە که ئەرکی سینتاکتیکیان هەیه و چەمکەکانی ناسراوی، نەناسراوی، ژمارە-تاک و کۆ، پەگەن، دۆخ، کەس و دەمکات . . . . تد دەگریتەووە و مۆرفیمە ریزمانییە وشەگۆرەکان ( Inflectional morphemes ) دەیان نوینن". (قادر، ئەبوبەکر عومەر، ۲۰۰۳: ۲۸).

لە راستیدا تیروانینەکانی ئەم وەچەپارە لەبارەى مۆرفۆسینتاکسەو، لەگەڵ بۆچوونەکانی ئیمەدا یەکنەگەرنەو، چونکە هەنگاوەکانی ئەم لیکۆلینەو هەیه لە (۱/۱) ی بەشی یەکەمەو بەو جۆرە نراون، کە تەنھا مۆرفیمەکانی دارشتن هەلگری زانیاریی مۆرفۆلۆژین و دەبنە تیکردە بۆ پیکهاتەى مۆرفۆلۆژی. لە بەرانبەرەدا مۆرفیمە ریزمانییەکان لە فەرھەنگدا زانیاریی سینتاکسییان تیا دا تۆمارکراو، نەک زانیاریی مۆرفۆلۆژی، هەربۆیە نابنە بەشیک لە پیکهاتەى مۆرفۆلۆژی، بەلکو لە پیکهاتەى سینتاکسدا فۆرمە جیاوازیەکانی لیکسیمیک دەنوینن و وەک سەری ریزمانی و توخمی پڕۆژەسازدەریش (بەشیکیان، نەک هەموویان) بونیاتی دروستەى فریز دەنن.

### ۲/۳-۱-۲) مۆرفۆسینتاکس وەک پیرەویکی سەربەخۆ

جیاواز لەو راقەو لیکدانەوانەى، کە لە (۲/۳-۱-۱) دا دەربارەى مۆرفۆسینتاکس پێشکەشکران، بەپێى شیکردنەووەکانی ئێرە: (ا) مۆرفۆسینتاکس دروستەى ئەو رستانە دەگریتەووە، کە بە مۆرفیم دەنوینن، (ب) مۆرفۆسینتاکس پیرەویکی سەربەخۆ جیاپە لە سینتاکس. برۆانە (۲۹).

(۲۹) ۱- کۆتایی فیلمە کە ئەوانی گریاندا. سینتاکس (رستە)

ب- گریاندى. مۆرفۆسینتاکس

(مەمەدی مەحوی) و ئەو لیکۆلەرە، کە لەبارەى مۆرفۆسینتاکسەو پەپەرەویان لە بۆچوونەکانی ناوبراو کردووە\*، لەو پوانگەیهو، کە وایدا دەنن لە جیگۆرکی سەرپشکی زیاتر، گواستەووەى بەخورتی لە سینتاکسی ریزمانی کوردیدا نییە، پێیانوایە، کە هەریەک لە سینتاکس (رستە) و مۆرفۆسینتاکس قالبیان بە جیکەوتەى چەسپاوەو بۆ کەرەستەکانیان (فریز بۆ جیکەوتەکانی قالبی رستە و مۆرفیمیش بۆ جیکەوتەکانی قالبی مۆرفۆسینتاکس) هەیه، کە لە فەرھەنگەو وەرەگیرین و دەرئینەناو جیکەوتەکانەو. بەمپێیە دروستەى رستە و دروستەى مۆرفۆسینتاکس لە رێگەى پڕکردنەووەى جیکەوتە چەسپاوەکانی قالبی رستە و مۆرفۆسینتاکسەو بەرھەمدەھیتن. برۆانە: (مەحوی، مەمەدو ئەحمەد، نەرمین عومەر، ۲۰۰۴)، (عەزیز، ئاریان سدیق، ۲۰۲۰). بەکارھێنانی زاراوەى مۆرفۆسینتاکس بەم و اتاوە چەمکە ئەو دەگەینیت، کە مۆرفۆسینتاکس پیکهاتەیهکی سەربەخۆیەو لە

\* ئەوان لەبری مۆرفۆسینتاکس زاراوەى کرداری ئالۆزیان بەکارھێناو.

مۆدىلى رېزىمانەكەيشدا، وەك لە ھىلكارىي (۶)دا پيشاندراوہ، ھاوشىوہى سينتاكس جيڪەوتەيەكى سەرەكى و ديارىكراوى ھەيە.

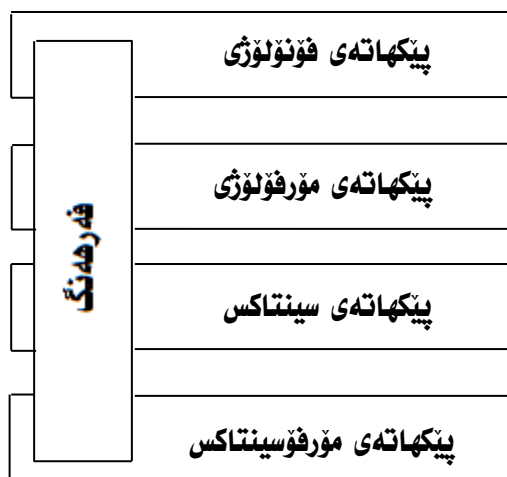

ھىلكارىي (۶)

ھەر لە چوارچىوہى تىروانىنەكانى سەرەوہ، (مەھويى، مەمەد، ۱-۲۰۱۶: ۴۴-۵۰) لەسەر بنەماى ئەم بۆچوونە: "رېيساى دووپەلكى لە ھەموو شوئىكى پىرەوى زمانى كوردىدا، تەحەكوم بە دروستەى زمانەكەوہ دەكات"، باوہرپوايە ھەردوو پىرەوى سينتاكس و مۇرفۇسينتاكس ھاوتەريىي يەك بەرپوہدەچن. بروانە ھىلكارىي (۷).

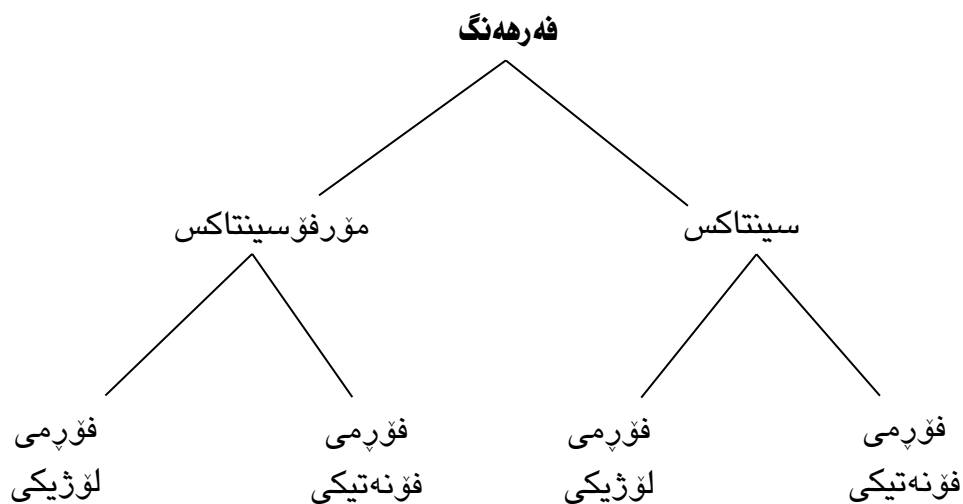

ھىلكارىي (۷)



له لايه كى ديكه وه مؤرفؤسینتاكس به راورد به رسته، پرؤژهيه كه له پرووى سیمانتيكويه وه پرو تیروته سهل نییه، به لكو دروسته يه كى واتا- ناروون و كه م- زانیارییه. برى زانیارییه كانی ناو دروسته يه كى مؤرفؤسینتاكسى، زور كه متره له ئەندازه ی ئەو زانیارییه، كه له دروسته ی رسته يه كدا هه يه. بروانه نموننه كانی خواره وه.

(۳۱) ناسیمنه وه.

(۳۲) ۱- من ئیوه م ناسییه وه.

ب- من ئەوانم ناسییه وه.

(۳۳) سربیه وه.

(۳۴) ۱- ئەو تهخته كه ی / بۆرده كه ی سربیه وه.

ب- ئەو سه رمیزه كه ی سربیه وه.

پ- ئەو وینه كه ی سربیه وه.

دروسته مؤرفؤسینتاكسییه كانی (۳۱) و (۳۳) به ئاسانی تیگه یشتن ناهیننه ئاراهه، چونكه هه ریه كه یان زیاتر له واتایه ك دهگه یه نن، هه ربۆیه به بی به ستنه وه یان به دروسته يه كى سینتاكسی دیاریكراوه وه، پیشینی لیکدانه وه يه كى واتایی دروستیان بۆ ناکریت. له (۳۱) دا ناتوانریت بزانییه ئەو كه سانه ی، كه ناسراونه ته وه / ئیوه / ن، یان / ئەوان / ن، مه گه ر دروسته مؤرفؤسینتاكسییه كه به و دروسته سینتاكسییه وه گریدریته وه، كه لیوه بیه ره مه اتوه (۳۲-ا، یان ۳۲-ب). هه رچی دروسته مؤرفؤسینتاكسییه كه ی (۳۳) یه، واتا كه ی به ته وای ته مومژه و ده کریت چه ندین راقه ی واتایی بۆ بکریت (بروانه: ۳۴-ا، ۳۴-ب، ۳۴-پ)، به لام به گه رانه وه بۆ ئەو دروسته سینتاكسییه ی، كه دروسته مؤرفؤسینتاكسییه كه ی لیکه وتوه ته وه، واتای (۳۳) یه کلاده بیته وه.

شیکردنه وه كان ئەو ئەجامه ده ستنه خه ن، كه هه ردوو پرؤژه ی رسته و مؤرفؤسینتاكس به ره مه و لیکه وته ی هه مان کرداری فه ره نگین. ئەمه ش ئەوه دهگه یه نیت، كه له دروسته ی مؤرفؤسینتاكسدا کرده ی پۆله ره گه ز دیاریکردن بۆ کردار ئەجامنادریت، چونكه "کردار له دروسته مؤرفؤسینتاكسییه كه دا هه لآویرکردنی سینتاكسی و واتایی نییه، به لكو پیشتر هه لآویرکردنه كه ی له دروسته سینتاكسییه كه دا کردوه!" (مه عرووف، عه بدولجه بار مسته فا، ب- ۲۰۲۰: ۹۴).

ھەموو ئەوانەي، كە خزانەپو، پاساوي بەھيژن بۇ پەتكردنەوھي ئەگەرو گريمانەي داناني مۇرفۇسینتاكس بە پيپەھويكي سەربەخۇ، لە بەرانبەردا بەلگەن بۇ پالپشتيكردني ئەو ليكدانەوانەي، كە لە وەچەپاري داھاتودا پيشكەشەدەكرين.

### ۳-۱-۲/۳ مۇرفۇسینتاكس وەك پروزەيەكي پاش\_رستەيي

ليزەدا مۇرفۇسینتاكس وەھا پيناسە دەكریت، كە نواندني سینتاكس/ رستە بيت بە مۇرفينم. "دروستە مۇرفۇسینتاكسيەكان بچوكردنەوھي فونەتيكي و شكلي دروستەكاني رستەن". (قادر، ئاوات سالى، ۲۰۱۵: ۵۴-۵۵). وەك ئاشكرايە ئەمە ھەمان ئەو مانايەيە، كە مۇرفۇسینتاكس لە وەچەپاري پيشوودا دەيگەياند، بەلام ئەوھي شيكردنەوھكاني ئيرە لەوانەي ئەوي جياەكاتەو، ئەوھيە، كە لەم وەچەپارەدا لەبري ئەوھي مۇرفۇسینتاكس بە پيپەھويكي سەربەخۇ ھەژماربكریت/ گريمانەي ئەوھي بكریت، كە پيپەھويكي سەربەخۇيە، بە پروژەيەكي پاش\_رستەيي دادەنریت. كەواتە بەپي ليكدانەوھكاني ئيرە مۇرفۇسینتاكس پروژەيەكە، كە لە سینتاكسەوھ وەردەگيریت، (بروانە ھيلكاري ۸)، "ھەربۇيە ھەنگاوەكاني پيكھاتەيەكي سینتاكسي نابریت، بەلكو لە پيواژۆكاني پاش سینتاكس/ رستەوھ بەرھەمدیت، بەجۆريك بەرھەمي سەرە ئەركييەكانەو لە چيۆھي ريساي پروژەسازداني فراوانكراودا رۇدەنریت". (سەعيد، سazan زاھير، ۲۰۲۰: ۲۵۶).

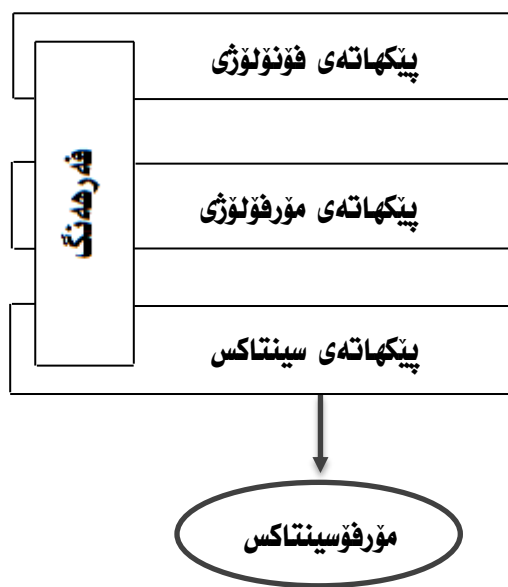

ھيلكاري (۸)

پېواژوی بهرهمهینانی دروسته‌ی مۆرفۆسینتاکس وهک پرۆژه‌یه‌کی پاش‌رسته‌یی به‌و شیوه‌یه ده‌بیته، که ئارگۆمینته خورتیه‌کانی ئه‌و دروسته سینتاکسییه‌ی، که دروسته مۆرفۆسینتاکسییه‌که‌ی لیوه‌وه‌رده‌گیریت (جگه له کردار)، دهرناپردرین و به کۆپیه‌کی ئارگۆمینته‌کان، که مۆرفیمه‌کانی ریکه‌وتن، جیگه‌یان ده‌گیریته‌وه. "مۆرفیمه‌کانی ریکه‌وتن به‌ته‌واوی له روه‌ی سینتاکس و واتاوه په‌یکالی جیناوه سه‌ربه‌خۆو فریزه‌کان، بۆیه ئه‌وه واده‌کات، سه‌ربه‌خۆکان دهرنه‌پردرین و بکرینه دروسته‌یه‌کی مۆرفۆسینتاکسیی". (مه‌رووف، عه‌بدولجه‌بار مسته‌فا، ب- ۲۰۲۰: ۹۴). به‌مپیه "له کرده‌ی مۆرفۆسینتاکسیدا، که‌رسته لاده‌بریت (ده‌کرتینریت) و فۆرمه کۆپیکراوه‌که‌ی، ئه‌رکه‌که ده‌بینیت". (حسه‌ین، نازاد ئه‌حمه‌د، ۲۰۱۲: ۲۴۲). ئه‌گه‌رچی مۆرفیمه‌کانی ریکه‌وتن له دروسته‌ی مۆرفۆسینتاکسیدا نوینه‌رو جیگه‌وه‌ی ئارگۆمینته‌کان، به‌لام له‌به‌رئه‌وه‌ی مۆرفیمی به‌ندن و به‌ته‌نها ئازادی ده‌رکه‌وتنیان نییه، بۆیه ناتوانن له هه‌مان جیکه‌وته‌ی ئه‌واندا (که‌تیگۆرییه‌کانی دروسته سینتاکسییه‌که) به‌میننه‌وه، به‌لکو بۆ جیکه‌وته‌کانی دوا‌ی کرداره تافداره‌که/ فریزی تافه‌که ده‌گوازرینه‌وه، له‌ویشه‌وه له‌گه‌ل جیکه‌وته‌ی ئارگۆمینته دهرنه‌برراوه‌کاندا هه‌مان نیشانه وهرده‌گرن/ هاو‌نیشانه ده‌بن. جولاندنی مۆرفیمه‌کانی ریکه‌وتن بۆ لای چه‌پی پرۆژه‌ی (TP) یه‌که ده‌بیته‌هۆی ئه‌وه‌ی، که دروسته‌یه‌کی مۆرفۆسینتاکسیی ته‌واوو بیکه‌موکۆری دروستیته. ئه‌مه‌ش ئه‌وه ده‌گه‌یه‌نیته، که مۆرفیمه‌کانی ریکه‌وتن وه‌ک سه‌ری پرۆژه‌سازده‌رو به‌رهمه‌ینی پرۆژه‌ی مۆرفۆسینتاکس گۆده‌که‌ن. که‌واته "هاوشیوه‌ی رسته‌ی سینتاکسیی، مۆرفۆسینتاکسیس پرۆژه‌ی ریکه‌وتنه‌و ریکه‌وتن حوکمیده‌کات و سه‌ره‌وه‌ی پرۆژه‌که ده‌گریت". (سه‌عید، سازان زا‌هیر، ۲۰۲۰: ۲۵۹). نمونه‌کانی (۳۵) و هی‌لکاری (۹) به‌لگه‌ی پالپشتن بۆ ئه‌و روه‌نکردنه‌وانه‌ی، که پیشکه‌شکران.

(۳۵) -1 من ئه‌وم به‌خشی. ← سینتاکس: دیاریکردنی جیکه‌وته‌ی بکه‌رو به‌رکار، که ده‌که‌ونه لای بکه‌ر به‌رکار راستی پرۆژه‌ی (TP) یه‌که‌وه.

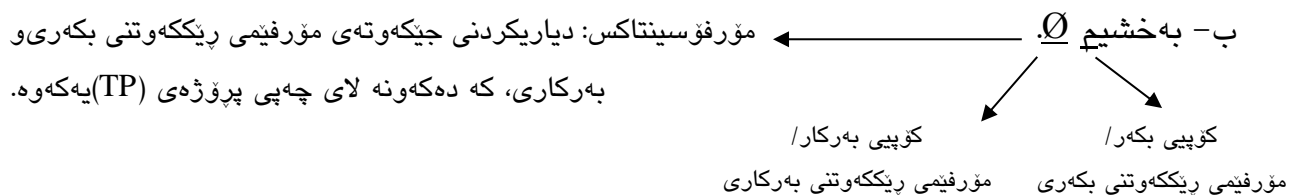

پ- trace pro به‌خشییم Ø. ← مۆرفۆسینتاکس: خسته‌بروه‌ی هاو‌نیشانه‌یی نیوان مۆرفیمه‌کانی ریکه‌وتن و جیکه‌وته‌ی که‌تیگۆرییه دهرنه‌برراوه‌کان.

j i                      j i



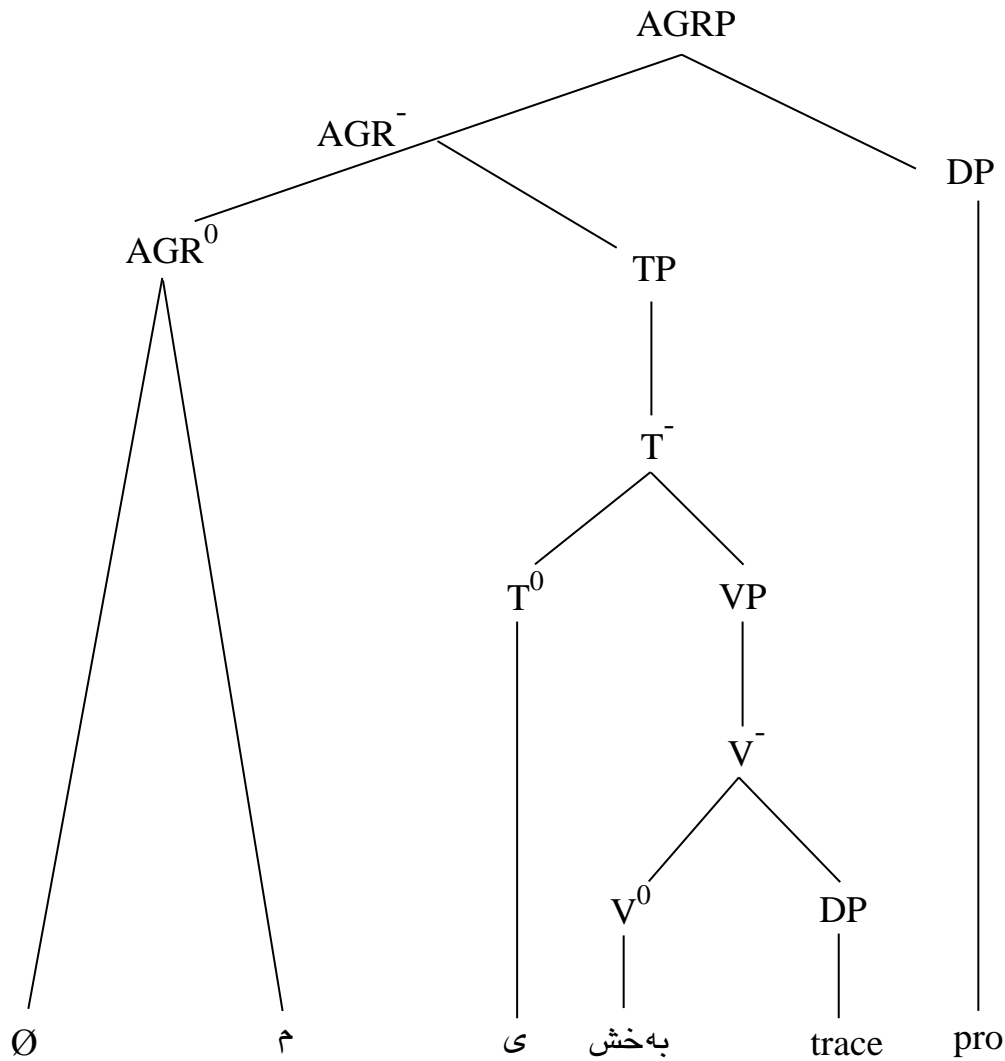

ھیلکاری (۹)

دوای خستنه پرووی دیدو تیروانینی جیاواز له باره ی مۆرفۆسینتاکسه وه و دیاریکردنی جیکه وته که ی له نیو مۆدیلی گشتیی ریژماندا به پیی لیکدانه وه کانی هه ر وه چه پاریک، هاوکات هه لسه نگاندنی بۆچوونه کانو شرۆفه کردنیان له روانگه ی پرنسیپه کانی ئەم لیکۆلینه وه یه وه، که خۆیان له بنه ماکانی تیۆری (X-Bar) و پرۆژه سازدانا ده بیننه وه، بۆمان دهرده که ویت، که ئەو بۆچوونه زانستییه له گه ل ئاراسته ی کارکردنی ئیمه دا یه کده گریته وه، که مۆرفۆسینتاکس به پرۆژه یه کی پاش رسته یی داده نیت، هه ربۆیه هه نگاوه کانی دواتری لیکۆلینه وه که، که تایبته دهن به په سنکردن و ده ستنیشانکردنی پارامیته ر له دروسته ی مۆرفۆسینتاکسدا، له و روانگه یه وه (مۆرفۆسینتاکس پرۆژه یه کی پاش رسته ییبه) دهنرین.

## ۲-۲/۳) مۆرفۆسینتاكس و سەگمىنتەكانى

پېش ئەۋەى دەست بە گەتوگۆۋ چەندوچۈنەكانى پارامىتەر لە دروستەى مۆرفۆسینتاكسدا بگەين، پېۋىستە ئەۋ سەگمىنت و ئىلمىنتانە جىابگەينەۋە، كە ۋەك توخمى پېۋژەسازدەر لەناو دروستەكەدا پۋودەدەن، چۈنكە لە دەستنىشانكردنى بەھى بەشېك لە پارامىتەرەكان، سەرە رېزىمانىيەكان رۆلى يەكلایىكەرەۋە دەبىن. لە بەشى يەكەمدا پەيۋەست بە فەرھەنگو زانىارىي فەرھەنگىيەۋە ئەۋ توخمانە دىارىكران، كە دەبن بە تىكرەدى ھەرىكە لە پىكھاتەكانى فونۇلۆژى و مۆرفۇلۆژى و سىنتاكس، بېروانە (۱/۱). لىرەدا گرنگە ئەۋ ( $X^0$ )انە دىارىبگەين، كە لە پېۋژەى مۆرفۆسینتاكسدا ۋەك سەرى رېزىمانى گۆدەكەن.

لە ۋەچەپارەكانى پېشترو زىاترىش لە (۲/۳-۱-۳)دا، لە رېگەى شىكردنەۋەى وردو ھىنانەۋەى بەلگەۋ نمونەۋە، ئەۋە سەلمىنرا، كە مۆرفۆسینتاكس پىكھاتەۋ پېرەۋىكى سەربەخۆ نىيە، بەلكو پېۋژەيەكى پاش رستەيىيەۋ لە سىنتاكسەۋە ۋەردەگىرېت. ئەمەش بەخشكەيى ئەۋە دەگەيەنېت، كە لە فەرھەنگدا توخمو ئىلمىنتىكى دىارىكرانمان نىيە، كە تايبەت بېت بە پېۋژەى مۆرفۆسینتاكس و لە ناۋاخذىدا زانىارىي مۆرفۆسینتاكسى ھەلگىرايېت. ھاۋكات ئەۋ مانايەى ھەيە، كە سەرە پېۋژەسازدەرەكانى ناو دروستەيەكى مۆرفۆسینتاكسى، ھەمان ئەۋانەى ناو ئەۋ پېۋژە سىنتاكسىيە رستەيىيەن، كە دروستە مۆرفۆسینتاكسىيەكەى لىۋەبەرھەمھاتوۋە. بەمىپىيە ھەرۋەك چۆن دروستەى ناۋەۋەى رستەيەكى تەۋاوۋ بىكەموكۋرى، سەرە رېزىمانىيەكانى ( $Agr^0, T^0, V^0$ ) لەخۆدەگرېت، كە ھەرىكەيان دروستكەرى پېۋژەى فرىزىكى جىاۋازەۋ پىكىشەۋە لە چەند ھەنگاۋىكى يەكلەدۋايىيەكدا، پېۋژە گەرەكەى رستە بونىادەنېن، بە ھەمانشېۋە لە دروستەى ناۋەۋەى پېۋژەيەكى مۆرفۆسینتاكسى تىرۋتەسەلدا، ئەۋ سەرە رېزىمانىيە ئامادەيىيان ھەيەۋ دەرەكەۋنەۋە. پەيكالى و ۋەكەكى ھەردوۋ پېۋژەى سىنتاكسى رستەۋ پېۋژەى مۆرفۆسینتاكسى لەرۋى توخمى بەدەسەلات و پېۋژەسازدەرەۋە لەناو دروستەكانىاندا، لە نمونەۋ ھىلكارىي (۳۶) و (۱۰) ھەمبەر بە (۳۷) و (۱۱) پېشاندرۋە.

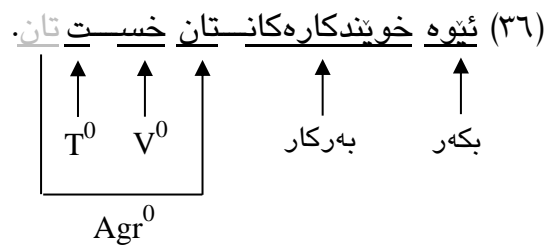

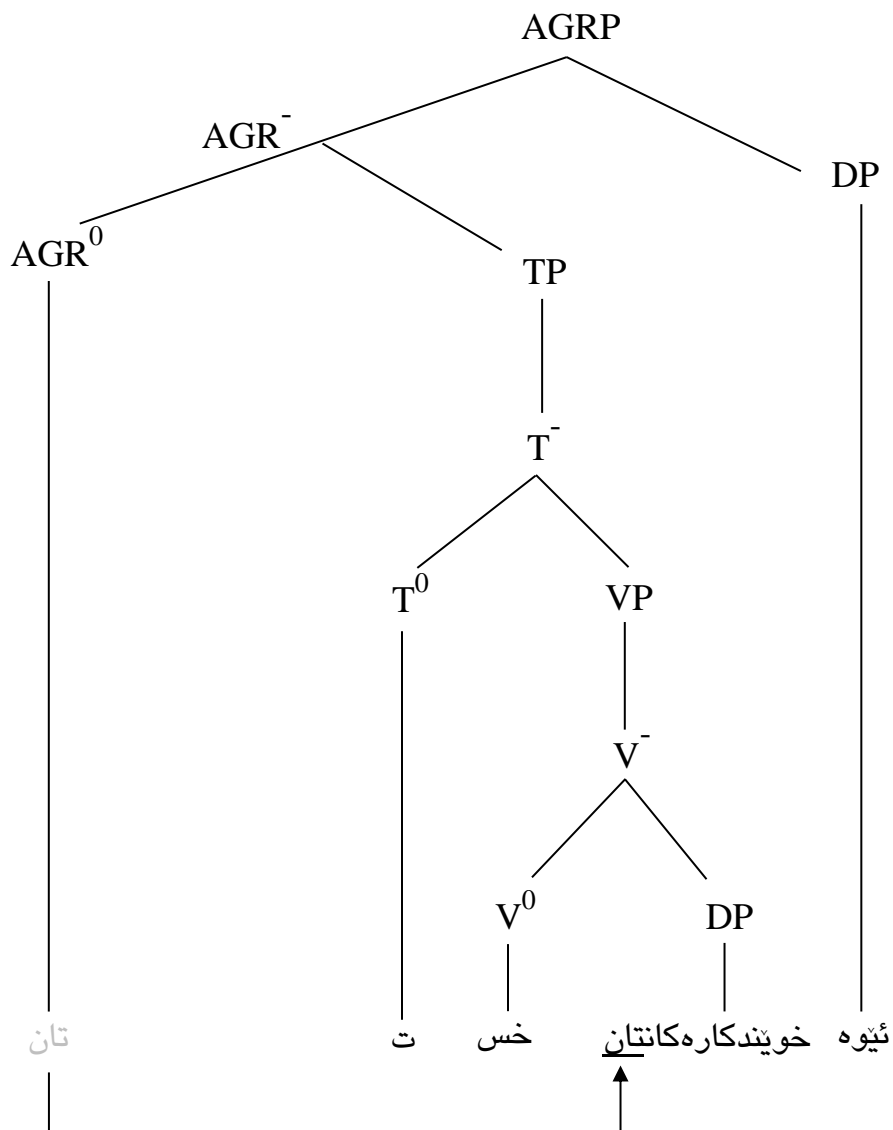

هیلکاری (۱۰)

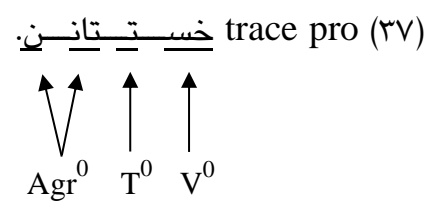

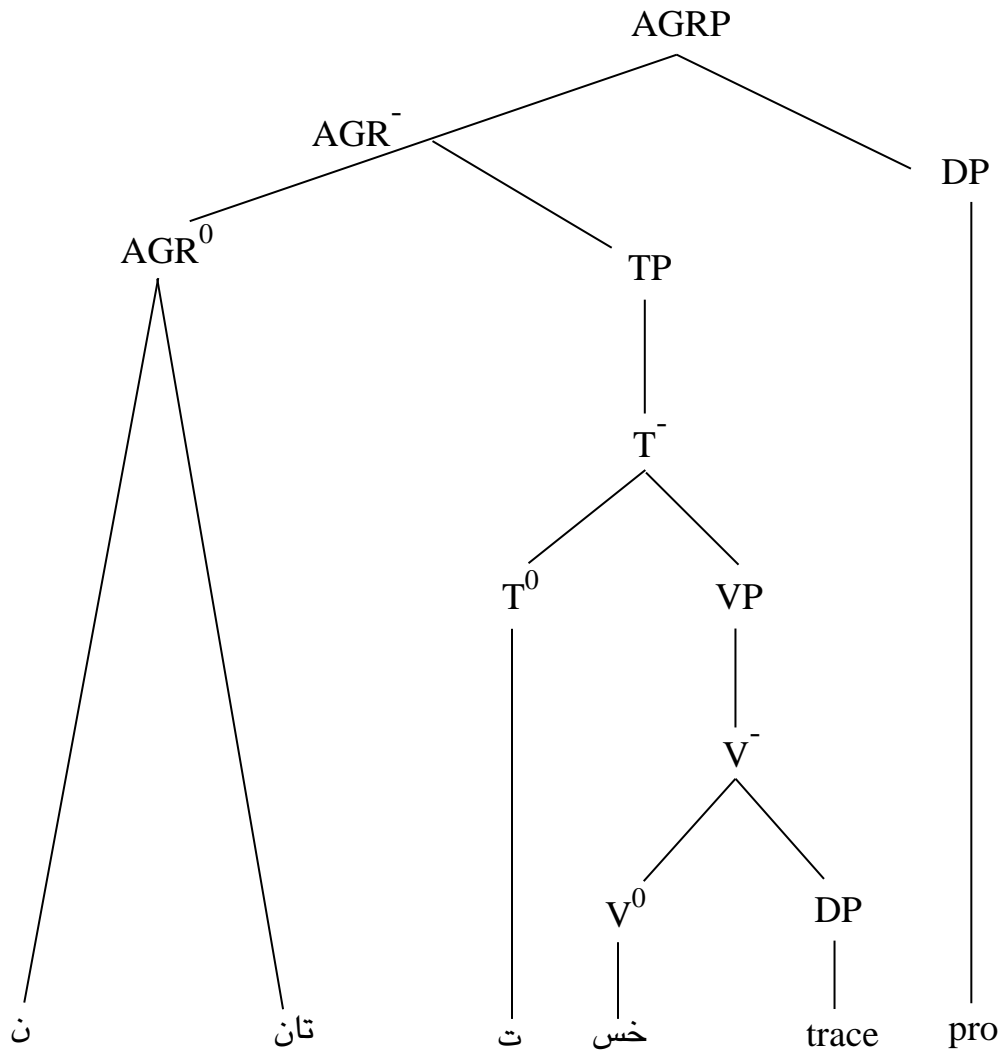

هیلکاری (۱۱)

(۳۶) نمونه‌یه‌که بۆ ئەو رستانه‌ی زمانی کوردی، که له پرۆژه‌ی فریزه کردارییه‌که یاندا تهنه‌یه‌که سهری ریزمانی (ته‌نه‌ی  $V^0$  یک) بوونی هه‌یه، که له دروسته‌ی مۆرفۆسینتاکسییه‌که‌دا به‌هه‌مان فۆرمه‌وه‌ ده‌بیریته‌وه، برۆانه (۳۷) و هیلکاری (۱۱). لیره‌دا پرسیاریکی گرنه‌گ دیته‌ئاراوه، که ئه‌ویش ئه‌وه‌یه: ئایا له دروسته‌ی مۆرفۆسینتاکسییه‌ی ئه‌و رستانه‌ی، که (VP) یه‌که‌یان دوو سهری پرۆژه‌سازده‌ر ( $V^0$  یک و  $V^-$  یک) و دوو ته‌واوکه‌ر له‌خۆده‌گریت، هه‌ردوو سهره‌که رووده‌ده‌نه‌وه‌و هه‌ردوو ته‌واوکه‌ره‌که‌یش به‌ مۆرفیمی ریکه‌وتن جینگه‌یانده‌گیریته‌وه؟

ده‌ستخستنی وه‌لامی ئه‌و پرسیاره‌ی سهره‌وه، پێویستی به‌هینانه‌وه‌ی نمونه‌و نواندنیان له‌ رینگه‌ی هیلکارییه‌وه هه‌یه. بۆ ئه‌م مه‌به‌سته‌ له‌ نمونه‌و هیلکاری (۳۸) و (۱۲) برۆانه‌و به‌وانه‌ی (۳۹) و (۱۳) یش به‌راوردیانکه‌.

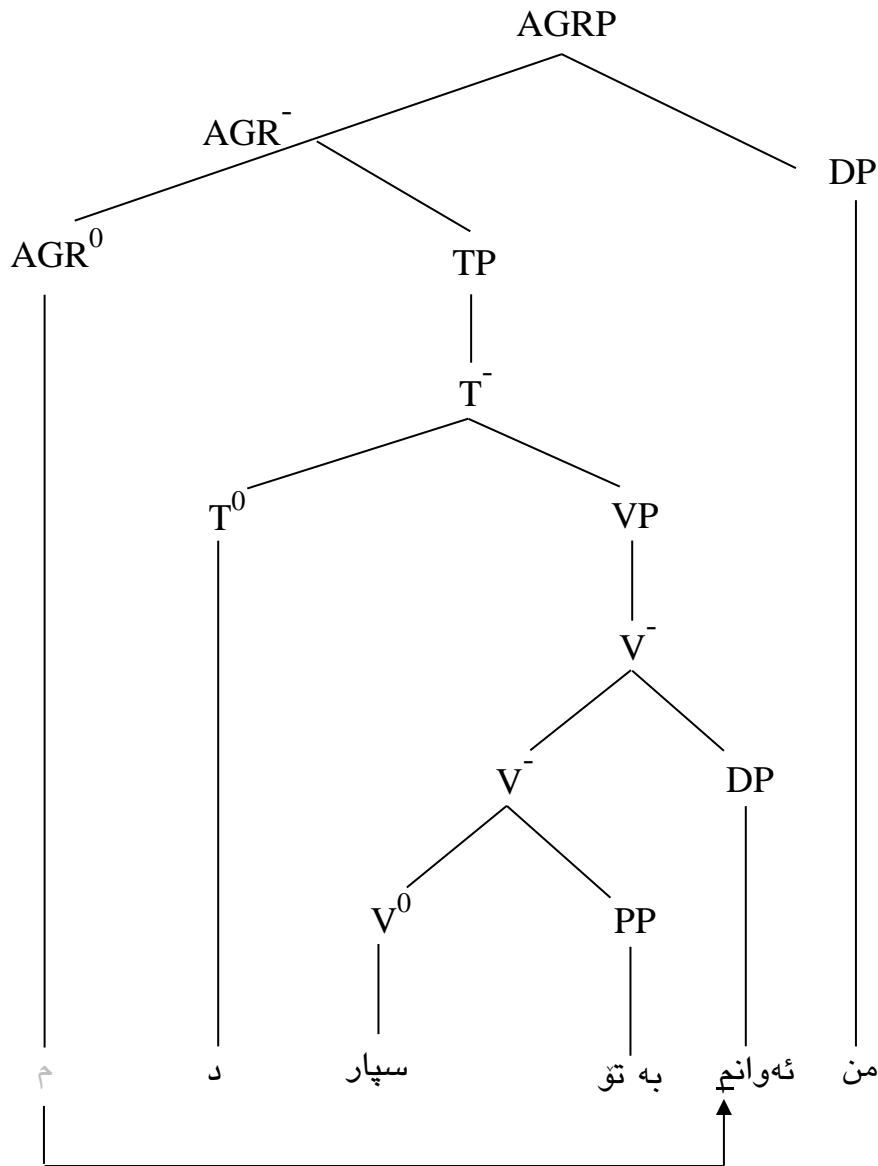
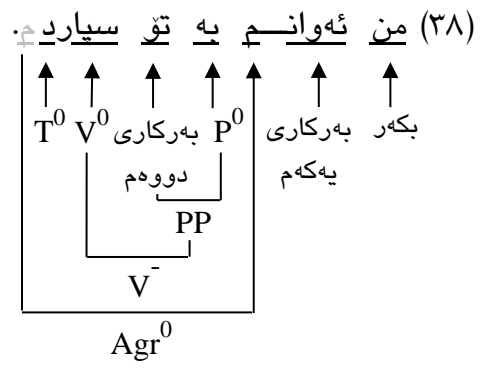

هیلکاری (۱۲)

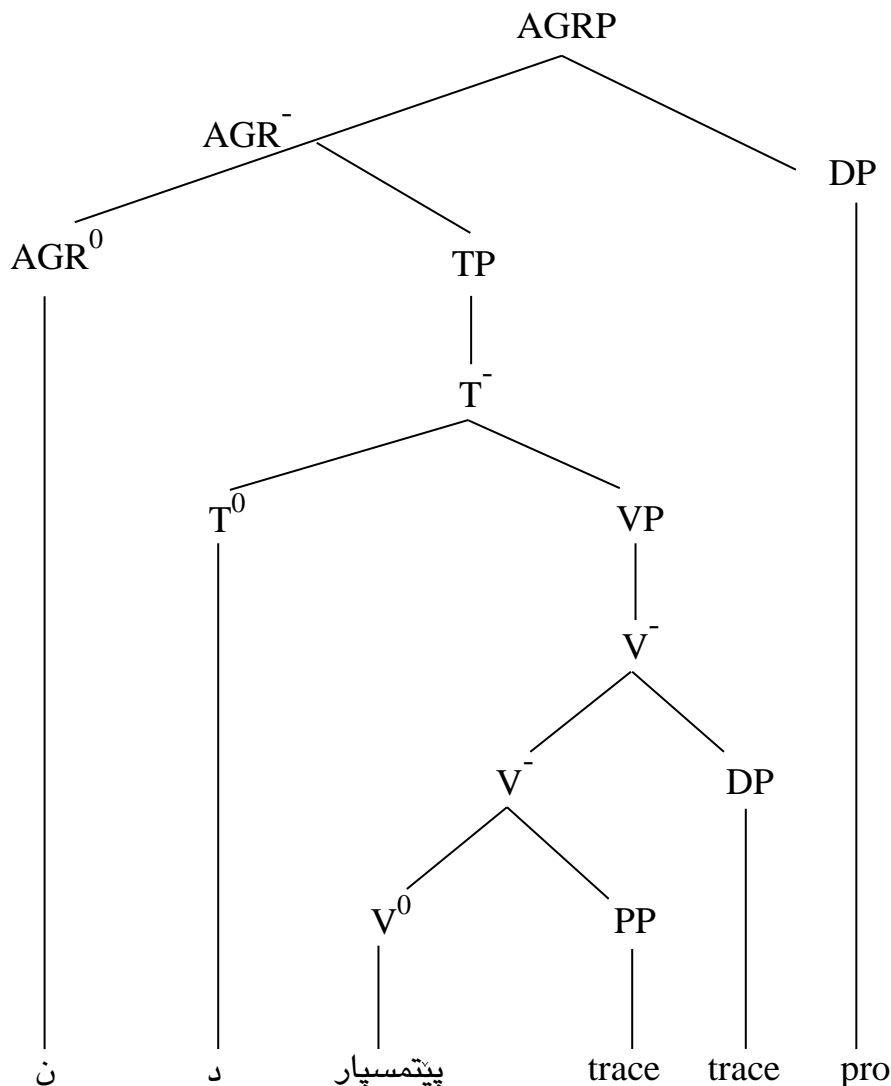

هیلکاری (۱۳)

پیشتر و له باسی "پارامیتهری سهر له فریزی کرداریدا" ناماژه بهوه درا، بهشیک له و کرداره تیپه‌رانه‌ی، که مؤرفیمه‌کانی /پی، تی، لی/ به‌شداری له پیکهاتنیاندا ده‌کن، بو دروستکردنی پروژه‌ی (VP)، هه‌ره‌میانه‌و له‌سهر بنه‌مای دووپه‌لکی، دوو ته‌واوکه‌ر وه‌رده‌گرن. ته‌واوکه‌ریکیان، که دروسته‌که‌ی (PP) ده‌بیت، کرداره فره‌ه‌نگییه‌که داوایده‌کات و ئه‌وه‌ی دیکه‌شیان، که له فۆرمی (DP/ AP) دا هه‌رده‌که‌ویت، کرداره سینتاکسییه‌که هه‌لاویریده‌کات. نمونه‌ی (۳۸)، که له هیلکاری (۱۲) دا نوینراوه، نوینه‌رایه‌تیی ئه‌و رستانه ده‌کات، که بونیاتی فریزه کردارییه‌که‌یان به‌و شیوه‌یه‌یه.

پپوژوی به ره مهینانی دروسته‌ی مۆرفۆسینتاکسی له رسته‌ی (۳۸) و ئه‌و رستانه‌یش، که وهک ئه‌و وان، هاوشیوه‌ی سازکردنی مۆرفۆسینتاکس له رسته‌ی (۳۶) پپره‌وبه‌ندانه‌و بی گرفت به‌رپوه‌ناچیت، چونکه له لایه‌که‌وه په‌یوه‌ست به‌ سه‌ره ریزمانیه‌کانه‌وه، له دروسته مۆرفۆسینتاکسییه‌که‌دا (ئه‌و دروسته مۆرفۆسینتاکسییه‌ی، که له رسته‌ی ۳۸\_وه وه‌رده‌گیریت)،  $(V^0)$  و  $(V^-)$  هکه به‌هه‌مان ئه‌و فۆرمه‌وه ده‌رناکه‌ونه‌وه، که له دروسته سینتاکسییه‌که‌دا هه‌یانه، به‌لکو به‌هۆی ئه‌وه‌ی، که (ا) پیشناوی /به/ له پۆله‌ره‌گه‌زی پیشناوی ده‌که‌ویت و ده‌بیته‌وه به‌ به‌شیک بنجی کرداره‌که، (ب) کۆپی ئارگۆمینته ده‌رنه‌ب‌راوه‌کان / مۆرفیمه‌کانی ریکه‌وتن، دووانیان ده‌ئاخزینه‌ ناو کرداره‌که‌وه، (پ) ته‌واوکه‌ری کرداره‌ فه‌ره‌ه‌نگیه‌که، که پارچه‌یه‌کی  $(V^-)$  هکه‌یه، ده‌رنا‌ب‌دریت، بۆیه  $(X^0)$  هکانی ناو پپۆژه‌ی (VP) ی دروسته سینتاکسییه‌که‌و دروسته مۆرفۆسینتاکسییه‌که  $(V^0)$  و  $(V^-)$  هکه، هاو‌فۆرم و چوونیه‌ک نابن. ب‌روانه دروسته مۆرفۆسینتاکسییه‌که‌ی (۳۹) و نواندنه‌که‌ی له هیلکاریه پیشنیا‌زکراوه‌که‌ی (۱۳) دا. له لایه‌کی دیکه‌وه په‌یوه‌ست به‌ ته‌واوکه‌ره‌کانه‌وه، کۆپیکردنی هه‌ردوو ته‌واوکه‌ره‌که (PP یه‌که‌و DP یه‌که‌و) و جیکردنه‌وه‌یان له‌ناو دروسته مۆرفۆسینتاکسییه‌که‌دا، واده‌کات، که نه‌توانریت به‌ سانایی مۆرفیمه‌کانی ریکه‌وتن (مۆرفیمی ریکه‌وتنی بکه‌ر، مۆرفیمی ریکه‌وتنی به‌رکاری یه‌که‌م، مۆرفیمی ریکه‌وتنی به‌رکاری دووه‌م / ته‌واوکه‌ری پیشناوه‌که) به‌ ئارگۆمینته ده‌رنه‌ب‌راوه‌کانه‌وه بیه‌ستریته‌وه. به‌مه‌ش زۆرجار قسه‌که‌ر ناتوانیت به‌ شیوه‌یه‌کی ره‌وان دروسته‌که به‌کاربه‌ینیت و گۆیگریش وزه‌و فۆکه‌سیکی زۆری بۆ تیگه‌یشتن لئی، پپویست ده‌بیت. بۆ نمونه رسته‌کانی (۴۰) و (۴۱) "به‌ ئاسانی نا‌کرین به‌ مۆرفۆسینتاکس و جۆره‌ زبیرییه‌ک له ده‌رب‌رین و تیگه‌یشتنیاندا دروست ده‌بیت"، (مه‌حمود، ئافیس‌تا که‌مال، ۲۰۱۴: ۲۳)، هه‌ربۆیه "جیگیرکردنی هه‌ردوو به‌رکار پیکه‌وه به‌راناوی ل‌کاو زۆر که‌مه له قسه‌کردنا". (ئه‌مین، وریا عومه‌ر، ۲۰۰۴: ۱۰۱).

(۴۰) ا- من نامه‌کانم به‌ ئه‌واندا نارد. ← پپیاندا ناردمن.

ب- ئه‌و نامه‌کانی به‌ ئیمه‌دا نارد. ← پپماندا ناردنی.

(۴۱) ا- من ئه‌وانم له‌ ئیوه‌ کرد. ← لیتانم‌کردن.

ب- ئه‌و تۆی له‌ من کرد. ← لیمیکردیت.

لیکدانه‌وه‌کانی سه‌ره‌وه‌ ئه‌و ئه‌نجامه‌ ده‌سته‌به‌رده‌که‌ن، که له دروسته مۆرفۆسینتاکسییه‌که‌ی (۳۹) و ده‌رکرده‌ی نمونه‌کانی (۴۰) و (۴۱) دا، سه‌ری ریزمانی دۆخده‌رو کۆپی ئارگۆمینته‌کان هاوشیوه‌ی

سەرو تەواوگەری دروستە سینتاکسییەکانی (۳۸) و (۴۰) و (۴۱) ھاوتاو پەیکالی یەک نین، چونکە لە دروستە سینتاکسییەکاندا سەرە حوکمکەرە دۆخدەرەکانی ( $V^0$ ,  $V^-$ , TP) لەئارادان، کە دۆخ بە (PP) یەکەو (DP) یە بەرکارییەکەو (DP) یە بەرکارییەکە دەدەن، بەلام لە دروستە مۆرفۆسینتاکسییەکاندا لەگەڵئەوێ تەواوگەری پێشناوێکەو دوو فریزە دیارخەرییەکەیش بەمۆرفیمکراون، کەچی تەنها دوو لە سەرە دۆخدەرەکان، کە ( $V^0$ ) و (TP) یەکەن، ھەن و ڕوویانداوێتەو. ئەمە لە کاتیکدا، کە بەپێی مەرجی پالیۆھەری دۆخ لە تیۆری دۆخی ریزمانیدا، پێویستە ھەمبەر بە ھەر دۆخوەرگریک، کە تیگۆرییەکی دۆخدەر بوونی ھەبێت\*.

ھەموو ئەو ڕوونکردنەوانە دەربارەیی مۆرفۆسینتاکسی ئەو ڕاستانەیی، کە کردارەکانیان تیپەرن و بەھۆی مۆرفیمەکانی /پـ، تـ، لـ/ و ھەلگۆیزراون، پێشکەشکران، ئەو ڕاستییە دەردەخەن، کە دروستەیی مۆرفۆسینتاکسی (۳۹) و نواندەکەیی لە ھیلکاریی (۱۳) دا (ھەر نمونەییەکی تریش، کە دروستەو ھیلکارییەکی ھاوشیۆھەیی ھەبێت)، دروستەو ھیلکارییەکی تەواو و بیکەموکۆری نین، ھەربۆیە ئیمە لەم لیکۆلینەو ھەدا بۆ بونیاتنانی پڕۆژەیی مۆرفۆسینتاکس لەو ڕاستانەیی، کە فریزە کردارییەکان لە دوو سەری ریزمانی و دوو تەواوگەر پیکدیت\*، وەک ئەلئەرناتیقی ئەو شیوازو میکانیزمەیی، کە دروستە مۆرفۆسینتاکسییەکەیی (۳۹) ی پێبەرھەمبێنرا، دوو ریزگای دیکە پێشنيازدەکەین، کە ئەوانیش بریتین لە:

**یەکەم:** لەو دوو تەواوگەرەیی، کە لە چوارچێوھەیی (VP) یەکەدا ھەن، (DP) یەکەیان ھیچ نیشانەییەکی ریکەوتنی لەناو دروستە مۆرفۆسینتاکسییەکاندا نەبێت، واتە لە پیاوژۆی کۆپیکردنی ئارگۆمینتە خورتییەکانی دروستە سینتاکسییەکاندا، تەنها بکەر و تەواوگەری پێشناوێکە بەمۆرفیمبکرین. بڕوانە دەرکردەیی نمونەیی (۴۳) و ھیلکارییەکەیی لە (۱۴) دا.

\* دەربارەیی دۆخ لە دروستەیی مۆرفۆسینتاکسدا، بھروانە: (سەعید، سازان زاھیر، ۲۰۲۰: ۲۸۱-۲۸۷).

\*\* ئەگەر بتوانریت پڕۆژەیی مۆرفۆسینتاکس لەو ڕاستانەیی، کە فریزە کردارییەکانی دوو تەواوگەر لەخۆبگریت و کۆپی ھەردوو تەواوگەرەکەیش لە پڕۆژەکاندا ھەبن، بە چەند گرفت و کەموکۆرییەکەو بەرھەمبێنریت، ئەوا سازکردنی مۆرفۆسینتاکس لەو دروستە سینتاکسییانەیی، کە (VP) یەکەیان سێ تەواوگەری تیدا (وەک نمونەکانی خوارووە)، بە جۆریک ھەرسێ تەواوگەرەکە بەمۆرفیمبکرین، تارادەییەکی زۆر ئەستەمە.

(۴۲) ۱- پەلەکانت بە فاس لە جەکان کردووە؟

ب- بارەکەم بە کریکارەکان خستە لۆرییەکەو.

پ- کەلوپەلەکانی بە ئیمە کردە کۆگاکەو.



(۴۳) من ئەوانم بە تۆ سپارد. ← trace pro پیمسپاردیت.

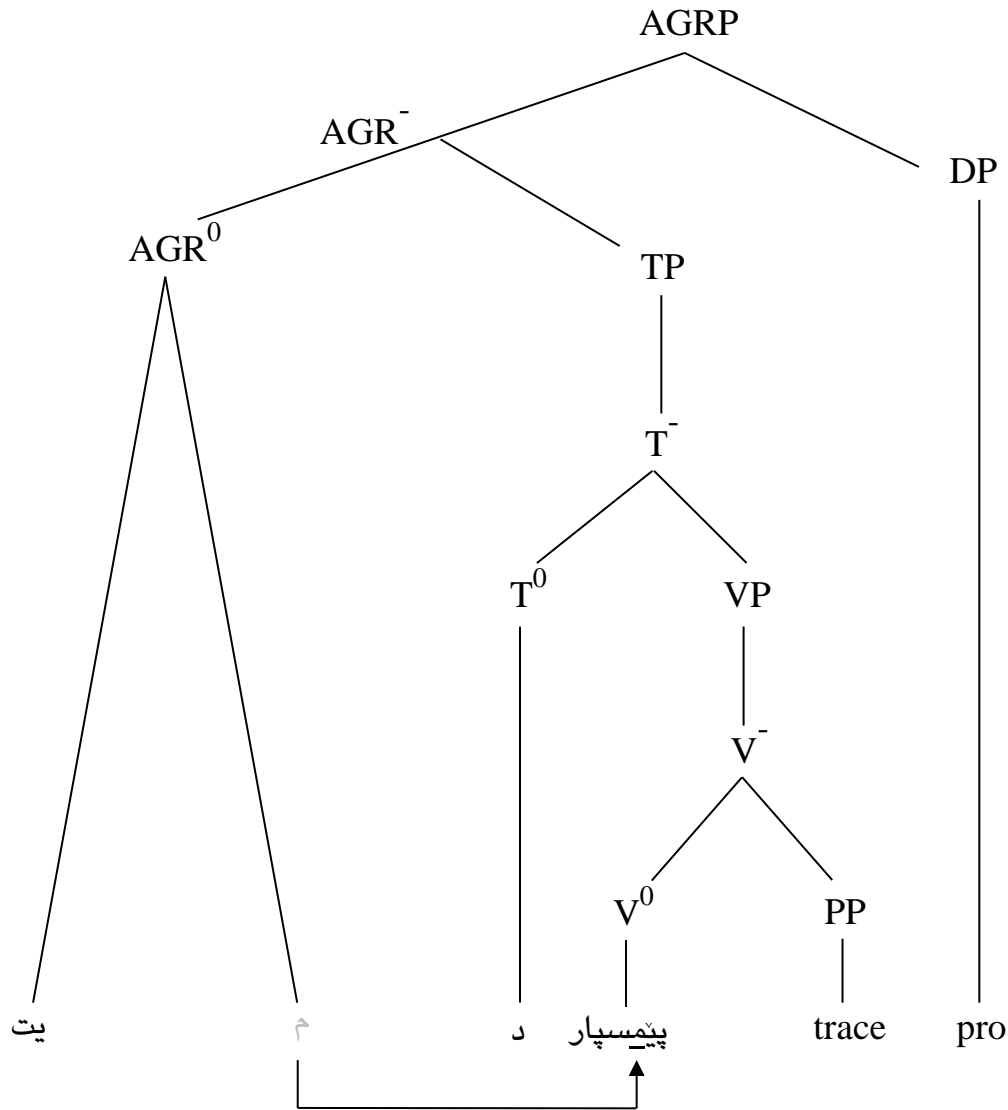

ھیلکاری (۱۴)

دووم: لەو دوو تەواوکەرە، کە لە چوارچۆوەی (VP) یەكەدا هەن، (DP) یەكەیان نیشانەى ریکەوتنى لەناو دروستە مۆرفۆسینتاکسییەكەدا ھەبیتو (PP) یەكەشیان بە ھەمان فۆرمە پرەكە یەوہ دابنریتەوہ، واتە لە پیاوژۆی كۆپیکردنى ئارگۆمیتتە خورتییەكانى دروستە سینتاکسییەكەدا، بکەرو فریزە دیارخەرییە بەرکارییەكە بەمۆرفیمبکرین و فریزە پێشناوییەكەیش وەكخۆی بەیلریتەوہ. بروانە دەركردەى (۴۴) و ھیلکاری (۱۵).

(۴۴) من ئەوانم بە تۆ سپارد. ← trace pro بە تۆم سپاردن.

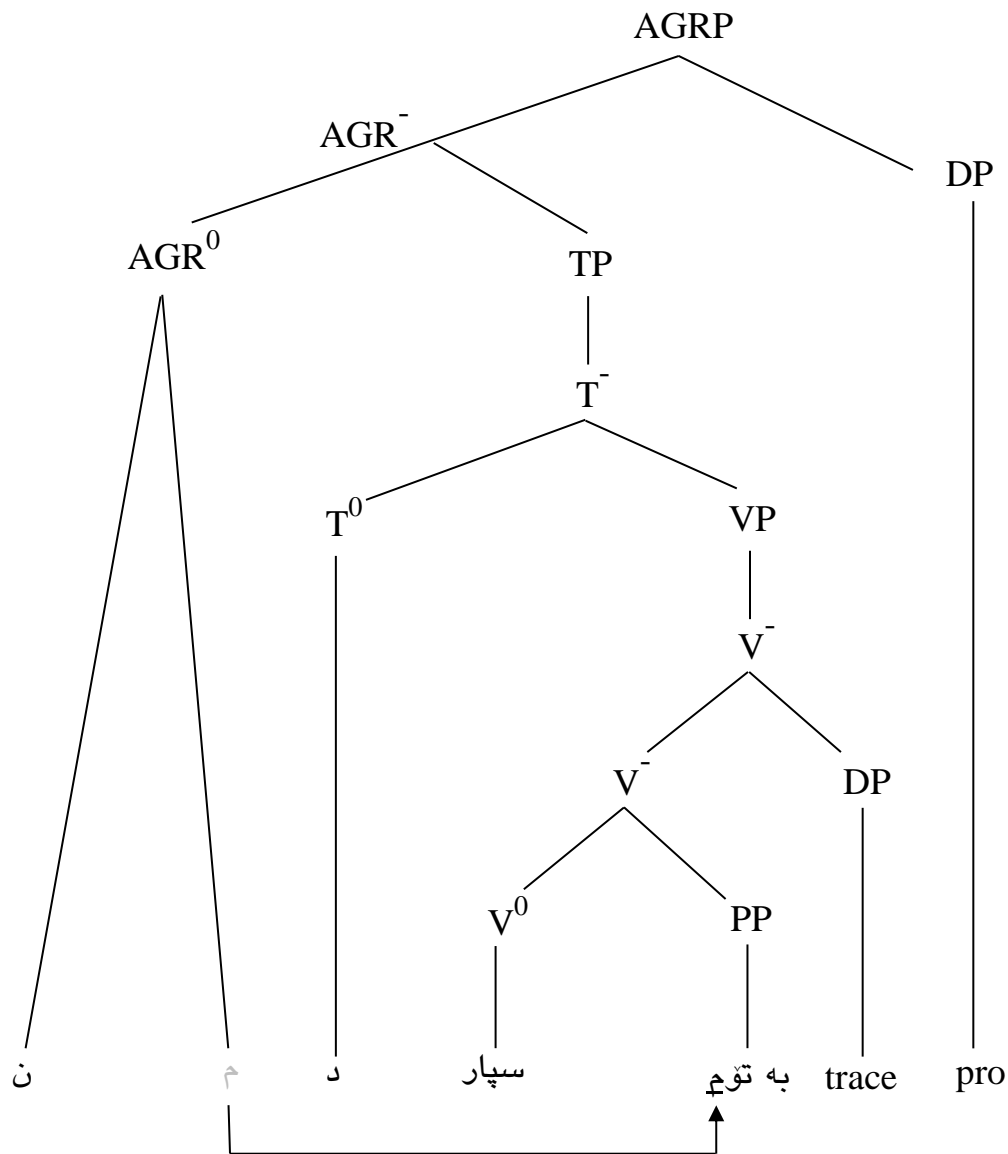

ھېكاري (۱۵)

ئەگەرچە لە دەركردەى نمونهكانى (۴۳) و (۴۴) دا ئەو گرفت و ناتەواويانەى، كە لە دروستە مۆرفۆسىنتاكسىيەكانى وەك (۳۹) دا ھەبوون، كە خۆياندەبىنيىھە لە: (ا) ناھاوسەنگى و پەيكالنەبوونى چەندىتىي ژمارەى سەرو تەواوكەر لە دروستەكاندا، كە ئەمەش مەرجى پاليۆھەرى دۆخى لە تيۆرى دۆخى رېزمانيدا برىنداردەكرد، (ب) ناپەھەتى و ئاساننەبوونى گوگردنى دروستەكان و تيگەيشتن لىيان لەلایەن قسەكەر و گوڭگروھە، چارەسەردەكرىن، بەلام لە دەركردەى نمونهى (۴۳) دا، لەبەرئەھەى

(DP) یه بهرکاریه که هیچ فۆرمیکی له بهرگیراوی له دروسته مۆرفۆسینتاکسییه که دا نابیت، بۆیه ناتوانریت له پووی که سو و ژماره وه بناسریته وه. بهمهش دوو رستهی وهک (٤٥-ا) و (٤٥-ب)، ههمان دروستهی مۆرفۆسینتاکسی (٤٥-پ) و دوو رستهی وهک (٤٦-ا) و (٤٦-ب) یش، ههمان دروستهی مۆرفۆسینتاکسی (٤٦-پ) یان ده بیت.

(٤٥) ا- کاروان ئیمه ی به تو ناساند.

ب- کاروان ئەوانی به تو ناساند.

پ- trace pro پیناساندیت.

(٤٦) ا- ئاسۆ کتیبه که ی له من وهرگرت.

ب- ئاسۆ کتیبه کانی له من وهرگرت.

پ- trace pro لئیه وهرگرت.

ئوهی په یوه ندیی به دهر کرده ی نمونه ی (٤٤) هوه هه بیت، ئەگەر به کراوه یی\_هیشتنه وهو به مۆرفیمنه کردنی به شیکه رسته که (PP یه که) وهک نهنگی نه بینریت، ئەوا دروسته که ئەو کیشه وه که موکوپیانه ی نییه، که له دروسته مۆرفۆسینتاکسییه کانی دیکه دا هه بوون.

### ٣-٢/٣ پارامیتهر له دروسته ی مۆرفۆسینتاکسیا

له ههنگاوه کانی پيشوودا په یوه ست به پیکهاته ی سینتاکسه وه، گهنگه شه ی چه شنه جیاوازه کانی پارامیتهرمان (پارامیتهر سهر، پارامیتهر هاوسییه تی، پارامیتهر ریکه وتن، پارامیتهر بکه رخراو، پارامیتهر فریزی پرس، پارامیتهر سهره وریزبونی وشه) کردو به های هر چه شنیکیانمان له پرۆه سینتاکسییه کانی زمانی کوردیدا (پرۆه سینتاکسی فریزو پرۆه سینتاکسی رسته)، دهستیشانکرد. ئیستا دهمانه ویت ههمان چشت بۆ پرۆه مۆرفۆسینتاکس بکه ین، واته به های پارامیتهرکان له دروسته مۆرفۆسینتاکسییه کاندایاریده کهن، به لام پيش ئوهی دهست به وهها کاریک بکه ین، چهند پرسیاریک دهخه ینه روو، که وه لامه کانیان له کوتایی لیكدانه وه کانی وه چه پاره که دا دهسته خرین. پرسیاره کانی بریتین له: ئایا هه موو ئەو پارامیتهرانه ی، که بۆ پرۆه سینتاکسییه کان ئاماژه یان پیدرا، له مۆرفۆسینتاکسییدا هه ن و دهر ده که ونه وه؟ ئایا مۆرفۆسینتاکس هیچ پارامیتهر یکی

تايبەت بە خۇي ھەيە، كە پۈۋژە سىنتاكسىيەكان نەيانىت؟ كامانەن ئەو جياوازييانەي، كە لە پەسكردنى جۆرەكانى پارامىتەر لە پۈۋژە مۇرفۇسىنتاكسىيەكان، ھەمبەر بە پۈۋژە سىنتاكسىيەكان، بەدەيدەكرين؟

### ۱-۳-۲/۳ پارامىتەرى سەر

وەك پىشتەر لەبارەيەوۋە دواين، بونياتنانى پۈۋژە سىنتاكسىيەكان بەپىي تىۋرى ( $X\text{-bar}$ ) لە رىگەي دوو بنەماوۋە جىيەجىدەبىت، كە ئەوانىش بنەماي ھەبوونى سەرو بنەماي دووپەلكىن. ئەم دوو بنەمايە راستەوخۇ بە پارامىتەرى سەرەوۋە وابەستەن، چونكە پارامىتەرى سەر ئەو پارامىتەريە، كە جىكەوتەي سەرە رىزمانىيەكان پەيوەست بەو پەيوەندىيە دووپەلكىيەي، كە بە تەواوكەرەكانىيانەوۋە ھەيانە، ديارىدەكات، كە يان لاي راست، يان لاي چەپى تەواوكەرەكان دەبىت. پارامىتەرى سەر لەگەلئەوۋەي ديارترين پارامىتەرى پۈۋژە سىنتاكسىيەكانە، كە چى لە مۇرفۇسىنتاكسىدا رۇل و گرنىگىيەكى ئەوتۇي نامىنىت، چونكە مۇرفۇسىنتاكس وەك پۈۋژەي سىنتاكسىيە فرىزو رستە، بەھۇي يەكگرتنى دووپەلكىيانەي سەرو تەواوكەرەوۋە دروستنايىت، بەلكو بەرھەم و لىكەوتەي دەرئەبىرىنى كەتىگورىيە سىنتاكسىيەكان و جىگرتنەوۋەيانە بە مۇرفىمەكانى رىككەوتن. بە دەربرىنىكى دىكە مۇرفۇسىنتاكس پۈۋژەيەكە، كە تەنھا لە كردارى فەرھەنگى و تافو مۇرفىمەكانى رىككەوتن پىككەيت. مۇرفىمەكانى رىككەوتن لە مۇرفۇسىنتاكسىدا، ھەرچەندە نوينەر و جىگرەوۋەي ئارگومىنتە دەرئەبىراوۋەكان و نىشانەي دۇخىش، بەلام لە ھەمانكاتا وەك سەرى رىزمانى و دروستكەرى پۈۋژەكەيش گۇدەكەن، ھەربۇيە كاتىك دروستەيەكى مۇرفۇسىنتاكسى لە رىگەي ھىلكارىيەوۋە دەنوئىرئىت، وھا دەرئەكەوئىت، كە دروستەكە ھىچ ( $Y$ ) يەكى لەخۇنەگرتىت و تەنھا لە ( $X^0$ ) ھەكانى ( $V^0, T^0, Agr^0$ ) پىككەتەيت. بىروانە ھىلكارىيە ( $16$ )، كە نواندى دەركردەي نمونەي ( $47$ )ە. بەمىپىيە ئەگەرچى ھاوشىوۋەي پۈۋژەي رستە، لە مۇرفۇسىنتاكسىدا مۇرفىمەكانى رىككەوتن، كە بەرھەمەينى ھەردو پۈۋژەكەن، كۇتايىيە دروستەكە دەگرن و پەيرەوۋى لە پارامىتەرى سەر كۇتا دەكەن، بەلام بە پىچەوانەي پۈۋژەي سىنتاكسىيە رستەوۋە، دەستنىشانكردنى پارامىتەرى سەر بۇ پۈۋژەي مۇرفۇسىنتاكس، كەمبەھاو ناپىويستە، چونكە لە مۇرفۇسىنتاكسىدا مۇرفىمەكانى رىككەوتن تەواوكەرىكى بەرجەستەي ديارىكراويان نىيە، تاوۋەكو بەپىي جىكەوتەكەيان لە لاي راست، يان لاي چەپى تەواوكەرەكە، بە سەرسەرەتا، يان سەر كۇتا دابنرىن.

(47) ئىمە خانوۋەكەمان فرۇشت. ← فرۇشتمان.

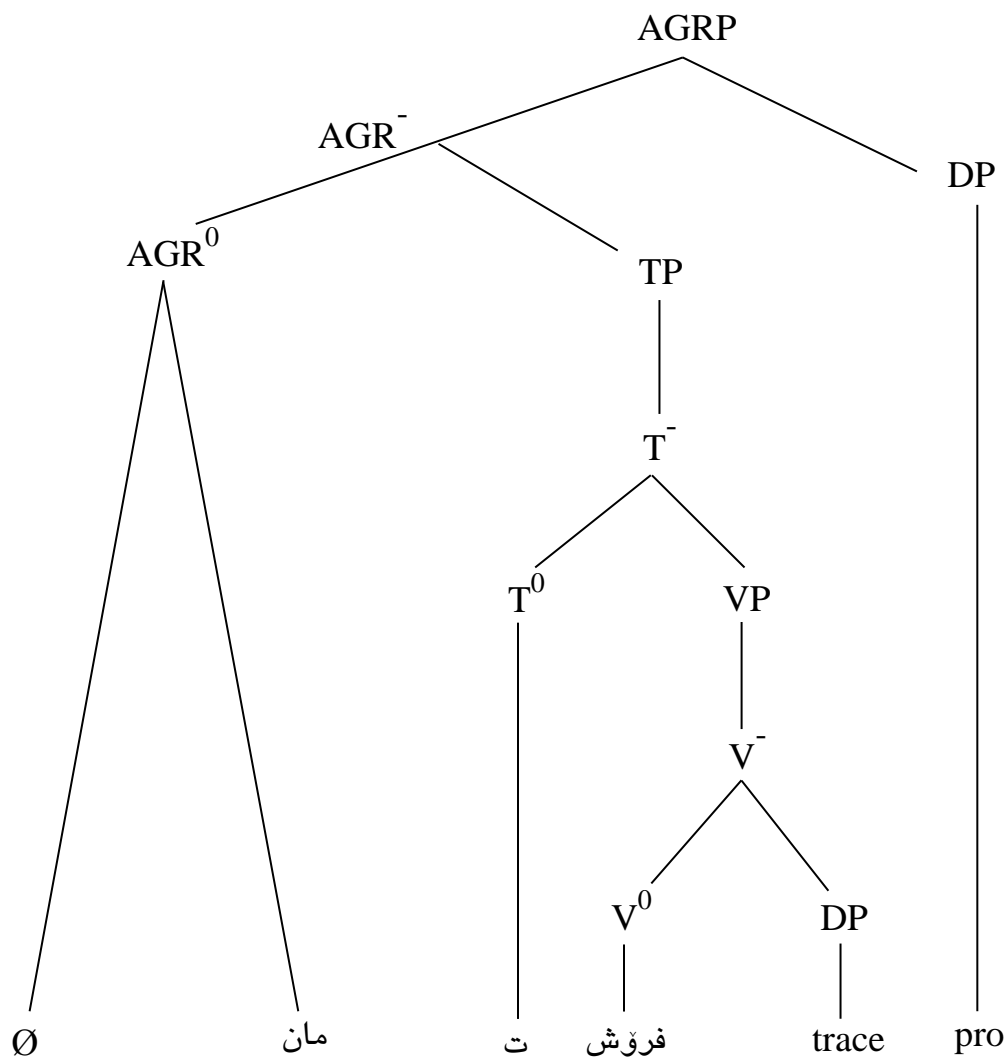

هياكاري (۱۶)

### پارامیته‌ری هاوسییه‌تی (۲-۳-۲/۳)

پارامیته‌ری هاوسییه‌تی، که پارامیته‌ریکه په‌یوه‌ست به پیواژوی به‌خشینی دۆخه‌وه باس له‌وه ده‌کات، که پیویسته سه‌ره ریژمانییه دۆخه‌ره‌کان و ته‌واوکه‌ره دۆخه‌رگره‌کانیان به‌ته‌نیشت یه‌که‌وه بن، له‌ مؤرفؤسینتاکسدا پیشیلده‌گریت، چونکه له سینتاکسدا به‌رکار، که ده‌کاته ته‌واوکه‌ری کرداره فه‌ره‌نگییه‌که، به پارامیته‌ری هاوسییه‌تی دۆخ له (V<sup>0</sup>)ه‌که وه‌رده‌گریت، که له چوارچیوه‌ی پرؤژه‌ی (VP)یه‌که‌دا ده‌که‌ویته لای راستی سه‌ره ریژمانییه‌که‌وه (بروانه ۴۸)، به‌لام له مؤرفؤسینتاکسدا کۆپی به‌رکاره‌که له هه‌مان جیکه‌وته‌دا (جیکه‌وته‌ی به‌رکاری دروسته سینتاکسییه‌که) رپوناداته‌وه، به‌لکو بۆ

جیکه و ته یه کی دوی کرداره تافداره که دهگوازریته وه. بهمهش په یوه ندیی هاوسییه تی نیوان کرداره فرههنگییه که و نوینه ری ته واوکه ره که ی دهچریت، به لام پچرانی ئه و په یوه ندییه نابیتته هوی بی دؤخ\_ مانه وهی کوپی بهرکاره که، چونکه پارامیته ری ریکه وتن ده بیتته جیگره وهی پارامیته ری هاوسییه تی و له ریگه ی هاو نیشانه کردنه وه چاره سه ری تی کچوونی په یوه ندییه هاوسییه تییه که دهکات. به میپیه له پرۆزه ی مۆرفۆسینتاکسدا مۆرفیمه کانی ریکه وتن ده بنه میکانیزی پیدانی دؤخ و هک نیشانه ی دؤخ بۆ که تیگوری دؤخوهرگری دهرنه برراو، که لیره دا مه بهست له ته واوکه ری ( $V^0$ ) هکه یه، گۆده که ن. پروانه (۴۹).

(۴۸) من کولیچه کانم خوارد.  
بهرکار  $V^0$

(۴۹) trace pro خواردمن.  
j  $V^0$  / j کوپی بهرکار

### ۲/۳-۳-۳ پارامیته ری ریکه وتن

له و پروانگه یه وه، که له زمانی کوردیدا رسته پرۆزه ی ریکه وتنه و مۆرفۆسینتاکسیش لیکه و ته ی رسته یه و له وه وه وهرده گیریت، پیشینیده کریت، که ئه میس (مۆرفۆسینتاکس) ریکه وتن به رهه میبهنیت. به گه رانه وه بۆ ئه و نمونه و هیلکاریانه ی، که له پیشوودا بۆ دروسته ی مۆرفۆسینتاکس هینرانه وه، دهرده که ویت، که ئه وه ی گوترا ته نها پیشینییه ک نییه، به لکو راستیییه کی پالپشت به داتا و به لگه یه. له به شی دووهم و له باسی "پارامیته ری سه ر له فریزی ریکه وتن دا" به وردی قسه له سه ر ئه وه کرا، که رسته له چیوه ی بنه مای پرۆزه سازدانی فراوانکراودا، له قونای دوی به رهه مهینانی فریزی تافو گواستنه وه ی بکه ر، به هوی مۆرفیمه کانی ریکه وتنه وه دروسته بیت. له م به شه و له وه چه پاری "مۆرفۆسینتاکس وه ک پرۆزه یه کی پاش رسته یی" شدا ئاماژه به وه درا، که مۆرفۆسینتاکس له هه مان ئاستی پرۆزه سازدانی فراوانکراودا، له ریگه ی به مۆرفیمکردنی ئارگومینته سینتاکسییه کانی بکه رو بهرکارو دواتر جولاندنیان بۆ کوتایی دروسته که، سازده بیت. که واته "مۆرفیمه کانی ریکه وتن هاوسهنگی نیوان سینتاکس و مۆرفۆسینتاکس په یوهست به پارامیته رو دؤخ و دروسته ی ئارگومینته وه راده گرن و واشده که ن، هه ردوو پرۆزه که به رهه مبین و به وهش سه ره وه ی پرۆزه که ده گرن". (سه عید، سازان زاھیر، ۲۰۲۰: ۲۵۷).

له راستیدا نهك هەر ئهوهی، كه مۆرفۆسینتاكس هاوشیوهی سینتاكس / رسته له لایه ن ریکهوتنهوه رۆدهنریت، به لكو پیرهوی ریکهوتن له مۆرفۆسینتاكسدا توندوتولتیشه وهك له سینتاكس، چونكه له سینتاكسدا ئهگەر تافی کرداری رستهكه رابوردوو بیت، ئهوا ریکهوتنهكه له سه ر کردارهكه وه بۆ سه ر بهرکارهكه دهگوازیتهوه، به لام له مۆرفۆسینتاكسدا کردارهكه هەر تافو فۆرمیکه هه بیت، ئهوا به لایه نی كه مه وه یه كیک له مۆرفیمه كانی ریکهوتنی بکه ر، یان بهرکار، له کۆتایی دروسته كه دا ده بن.\* پروانه نمونه كانی خواره وه.

(50) من تۆم گرت. ← گرتیمیت.

پ. م	پ. م
بکه ر	بکه ر بهرکار

(51) من کتیبه کانم هه لگرت. ← هه لمگرتین.

پ. م	پ. م
بکه ر	بکه ر بهرکار

(52) من کتیبه کان هه لده گرم. ← هه لیا نده گرم.

پ. م	پ. م
بکه ر	بکه ر بهرکار

ریکهوتن، كه پارامیته ریکه گوزارشت له په یوه ندیی نیوان سه ره ریزمانییه كان و ته واوکه ره كانیان دهكات، له سینتاكسدا له ئاستی رسته وه مۆرفۆلۆژیانه ده نوینریت، چونكه (TP) و (YP) یه بکه رییه كه له روهی به یه كگه یشتنی دوو لقه وه له ئۆدیكا (بنه ما ی دووپه لکی)، هاوسی یه یه كتر نین، به لام له پرۆژه سینتاكسییه كانی خواره وهی رسته دا (پرۆژه سینتاكسییه فریزییه كان)، له بهرئه وهی په یوه ندیی هاوسییه تی له نیوان (X) و (Y) یه كاندا هیه، بۆیه ریکهوتنی نیوان سه رو ته واوکه ره كان ئه بستراكت ده بیت و به مۆرفیم رونا دات. (پیشتر په یوه ست به پارامیته ری هاوسییه تی و پارامیته ری ریکهوتنه وه له سینتاكسدا، نمونه بۆ هه ردوو چه شنه كه ی ریکهوتن هینرا وه ته وه). په یكال له گه ل پرۆژهی سینتاكسیی رسته دا، پرۆژهی مۆرفۆسینتاكسیش ریکهوتنه كه ی مۆرفۆلۆژیانه ده بیت، چونكه وهك له وه چه پاری پیشوودا به نمونه وه رونا کرایه وه، ئه و په یوه ندییه هاوسییه تییه ی، كه له سینتاكسدا له نیوان کرداره فه ره نگییه كه و ته واوکه ره كه یدا هیه، له مۆرفۆسینتاكسدا تیکده چیت. هه موو ئه مانه ئه و ئه نجامه ده سته ده خن، كه هه ردوو پارامیته ری هاوسییه تی و ریکهوتن (ریکهوتنی مۆرفۆلۆژیانه) له

\* برپاوه: ۱-۶-۳-۲/۳) پارامیته ری سه ره ورپیزبوون و فۆرمه ستاندارده كانی مۆرفۆسینتاكس، كه له ویدا به راڤه و نمونه وه، به پیتی تافو فۆرمی کرداری دروسته كان، باس له چۆنیه تییه سه ره ورپیزبوونی مۆرفیمه كانی ریکهوتنی بکه رو بهرکار له پرۆژهی مۆرفۆسینتاكسدا (فۆرمه ستاندارده كان) كراوه.

دابه‌شبوونی ته‌واوکه‌رانه‌دان، چونکه ریکه‌وتن کاتیک به مؤرفیم دهنوینریت، که (ا) په‌یوه‌ندی نیوان سه‌رو ته‌واوکه‌ر هاوسنیته‌تی نه‌بیټ، (ب) په‌یوه‌ندی هاوسنیته‌تی نیوان سه‌رو ته‌واوکه‌ر بیچریت/تیکبچیت. بشروانه: (سه‌عید، سازان زاهیر، ۲۰۲۰: ۳۱۶-۳۱۹).

### ۴-۳-۲/۳ پارامیته‌ری بکه‌رو به‌رکارخراو

له‌رووی ئەگه‌ری (ا) خستنی بکه‌ر، (ب) خستنی به‌رکار، (پ) خستنی بکه‌رو به‌رکار پیکه‌وه، له دروسته سینتاکسی و مؤرفوسینتاکسیه‌کاندا، جیاوازی له نیوان زمانه‌کاندا ده‌بینریت. ئەمه‌ش بوو‌ته هۆی ئەوه‌ی، که په‌یوه‌ست به‌دەر‌نه‌برین و لابر‌دنی ئەو که‌تیگوریه سینتاکسیانه‌وه، چه‌ند چه‌شنیکی پارامیته‌ر دروستیټ، که ئەوانیش بریتین له: پارامیته‌ری بکه‌رخراو، پارامیته‌ری به‌رکارخرا، پارامیته‌ری بکه‌رو به‌رکارخراو. پیشترو په‌یوه‌ند به‌پیکه‌ته‌ی سینتاکسه‌وه، به‌وردی له‌باره‌ی پارامیته‌ری بکه‌رخراوه‌وه دوا‌ین و ئەو لیک‌دانه‌وه جیاوازانه‌مان خسته‌پوو، که بۆ په‌سنکردنی پارامیته‌ره‌که له زماندا به‌گشتی پیشکه‌شکراون. هاوکات له روانگه‌ی سی لایه‌نی جیاوازه‌وه، ر‌افه‌و شیکردنه‌وه‌مان بۆ بکه‌رخراوی زمانی کوردی کرد. ئەوه‌ی په‌یوه‌ندی به‌به‌رکارخراوییه‌وه هه‌بیټ، به‌وپیه‌ی له ژماره‌یه‌کی دیاریکراوی زمانه‌کاندا ده‌توانریت به‌رکار له رسته‌دا گۆنه‌کریت، بۆیه له‌وه سه‌رچاوه زمانه‌وانیانه‌ی، که باسی به‌رکارخراویان کردووه، که م‌تر وه‌ک چه‌شنیکی پارامیته‌ر ئاماژه‌یان‌پیداوه، به‌لام له‌وه‌وه، که ئەم دیارده‌ زمانیه‌یش هاوشیوه‌ی ئەو دیارده‌ زمانیه‌یه‌ی دیکه، که جیاوازی نیوان زمانه‌کان ده‌رده‌خه‌ن و به‌پارامیته‌ر داده‌نرین، ئیمه هه‌مبه‌ر به‌پارامیته‌ری بکه‌رخراو، به‌رکارخراویشمان به‌پارامیته‌ر ناوبردووه. "زاراوه‌ی به‌رکارخراو (Null object) وه‌ک ئارگومینتیکی ناوه‌کی نائاشکرای هه‌ر کرداریک پیناسه‌کراوه، که ده‌شیت ئارگومینتیکی ناوه‌کی جیناوی نائشکرا به‌هه‌مان رۆلی سیمانتیکیه‌وه وه‌ر‌بگریت (هه‌رچه‌نده له‌وانه‌یه هه‌مان لیک‌دانه‌وه‌ی سیمانتیکیان نه‌بیټ) و بۆ ئەمه‌یش به‌لگه‌ی سینتاکسی، یان ئاخوتنی له‌سه‌ر هه‌بوونی هه‌یه".

<http://educ.jmu.edu/~cotesa/chapter3.pdf> له‌باره‌ی جوړه‌کانی به‌رکارخراوییه‌وه، (Huang, 1989).  
دوو جوړی جیاوازی به‌رکارخراوی له‌یه‌کتر جیا‌کردووه‌ته‌وه، که ئەوانیش (variables) و (pros)ن\*.

\* بشروانه: (Cummins, S. & Roberge, Y., 2004: 136)، که په‌یوه‌ست به‌زمانی ئینگلیزی و فەرہ‌نسییه‌وه سی جوړی به‌رکارخراوی دیاریده‌که‌ن، که بریتین له:

1. Bound: a bound variable or a null constant
2. Discourse-linked: a null pronominal
3. Internally licensed: null cognate objects (predicted by the TR), a bare N



(Huang) پيڻوايه، كه جوڙي (pros) له و زماناندا به ديدو كړي، كه مورفيمي ږيكه و تني بهر كاري دهوله مهنديان هيه، وهك زماڼي (Pashto). هرچي ټو زمانانويه، كه مورفيمي ږيكه و تنيان نييه، بهر كار خراويي كه يان له جوڙي (variables) ه، كه په يوه سته به بابته ټي گفټوگڼو قسه له سه ركاراوه وه. بهر كار خراويي زماڼي كوږي نمونه ټي جوړه يه، كه له ټاسټي پراگماتيكا دهرده كه ويټ و ږيگه پيښه دريټ. پروانه: (Park, H., 2004: 23).

زماڼي كوردي (ديالكتي كرمانجي ناوه راسټ\_شيوه زاري سليمني) \* له گه ټه وه ټي زماڼيكي بهر خراوه، به لام بهر كار خراو نييه و به بووني بكر له رسته دا، ږيگه به لابردي بهر كار ناداټ. پروانه نمونه كاني (٥٦).

(٥٦) ١- دزه كه منداله كه ټي رفاڼد.

ب- pro منداله كه ټي رفاڼد. ← بهر خراو

پ- \* دزه كه trace رفاڼدي ← بهر كار خراو

ت- كي منداله كه ټي رفاڼد؟

(٥٦-ب) بهر خراويي زماڼي كوردي پيشانده داټ، به لام (٥٦-پ) رسته يه كي بهر كار خراوي ناريزمانيه. تنها له باريكا نمونه ټي (٥٦-پ) په سهندو ږيگه پيښه راوه، كه وه لام ټي پرسیاري (٥٦-ت) بيټ.

\* له باره ټي ټه گهري خستني بهر كار له ديالكتي كرمانجي ژوورودا، (حاجي، قيان سليمان، ٢٠٠٩: ١٥٥) ده لټت: "له شيوه زاري (ك. س) دا تنيا بو كه سي سيټيم ده شي وا دابنريټ كه بهر كاره كه لا دراوه، وهك:

(٥٣) ټم ټازادي دبينيڼ. ← ټم ... دبينيڼ.

(٥٤) ټز ته دبينيڼ. ← \* ټز ... دبينيڼ."

(مه معروف، عه بدولجه بار مسته فا، ٢٠١٠: ١٣٢) ټي گوتويه ټي: "ږيكه و تني نيوان كه ره سه په يوه نديداره كاني ټه و ديالكتي، به تايه ټي له رسته يه كدا، كه كرداره كه ټي رابردوي ټي پيټ، ږيكه و تني بهر كار و كردار وا يكردوه، كه بهر كار له دروسته ټي سينتاكسييدا دهرنه برديټ، سه باره ت بهر ټي ټم جوړه رستانه يش، له بهر ټه وه ټي هه ميشه ږيكه و تن له نيوان بكر و كرداردا نييه، دهربريني بكر خورتيه (پروانه ٥٥).

(٥٥) من سيټ خوارن. ← من (pro) خوارن. (من سيټوه كانم خوارد.)"

j j j j

جی باسه سهرباری بهرکارنه خراوی زمانی کوردی، کهچی دهشیت بهرکاری چهند کرداریکی تیپهپی وهک /خوار\_هوه، خوین\_هوه، . . . /، له دروستهی پروکه شدا دهرنه بردرین\*. پروانه رسته کانی (۵۸).

(۵۸) ا- پیاوه که دهخواته وه.

ب- ئه وان ناخویننه وه.

(عهول، محهمه د عومه ر، ۲۰۰۸: ۵۸) وایداده نیت، که هوکاری لابردنی بهرکاری ئه و رستانه، ناسراوی و ئاشنایه تی چهمکی بهرکاره له گه ل ئه و کردارانه دا، به لام ئه گه ر بمانه ویت جوړی بهرکاره که دیاریبکه یین، ئه و ده بیت له رسته که دا گو بکریت. پروانه (۵۹).

(۵۹) ا- پیاوه که ئاره ق دهخواته وه. (نهک بیره)

ب- ئه وان رۆژنامه ناخویننه وه. (نهک کتیب)

پوونکردنه وه کان له سهر زمانی کوردی ئه و راستییه دهرده خهن، که له سینتاکسدا ریگه به دهرنه برینی بکه رده ریت (له زور باردا) و بهرکاریش ده بیت به خورتی گو بکریت (له گه ل چهند کرداریکی دیاریکراو نه بیت)، به لام له مورفوسینتاکسدا، که پیواژوی لابردنی که تیگورییه سینتاکسییه کانی رسته (جگه له کردار) و جیگرتنه وه یانه به مورفیمه کانی ریکه وتن، کرده ی خستنی بکه رو بهرکار پیکه وه پرووده دات\*. پروانه (۶۰).

---

\* له زمانی ئینگلیزیشدا هه ندیک له کرداره کان ریگه به (Null object) ددهن، به لام کرداره کانی دیکه به خورتی بهرکار وهرده گرن. پروانه ئه م نمونانه ی خواره وه. (Park, H., 2004: 25).

(57) a. John already ate.

b. \* John devoured

c. They ran away and we followed (them).

d. They ran away and we chased \*(them)

\*\* زمانی (Navajo) ئه گه رچی مورفیمی ریکه وتنی بهرکاری هه یه، به لام هاوشیوه ی زمانی کوردی، ته نها کاتیک له زمانه که دا ریگه به (Null object) دهر ریت، که بکه ره که ییش (Null) بیت. ئه مه ش دهریده خات، که مه رج نییه هه موو کات بوونی پیروه ویکی ریکه وتنی بهرکاری ده وله مه ند، ده سته به ری بهرکار خراوی زمانیک بکات. بو زانیاری زیاتر دهر باره ی (Null object) له زمانی (Navajo) دا، پروانه ئه م توژیینه وه یه: (Speas, M., 1996).

(٦٠) ١- من ئەوانم گەياند.

ب- pro ئەوانم گەياند. ← سينتاكس: بكارخراو

پ- \* من trace گەياندم ← سينتاكس: بەركارخراو

ت- trace pro گەياندمن. ← مۆرفۆسينتاكس: بكارو بەركارخراو

### ٥-٣-٢/٣ پارامېتەرى فرېزى پرس

ئەم پارامېتەره، كە باس لە جولەو گواستەنەوهى فرېزه پرسەكان بۆ سەرەتاي رسته دەكات، تەنها لە سينتاكسدا ھەيەو لە مۆرفۆسينتاكسدا بوونى نامىنىت، چونكە ئەو رسته پرسيارىيانەى، كە بەھوى وشەى پرسەو بەرھەمدەھىنرەين، ھەك نمونەكانى (٦١)، دروستەى مۆرفۆسينتاكسىيان نىيەو تەنها بە سينتاكس دەردەبەردەين. ھەك ئاشكرايە، مۆرفۆسينتاكس پڕۆسەى لەبەرگرتنەوھى كە تيگۆرىيە خورتىيەكانى رستەيە، بەلام وشەى پرس / فرېزى پرس كە تيگۆرىيەك نىيە، كە ئەگەرى لەبەرگرتنەوھى ھەبىتو بتوانرەيت ھاوشىوھى فرېزه ديارخەرييەكانى بكارو بەركار، بە مۆرفىمى رېككەوتن جىگەى بگىرەتەوھ. لەبارەى ئەو پۆلەرەگەزانەوھ، كە دەتوانرەيت بەمۆرفىمبكرەين، (حسەين، ئازاد ئەحمەد، ٢٠١٢: ٢٤٤) دەلەيت: "لە رەگەزەكانى رستەدا، (دەرخەر، بەركار، ئەدفىرلە كەسىيەكان)، دەشەيت كۆپى بكرەين"، بەلام لە راستىدا بكارەيش كە رەستەيەكى دىكەى رستەيە، كە فۆرمى لەبەرگىراوى ھەيە\*. ھەلبەت ئىمە لىرەدا قسەمان لەسەر فرېزى پرسە، كە لە ھىچ بارىكدا ئەگەرى كۆپىكرەنى جىبەجىنابەيت. ئەمەش لە كاتىكدايە، كە لە مۆرفۆسينتاكسدا فرېزه ديارخەرييەكانى بكارو بەركار دەرنابەردەين و فۆرمە كۆپىكراوھەكانى، دەبىتە نوینەرو جىگەرەوھيان.

(٦١) ١- كى پياوھەكى كوشت؟

ب- پياوھەكى كى كوشت؟

\* دەربارەى فۆرمى لەبەرگىراوى بكار، (حسەين، ئازاد ئەحمەد، ٢٠١٢: ٢٤٤) بۆچوونى وايە، كە "فرېزى ناويى بكار كۆپى ناكرەيت، چونكە نىشانەكەى، كە جىناويكى كەسى لكاو، لە دروستەى كرداردا ھەيە و رەگەزىكى سەرەكى پىكەينەرىتى"، بەلام بەپى لىكدانەوھەكانى ئەم لىكۆلىنەوھەيە، كە پىشتر پەيوەست بە ھەنگاوەكانى بونياتنانى پڕۆژەى رستەوھە خرانەروو، كاتىك فرېزى ديارخەريى بكار لە قوناغى پىكەتەى واتايىيەوھ بۆ قوناغى رستەيى، لە لای چەپى فرېزى تافەوھ بۆ لای راستى فرېزەكە دەگوازرەتەوھ، كۆپىيەك لە شويىنى خۆى بەجىدەھىلەيت. بەمىيە كۆپى بكار لە ئەنجامى جولەو گواستەنەوھى فرېزى ديارخەريى بكارەوھە دىتەئاراوھ، نەك ئەوھى ھەر خۆى رەگەزىكى سەرەكى پىكەتەى كردار بەيت.

### ۲/۳-۳-۶) پارامېتېرى سەرھورېزبۇون

ناوى تەواۋى ئەم پارامېتېرە، پارامېتېرى سەرھورېزبۇونى وشەيە (ھەرۈەك پەيۈەند بە پىكھاتەي سىنتاكسەۋە بەۋ ناۋەۋە لەبارەيەۋە دواين)، بەلام بەۋپىيەي مۇرفۇسىنتاكس نواندىنى رستەيە بە مۇرفىمۋ وشەكان / ئارگۇمىنتە سىنتاكسىيەكان لە مۇرفۇسىنتاكسدا بوونىكى بەرجەستەيان نىيە، بۇيە لىرەدا بە پىۋىست زانرا، كە لە ناوى پارامېتېرەكەدا لىكسىمى /وشە/ لىبىرېتۋ لەبرى پارامېتېرى سەرھورېزبۇونى وشە، تەنھا بە پارامېتېرى سەرھورېزبۇون ناۋبىرېت. ئەم پارامېتېرە، كە لە جۇراۋجۇرىي قالى رستەي زمانەكان لەرۋى چۋنەتېي سەرھورېزبۇونى بكارو بەركارو كردار لە رستەدا دەكۆلېتەۋە، لە زمانى كوردىدا ھاۋشىۋەي سىنتاكس لە مۇرفۇسىنتاكسىدا پارامېتېرىكى ھەبوۋە دەردەكەۋىتەۋە، بەلام بە جىاۋازىيەۋە. جىاۋازىي پارامېتېرى سەرھورېزبۇون لە ھەردوۋ پىرۇژەي سىنتاكسۋ مۇرفۇسىنتاكسى كوردى لەۋەدايە، كە لە رېگەي ئەم پارامېتېرەۋە، لە سىنتاكسدا بە سانايى جۇرى سەرھورېزبۇونى كەرەستەكان، كە (SOV) سەرەكىترىنيان بو، دىارىدەكرا، بەلام لە مۇرفۇسىنتاكسدا، لەبەرئەۋەي لە ھەندىك لە پىرۇژەكاندا (ھەندىك لە پىرۇژە مۇرفۇسىنتاكسىيەكان) مۇرفىمەكانى رېككەۋتن دەئاخىرېنە ناۋ دروستەي ناۋەۋەي كردارەكەۋە/ كردارە تافدارەكەۋە، بۇيە لەۋ پىرۇژانەدا ناتوانرېت بە ئاسانى رېزبەندىي مۇرفىمەكان (كۆپىي بكارو بەركار) لەگەل كردارەكە دەستىنېشانىكرېت. چەندوچۋونەكانى پارامېتېرى سەرھورېزبۇون پەيۋەست بە فۇرمە ستانداردەكانى مۇرفۇسىنتاكسۋ فۇرمە ئەلتەرناتىفەكانى مۇرفۇسىنتاكسەۋە، لە خوارەۋە لە دوۋ ۋەچەپارى جىاۋازدا گەنگەشەدەكەين.

### ۲/۳-۳-۶-۱) پارامېتېرى سەرھورېزبۇونۋ فۇرمە ستانداردەكانى مۇرفۇسىنتاكس

پىشتىر لە "۱/۳-۱) پارامېتېرى سەرھورېزبۇونى وشە"دا لەۋ بارەيەۋە دواين، كە لە زمانى كوردىدا لەبەرئەۋەي بەپىيى سىروشتۋ جۇرى كردار، پىرۇژەي فرېزى كردارىي جىاۋاز بەرھەمدىت، بۇيە ژمارەۋ جىكەۋتەي ئارگۇمىنتە خورتىيەكانى رستە سادەكانى زمانەكە، جىگىرو دىارىكراۋ نىن (ئەگەرچى زىاتر قالى \_SOV\_ يان ھەيە). ئەۋەي لەۋىدا ئاماژەپىننەدرا، ئەۋەيە، كە لە دروستەي سىنتاكسىدا تافو فۇرمى كردارى رستەكان كارىگەرىي لەسەر بەدۋايىيەكداھاتنۋ رېزبەندى بكارو بەركارو كردار نىيە، كەچى لە دروستەي مۇرفۇسىنتاكسىدا، جىكەۋتەي رۋودانى كەتىگۇرىيە بەمۇرفىمىكراۋەكانۋ چۋنەتېي سەرھورېزبۇونىان، تافو فۇرمى كردارى دروستەكە دىارىدەكات. با لەم نمونانەي خوارەۋە بىروانىن.

(۶۲) ا- تۆ نامەكانت نووسی؟ ← نووسیتین؟  
j i j i

ب- مین وانهكانم خویند. ← خویندیمین.  
j i j i

(۶۳) ا- ئەو نامەكانی نووسی. ← نووسینی.  
j i i j

ب- مین وانهكانم دەخویند. ← دەمخویندین.  
j i j i

(۶۴) ا- ژنهكه فهرشهكانی راخست. ← راخستین.  
j i j i

ب- ئەوان ئیمەیان رزگارکرد. ← رزگارپانکردین.  
j i j i

نموونهكانی (۶۲) ئەو دەردەخەن، كه له دروستەى مۆرفۆسینتاكسدا، ئەگەر كردار له تافی رابوردوودا بىتو له روى فۆرميشهوه له يهك ليكسىم پيکهاتبىت (كردارى بنهپهتى بىت)، ئەوا سەرەوريزبوونی توخمه پيکهينه رەكانی دروستهكه بهو شيوهيه ده بىت، كه مۆرفىمى رىككهوتنى بکه به كرداره تافدارهكهوهو مۆرفىمى رىككهوتنى بهرکاريش به مۆرفىمه رىككهوتنه بکهريهكهوه دهنوسين، بهلام (ا) ئەگەر بکه كهسى سييه مى تاك بىت، ئەوا مۆرفىمى رىككهوتنى بهرکار پيش مۆرفىمى رىككهوتنى بکه دهكهويت (بروانه ۶۳-ا)، (ب) ئەگەر كردار رابوردوى بهردهوام بىت، ئەوا مۆرفىمى رىككهوتنى بکه جيکهوتهكهى خوى له دواى كرداره تافدارهكهوه بهجیدههيايت و به پرووكارى /ده\_/ى بهردهواميهوه دهلكيت (بروانه ۶۳-ب). ئەوهى پهيوه ندى بهو دروسته مۆرفۆسینتاكسيانوه هه بىت، كه كردارهكهيان رابوردوى فۆرم دارپژراو (بهوى پيشگرهوه، نهك پاشگر)، يان ليكراوه، ئەوا جيکهوتهى گيرسانهوهى مۆرفىمى رىككهوتنى بکه تياياندا، دواى پيشگرهكه/ كهرتى يهكه مى كردارهكه ده بىتو مۆرفىمى رىككهوتنى بهرکاريش كۆتايى دروستهكه دهگرىت. (بروانه ۶۴).

نموونهكانى سەرەوه بۆ ئەو دروسته مۆرفۆسینتاكسيه فۆرم جياوازان هينرانهوه، كه له تافی رابوردوودا بوون، بهلام ئەگەر هەر ئەو نمونانه تافهكهيان بۆ رانهبوروو بگۆردريت، ئەوا له گەل گۆرپى تافهكهدا، جيکهوتهى مۆرفىمهكانى بکهرو بهرکاريش له نيو دروستهكهدا دهگۆرپن. بروانه (۶۵) و (۶۶) و (۶۷).

(٦٥) ا- تۆ نامەکان دەنووسیت؟ ← دەیاننوسیت؟  
j i i j

ب- مِن وانهکان دەخوینم. ← دەیانخوینم.  
j i i j

(٦٦) ئەو نامەکان دەنووسیت. ← دەیاننوسیت.  
j i i j

(٦٧) ا- ژنەکه فەرشەکان پادەخات. ← پایاندەخات.  
j i i j

ب- ئەوان ئیئمە پزگاردەکەن. ← پزگارماندەکەن.  
j i i j

وەک لە نمونەکانەوه دەردەکەویت، لە تافی رانەبوردوودا، مۆرفیمی ریککەوتنی بەر هەمیشە دەکەویتە کوتایی دروستە مۆرفۆسینتاکسییەکانەوه، بەلام مۆرفیمی ریککەوتنی بەرکار بەپێی فۆرمی کرداری دروستەکە، جیکەوتەکە ی دەگۆریت. ئەگەر کردارەکە لە فۆرمی بنەرەتیدا بیت، ئەوا کۆپیی بەرکارەکە دەچیتە دواى نیشانەى تافی رانەبوردووی /دە\_و،\* (بروانە ٦٥ و ٦٦)، بەلام ئەگەر فۆرمی کردارەکە دارپێژراو (بەهۆی پیشگرەوه، نەک پاشگر)، یان لیکدراو بیت، ئەوا کۆپیی بەرکارەکە جیکەوتەى نیوان پیشگرەکە/ کەرتى یەکەمى کردارەکەو نیشانەى تافەکە، دەکاتە شوینی مانەوهو جیگیربوونی. (بروانە ٦٧).

لە هیتانەوهی نمونەکان و پیشکەشکردنی روونکردنەوه لەبارەیانەوه، ئەو ئەنجامە دەستدەخریت، کە (ا) ئەو دروستە مۆرفۆسینتاکسییانەى، کە کردارەکەیان رابوردووه (بە مەرجیک رابوردووی بەردەوام نەبیت) و لە یەک لیکسیم پیکهاتووه، دەتوانریت سەرەوریزبوونی توخمە پیکهینەرەکانیان دەستنیشانبکریت، کە ئەویش یان لە شیوهی (٦٩) دا دەبیت، یاخود قالبی (٧٠) وەردەگریت. بشروانە: (ئەمین، وریا عومەر، ٢٠٠٤: ١٠١).

\* جیاواز لە تەواوی کردارە رانەبوردووهکانی دیکەى زمانى کوردی، کرداری /وئ/ دروستەیهکی مۆرفۆسینتاکسی ناوازهو لە یاسابەدەری هەیه، چونکە لە دروستەکەدا مۆرفیمی ریککەوتنی بەرکار دەکەویتە کوتاییهوه، نەک مۆرفیمی ریککەوتنی بەر. بروانە (٦٨).

(٦٨) مِن تۆم دەویت. ← دەمەویت.  
j i i j

(٦٩) کرداری تافدار + مۆرفیمی ریکهوتنی بکه + مۆرفیمی ریکهوتنی بهرکار

(٧٠) کرداری تافدار + مۆرفیمی ریکهوتنی بهرکار + مۆرفیمی ریکهوتنی بکه

(ب) ئەو دروسته مۆرفۆسینتاکسییانهی، که کردارهکهیان رابوردووی فۆرم داریژراو/ لیکدراو، یاخود رانهبوردوو (هەر فۆرمیکی ههیت)، ناتوانریت به تهواوی/ به رۆونی بهدواییهکداهاتن و ریزبهندیی سهگمینهکانیان دیاریبکریت، چونکه یهکیک له مۆرفیمهکانی ریکهوتنی بکه، یان بهرکار تیکه ل به پیکهاتهی کردارهکه دهیت.

### ٢/٣-٦-٢) پارامیتهری سهروهو ریزبوون و فۆرمه ئەلتهرناتیقهکانی مۆرفۆسینتاکس

له وهچهپاری پیشوودا جیکهوتهی توخمه پیکهینهرهکانی پرۆژهی مۆرفۆسینتاکس (مۆرفیمی ریکهوتنی بکه، مۆرفیمی ریکهوتنی بهرکار، کرداری تافدار) له فۆرمه ستانداردهکاندا (دروسته مۆرفۆسینتاکسییهکانی شیوهزاری سلیمانی) دهستنیشانکرا. لێرهدا وهک نمونهی فۆرمی ئەلتهرناتیق، چۆنیهتی سهروهو ریزبوونی ئەو توخمانه له دروسته مۆرفۆسینتاکسییهکانی شیوهزاری گهرمیاندا، دیاریدهکریت. له شیوهزاری گهرمیاندا، به ههمانشیوهی ستانداردهکه، به پێی تافو فۆرمی کرداری دروستهکان، جیکهوتهو ریزبوونی سهگمینهکانی مۆرفۆسینتاکس دهگۆرین. برۆانه ئەم نمونهی لای خوارهوه.

(٧١) ١- مین ئەوانم برد. ← بردیانم.  
j i i j

ب- مین ئەوم برد. ← برد Ø ج.  
j i i j

پ- مین ئەوانم دهبرد. ← دهیانمببرد.  
j i i j

(٧٢) ١- ئیوه بارهکانتان داگرت؟ ← دایان تانگرت؟  
j i i j

ب- ئەوان ئیمهیان رازیکرد. ← رازیمانیا نکرد.  
j i i j

(۷۳) ۱- من ئەوان دەبەم. ← دەيانبەم.  
i j j i

ب- من ئەو دەبەم. ← دەيبەم.  
i j j i

(۷۴) ۱- ئۆۈە بارەكان دادەگرن؟ ← داياندەگرن؟  
i j j i

ب- ئەوان ئۆۈە رازىدەكەن. ← رازىماندەكەن.  
i j j i

لە شىۋەزارى گەرمياندا بەدواییەكداھاتنى توخمەكانى ئەو دروستە مۇرفۇسىنتاكسىيانەى، كە كىدارەكەيان رابوردووى يەك لىكسىئەم، ۋەك نمونەى (۷۱-۱)، بەو جۆرە دەبىت، كە مۇرفىمى رىككەوتنى بەركار راستەوخۇ لە دواى كىدارە تافدارەكەۋە دىتو مۇرفىمى رىككەوتنى بکەرىش بە مۇرفىمە رىككەوتنە بەركارىيەكەۋە دەلكىت، بەلام (ا) ئەگەر بەركارى دروستە سىنتاكسىيەكە كەسى سىئەمى تاك بىت، ئەۋا لە دروستە مۇرفۇسىنتاكسىيەكەدا دەرکەوتنى فۇنەتىكىي نابىتو دەبىت بە سفر (بروانە ۷۱-ب)، (ب) ئەگەر كىدارى دروستە سىنتاكسىيەكە رابوردووى بەردەوام بىت، ئەۋا مۇرفىمى رىككەوتنى بەركارو مۇرفىمى رىككەوتنى بکەر بە دواى يەكدا بە پووكارى /دە/ى بەردەوامىيەۋە دەنوسىن (بروانە ۷۱-پ). ھەرچى ئەو دروستە مۇرفۇسىنتاكسىيانەى، كە كىدارەكەيان رابوردووى فۇرم دارپىژراۋ (بەھۆى پىشگرەۋە، نەك پاشگر)، يان لىكراۋە، ئەۋا بە رەچاۋكىدى رىزبەندىي (بەركار + بکەر) ھەردوۋ مۇرفىمە رىككەوتنەكە، چىكەوتەى دواى پىشگرەكە/ كەرتى يەكەمى كىدارەكە دەگرن. (بروانە ۷۲).

ئەۋەى پەيوەندىي بەو دروستە مۇرفۇسىنتاكسىيانەۋە ھەبىت، كە لەپووى تافەۋە رانەبوردون، ۋەك نمونەكانى (۷۳) و (۷۴)، چىكەوتەى مۇرفىمى رىككەوتنى بکەر تىياندا، ھەمىشە كۆتايىي دروستەكان دەبىت، بەلام مۇرفىمى رىككەوتنى بەركار چىگەيەكى دىارىكراۋى لەو دروستانەدا نابىتو بەپىي فۇرمى كىدارى دروستەكە شوئىنەكەى دەگۆرپىت. ئەگەر فۇرمى كىدارەكە بنەپەتى بىت، ئەۋا مۇرفىمى رىككەوتنى بەركار دەكەۋىتە دواى نىشانەى تافى رانەبوردونى /دە/ۋە، (بروانە ۷۳)، بەلام ئەگەر كىدارەكە لە فۇرمى دارپىژراۋ (بەھۆى پىشگرەۋە، نەك پاشگر)، يان لىكراۋدا بىت، ئەۋا چىكەوتەى گىرسانەۋەى مۇرفىمە رىككەوتنە بەركارىيەكە، پىش نىشانەى تافەكەۋ پاش پىشگرەكە/ كەرتى يەكەمى كىدارەكە دەبىت. (بروانە ۷۴).



دوای ئه وهی په یوه ند به پارامیته ری سه ره ورپزبوونه وه، له وه چه پاری (۲/۳-۳-۶-۱) دا دروسته مۆرفؤسینتاکسییه کانی ستاندارده که و له (۲/۳-۳-۶-۲) یشدا ئه وانه ی شیوه زاری گهرمیان خراڼه پروو، ئیستا به پیویست ده زانریت، که له پرووی جوړی مۆرفیمه کانی ریکه وتنو چیکه وته ی پرودانیا نه وه له ناو دروسته کاند، پرؤژه مۆرفؤسینتاکسییه کانی هه ردوولایان (ستاندارده که و شیوه زاری گهرمیان) به راوردبکریڼ.

### یه که م: به پیی تافی رابوردووی دروسته کان

۱. له دروسته مۆرفؤسینتاکسییه کانی ستاندارده که دا دوو دهسته مۆرفیمی ریکه وتنی جیاواز، که بریتین له (م\_مان) و (م\_ین)، ده بنه نوینه رو جیگره وهی بکه رو بهرکاری دروسته سینتاکسییه کان، به لام له دروسته مۆرفؤسینتاکسییه کانی شیوه زاری گهرمیاندا، هه ردوو رؤلکه که (بکه رو بهرکار) ته نها دهسته مۆرفیمی ریکه وتنی (م\_مان) ده بیین.

۲. ئه گهر کردار له یه ک لیکسیم پیکه تبییت: (ا) کرداره که رابوردووی به رده وام نه بییت: له دروسته مۆرفؤسینتاکسییه کانی ستاندارده که دا، مۆرفیمی ریکه وتنی بکه ر یه کسه ر له دوای کرداره تافداره که وه دیت و مۆرفیمی ریکه وتنی بهرکاریش ده چیته سه ر مۆرفیمه ریکه وتنه بکه رییه که (ته نها ئه گهر بکه ر که سی سییه می تاک بییت، به و شیوه یه نابییت)، به لام له دروسته مۆرفؤسینتاکسییه کانی شیوه زاری گهرمیاندا، چؤنیه تی سهره ورپزبوونی مۆرفیمه کانی ریکه وتنی بکه رو بهرکار به پیچه وانه وه یه. (ب) کرداره که رابوردووی به رده وام بییت: له دروسته مۆرفؤسینتاکسییه کانی ستاندارده که دا، مۆرفیمی ریکه وتنی بکه ر به پروکاری /ده\_ای به رده وامییه وه ده لکیت و مۆرفیمی ریکه وتنی بهرکاریش ده که ویته کؤتاییه وه، به لام له دروسته مۆرفؤسینتاکسییه کانی شیوه زاری گهرمیاندا، سه رته مۆرفیمی ریکه وتنی بهرکارو دواتریش مۆرفیمی ریکه وتنی بکه ر، له دوای پروکاری /ده\_ای به رده وامییه وه دین.

۳. ئه گهر کردار دارپژراو (به هوی پیشگره وه، نه ک پاشگر)، یان لیکدراو بییت: چیکه وته ی مانه وه و جیگیربوونی مۆرفیمی ریکه وتنی بکه ر له دروسته مۆرفؤسینتاکسییه کانی ستاندارده که دا، دوای پیشگره که / که رتی یه که می کرداره که ده بییت و مۆرفیمی ریکه وتنی بهرکاریش ده چیته کؤتایی دروسته کانه وه، به لام له دروسته مۆرفؤسینتاکسییه کانی شیوه زاری گهرمیاندا، هه ردوو مۆرفیمه ریکه وتنه که، که ریزبه ندیان له شیوه ی (بهرکار + بکه ر) دا ده بییت، چیکه وته ی پاش پیشگره که / که رتی یه که می کرداره که ده گرن.

## دووهم: به پيی تافی رانه بوردووی دروسته کان

له تافی رانه بوردوودا په یوه ست به جوړو جیکه وتی مؤرفیمه کانی ریکه وتنی بکه رو بهرکاره وه، دروسته مؤرفوسینتاکسییه کان له ستاندارده که و شپوه زاری گه رمیاندا هاوشپوهن و هیچ جیاوازییه ک له نیوانیاندا به دیناکریت.

## نه‌نجام

گرنگترین نه‌نجامانه‌ی، که لیکولینه‌وه‌که پینانگه‌یشتووه، بریتین له:

۱- پارامیته‌ر له بنه‌رهدا زانیارییه‌کی دیاریکراوی پیکهاته‌ی سینتاکسه، به‌لام به‌کاره‌ینانی بو پیکهاته‌کانی فونولوژی و مورفولوژییش وایکردووه، که له زانیارییه‌کی زمانی دیاریکراوه‌وه، بیته زانیارییه‌کی زمانی هاوبه‌ش له نیوان توخمه فره‌ه‌نگییه‌کاندا، واته له زانیارییه‌کی سینتاکسییه‌وه، بیته زانیارییه‌کی ریژمانی.

۲- سه‌ره ریژمانییه‌کان له فره‌ه‌نگدا پارامیته‌ریکی نازاد له ناواخنیاندا هه‌یه، که به‌هاکه‌ی له سینتاکسدا ده‌ست‌نیشانده‌کریت. نه‌مه‌ش نه‌وه ده‌گه‌یه‌نیت،  $(X^0)$  هکان له فره‌ه‌نگدا نه‌وه‌یان تیدا گه‌نجه‌کراوه، که ناخو له پرۆژه‌ی فریزی زمانیکدا جیکه‌وته‌ی سه‌ره‌تا، یان کوتایی پرۆژه‌که ده‌گرن/ ده‌که‌ونه لای راست، یان لای چه‌پی ته‌واوکه‌ره‌کانه‌وه، به‌لکو نه‌مه له سینتاکسدا ده‌رده‌که‌ویت. به‌مپییه پرۆژه‌ی فریز له نوانده سینتاکسییه‌که‌یدا، نه‌ک نوانده فره‌ه‌نگییه‌که‌ی، پارامیته‌ری سه‌ره‌که‌ی دیاریده‌کریت.

۳- زمانی کوردی زیاتر له‌وه‌ی زمانی سه‌ره‌کوتا بیته، زمانی جوت پارامیته‌رییه، چونکه به‌ده‌ر له پیشناو وازه‌گۆکه‌ره‌کان، که که‌تیگوری سه‌ره‌ره‌تانو له سنووری (PP) و (CP) دا لای راستی ته‌واوکه‌ره‌کانیان ده‌گرن، به‌شیک له دیارخه‌ره‌کان له (DP) داو هه‌ندیک له کرداره‌کانیش له (VP) دا، په‌یره‌وی له پارامیته‌ری سه‌ره‌ره‌تا ده‌کن. هاوکات نه‌گه‌رچی به‌های پارامیته‌ری سه‌ره‌سه‌ره‌ بنه‌مای جیکه‌وته‌ی فورمی فره‌ه‌نگی توخمه پرۆژه‌سازده‌ره‌کان دیاریده‌کریت، به‌لام نه‌گه‌ر ده‌ست‌نیشانی پارامیته‌ری سه‌ره‌ی فورمی شکاوه‌ی  $(X^0)$  هکانیش بکه‌ین، نه‌وا ناوه‌لناوی شکاوه‌ی پله‌ی بالایش پارامیته‌ری سه‌ره‌ره‌تا جیبه‌جیده‌کات و ناوه‌لناوی شکاوه‌ی پله‌ی به‌راوردیش، ده‌کریت سه‌ره‌شکیان له لای چه‌په‌وه ته‌واوکه‌ره‌که‌ی هه‌لاویربکات و به‌هه‌مانشیوه‌ی ناوه‌لناوی پله‌ی بالا، بیته به‌سه‌ریکی سه‌ره‌ره‌تا.

۴- له ده‌ست‌نیشانکردنی به‌های پارامیته‌ری سه‌ره‌دا فریزه هه‌لواسراوه‌کان هه‌چ رولیکیان نییه، چونکه به‌په‌چه‌وانه‌ی فریزه ته‌واوکه‌ره‌کانه‌وه (نارگومینت داواکراوه‌کانه‌وه)، نه‌مان جیکه‌وته‌ی نارگومینتی پریدیکات پرنکه‌نه‌وه‌وه له‌لایه‌ن  $(T^0, V^0)$  یه‌کانه‌وه داواناکرین، تاوه‌کو له‌سه‌ره‌سه‌ره‌ی جیکه‌وته‌که‌یان له لای راست، یان لای چه‌پی کرداره‌که/ مورفیمی تافه‌که بریار له‌سه‌ره‌سه‌ره‌تایی، یان سه‌ره‌کوتایی پرۆژه‌که (VP، یان TP یه‌که) بدریت.

۵- پارامیتەری رېككەوتن تەواوكەرى پارامیتەرى ھاوسىيەتییە، چونكە ئەگەر (X) ھاوسىيە (Y) نەبىت، ياخود ھاوسىيەتییە نيوانيان تىكېچىت، ئەوا رېككەوتن وەك جىگرەوہى ھاوسىيەتییەكە بەکار دەخريت.

۶- ناتوانريت بەرخراویي زمانەکان (ئەو زمانانەى، كە بەريان تيادا دەخريت) بېستريتەوہ بە ھۆكارىكى ديارىكراوہو، ھەربۆيە چەند لىكدانەوہيەكى جياواز بۆ پەسنكردى پارامیتەرى بەرخراو خراونەتەپوو، كە ديارترینيان پەيوەستكردى پارامیتەرەكەيە بە بوونى پېرەويكى مۆرفولۇژیي شكاندەوہى دەولەمەندەوہ لە زماندا. ئەوہى پەيوەندىي بە زمانى كوردییەوہ ھەبىت، دەتوانريت پەيوەست بە سى لايەنى جياوازەوہ، شىكردەوہ بۆ بەرخراویي زمانەكە بكرىت، كە ئەوانىش برىتین لە: (ا) بەرخراوى پەيوەست بە رېككەوتنەوہ، (ب) بەرخراوى پەيوەست بە قورسايىخستەسەرەوہ، (پ) بەرخراوى پەيوەست بە دروستەى زانىارىيەوہ.

۷- وشە پرسەكان لەبەرئەوہى كەتىگۆرىيەك نىن، كە لە لايەكەوہ بەھۆى ديارخەرى /\_ەكە/وہ ناسراو بكرىنو لە لايەكى دىكەشەوہ نىشانەى دۆخ لە جىي خۆيان كۆپىيەكەن، بۆيە بە جولاندنيان بۆ سەرەتاي رستە، مەرجى پوودان لە جىكەوتەى فرىز دەبەزىنو دۆخەكەشيان لەدەستدەن. ئەمەش ھۆو پاساوى سىنتاكسىي نەبوونى گواستەوہى فرىزى پرسە/ چالاكنەبوونى پارامیتەرى فرىزى پرسە لە زمانى كوردیدا.

۸- لە پېرۆژەى مۆرفوسىنتاكسدا پارامیتەرى سەر ئەو رۆل و گرنگىيەى نامىنيت، كە لە پېرۆژە سىنتاكسىيەكاندا ھەيەتى، چونكە كاتىك دروستەيەكى مۆرفوسىنتاكسى لە رېگەى ھىلكارىيەوہ دەنۆيتريت، وەھا دەردەكەوئىت، كە دروستەكە تەنھا لە سەرى رىزمانى پىكھاتىيت و ھىچ تەواوكەرىكى لەخۇنەگرتىيت. بەمەش دەستنىشانكردى پارامیتەرى سەر بۆ پېرۆژەى مۆرفوسىنتاكس، كەمبەھاو ناپىويست دەبىت.

۹- لە زمانى كوردیدا تەنھا كاتىك رېگە بە خستنى بەركار دەدرىت، كە لەگەلیدا بەرەكەيش بخريت. ئەمەش واىكردوہ، پەيوەست بە پېرۆژەى مۆرفوسىنتاكسەوہ، كە پىواژوى دەرنەبرىنى بەرو بەركارو جىگرتنەوہيانە بە مۆرفىمەكانى رېككەوتن، پارامیتەرىك بە ناوى "پارامیتەرى بەرو بەركارخراو" دروستىيت.

۱۰- لە رېگەى پارامیتەرى سەرەورپىزبوونەوہ، دەتوانريت لە سىنتاكسدا بە ئاسانى جۆرى سەرەورپىزبوونى كەرەستەكان ديارىكريت (ئەگەرچى ژمارەو جىكەوتەى ئارگومىنتى خورتىي رستە

ساده‌کانی زمانی کوردی، جیگیرو دیاریکراو نین)، به‌لام له مۆرفۆسینتاکسدا ئه‌و دروستانه‌ی، که کرداره‌که‌یان رابوردووی فۆرم دارپژراو/ لیکدراو، یاخود رانه‌بوردووه (هه‌ر فۆرمیکی هه‌بیته)، ناتوانریت به‌سانایی/ به‌ته‌واوه‌تی به‌دواییه‌کداهاتن و ریزبه‌ندیی سه‌گمینه‌کانیان ده‌ستنیشانبکریت، چونکه له‌و دروستانه‌دا یه‌کیک له‌ مۆرفیمه‌کانی ریکه‌وتنی بکه‌ر، یان به‌رکار، تیکه‌ل به‌ پیکه‌اته‌ی کرداره‌که‌ ده‌بیته.

## سەرچاوهكان

### • به زمانى كوردى:

- ئەحمەد، نەرمين عومەر (۲۰۱۰)، بەبەرەھەمى لە مۆرفۆلۆژىي كوردیدا، نامەى ماستەر، كۆلیژی زمان، زانکۆى سلیمانى.
- ئەمین، وریا عومەر (۲۰۰۴)، چەند ئاسۆیەکی تری زمانەوانی، بەرگی یەكەم، چاپی یەكەم، دەزگای چاپ و بلاوکردنەوهی ئاراس، هەولێر.
- باتنى، محەمەد پەزا (۲۰۱۵)، دەربارەى زمان، و: ئاكو عەبدوڵلا كەرىم، چاپی یەكەم، چاپخانەى پەنجەرە، سلیمانى.
- حاجى، فیان سلیمان (۲۰۰۹)، كەرەسە بەتالەكان لە روانگەى تیۆرى دەسەلات و بەستنهوه (شێوهزارى كرمانجى سەروو)، بلاوكرارهى ئەكادىمىيای كوردى، هەولێر.
- حسین، ئازاد ئەحمەد (۲۰۰۱)، ئەركى ئەدقیربەل لە فراوانكردنى فریزي كاریدا، نامەى ماستەر، كۆلیژی زمان، زانکۆى سلیمانى.
- حسەین، ئازاد ئەحمەد (۲۰۱۲)، یاسای گواستنهوهى كۆپكردن لە سینتاكسى زمانى كوردیدا- شێوهزارى سلیمانى، گوڤارى زانکۆى كۆیە، ژمارە (۲۲).
- حسەین، شیلان عومەر (۲۰۱۲)، پەيوەندى سینتاكس و سیمانتیک لە ریزمانى كوردیدا، چاپخانەى كارو، سلیمانى.
- پەئوف، بەهزاد موحسین (۲۰۰۸)، تینس لە نیوان زارى ناوهراستى زمانى كوردى و زمانى فارسى ستانداردا، نامەى ماستەر، كۆلیژی زمان، زانکۆى سەلاحەددین.
- پەسول، عەبدوڵلا حوسین (۱۹۹۵)، مۆرفیمە ریزمانیەكانى كار، تیزی دكتورا، كۆلیژی پەروردهى ئیبن رۆشد، زانکۆى بەغدا.
- سەعید، سازان زاھیر (۲۰۲۰)، نواندى سینتاكسى لە زمانى كوردیدا، چاپی یەكەم، چاپخانەى ناوهندى سارا بو چاپو بلاوکردنەوه، سلیمانى.
- عەبدوڵلا، گونا عومەر (۲۰۱۳)، دروستەى زانیاری لە زمانى كوردیدا (بە كەرەستەى دیالێكتى كرمانجى ناوهراست)، نامەى ماستەر، سکولى زمان، زانکۆى سلیمانى.

- عه‌بوزەید، سانیا جەبار (٢٠١٩)، جەگھۆرینا کەرستان د رستیدا (گۆڤه‌را بە‌هدینی)، چاپا ئێکی، سەنتەری زاخۆ بۆ ڤه‌کۆلینین کوردی.
- عەزیز، ئاریان سدیق (٢٠٢٠)، ناوی کرداری، کرداری شکاوه و کرداری ئالۆز، تیزی دکتورا، کۆلیژی زمان، زانکۆ سلیمانی.
- عه‌ول، محەمەد عومەر (٢٠٠٨)، کرده‌ی ته‌واوکردن له کرمانجی خواروودا، تیزی دکتورا، کۆلیژی زمان، زانکۆ سلیمانی.
- فتح الله، محمود (٢٠١٧)، لايه‌نی جیاوازی و لیکچۆ کاته‌گۆری تینس، ئەسیکت و موود له کوردی و زمانه‌کانیتری وه‌ک ئینگلیزی و یابانیدا، گۆڤاری زانکۆی راپه‌رین، سالی چواره‌م، ژماره (١٣).
- قادر، ئاوات سالح (٢٠١٥)، ریککه‌وتنی سینتاکسی له زمانی کوردی و فارسییدا، نامه‌ی ماستەر، سکۆلی زمان، زانکۆ سلیمانی.
- قادر، ئەبوبه‌کر عومەر (٢٠٠٣)، به‌راوردیکی مۆرفۆسینتاکسی له زمانی کوردی و فارسی دا، تیزی دکتورا، کۆلیژی زمان، زانکۆ سلیمانی.
- قادر، تارا موحسین (٢٠١١)، زمانی کوردی و مینیمال پروگرام، تیزی دکتورا، سکۆلی زمان، زانکۆ سلیمانی.
- قادر، سه‌باح ره‌شید (٢٠٠٩)، هه‌ندی لایه‌نی ریزمانی ده‌سه‌لات و به‌ستنه‌وه (GB) له زمانی کوردیدا، بلاوکراوه‌ی ئەکادیمیای کوردی، چاپخانه‌ی حاجی هاشم، هه‌ولێر.
- قادر، کاروان عومەر (٢٠٠٨)، رسته‌ی باسمه‌ند له زمانی کوردیدا، له بلاوکراوه‌کانی مه‌له‌ندی کوردۆلۆجی، چاپی یه‌که‌م، چاپخانه‌ی تیشک، سلیمانی.
- قادر، کاروان عومەر (٢٠١٢)، فۆرمی لۆژیکی له زمانی کوردیدا، چاپخانه‌ی بینایی، سلیمانی.
- محەمەد، بژوین یه‌حیا (٢٠١٦)، نواندنی فه‌ره‌ه‌نگی له زمانی کوردیدا، نامه‌ی ماستەر، سکۆلی زمان، زانکۆ سلیمانی.
- محەمەد، حاتەم ولیا (٢٠٠٩)، یه‌بوه‌ندییه‌ رو‌نانییه‌کانی نواندنه‌ سینتاکسییه‌کان، چاپی یه‌که‌م، چاپخانه‌ی خانی، ده‌وک.
- مه‌حموود، ئافیستا که‌مال (٢٠١٤)، ئاوه‌زداری و درککردنی زمانیی جیناوه‌کان له زمانی کوردیدا، گۆڤاری زانکۆی سلیمانی\_به‌شی B، ژماره (٤٥).

- مەھويى، مەھمەد (۱-۲۰۰۱)، رستەسازىي كوردىي، زانكۆي سلىمانى، سلىمانى.
- مەھويى، مەھمەد (ب-۲۰۰۱)، زمان و زانستى زمان، بەرگى يەكەم، دەزگاي چاپ و پەخشى  
سەردەم، سلىمانى.
- مەھويى، مەھمەدو ئەحمەد، نەرمىين عومەر (۲۰۰۴)، مۆدىلى رىزمانى كوردى، چاپخانەي ژير،  
سلىمانى.
- مەھويى، مەھمەد (۲۰۰۶)، ئاوھەزدارى و رىزمانى ناوھەرۆك وابەستە، زانكۆي سلىمانى،  
سلىمانى.
- مەھويى، مەھمەد (۲۰۰۸)، فۆنەتىك و فۆنولوژىي، بەرگى يەكەم، زانكۆي سلىمانى، سلىمانى.
- مەھويى، مەھمەد (۲۰۱۳)، ئاوھەزدار، ئاوھەزدارى و ناوى كات، گۆقارى زانكۆي  
سلىمانى\_بەشى B، ژمارە (۴۲).
- مەھويى، مەھمەد (۱-۲۰۱۶)، مەنامە (بەستانداردىكى زمانى كوردى)، چاپى يەكەم،  
چاپخانەي ئەندىشە، سلىمانى.
- مەھويى، مەھمەد (ب-۲۰۱۶)، فەرھەنگ و رىزمان لە لىكۆلىنەوھى وىژەوانىيدا، گۆقارى  
زانكۆي سلىمانى\_بەشى B، ژمارە (۵۰).
- مەھويى، مەھمەد (۲۰۲۱)، مۆرفولوژىي و بەيەكداچوونى بىكھاتەكان (مۆرفولوژىي كوردى)،  
بەرگى يەكەم و دوھەم، چاپى يەكەم، چاپخانەي كارو، سلىمانى.
- مەھروف، عەبدولجەبار مستەفا (۲۰۰۹)، دروستەي رستەي ئالۆز لە زمانى كوردىيدا، تىزى  
دكتورا، كۆلىژى زمان، زانكۆي سلىمانى.
- مەھروف، عەبدولجەبار مستەفا (۲۰۱۰)، دروستەي فرىز لە زمانى كوردىيدا، لە بلاوكراوھەكانى  
مەلبەندى كوردۆلۆجى، سلىمانى.
- مەھروف، عەبدولجەبار مستەفاو قادر، كاروان عومەر (۲۰۱۱)، كارىگەرىي فەرھەنگ لە بنىاتى  
دروستە سىنتاكسىيەكاندا، گۆقارى الأستان، ژمارە (۱۸۶).
- مەھروف، عەبدولجەبار مستەفا (۱-۲۰۲۰)، لىكۆلىنەوھ لە فەرھەنگ و سىنتاكسى كوردى،  
بەرگى يەكەم، چاپى يەكەم، چاپخانەي سارا، سلىمانى.



- مه‌عرووف، عه‌بدولجه‌بار مسته‌فا (ب-۲۰۲۰)، رېككه‌وتن و به‌ستنه‌وه له شېكردنه‌وه‌ی واتای ده‌فتا، گوڤاری زانكوی گه‌رمیان، خولی (۷)، ژماره (۳).

• به زمانی فارسی:

- مقدم، محمد دبیر (۱۳۹۳)، زبان‌شناسی نظری (پیدایش و تکوین دستور زایشی)، ویراست دوم، چاپ هفتم، سمت، تهران.

• به زمانی ئینگیزی:

- **Aarts, B.** (2001), English Syntax and Argumentation, Second edition, Palgrave Macmillan.

- **Aarts, B. & Haegeman, L.** (2006), English Word Classes and Phrases, In: B. Aarts & A. McMahon (Eds.), *The Handbook of English Linguistics*, Blackwell Publishing Ltd, 117-145.

- **Abney, S. P.** (1987), The English noun phrase in its sentential aspect, PhD dissertation, Massachusetts Institute of Technology.

- **Ackema, P. & Neeleman, A.** (2007), Morphology ≠ syntax, In: G. Ramchand & Ch. Reiss (Eds.), *The Oxford handbook of linguistic interfaces*, Oxford: Oxford University Press, 325-352.

- **Adger, D.** (2003), Core Syntax: A Minimalist Approach, Oxford: Oxford University press.

- **Ahmed, S. I.** (2020), On Wh-Elements in Central Kurdish: A Minimalist Approach, Zanco Journal of Humanity Sciences, Vol: 24, No: 4, 273-284.

- **Aitchison, J.** (1990), Words in the Mind: An Introduction to the Mental Lexicon, Basil Blackwell, Cambridge.

- **Aitchison, J.** (1999), Linguistics, Fifth edition, London: Hodder Headline Plc.

- **Alexander, L. G.** (2003), Longman English Grammar, Twentieth impression, New York: Longman.

- **Alexiadou, A. & Haegeman, L. & Stavrou, M.** (2007), Noun Phrase in the Generative Perspective, Berlin: Walter de Gruyter.
- **Amin, W. O.** (1979), Aspects of The Verbal Construction in Kurdish, PhD dissertation, University of London.
- **Amin, W. O.** (2012), Models of Generative Grammar, Alustath Journal for Human & Social Sciences, Issue: 203.
- **Baker, A. & Hengeveld, K.** (2012), Linguistics, first published, Blackwell Publishing Ltd.
- **Barwari, M. A.** (2004), Topics in Government and Binding Theory, with Reference to English and Kurdish, PhD dissertation, College of Arts, University of Salahaddin, Erbil.
- **Bauer, L.** (2002), English Word-Formation, Cambridge University Press.
- **Belletti, A.** (2001), Agreement projections, In: M. Baltin & Ch. Collins (Eds.), *The Handbook of Contemporary Syntactic Theory*, Blackwell Publishers Ltd, 483-510.
- **Biberauer, Th. & et al** (2010), Parametric Variation: Null Subjects in Minimalist Theory, Cambridge: Cambridge University Press.
- **Black, Ch.** (1998), A step-by-step introduction to the Government and Binding theory of syntax, SIL- Mexico Branch and University of North Dakota.
- **Borsley, R. D.** (2003), Syntactic Theory: A Unified Approach, Second Edition, London: Arnold, a member of the Hodder Headline Group.
- **Bresnan, J. & et al** (2016), Lexical-Functional Syntax, Second Edition, Blackwell Publishers.
- **Bruening, B.** (2009), Selectional Asymmetries between CP and DP Suggest that the DP Hypothesis is Wrong, Proceedings of the 32nd Annual Penn Linguistics Colloquium, Volume: 15, Issue: 1.
- **Carnie, A.** (2011), Modern Syntax: A coursebook, First Edition, United States of America, Cambridge University Press.
- **Carnie, A.** (2013), Syntax: A Generative Introduction, Third Edition, Blackwell Publishing.

- **Cheng, L. L.** (1991), On the typology of wh-questions, PhD. dissertation, Massachusetts Institute of Technology.
- **Chomsky, N.** (1965), Aspects of the Theory of Syntax, Cambridge: MIT Press.
- **Chomsky, N.** (1981), Lectures on Government and Binding (The Pisa Lectures), First edition, Dordrecht: Foris.
- **Chomsky, N.** (1982), Some Concepts and Consequences of the Theory of Government and Binding, Cambridge: MIT Press.
- **Chomsky, N.** (1986a), Knowledge of Language: Its Nature, Origin and Use, New York: Praeger.
- **Chomsky, N.** (1988), Lectures on Government and Binding (The Pisa Lectures), Fifth edition, Foris Publications Holland.
- **Chomsky, N.** (2015), The Minimalist Program, 20th Anniversary Edition, Cambridge, MIT Press.
- **Cook, V. & Newson, M.** (1997), Chomsky's Universal Grammar, Second edition, Blackwell Publishers.
- **Cook, V. & Newson, M.** (2007), Chomsky's Universal Grammar, Third edition, Blackwell Publishing.
- **Corver, N. & Nunes, J.** (2007), The Copy Theory of Movement, Amsterdam/Philadelphia: John Benjamins Publishing Company.
- **Croft, W.** (2007), Construction Grammar, In: D. Geeraerts & H. Cuycknes (Eds.), *The Oxford Handbook of Cognitive Linguistics*, Oxford University Press, 463-508.
- **Crystal, D.** (2008), A Dictionary of Linguistics and Phonetics, Sixth edition, Oxford: Blackwell Publishing.
- **Culicover, P. W.** (1997), Principles and Parameters: An Introduction to Syntactic Theory, Oxford: Oxford University press.
- **Culicover, P. & Jackendoff, R.** (2005), Simpler Syntax, First published, Oxford University Press.

- **Cummins, S. & Roberge, Y.** (2004), Null objects in French and English, In: J. Auger & J. Clements & B. Vance (Eds.), *Contemporary approaches to Romance linguistics*, John Benjamins Publishing Company, 121-138.
- **Dalrymple, M.** (2006), Lexical Functional Grammar, In: Keith Brown (Editor-in-Chief), *Encyclopedia of Language & Linguistics*, Second Edition, Volume: 7, PP: 82-94, Oxford: Elsevier.
- **Dalrymple, M. & Nikolaeva, I.** (2011), Objects and Information Structure, Cambridge University Press.
- **Dalrymple, M. & Lowe, J. & Mycock, L.** (2019), The Oxford Reference Guide to Lexical Functional Grammar, First Edition, Oxford University Press.
- **Ekmekci, F. & Can, C.** (2000), Head Parameter Setting in the Acquisition of Turkish as a First Language, Çukurova University, Adana.
- **Emmorey, K. & Fromkin, V.** (1989), The mental lexicon, In: Frederick J. Newmeyer (Editor-in-Chief), *Linguistics: The Cambridge Survey*, Volume: 3, PP: 124-149, Cambridge University Press.
- **Estivalet, G. L.** (2016), Mental Lexicon Architecture and Morphological Processing of French Verbs, Université de Lyon.
- **Fattah, M. M.** (1997), A Generative Grammar Of Kurdish, PhD dissertation, University of Amsterdam.
- **Fischer, O. & et al** (2004), The Syntax of Early English, Cambridge: Cambridge University Press.
- **Fromkin, V. & et al** (2000), Linguistics: An Introduction to Linguistic Theory, Oxford: Blackwell Publishers.
- **Fromkin, V. & Rodman, R. & Hyams, N.** (2011), An Introduction to Language, Ninth Edition, Wadsworth, Cengage Learning.
- **Fuß, E.** (2005), The Rise of Agreement: A formal approach to the syntax and grammaticalization of verbal inflection, John Benjamins Publishing Company.
- **Fuertes, R. F.** (2001), English/ Spanish syntactic contrasts: minimalism and optimality, University of Valladolid.

- **Gelderen, E. V.** (2017), Syntax: An Introduction to Minimalism, John Benjamins Publishing Company.
- **Givón, T.** (2001), Syntax: An Introduction, Volume: I, John Benjamins Publishing Company.
- **Greenbaum, S. & Quirk, R.** (1990), A Student's Grammar of the English Language, Harlow: Longman.
- **Guéron, J. & Lecarme, J.** (2004), The Syntax of Time, Cambridge: The MIT Press.
- **Haegeman, L.** (1998), Introduction to Government and Binding Theory, Second edition, Oxford: Blackwell.
- **Haegeman, L. & Guéron, J.** (1999), English Grammar: A Generative Perspective, Oxford: Blackwell.
- **Haspelmath, M. & Sims, A.** (2010), Understanding Morphology, Second edition, Hodder Education, an Hachette UK Company.
- **Hayes, B. P.** (2021), Introductory Linguistics, University of California, Los Angeles.
- **Hoeksema, J.** (1990), The Head Parameter in Morphology and Syntax, presented at the Dutch Morphology Day in Utrecht, and at the Max Planck Institute for Psycholinguistics in Nijmegen.
- **Holmberg, A. & Nayudu, A. & Sheehan, M.** (2009). 'Three partial null-subject languages: A comparison of Brazilian Portuguese, Finnish and Marathi', *Studia Linguistica*, Vol: 63, Special issue: Partial pro-drop, edited by A. Holmberg.
- **Holmberg, A.** (2010), Null Subject Parameters, In: Theresa Biberauer, Anders Holmberg, Ian Roberts, and Michelle Sheehan, *Parametric variation: Null subjects in Minimalist theory*, Cambridge: Cambridge University Press, 88-124.
- **Horrocks, G.** (1993), Generative Grammar, Fifth impression, London: Longman Group.
- **Huang, C.-T. J.** (1984), On the distribution and reference of empty pronouns, *Linguistic Inquiry*, Vol: 15, 531-574.

- **Huang, C.-T. J. & Roberts, I.** (2017), Principles and Parameters of Universal Grammar, In: I. Roberts (Eds.), *The Oxford Handbook of Universal Grammar*, Oxford University Press, 307-354.
- **Iatridou, S.** (1990), About Agr(P), *Linguistic Inquiry*, Vol: 21, No: 4, 551-577.
- **Jackendoff, R.** (2002), Foundations of Language, Oxford: Oxford University Press.
- **Jaeggli, O. & Safir, K.** (1989), The null subject parameter, Dordrecht: Kluwer Academic Publishers.
- **Kareem, R.** (2016), The Syntax of Verbal Inflection In Central Kurdish, PhD dissertation, School of English Literature, Language and Linguistics, Newcastle University.
- **Katamba, F.** (1993), Morphology, New York: St. Martin's Press.
- **Kato, M. & Negrão, E.** (2000), Brazilian Portuguese and the null subject parameter, Frankfurt: Vervuert.
- **Kayne, R. S.** (1994), The Antisymmetry of Syntax, Cambridge, Mass, The MIT Press.
- **Kemenade, A. & Vincent, N.** (1997), Parameters and morphosyntactic change, In: Kemenade, A. & Vincent, N. (Eds.), *Parameters of morphosyntactic change*, Cambridge: Cambridge University Press, 1–25.
- **Kwokwo, O.** (2017), The Universal Syntactic Head and Parametric Variations in English and Izon Language, *Journal of English Language and Communication Studies*, Vol: 3, No: 1.
- **Lasnik, H. & Depiante, M. & Stepanov, A.** (2000), Syntactic Structures Revisited: Contemporary Lectures on Classic Transformational Theory, Cambridge, Massachusetts: MIT press.
- **Lasnik, H.** (2001), Derivation and Representation in Modern Transformational Syntax, In: M. Baltin & Ch. Collins, *The Handbook of Contemporary Syntactic Theory*, Oxford: Blackwell, 62-88.
- **Lasnik, H. & Lohndal, T.** (2009), Government-binding/ principles and parameters theory, *Wiley Interdisciplinary Reviews: Cognitive Science*, Vol: 1, Issue: 1.

- **Leech, G. & Svartvik, J.** (2013), A Communicative Grammar of English, Third Edition, New York: Routledge.
- **Legate, J. A.** (2008), Morphological and Abstract Case, *Linguistic Inquiry*, Vol: 39, No: 1, 55–101.
- **Millar, R. M.** (2015), Trask's Historical Linguistics, Third edition, Routledge.
- **Mitchell, R. & Myles, F. & Marsden, E.** (2013), Second Language Learning Theories, Third edition, London: Routledge.
- **Modesto, M.** (2000), Null Subjects without 'Rich' Agreement, In: M. Kato & E. Negrão (Eds.), *Brazilian Portuguese and the null subject parameter*, Frankfurt: Vervuert, 147–174.
- **Muhedeen, B. L.** (2008), A study of Parametric Variations in English and Kurdish, Thesis of Master, College of Language, University of Sulaimani.
- **Nunes, J.** (2011), The copy theory, In: Cedric Boeckx (Eds.), *The Oxford Handbook of Linguistic Minimalism*, Oxford: Oxford University Press, 143-172.
- **O'Grady, W.** (2005), Syntactic Carpentry: An Emergentist Approach to Syntax, Lawrence Erlbaum Associates, Publishers Mahwah, New Jersey.
- **Ouhalla, J.** (1991), Functional Categories and Parametric Variation, London: Routledge.
- **Ouhalla, J.** (1994), Introducing Transformational Grammar: From Rules to Principles and Parameters, London: Edward Arnold.
- **Park, H.** (2004), A minimalist approach to null subjects and objects in second language acquisition, *Second Language Research* 20; 1, 1-32.
- **Pickering, M. J. & Branigan, H. P.** (1999), Syntactic priming in language production, *Trends in cognitive sciences*, Vol: 3, Issue: 4, 136-141.
- **Plag, I.** (2003), Word-Formation in English, Cambridge University Press.
- **Pollock, J.-Y.** (1989), Verb movement, universal grammar, and the structure of IP, *Linguistic Inquiry* 20, 365-424.
- **Poole, G.** (2011), Syntactic Theory, Second Edition, Palgrave Macmillan.

- **Radford, A.** (1998), Syntax: A minimalist Introduction, Cambridge: Cambridge University Press.
- **Radford, A.** (2004), Minimalist Syntax: Exploring the Structure of English, Cambridge: Cambridge University Press.
- **Radford, A.** (2009), English Syntax: An Introduction, Sixth printing, Cambridge: Cambridge University Press.
- **Radford, A. & et al** (2009), Linguistics: An Introduction, Second edition, Cambridge: Cambridge University Press.
- **Richards, J. & Schmidt, R.** (2002), Longman Dictionary of Language Teaching and Applied Linguistics, Third edition, Pearson Education Limited.
- **Richards, J. & Schmidt, R.** (2010), Longman Dictionary of Language Teaching and Applied Linguistics, Fourth edition, London: Pearson Education.
- **Ritter, N. A.** (2006), Government Phonology, In: Keith Brown (Editor-in-Chief), *Encyclopedia of Language & Linguistics*, Second Edition, Vol: 5, PP: 106-113, Oxford: Elsevier.
- **Rizzi, L.** (1982), Issues in Italian Syntax, Dordrecht: Foris.
- **Rizzi, L.** (1986), Null objects in Italian and the theory of pro, *Linguistic Inquiry*, Vol: 17, pp: 501-557.
- **Roberts, N. B.** (2022), Analysing Sentences: An Introduction to English Syntax, Fifth Edition, London and New York: Routledge.
- **Saint-Dizier, P.** (2006), Syntax and Semantics of Prepositions, Published by Springer.
- **Scalise, S.** (1986), Generative Morphology, Second edition, U.S.A.: Foris Publications Holland.
- **Smith, N.** (2004), Chomsky Ideas and Ideals, Second edition, Cambridge: Cambridge University Press.
- **Speas, M.** (1996), Null objects in functional projections, In: J. Rooryck & L. Zaring (Eds.), *Phrase structure and the lexicon*, Dordrecht: Kluwer Academic, 187-211.



- **Sripada, P. N.** (2008), Mental Lexicon, Journal of the Indian Academy of Applied Psychology, Vol: 34, No: 1, PP: 181-186.
- **Stowell, T.** (2007), The Syntactic Expression of Tense, Los Angeles, CA 90095-1543, USA.
- **Swan, M.** (2002), Practical English Usage, International Student's Edition, Eighth impression, New York: Oxford University Press.
- **Tahir, R. Sh.** (2018), The Structure of DP In Central Kurdish, PhD dissertation, Faculty of Humanities, Arts and Social Sciences, Newcastle University.
- **Trask, R. L.** (1993), A Dictionary of Grammatical Terms in Linguistics, London: Routledge.
- **Trask, R. & Stockwell, P.** (2007), Language and Linguistics: The Key Concepts, Second edition, Routledge.
- **Trauth, G. & Kazzazi, K.** (2006), Dictionary of language and linguistics, London and New York: Taylor & Francis e-Library.
- **Van Valin, R. D.** (2004), An Introduction to Syntax, Cambridge: Cambridge University Press.
- **Webelhuth, G.** (1992), Principles and Parameters of Syntactic Saturation, Oxford: Oxford University Press.
- **Wenzlaff, M. & Clahsen, H.** (2005), Finiteness and Verb-Second in German Agrammatism, Published in: Brain & Language 92: 33-44.
- **Wetta, A. C.** (2011), A Construction-based Cross-linguistic Analysis of V2 Word Order, In: Müller, Stefan (Eds.), *Proceedings of the 18th International Conference on Head-Driven Phrase Structure Grammar*, University of Washington, Stanford, CA: CSLI Publications, 248–268.
- **White, L.** (2003), Second Language Acquisition and Universal Grammar, Cambridge: Cambridge University Press.
- **Yule, G.** (2010), The Study of Language, Fourth edition, Cambridge: Cambridge University Press.

• پيگه‌ي نه ليكتروني:

- <http://educ.jmu.edu/~cotesa/chapter3.pdf>

- <https://eslgrammar.org/determiner/>

## المخلص

إن اللغة هي أساساً عبارة عن مبادئ وباراميترات، وتشمل المبادئ جانبها البيولوجي فضلاً عن الجوانب النحوية/ القواعدية المشتركة بين اللغات. أما الباراميترات، فإنها تشمل الخصائص النحوية/ القواعدية التي تختلف باختلاف اللغات. فإن هذه الأطروحة، تخصصت لدراسة الباراميتز في النحو والصرفي-النحوي للغة الكوردية، وطالما يصعب إستيعاب مفهوم الباراميتز دون دراسة مسبقة عن مفهوم المبادئ، فإنها تبين مفهوم هذه الأخيرة قبل التطرق للأول. وتتناول هذه الأطروحة، أنواع الباراميترات حسب مستوى المشاريع (المشروع النحوي للعبارة، المشروع النحوي للجملة، والمشروع الصرفي-النحوي). فإنها تدرس باراميتز الرأس والباراميتز المجاور في إطار المشروع النحوي للعبارة، وفيما يخص باراميتز الرأس، فتم تحديد قيمة هذا الباراميتز في الأنواع المختلفة من العبارات. وبالإستناد إلى الأدلة ذات الصلة، تحاول هذه الأطروحة أن تحسم أمر كون اللغة الكوردية لغة ذات رأس-نهائي بشكل مطلق (كما يعتقد معظم الباحثين)؟ أم أنها لغة ذات باراميتز مزدوج؟ أما بخصوص المشروع النحوي للجملة، فقد تم دراسة "باراميتز الاتفاق، باراميتز إسقاط الفاعل، باراميتز العبارة الإستفهامية، وباراميتز ترتيب الكلمة"، ومن خلالها استنتجت مايلي: (أ) يعد باراميتز الاتفاق مكمل/ بديل للباراميتز المجاور، بما أن الاتفاق يعالج غياب العلاقة المجاورة واختلالها، (ب) ليس لإسقاط الفاعل سبب محدد، وعليه، اختلف التفسير في وصف باراميتزه، (ج) يعد تجاوز شرط تحقق مكان العبارة وفقدان الحال، العائق أمام انتقال العبارة الإستفهامية في اللغة الكوردية. أما فيما يتعلق بالباراميتز في المشروع الصرفي-النحوي، فإن هذه الأطروحة توصلت إلى أن في الصرفي-النحوي (أ) لا يبقى لباراميتز الرأس الدور والأهمية ذاتها كما في المشاريع النحوية، لأنه يتبين من خلال المخطط أن البنية الصرفية-النحوية مكونة فقط من الرأس دون توابع تكميلية، (ب) إن عملية إسقاط الفاعل والمفعول به تحصل في آن واحد، وتؤدي ذلك إلى نشوء باراميتز آخر باسم "باراميتز إسقاط الفاعل والمفعول به"، (ج) يصعب تحديد ترتيب عناصر البنية التي يكون فعلها ماضٍ مصاغٍ أو مركب، أو يكون فعلها مضارع (بصرف النظر عن شكله) لأن إحدى المورفيمات الاتفاقية للفاعل أو المفعول به في تلك البنية تختلط مع تركيبية الفعل.

## Abstract

Language basically is principles and parameters. Principles involve the biological aspect of language along with the grammatical aspects/ syntax common to all languages. While parameters include the grammatical/ syntactical characteristics that vary between the languages. This dissertation is devoted to ‘parameters in syntax and morphosyntax of Kurdish language’, however, since we cannot understand the concept of parameters fully in the absence of prior information about the concept of Principles, the concept of principles is being explained before studying the concept of parameters. In this dissertation, the types of parameters have been discussed according to the projection levels (phrase syntactical projection, sentence syntactical projection and morphosyntax projection). Within phrase syntactical projection, head parameter as well as adjacency parameter have been dealt with. Regarding head parameter, its value in the various phrase types has been determined. In this regard, we have attempted to, through showing evidences, answer the question: Is Kurdish language a head-last language entirely (as most of the scholars assume)? Or it is a free head/ split head parametric language. Concerning sentence syntactical projection, “agreement parameter, null subject parameter, Wh-parameter and word order parameter” have been explained and through that these consequences are obtained: (a) Agreement parameter is a complement/ substitute for adjacency parameter, as the absence of adjacency relation or destroying that relation is being solved through agreement. (b) The null-subjectivity of languages is not attributed to a specific reason. Therefore, different thoughts regarding the description of null subject parameter have been presented. (c) The barrier of moving the Wh-phrases in Kurdish is transgressing the occurrence term in phrase position and case dropping. Concerning parameters in the morphosyntax projection, this dissertation has come to the conclusion that within morphosyntax: (a) Head parameter will not have the significance and role which it has in the syntactical projections, because in the illustrations it occurs the morphosyntactical structure to be consisted solely of a head without containing any complements. (b) Dropping the subjects and the objects Co-occurs together and this has led to the formation of a parameter named ‘null subject and object parameter’. (c) The structures that have past tense complex/ compound formed verbs, or any present tense forms, their segment orders cannot be determined easily, because in those structures one of the subject or object agreement morphemes intermixes with the verb constituent.