



حكومهتی هه‌ریمی كوردستان
وهزارهتی خویندنی بالا و تووژینه‌وهی زانستی
زانكۆی سلیمانی
فاكه‌ئتی زانسته مرۆفایه‌تییه‌كان
سكوئی زمان

پیاوژوکاری خۆکاریانه‌ی زمانی كوردی

نامه‌یه‌كه خویندكار
عومهر فه‌تجوئلا وه‌هاب

پیشكه‌شی نه‌نجومه‌نی سكوئی زمان / فاكه‌ئتی زانسته مرۆفایه‌تییه‌كان نه‌ زانكۆی سلیمانی كوردوه،
وه‌ك به‌شیک نه‌ پیاوایستییه‌كانی به‌ده‌سته‌ئینانی پله‌ی ماستهر نه‌ زمانی كوردیدا

به‌ سه‌ر په‌رشتی
پروفسوری یاریده‌ده‌ر د.كاروان عومهر قادر

(٢٠١٥) ی زایینی

(٢٧١٥) ی كوردی

پیاوژوکاری خۆکاریانهی زمانی کوردی

نامهیه که خویندکار
عومهر فه تچوئلا وههـاب

پیشکەشی ئە نجومه‌نی سکوئی زمان / فاکه‌تی زانسته مروفايه تيبه‌کان له زانکۆی سلیمانیی کردوو،
وهك به‌شیک له پیاوایستییه‌کانی به‌ده‌سته‌ینانی پله‌ی ماسته‌ر له زمانی کوردیدا

به سه‌ر په‌رشتی
پروفسۆری یاریده‌ده‌ر د. کاروان عومهر قادر

(٢٠١٥) ی زایینی

(٢٧١٥) ی کوردی

ئەم نامە يە بە چاودىرى من لە زانكۆى سلىمانى ئامادەكراوه و بەشىكە لە
پىداويستىيەكانى پلەى ماستەر لە زمانى كوردىدا.

ناو: پ.ى.د. كاروان عومەر قادر

پۆژ: / / ۲۰۱۵

بە پىى ئەو پىشنىازە، ئەم نامە يە پىشكەش بە لىژنەى هەلسەنگاندىن دەكەم.

ناو: پ.ى.د. كاروان عومەر قادر

سەرۆكى بەشى كوردى

پۆژ: / / ۲۰۱۵

ئىمە ئەندامانى لىژنەنى گىفتوگۇز و ھەلسەنگاندن، ئەم نامەيەمان خويندەوہ و لەگەل
خويندكارەكەدا گىفتوگومان دەربارەى ناوہ پۆك و لايەنەكانى تىرى كرد و بىپارماندا،
كە شايەنى ئەوہ يە بە پلەى ()، بىروانامەى ماستەرى لە زمانى
كوردیدا پى بدريت.

ناو: پ.ى.د. شاخەوان جەلال فەرەج	ناو: پ.ى.د. عەبدولجەبار موستەفا مەعروف
ئەندام	سەرۆكى لىژنە
پۆڭ: / / ۲۰۱۵	پۆڭ: / / ۲۰۱۵

ناو: د. ئافىستا كەمال مەحمود	ناو: پ.ى.د. كاروان عومەر قادر
ئەندام	ئەندام و سەرپەرشت
پۆڭ: / / ۲۰۱۵	پۆڭ: / / ۲۰۱۵

لە لايەن سكولى زمانەوہ پەسەند كرا.

ناو: د. كاوان عوسمان عارف
سەرۆكى سكولى زمان
پۆڭ: / / ۲۰۱۵

پیشکشہ بہ

- گلکوی باوکم.
- دایکی نازیم، کہ ہمیشہ چہ تریک بووہ بہ سہرمانہ وہ.
- ئەفین خانی خیزانم، کہ ہمیشہ ہاندہرم بووہ و ہہردوو گلینہی چاوم (لونا) و (ئەلہند).

عوامہر

سوچاسنامه

سوچاس و پيژانينم بۆ:

۱. مامۇستاي به پيژ، پروفيسورى ياريدده در دكتور (كاروان عومهر قادن)، كه ئهركى سه رپه رشتى نامه كەى گرتۆته ئهستۆ و دلسۆزانه پيۆه ي ماندوو بوو.
۲. به پيژ (ئىبراهيم كه ره م عەلى)، كه هه ميشه پشتيوانم بوو.
۳. به پيژ پروگرامسان (م.عەباس مەجيد)، كه به تيبينيه به نرخه كاني نامه كەى دۆله مه ندرت كر د.
۴. به پيژان، (براي ئازيزم موسته فاهه تحوّللا، م.محمەد حەسەن، م.قەيس كە مال، م.ئيفان حوسين)، كه زۆر هاوكارم بوون.

هیمما و کورتکراوهکان

واتای هیممای کورتکراوه	هیمما
مۆرفییمی رهگ	>پ<
مۆرفییمی کاتی پابردوو	>پا<
مۆرفییمی لاگر (پیشگر)	>پ<
مۆرفییمی لاگر (پاشگر)	>پا<
مۆرفییمی نه ری (نه)	>نه<
مۆرفییمی سه ره به خو	>مس<
قه دی کردار	>ق<
به های نیو کوته یشن، که یه کسانه به کلیتی که کان و نیشانه جیاوازه کانی کرداری پابردوو له زمانی کوردیدا	" "
مۆرفییمی سفر	∅
کۆمه له ی یه که م	۱ک
کۆمه له ی دووه م	۲ک

لیستی زاراوه‌کان

ئ	
Intelligent Machines	ئامیڤره زیره‌که‌کان
Machines	ئامیڤره‌کان
Mental	ئاوهز
Application	ئه‌پلیکیشن
Possibilities	ئه‌گه‌ره‌کان
ب	
Link	به‌ستهر
Re-use of data and information	سه‌ره‌نوی به‌کاره‌ینانه‌وه‌ی داتا و زانیاریه‌کان
Mathematical Value	به‌های ماتماتیکی
Intelligent Agent	بریکاری ژیر
Mathematical Variable	بگۆپی ماتماتیکی
Database	بنکه‌ی زانیاری
Crucible	بوته
پ	
Programmer	پروگرامساز
Programming	پروگرامسازی / پروگرامکردن
Reassemble	پیکهاتنه‌وه
The Binary system	پپره‌وی دووانی
Mutual benefit system	پپره‌وی سوود گۆرینه‌وه
Hexadecimal System	پپره‌وی هیکسادیسیمال
Mathematical processes	پیواژو ماتماتیکیه‌کان
Processing	پیواژوکاری / پیواژوکاری له‌ دیالیکتی کرم‌انجی ژوورووه‌وه له‌ چاوگی (پیوه‌ئاژوتن) هوه‌ وه‌رگه‌راوه‌، که له (پیوه‌+ئاژو+بی) یان (پیوه‌+ئاژو) پیواژویی

	(پيواژۆكاري) هاتووه، بهمهش پتر كاري (ئاژۆتن) يان بردني شتيك به ناو كۆمهليك پيچكه و پييازي پۆنراو دهگريتهوه، كه بۆ گۆردراني ئه و شته ئه نجام دهدرپت.
ت	
Typography	تايپۆگرافي
Keyboard	ته خته كليل
Information Technology	ته كنه لۆجياي زانباري
cognitive ability	تواناي دركپيكردن
Input	تيكرده
ج	
Bilingual	جووت زمان
خ	
Automatic	خۆكار / زاراوهي (خۆكار) له بهرانبهر ئه و كردارانه به كاردپت، كه به شيوهيهكي خويي كردارهكان ئه نجام دهدهن، زاراوهي (خۆكار) له بهرانبهر زاراوهي (Automatic) ي ئينگليزي به كارها توه
Auto reading	خويندنه وهي خۆكارپيانه
د	
Set up	دابه زاندين
Data Saving	داكردني زانبارپيهكان
Output	دهركرده
ز	
Computational Information	زانبارپيه هه ژماره پيهكان
Natural Languages	زمانه سروشتپيهكان
Comparative linguistics	زمانه واني به راوردكاري

Applied Linguistics	زمانه وانی کاره کیی
Mathematical Linguistics	زمانه وانی ماتماتیکیانیه
Historical Linguistics	زمانه وانی میژوی
Computational linguistics	زمانه وانی هه ژماره یی
Digital language	زمانی دیجتال (زمانی ژماره یی)
Artificial intelligence	زیره کیی ده سترکد
Cognitive Linguistics	زانستی زمانی درکپیکردن
س	
Text Box	سندوقی نوسین
Information Center	سه نته ری زانیاری
ش	
Analysis	شیته لکردن
Automatically analyzes	شیته لکردنه وه ی خۆکاریانیه یی
Lexical Analysis	شیکردنه وه ی فره ه نگی
Semantic Analysis	شیکردنه وه ی واتایی
Syntax Analysis	شیکردنه وه ی سینتاکسی
Morphological Analysis	شیکردنه وه ی مۆرفۆلۆژیانیه
Allograph	شیوازه جیاوازه کانی پیت
Isolated form	شیوه ی سه ره خۆ
Initial form	شیوه ی به رای
Final form	شیوه ی کۆتایی
Medial Form	شیوه ی نیوه ندی
ك	
Click	كرته
Button	كلیل / دوگمه
Quotation	كوته یشن

ل	
Vibration	لەرلەر
Acoustic vibrations	لەرلەرى دەنگى
Algorithms	لۆگارىتم
Logic	لۆژىك
م	
Website	مالپەپ
ن	
Voice recognition	ناسىنەۋەى دەنگ
Label	نیشاندر
ه	
Code	هېما
UniCode	هېماى يەكگرتوو
و	
Voice print	واژۆى دەنگى (پەنجە مۆرى دەنگ)
Automatic translation	ۋەرگېرانى خۆكارىيانە
پ	
Alternative rules	ياسا لە برىدانراۋەكان

ناوهرۆك

ژ	بابەت	لاپەرە
	پېشەکی	۱
۱/۰	ناونیشان و بواری لیکۆلینەوهکه	۱
۲/۰	هۆی هەلبژاردنی ناونیشانەکه	۱
۳/۰	کەرەستە ی لیکۆلینەوهکه	۱
۴/۰	رێبازی لیکۆلینەوهکه	۱
۵/۰	گرنگی لیکۆلینەوهکه	۲
۶/۰	بەشەکانی لیکۆلینەوهکه	۳-۲
بەشی یەكەم: زمانەوانیی هەژمارەیی لە بۆتە ی زمانەوانی کارەکیدا		
(۱/۱)	زمانەوانی هەژمارەیی لە بۆتە ی زمانەوانیدا	۹-۴
(۱-۱/۱)	زمانەوانی هەژمارەیی و پیزبەندی لە زمانەوانی کارەکیدا	۱۲-۹
(۲-۱/۱)	زمانەوانی هەژمارەیی	۱۶-۱۲
(۱-۲-۱/۱)	بوارەکانی زمانەوانی هەژمارەیی	۱۶
(۱-۱-۲-۱/۱)	وەرگێڕانی خۆکارییانه	۱۷-۱۶
(۲-۱-۲-۱/۱)	بەکارهێنانەوهی داتا و زانیارییهکان	۱۸-۱۷
(۳-۱-۲-۱/۱)	پێرەوی سوود گۆرینەوه	۲۱-۱۸
(۲/۱)	زمانەوانی کارەکی لە روانگە ی زیرەکیی دەستکردەوه	۲۲-۲۱
(۱-۲/۱)	چییەتی زیرەکیی دەستکرد	۲۶-۲۲
(۲-۲/۱)	بوارە زمانەوانییەکانی زیرەکیی دەستکرد	۲۶
(۱-۲-۲/۱)	درککردنی کۆمپیوتەر بە ئاخوتن	۲۷-۲۶
(۲-۲-۲/۱)	توانای بینین لە رێگە ی کۆمپیوتەرەوه	۲۸-۲۷
(۳-۲-۲/۱)	فێربوون لە رێی کۆمپیوتەرەوه	۲۹-۲۸
(۴-۲-۲/۱)	پێواژکاریی زمانە سروشتییەکان	۳۰-۲۹
(۳-۲/۱)	زمانەوانی هەژمارەیی و زمانەوانی ماتماتیکی	۳۹-۳۰
(۳/۱)	پێواژکاریی خۆکارییانه ی زمان	۴۰
(۱-۳/۱)	سروشتی خۆکارییانه ی زمان	۴۱-۴۰
(۱-۱-۳/۱)	پێواژکاریی خۆکارییانه ی زمان، (زاراوه و چەمک)	۴۲-۴۱
(۲-۱-۳/۱)	هۆ و ئامانجی پێواژکاریی خۆکارییانه ی زمان	۴۴-۴۲

٤٦-٤٤	دەرکەوتنی پێواژۆکاریی خۆکارییانی زمان	(٣-١-٣/١)
٤٨-٤٦	بە یەكگەیشتنی زمان و کۆمپیوتەر	(٤-١-٣/١)
٤٨	پێواژۆکاریی خۆکارییانی زمان و ئاستەکانی رێزمان	(٢-٣/١)
٥٢-٤٩	لەسەر ئاستی دەنگسازیی ناسینەوێ دەنگ و پیکهێنانهوێ خۆکارییانی	(١-٢-٣/١)
٥٣-٥٢	لەسەر ئاستی نوسین خۆیندەوێ خۆکارییانی دەقە نووسراوەکان و تایپ کردنیان	(٢-٢-٣/١)
٥٤-٥٣	لەسەر ئاستی وشەسازی، شیتەلکردنی وشەکان و دووبارە پیکهێنانهوێیان بە شێوەیەکی خۆکارییانی	(٣-٢-٣/١)
٥٥-٥٤	بەکارهێنانی کۆمپیوتەر لە تیگەیشتنی خۆکارییانی لە دەرووبەری زمانەوانی	(٤-٢-٣/١)
٥٥	بەکارهێنانی کۆمپیوتەر لە بە خۆکارییکردنی فەرھەنگەکاندا	(٥-٢-٣/١)
٦٠-٥٥	بەکارهێنانی کۆمپیوتەر لە وەرگێڕانی خۆکارییانی دا	(٦-٢-٣/١)
٦١	بەکارهێنانی کۆمپیوتەر لە فیکردنی زمانەکاندا	(٧-٢-٣/١)
١٤٥-٦٢	بەشی دووھم: پێواژۆکاریی خۆکارییانی زمانی کوردی	
٧٥-٦٢	پێواژۆکاریی خۆکارییانی زمانی کوردی	(١/٢)
٧٦	کردار لە زمانی کوردیدا	(٢/٢)
٧٧-٧٦	کردار لە پووی پۆنانەوێ	(١-٢/٢)
٧٧-٧٦	کرداری بنەپەتی	(١-١-٢/٢)
٧٧	کرداری داریژراو	(٢-١-٢/٢)
٧٧	کرداری لیکدراو	(٣-١-٢/٢)
٧٧	کردار لە پووی ھیزەوێ	(٢-٢/٢)
٧٨-٧٧	کرداری تینەپەپ	(١-٢-٢/٢)
٧٩-٧٨	کرداری تینپەپ	(٢-٢-٢/٢)
٨١-٧٩	کردار لە پووی تەواویبەوێ	(٣-٢/٢)
٨١	کردار لە پووی ریزەوێ	(٤-٢/٢)
٨٢-٨١	کردار لە پووی کاتەوێ	(٥-٢/٢)
٨٢	کرداری پابردوو	(١-٥-٢/٢)
٨٢	کرداری پانەبردوو	(٢-٥-٢/٢)
٨٣-٨٢	نەریکردنی کردار	(٦-٢/٢)

۹۴-۸۳	شیکردنه وهی خۆکارییهانی کـرداری پـابردوو له زمانـی کوردیدا	(۳-۲)
۹۴	پـیوستییه پـیزمانییه کان بـۆ کارکردنی بهـرنامهی خۆکاری له سـەر کرداری پـابردوو له زمانـی کوردیدا	(۱-۳-۲)
۹۴	میکانزمی پـیواژۆکردنی کرداری پـابردوو له زمانـی کوردیدا	(۲-۳-۲)
۹۶-۹۴	پـیواژۆی کرداری پـابردوو بـه پـهتی تـینه پـه پـ	(۱-۲-۳-۲)
۹۷-۹۶	پـیواژۆی کرداری پـابردوو بـه پـهتی تـیپه پـ	(۲-۲-۳-۲)
۹۹-۹۸	پـیواژۆی کرداری پـابردوو دـارپـیژراوی تـینه پـه پـ	(۳-۲-۳-۲)
۱۰۰-۹۹	پـیواژۆی کرداری پـابردوو دـارپـیژراوی تـیپه پـ	(۴-۲-۳-۲)
۱۰۲-۱۰۱	پـیواژۆی کرداری پـابردوو لـیکدراوی تـینه پـه پـ	(۵-۲-۳-۲)
۱۰۳-۱۰۲	پـیواژۆی کرداری پـابردوو لـیکدراوی تـیپه پـ	(۶-۲-۳-۲)
۱۰۶-۱۰۵	یاسا خۆکارییهکانی کرداری پـابردوو پـاگه یاندن	(۳-۳-۲)
۱۰۶	پـیواژۆی خۆکارییهانی کرداری پـابردوو بـه پـهتی	(۱-۳-۳-۲)
۱۰۷-۱۰۶	پـیواژۆی خۆکارییهانی کرداری پـابردوو بـه پـهتی / نـزیکـی پـاگه یاندن	(۱-۱-۳-۳-۲)
۱۰۸-۱۰۷	پـیواژۆی خۆکارییهانی کرداری پـابردوو بـه پـهتی / تـهواوی پـاگه یاندن	(۲-۱-۳-۳-۲)
۱۰۹-۱۰۸	پـیواژۆی خۆکارییهانی کرداری پـابردوو بـه پـهتی / بـهـردهوامی پـاگه یاندن	(۳-۱-۳-۳-۲)
۱۰۹	پـیواژۆی خۆکارییهانی کرداری پـابردوو بـه پـهتی / دـووری پـاگه یاندن	(۴-۱-۳-۳-۲)
۱۱۰	پـیواژۆی خۆکارییهانی کرداری پـابردوو بـه پـهتی / نـزیکـی دانانی	(۵-۱-۳-۳-۲)
۱۱۱-۱۱۰	پـیواژۆی خۆکارییهانی کرداری پـابردوو بـه پـهتی / تـهواوی دانانی	(۶-۱-۳-۳-۲)
۱۱۱	پـیواژۆی خۆکارییهانی کرداری پـابردوو بـه پـهتی / بـهـردهوامی دانانی	(۷-۱-۳-۳-۲)
۱۱۲	پـیواژۆی خۆکارییهانی کرداری پـابردوو بـه پـهتی / دـووری دانانی	(۸-۱-۳-۳-۲)
۱۱۳-۱۱۲	پـیواژۆی خۆکارییهانی کرداری پـابردوو بـه پـهتی / نـزیکـی پـاگه یاندنی نـه رـیکـراو	(۹-۱-۳-۳-۲)
۱۱۳	پـیواژۆی خۆکارییهانی کرداری پـابردوو بـه پـهتی / تـهواوی پـاگه یاندنی نـه رـیکـراو	(۱۰-۱-۳-۳-۲)
۱۱۴	پـیواژۆی خۆکارییهانی کرداری پـابردوو بـه پـهتی / بـهـردهوامی پـاگه یاندنی نـه رـیکـراو	(۱۱-۱-۳-۳-۲)
۱۱۵	پـیواژۆی خۆکارییهانی کرداری پـابردوو بـه پـهتی / دـووری پـاگه یاندنی نـه رـیکـراو	(۱۲-۱-۳-۳-۲)

۱۱۶-۱۱۵	پېواژۆى خۆكاريببانهى كردارى پابردووى بنه پره تى / نزيكى دانانىي نه ريكراو	(۱۳-۱-۳-۳/۲)
۱۱۷-۱۱۶	پېواژۆى خۆكاريببانهى كردارى پابردووى بنه پره تى / ته واوى دانانىي نه ريكراو	(۱۴-۱-۳-۳/۲)
۱۱۷	پېواژۆى خۆكاريببانهى كردارى پابردووى بنه پره تى / به رده وامى دانانىي نه ريكراو	(۱۵-۱-۳-۳/۲)
۱۱۸	پېواژۆى خۆكاريببانهى كردارى پابردووى بنه پره تى / دوورى دانانىي نه ريكراو	(۱۶-۱-۳-۳/۲)
۱۱۹	پېواژۆى خۆكاريببانهى كردارى پابردووى دارپيژراو	(۲-۳-۳/۲)
۱۱۹	پېواژۆى خۆكاريببانهى كردارى پابردووى دارپيژراو / نزيكى راگه ياندىن	(۱-۲-۳-۳/۲)
۱۲۰	پېواژۆى خۆكاريببانهى كردارى پابردووى دارپيژراو / ته واوى راگه ياندىن	(۲-۲-۳-۳/۲)
۱۲۱-۱۲۰	پېواژۆى خۆكاريببانهى كردارى پابردووى دارپيژراو / به رده وامى راگه ياندىن	(۳-۲-۳-۳/۲)
۱۲۲-۱۲۱	پېواژۆى خۆكاريببانهى كردارى پابردووى دارپيژراو / دوورى راگه ياندىن	(۴-۲-۳-۳/۲)
۱۲۲	پېواژۆى خۆكاريببانهى كردارى پابردووى دارپيژراو / نزيكى دانانىي	(۵-۲-۳-۳/۲)
۱۲۳	پېواژۆى خۆكاريببانهى كردارى پابردووى دارپيژراو / ته واوى دانانىي	(۶-۲-۳-۳/۲)
۱۲۴-۱۲۳	پېواژۆى خۆكاريببانهى كردارى پابردووى دارپيژراو / به رده وامى دانانىي	(۷-۲-۳-۳/۲)
۱۲۵-۱۲۴	پېواژۆى خۆكاريببانهى كردارى پابردووى دارپيژراو / دوورى دانانىي	(۸-۲-۳-۳/۲)
۱۲۵	پېواژۆى خۆكاريببانهى كردارى پابردووى دارپيژراو / نزيكى راگه ياندىنى نه ريكراو	(۹-۲-۳-۳/۲)
۱۲۶	پېواژۆى خۆكاريببانهى كردارى پابردووى دارپيژراو / ته واوى راگه ياندىنى نه ريكراو	(۱۰-۲-۳-۳/۲)
۱۲۷-۱۲۶	پېواژۆى خۆكاريببانهى كردارى پابردووى دارپيژراو / به رده وامى راگه ياندىنى نه ريكراو	(۱۱-۲-۳-۳/۲)
۱۲۸-۱۲۷	پېواژۆى خۆكاريببانهى كردارى پابردووى دارپيژراو / دوورى راگه ياندىنى نه ريكراو	(۱۲-۲-۳-۳/۲)
۱۲۸	پېواژۆى خۆكاريببانهى كردارى پابردووى دارپيژراو / نزيكى دانانىي نه ريكراو	(۱۳-۲-۳-۳/۲)
۱۲۹	پېواژۆى خۆكاريببانهى كردارى پابردووى دارپيژراو / ته واوى دانانىي نه ريكراو	(۱۴-۲-۳-۳/۲)

۱۲۹-۱۳۰	پېواژۆى خۇكارىيانەى كىردارى پابىردووى داپىژراو/ بەردەوامى دانانىى نەرىكراو	(۱۵-۲-۳-۳/۲)
۱۳۰-۱۳۱	پېواژۆى خۇكارىيانەى كىردارى پابىردووى داپىژراو/ دوورى دانانىى نەرىكراو	(۱۶-۲-۳-۳/۲)
۱۳۱	پېواژۆى خۇكارىيانەى كىردارى پابىردووى لىكدرائو	(۳-۳-۳/۲)
۱۳۱	پېواژۆى خۇكارىيانەى كىردارى پابىردووى لىكدرائو/ نىكى پاكە ياندن	(۱-۳-۳-۳/۲)
۱۳۲	پېواژۆى خۇكارىيانەى كىردارى پابىردووى لىكدرائو/ تەواوى پاكە ياندن	(۲-۳-۳-۳/۲)
۱۳۲-۱۳۳	پېواژۆى خۇكارىيانەى كىردارى پابىردووى لىكدرائو/ بەردەوامى پاكە ياندن	(۳-۳-۳-۳/۲)
۱۳۳-۱۳۴	پېواژۆى خۇكارىيانەى كىردارى پابىردووى لىكدرائو/ دوورى پاكە ياندن	(۴-۳-۳-۳/۲)
۱۳۴	پېواژۆى خۇكارىيانەى كىردارى پابىردووى لىكدرائو/ نىكى دانانىى	(۵-۳-۳-۳/۲)
۱۳۵	پېواژۆى خۇكارىيانەى كىردارى پابىردووى لىكدرائو/ تەواوى دانانىى	(۶-۳-۳-۳/۲)
۱۳۶	پېواژۆى خۇكارىيانەى كىردارى پابىردووى لىكدرائو/ بەردەوامى دانانىى	(۷-۳-۳-۳/۲)
۱۳۷	پېواژۆى خۇكارىيانەى كىردارى پابىردووى لىكدرائو/ دوورى دانانىى	(۸-۳-۳-۳/۲)
۱۳۸	پېواژۆى خۇكارىيانەى كىردارى پابىردووى لىكدرائو/ نىكى پاكە ياندن نەرىكراو	(۹-۳-۳-۳/۲)
۱۳۹	پېواژۆى خۇكارىيانەى كىردارى پابىردووى لىكدرائو/ تەواوى پاكە ياندن نەرىكراو	(۱۰-۳-۳-۳/۲)
۱۴۰	پېواژۆى خۇكارىيانەى كىردارى پابىردووى لىكدرائو/ بەردەوامى پاكە ياندن نەرىكراو	(۱۱-۳-۳-۳/۲)
۱۴۱	پېواژۆى خۇكارىيانەى كىردارى پابىردووى لىكدرائو/ دوورى پاكە ياندن نەرىكراو	(۱۲-۳-۳-۳/۲)
۱۴۲	پېواژۆى خۇكارىيانەى كىردارى پابىردووى لىكدرائو/ نىكى دانانىى نەرىكراو	(۱۳-۳-۳-۳/۲)
۱۴۲-۱۴۳	پېواژۆى خۇكارىيانەى كىردارى پابىردووى لىكدرائو/ تەواوى دانانىى نەرىكراو	(۱۴-۳-۳-۳/۲)
۱۴۳-۱۴۴	پېواژۆى خۇكارىيانەى كىردارى پابىردووى لىكدرائو/ بەردەوامى دانانىى نەرىكراو	(۱۵-۳-۳-۳/۲)
۱۴۴-۱۴۵	پېواژۆى خۇكارىيانەى كىردارى پابىردووى لىكدرائو/ دوورى دانانىى نەرىكراو	(۱۶-۳-۳-۳/۲)

۱۷۷-۱۴۶	به شی سییه م: رهه نده کانی پیواژوکاری خۆکارییه له زمانی کوردیدا	
۱۵۰-۱۴۶	پیواژوکاری ماتماتیکی کاره کییه له ههنگاو به ههنگاو دارشتهی کرداری پابردوو له زمانی کوردیدا	۱/۳
۱۶۱-۱۵۱	پیواژوکردنی به رنامهی (پیواژوکاری خۆکارییه له کرداری پابردوو له زمانی کوردیدا)	۱-۱/۳
۱۷۷-۱۶۲	پیواژوکاری خۆکارییه له ماتماتیکی کاره کییه له ته خته کلیلی نویسی کوردی	۲/۳
۱۷۸	ئه نجام	
۱۷۹	پیشنیازی لیکۆلینه وه که	
۱۸۴-۱۸۰	سه رچاوه کان	
۱۸۶-۱۸۵	الخلاصة	
۱۸۸-۱۸۷	Abstract	
۱۸۹	پاشکوکان	

پیشہ کی

پیشہ کی

۱/۰) ناویشان و بواری لیکۆلینہ وەکە:

ناویشان و بواری لیکۆلینہ وەکە بۆ (پیاوژۆکاری خۆکاریانہی زمانی کوردی) لە دیالیکتی کرمانجی ناوہراست / شیوہزاری سلیمانی تەرخانکراوہ، مەبەستی سەرەکی لیکۆلینہ وەکە پیاوژۆکردنی زمانی کوردییە، کە بە شیوہیەکی کارەکیانە بە سەرکرداری پابردوو لە زمانی کوردیدا وەک بە شیک لە پۆلەکانی وشە جیبەجیکراوہ لەگەڵ دارپشتنیکی نوێ بۆ تەختەکلیلی زمانی کوردی.

۲/۰) ھۆی ھەلبژاردنی ناویشانەکە:

"پیاوژۆکاری خۆکاریانہی زمانە سروشتییەکان" وەکو لقیکی زمانەوانی تا ئیستا چ لە ھۆی تیۆری یاخود لە ھۆی کارەکییە وە لە زمانی کوردیدا لیکۆلینہ وە بۆ تەرخان نەکراوہ. ھۆی ھەلبژاردنی ئەم بابەتەش خستنە ھۆی گرنگی بواری زمانەوانی ھەژمارەیی و پیاوژۆکاری خۆکاریانہی زمانە سروشتییەکانە، لە پیناوی خزمەتکردنی زیاتری زمانی دیجیتالی کوردی.

۳/۰) کەرەستە لیکۆلینہ وەکە:

کەرەستە "دیالیکتی کرمانجی ناوہراست - شیوہزاری سلیمانی" بە کارھینراوہ و زیاتر سوود لە یاسا پێژمانییەکانی زمانی کوردی بە شیوہیەکی تیۆری وەرگیراوە، لە پیناوی پیاوژۆکردنی بە شیوہیەکی کارەکیانە لە نێو بەرنامە خۆکارییەکاندا.

۴/۰) پێبازی لیکۆلینہ وەکە:

لەم لیکۆلینہ وەیەدا پێبازی "پەسنی شیکاریانە" پەیرەوکراوە، لەبەرئەوەی لە ئامادەکردنی یاساکانی پێژمانی زمانی کوردیدا زیاتر ئەو سەرچاوانە، کە لەسەر لایەنی فۆرم کاریان کردوو بە کارھینراون، بەلام لە جیبەجیککردنی پرۆگرامەکاندا زیاتر بە شیوہی شیکاری ئاماریانە کارکراوە.

۵/۰) گرنكى لىكۆلئىنەۋەكە:

بەرھەم و ئەنجامەكانى ئەم لىكۆلئىنەۋەيە دەتوانىت ۋەك بناغەيەك بۆ لىكۆلئىنەۋە لە بواری زمانەۋانىيە ھەژمارەيى بە شىۋەيەكى گىشتى و پىۋاژۋكارىيى خۇكارىيانەيى زمانى كوردى بە شىۋەيەكى تايىبەتى ۋەربىگىرئىت. ئەمە جگە لەۋەيى، كە ئەم لىكۆلئىنەۋەيە دەرگا لەسەر بواریكى نويى ۋاللا دەكات، كە تا ئىستا (كاتى نوسىنى ئەم نامەيە) لە زمانى كوردىدا تىشكى نەخراۋەتە سەر و دەبىتە ھۆى دروستبونى پردىكى پەيۋەندى لە نيوان زانستى زمان و زانستى كۆمپيوتەر، بە مەبەستى پىپرەۋى سوود كۆرپىنەۋە لە پىناۋ خزمەتكردىنى زمانى كوردى بە شىۋەيەكى خۇكارىيانە.

۶/۰) بەشەكانى لىكۆلئىنەۋەكە:

لىكۆلئىنەۋەكە جگە لە (پىشەكى و ئەنجام و پىشنىياز و لىستى سەرچاۋە و پوختەيى لىكۆلئىنەۋە و پاشكۆكان)، پىكھاتوۋە لە:
بەشى يەكەم:

ناونىشانى ئەم بەشە " زمانەۋانى ھەژمارەيى لە بۆتەيى زمانەۋانى كارەكىدا " يە. بەشەكە بە سەرەتايەكى بەرايى لەسەر زمان دەستپىدەكات و لە سى پاردا پىشكەشكراۋە:-
پارى يەكەم / بۆ خستەنەپوۋى زمانەۋانى ھەژمارەيى لە بۆتەيى زمانەۋانى كارەكىدا تەرخانكراۋە و تىيدا چۆنىتى كاركردىن لەسەر لايەنى فۆرپم و ناۋەپۆك لە زماندا خراۋەتەپوۋ و بە ناۋەپۆكى ئەم لىكۆلئىنەۋەيەۋە پەيۋەستكراۋە، كە بە شىۋەيەكى ماتماتىكىيانە لە پىگەي چەند لۆگارىتمىكەۋە كار لەسەر فۆرپمى زمان كراۋە.

پارى دوۋەم / لەم پارەدا گىرنگىتەن بۋارەكانى زمانەۋانى كارەكى لە پوانگەيى زىرەكىيى دەستكردەۋە خراۋەتەپوۋ، پاشان گىرنگىتەن لايەنەكانى پىۋاژۋكارىيى خۇكارىيانەيى زمانە سىروشتىيەكان ۋەكو لىكە لە زىرەكىيى دەستكرى شىكراۋەتەۋە.
پارى سىيەم / لەم پارەدا بە شىۋەيەكى تىۋورى تىشكخراۋەتەسەر پىۋاژۋكارىيى خۇكارىيانەيى زمان و چىيەتى پىۋاژۋى ئاستەكانى پىزمان.

بەشى دوۋەم:

ناونىشانى ئەم بەشە " پىۋاژۋكارىيى خۇكارىيانەيى زمانى كوردى " يە و لە سى پاردا خراۋەتەپوۋ:-

پاری یه که م / گرنگترین لایه نه تیورییه کانی چۆنیتی پیواژۆکردنی زمانی کوردی له ئاسته کانی زمان به شیوه یه کی خۆکارییه خراوه ته پروو و هه ولدراوه بنه په ته کارکردنی کاره کییه نه ی خودی لیکۆلینه وه که دابریژیت. به مشیوه یه له م به شه دا شیکارییه کار له سه ر دارشتنی بنه مایه کی پته و بۆ دامه زرانندی (زمانی دیجتالی کوردی "Kurdish Digital Language") کراوه .

پاری دووه م / له م پارهدا کورته یه ک له سه ر تایبه ته ندییه کانی (کردار) وه کو به شیک له پۆله کانی وشه له زمانی کوردی و یاسا ریزمانییه کانی خراوه ته پروو، تا بکریته بنه مایه کی تیکرده یی بۆ چیه تی پیواژۆی خۆکارییه نه ی کردار له زمانی کوردیدا .

پاری سییه م / شیکردنه وه ی خۆکارییه نه بۆ کرداری پابردوو له زمانی کوردیدا کراوه و هه موو یاسا له بریدانراوه کانی کارکردنی به رنامه خۆکارییه که خراوه ته پروو، که لیکۆلینه وه یه کی شیکارییه بۆ لۆگاریته مانه کانی زمانی کوردی به شیوه یه کی کاره کییه نه و به ته وای بۆ (پیواژۆی شروقه ی مۆرفۆلۆژییه نه ی زمانی کوردی "Processing of Kurdish Morphological Analysis") ته رخانکراوه .

به شی سییه م:

ناویشانی ئه م به شه بریتیه له " په هه نده کانی پیواژۆکاری خۆکارییه نه له زمانی کوردیدا " و له دوو پار پیکهاتوه :-

پاری یه که م / تیشکه خاته سه ر پیواژۆکاری ماتماتیکی کاره کییه نه ی هه نگاو به هه نگاوی دارشته ی کرداری پابردوو له زمانی کوردیدا، پاشان پیواژۆکردنی به رنامه ی (پیواژۆکاری خۆکارییه نه ی کرداری پابردوو له زمانی کوردیدا)، به شیوه یه کی کاره کی نوینراوه .

پاری دووه م / پیواژۆکاری خۆکارییه نه ی ماتماتیکی کاره کییه نه ی ته خته کلیلی نوسینی کوردی، له گه ل بیرۆکه ی سه رله نوێ دارشتنه وه ی ته خته کلیلی زمانی کوردی له سه ر پیژیه به کاره یانی فۆنیمه کانی زمانی کوردی له گه ل چۆنیتی ده ستنیشانکردنی پیژیه به کاره یانی فۆنیمه کان له سه ر بنه مای تا قیکردنه وه یه کی شیکاری ئامارییه نه خراوه ته پروو .

له کۆتایی لیکۆلینه وه که شه دا گرنگترین ئه و ئه نجامانه ی له شیکردنه وه کان به ده ستهاتوون، خراونه ته پروو .

بهشی یه که م

زمانه وانیی هه ژماره یی له
بوته ی زمانه وان ی کاره کیدا

۱/۱) زمانه وانی هه ژماره یی له بۆته ی زمانه وانیدا:

زمان وه کو دیارده یه کی ئالۆز له دیر زمانه وه بۆته جیگه ی سه رنج و تیبینی مرۆف، بۆیه چه ندين ليكۆلینه وه له سه ر به شه جیاوازه كانی ئەنجام دراوه، له م پوانگه یه وه ده گوتريت: ((زمان كرۆكى ژيانى مرۆفایه تیه، به بى زمان به شيكى زۆر له چالاكیه گرنگه كانی مرۆف مه حاله)).^۱ ئەم بۆچوونه ش واكردوه، كه خستنه پرووی زمان كارێكى سانا نه بێت. هه ر ئەمه ش واى له محمه د مه عروف كردوه، كه بلیت: ((پیناسه كردنی دیارده یه کی وه کو زمان كارێكى ئاسان نی یه به تایبه تی له بهر ئه وه ی دیارده یه كه له زۆر پوانگه ی جوړ به جوړه وه لییده پروانريت و هه ر شاره زایه ك له چوارچێوه ی بابه ته كانی خۆیه وه لی ی ده كۆلێته وه)).^۲

له م پوانگه یه وه یه، كه زمان چه ندين پیناسه ی جوړاوجوړی له لایه ن شاره زایانی بواری زمانه وانیه وه بۆ كراوه، هه ر یه كه یان تیروانینی جیاوازی له سه ر ئەم دیارده ئالۆزه هه یه، وریا عومه ر ئەمین له باره ی زمانه وه ده لیت: ((زمان به یه كێك له بناخه گرینگه كانی ژيانى كۆمه لایه تی و پێویستییه كانی ئەو ژيانه ده ژمیردی)).^۳، راقه ی زمان هه ر له پوانگه ی خۆیه وه نه بووه، به لكو له بۆته ی دیارده ی تریشدا راقه ی بۆ كراوه، هه ر بۆیه ده گوتريت: ((تیروانین و ليكۆلینه وه له زماندا، كارێكى تازه نییه، به لكو میژوویه کی دیرینی هه یه به تیروانینی جیا جیاوه. هه ندی له قوتابخانه زمانه وانیه كان پینانویه، كه پێویسته زمان له هه موو دیارده و کاریگه ریه کی ده وروبه ر دابپردريت، ئینجا ليكۆلینه وه ی تیدا بكریت، هه یشیانه به پێچه وانه وه جه خت له سه ر پابه ندبوونی زمان به كۆمه له وه ده كه ن)).^۴ له دیر زمانه وه مرۆف هه ولی داوه له كرده ی ئاخاوتن تیبگات و ليكیداته وه، هه ر بۆیه ((تویژه ران سه ره تا بایه خیان به لقێك له لقه كانی زانست ده دا، كه ناو زابوو (پیزمان)، ئەو ليكۆلینه وه یه، كه سه ره تا ئیغریقیه كان ده ستیان پیکرد و پاشان فه رهنسییه كان وه ریانگرت، پشستی به زانستی لوجیک به سستبوو)).^۵، ئیغریقیه كان له ليكۆلینه وه كانیانه گرنگیان به ده قه نوسراوه كان ده دا، به واتایه کی تر ده قه نوسراوه كان كه ره سه ته ی سه ره کی ليكۆلینه وه كانیان بوو، هه روه ها هیندییه كانیش له سه ر هه مان رپچكه رۆیشتبوون.

¹ Cook, G. (2003:3)

^۲ محمد معروف فتاح (۱۹۹۰ : ۵)

^۳ وریا عومه ر ئەمین (۲۰۰۹ : ۵)

^۴ هیمن عبد الحمید شمس (۲۰۰۶ : ۳)

⁵ De Saussure, F. (1959:1)

له كۆتاييه كانى سە دەى ھەژدە بزوتنە و ھەيكى نوئى بە ناوى زانستى زمان دەرکەوت و بوو بە بنەما بۆ زمانەوانى مېژويى، بە مەش ((ھەر له كۆنە و ھە قوتابخانە يەك بۆ فيلۆلۆژيا له ئەسكەندەرييە دەرکەوت و خودى زاراوھەكەش بە بزوتنە و ھەيكى زانستى دەگوترا، كە (فريدريك ئۆكست وۆلف) له سالى ۱۷۷۷ دەستپيكرد و تا رۆژگارى ئەمرۆمان دريژەى ھەيە))^۱، ئامانجى سەرەكى ئەم بزوتنە و ھەيكى شىكردەنە و ھە تەوتويكردن و راستكردەنە و ھە دەقە نوسراوھەكانبوو ((ئەم زانايانە شيوازى رەخنەيان له ليكۆلنە و ھە كانياندا بەكار دەھينا، ئامانجيان ليكۆلنە و ھە گرفتە زمانىيەكان و بەراوردكردى ئەو دەقەنەبوو، كە لە سەردەمە جياوازەكاندا نوسرابوون، بە مەبەستى خستەنەرووى ئەو زمانەى، كە نوسەريك شارەزابى تپيدا ھەيە و گەيشتن بە شىكردەنە و ھە نيشانەى بەشيك له زمانە كۆنە ناديارەكان و راقەكرديان. بيگومان ئەم تويزەرەنە زەمىنە سازيان بۆ زانستى زمانى مېژويى كرد))^۲. ئەم بنەما رەخنەيە زمانەوانىيە پتە و ھەش واىكرد، كە: ((بەشيك له مېژووناسان پييانووبى، كە بناغەى زمانەوانى دەگەرتتە و ھە بۆ سە دەى ھەژدە بۆ كارەكانى ويليەم جونز (William Jones)، كە ليكچوونىكى بەھيژى له نيوان زمانى ئىنگليزى له لايەك و زمانە ئوروپايى و ئاسيايەكان و له نيوياندا زمانى سانسكريتى (Sanskrit) له لايەكى ترە و ھە بەديكرد، ئەمەش واىكرد بەو ئەنجامە بگات، كە پەيوەندىيەكى مېژويى و بنەمايەكى ھاوبەش له نيوياندا ھەيە))^۳. بە مەش زانستى زمان (علم اللغه - Linguistics) سەريھەلدا.

له سەرەتاي سە دەى بيستەم (فريدناند دى ساسۆر) (۱۸۵۷ - ۱۹۱۳) توانى وەرچەرخانىكى مەزن له بوارى زمانەوانيدا بەھيژتە ئاراوھە و زمانيش ھاوشانى زانستەكانى تر بگاتە زانستىكى سەربەخۆ، ئەويش له ريگەى ئەو وانانە و ھەبوو، كە (دى ساسۆر) له نيوان سالانى ۱۹۰۹ - ۱۹۱۱ بە قوتاييەكان دەگوتە و ھە، پاشان له لايەن قوتاييەكانىيە و ھە له دواى مردنى بە ناو نيشانى كتيبيك بە ناوى (cours de linguistique générale) كۆكرايە و ھە، بە واتاي (كۆرسى) له بارەى زانستى زمانى گشتىيە و ھەبوو، كە له سالى ۱۹۱۶ چاپكرا و بوو بە سەرەتاي زانستى زمان، (دى ساسۆر) دەلالت: ((بۆ شىكردەنە و ھەى زمان، ئەبىت سەيرى زمان و ھەكو پيرە و يكى تەواوى زىندووى سەربەخۆ بكرىت، ئامانجى زانستى زمان و زمانەوانى دەبىت ھەولدانىت بۆ تىگەيشتن و دەرختنى ئەم پيرە و ھە و چۆنيەتى كاركردى و دەبىت ئەم جۆرە ليكۆلنە و ھەيە له پيرە و يى مېژويى جيا بكرىتە و ھە، كە سە دە و نيويك بە سەر زمانەوانيدا زالبوو))^۴.

¹ De Saussure, F. (1959:1)

^۲ سەرچاوەى پيشوو، لاپەرە (۱)

^۳ محمد محمد يونس علي (۲۰۰۴ : ۱۰)

^۴ سەرچاوەى پيشوو، لاپەرە (۱۰)

له پاش ئه وهى (دى ساسۆر) زمانى به زانستىكى سه ره به خو هاوشانى زانسته كانى تر ناساند، ئيتىر زمانه وانى پچكهى خوئى گرت و له لايهن زمانه وانانه وه له زمان كوئرايه وه، به تاييه تى له سه ر ده ستى زمانه وانى ئه مريكى، (ليونارد بلوم فيلد). ده رباره ي پيره وي ئه م ليكولئينه وانه ش ده گوتريت، كه: ((له نيوان سالانى ۱۹۲۰ بۆ ۱۹۵۰ چەندىن قوتابخانەى بونىادگەرى هاوتەرىب، كه زۆربه يان له ئه وروپا بوون كاريان له زمان ده كرد، بونىادگه ره ئه وروپييه كان كاره كانيان له پووى ريباز و به كارهينانى زاراه وه، له قالى ليكولئينه وه كانى پيش خويانه وه نزيكبوو)).^۱ بونىادگه ره كان گرنگيان به ريزبه ندى وشه له نيو پونانى رسته دها و ناوه پوكيان پشتگوئخستبوو به جوړيك، كه: ((زمانه وانى ئه مريكى ليونارد بلوم فيلد جه ختى له سه ر په سنى "بابه تيبانه" ي زمانه سروشتييه كان ده كرد، له گه ل گرنگيدان به چەند راستييه ك، كه ده كريت سه ريبانە تيشكبخريته سه رى.

بۆ ئه مه ش ريزبه ندى وشه كان له نيو رسته دا كه رسته ي سه ره كيبوو))^۲، به مه ش بونىادگه ره كان گرنگيان به فۆرمى وشه له نيو پونانى رسته دها، كه ئه مه ش پچه وانه ي قوتابخانەى به ره مهينان و گواستنه وه بوو، چونكه چۆمسكى و زانايانى هاوسه رده مى، گرنگيان به ناوه پوكى رسته دها.

كاردانه وهى جياوازي نيوان ئه م دوو قوتابخانه يه له دووتويى كاره كانى ئه م ليكولئينه وه يه دا ده رده كه ويئت، كه برىتييه له پيوژاژوكارى خوكارىبانه ي زمان، به تاييه تى تر له كاتى به كارهينانى كوئمپيوته ر بۆ پيوژاژوكردنى زمان، چونكه زمانه كانى پروگرامسازى ته نها له پووى فۆرمه وه كار له سه ر زمان ده كەن و له واتا و ده رئه نجامى كاره كانيان تيناگەن، بۆيه چەندىن ئاسته نگ ديته رپى پيوژاژوكردنى زمان به شيوه يه كى خوكارىبانه ^۳.

له ناوه راستى سه ده ي بيست، وه رچه رخانئىكى گه وره له سه ر ده ستى (چۆمسكى) له زانستى زماندا روويدا، به تاييه تى له دواى بلاوكردنه وهى هه ردوو كتيبى دروسته سينتاكسييه كان (Syntactic Structure) له سالى ۱۹۵۶ز و كتيبى تيورى شيواز به ندانه (Standard theory) له سالى ۱۹۶۵، چۆمسكى بۆ پينا سه كردنى زمان ده ليئت: ((زمان كوئمه له رسته يه كه ريزمان ده ريان ده كات))^۴، ليره دا چۆمسكى ئاماژه به وه ده كات، كه هه رچه نده ئاسوى كوئردنه وهى بابه تى زمانه وانى فراوان بكرىت ناتوانريت هه موو پونانه ريزمانيه كان بخرينه پوو، چونكه:

^۱ Bolshakov, I. and Gelbukh, A. (2004:34)

^۲ سه رچاوه ي پيشوو، لاپه ره (۲۴)

^۳ بۆ زانبارى زياتر پروانه پارى (يه كه م) ي به شى (سيئيه م) ي ئه م ليكولئينه وه يه، لاپه ره (۱۵۱)

^۴ محمد معروف فتاح (۱۹۹۰ : ۵)

((ئاخپوران تواناي بهرهمهيناني ئه و فورمه زمانينان ههيه، كه پيشتر نه يانبيستوه . به پشتبستن به م لايه نه پيوسته گرنگي به تواناي ئاخپور بدرت، كه تواناي داهيناني له زماندا ههيه))^۱ . بهمهش چهندين لق و بواري جياواز پهيوهست به ژيانى روظانهى مرؤقه وه له بواري زمانه وانيدا هاته ئاراهه .

له م روانگه يه وه پهنگه شيكردنه وهى لقه كانى زمانه وانى به مه بهستى ده رخستنى پيگه ي (زانستى زمانى هه ژماره يى) له پولىنى گه شه كردنى لقه كانى زمانه وانيدا پيوست بيت، بويه ده كريت زمانه وانى گشتى و زمانه وانى په سنى جيا بكريته وه، چونكه : ((زمانه وانه كان ئامازه به و جياوازيه ي نيوان زمانه وانى گشتى و زمانه وانى په سنى ده كه ن، كه لايه نى يه كه م په يوهسته به ليكولينه وه له زمان، له رپى په سنكردنى به ديارده يه كى مرؤيى، كه مرؤقه له بونه وه ره كانى تر جيا ده كاته وه، هه روه ها پيپه ويكى جياوازه له پيپه وه ريزمانيه كانى تر، له كاتيكدا لايه نى دووه م په سنى زمانىكى وه كو زمانى عه ره بى يان هه ر زمانىكى تر وه ك خوى ده كات))^۲ ، واته زمانه وانى گشتى، په سنى ديارده كانى زمان به شيوه يه كى گشتى ده كات، كه له هه موو زمانه كاندا هه ن، به لام زمانه وانى په سنى، په سنى ديارده كانى زمانىكى تاييه ت ده كات، هه ردوو لقه كه سوود له ئه نجامى يه كتر وه رده گرن . بؤ نمونه ((ئه گه ر پسپورپك له زمانه وانى گشتى پيوايبت، كه رسته ي هه موو زمانه كان ريكه وتنى بكه ر و كردارى تيدا يه . له م كاته دا پسپورپى زمانه وانى په سنى به رپه رچى ئه م بؤچوونه به به لگه يه كى زانستى ده دات و ده لئيت به لايه نى كه مه وه ته نها زمانىك هه يه، كه ناكريت ريكه وتنى بكه ر و كردارى تيدا بدوزرئته وه (چ به شيوه ي ده ركه وته ي مؤرفؤلورژى يان ده ركه وته ي قالىبى سينتاكسى بيت)، به لام بؤ پشتگيريكردنى يان به رپه رچدانه وه ي ئه م بؤچوونه له لايه ن زمانه وانه په سنييه كه وه، ده بيت زمانه وانه په سنييه كه ئه و كه ره ستانه به كار به يئيت، كه پسپورپى زمانه وانى گشتى تيشكى خستوته سه ر))^۳ .

ئه گه ر چى له به شيك له سه رچاوه كاندا ليكولينه وه له زمان ميژوويه كى ديرينى بؤ ديارى ده كريت، كه چى ((نارونيه ك له ميتودى ليكولينه وه ي زمانه وانى له نيوان ليكولينه وه ي زمان به پيى لايه نى ميژووى و ليكولينه وه ي به پيى ئيستا هه بووه، به لام (فيرديناند دى ساسور) رولى سه ره كى له جيا كردنه وه ي نيوان ليكولينه وه له لايه نى ميژووى و لايه نى ئيستاى زماندا هه بوو و داواى كرد ئه م دوو لايه نه تيكل نه كرين، چونكه ميژووى زمان و پيشكه وتنى وشه كان يان

^۱ محمد محمد يونس على (۲۰۰۴ : ۱۱)

^۲ سه رچاوه ي پيشوو، لاپه ره (۱۳)

^۳ سه رچاوه ي پيشوو.

رؤنانه كانيان، هيچ په يوه ست نبييه به په سنكردني زمانه وه له ماويهه كي دياريكراودا))^۱، به جياكردنه وه ي ئه م دوو لايه نه له لايه ن (دي ساسور) ه وه، به ره به ره گرنگي به لايه ني ئيستاي زمان له لايه ن زمانه وانه كانه وه پووي له زيادبوون كرد، تا واي ليټهات، كه چه ندين لقي جياواز و سهره كي له زمان جيابوونه وه.

له دواي ئه و پيشكه وتنه به رچاوه ي، كه له زانستي زماندا هاته ئاراهه، به تاييهت له دواي ئه وه ي، كه له سهر دهستي (دي ساسور) زمان وه كو زانستايكي سهره به خو ناسرا، زمانه وانه كان زمانيان بو دوو لقي سهره كي جياكردنه وه، ئه وپيش (زمانه واني تيوري) و (زمانه واني كاره كي) بوو، زمانه واني كاره كي سهره تايه بو چوونه ناو ئه م ليكولينه وه يه، كه تيشكه خاته سهر به شيكي بچوك له زمانه واني هه ژماره يي، له نيو بوته ي زمانه واني كاره كيدا. له هه مبه ركردني (زمانه واني تيوري) و (زمانه واني كاره كيدا) بو مان دهرده كه ويټ، كه: ((زمانه واني تيوري ئه و زانستانه ي، كه ته نها په يوه ستن به ليكولينه وه له ديارده كاني زمان، وه كو ده نكسازي و وشه سازي و پرسته سازي و واتاسازي له خو ده گريټ))^۲. ئه مه جگه له وه ي، كه زمانه واني تيوري له ئيستادا چه ندين ليكولينه وه له سهر لايه نه جياوازه كاني ئه نجامدراوه و هه ر لايه نيكي به زانستايكي سهره به خو له قه له مدراوه. به لام ((زمانه واني كاره كي گرنگي به به كردار كردني چه مكه زمانه وانيه كان له گه ل ئه نجامه كانياندا له سهر ژماره يه ك له پياوژو كاره كييه كان، له وانه فيركردني زمان ده دات))^۳.

زمانه واني كاره كي چه ندين لقي زمانه واني جياواز له خو ده گريټ، له گرنگترين لايه نه كاني بريتيين له: ((فيركردني زماني نه ته وه يي و زماني بياني، دروستكردني فهره نكه كان، وه رگيړان، نه خو شيبه كاني ئاخواتن و تاقبگه زمانيه كان))^۴، هه روه ها زانستي زماني كو مه لايه تي، زانستي زماني دهرووني و زمانه واني هه ژماره يي ... هتد، ئه وه ي زياتر مه به ست بيټ له م ليكولينه وه يه دا (زمانه واني هه ژماره يي)^۵، كه چه ندين لقي جوړاو جوړ به مه به ستي خزمه تكردني زمانه واني ليټي جيا ده بيټه وه، له وانه ش: (پياوژو كاري خوكاري بيانه ي زمانه سروشتيه كان)^۶. به ر له شروقه كردني (زمانه واني هه ژماره يي) له نيو بوته ي زمانه واني كاره كيدا، پيوسته ئه وه بزانيټ، كه گرنگترين ئه و بو ارانه ي، كه زمانه واني تيوري ليانده كو ليټه وه بريتيين له: (فونه تيك،

^۱ محمد محمد يونس علي (۲۰۰۴: ۱۴)

^۲ احمد محمد قدور (۲۰۰۸: ۳۲)

^۳ محمد محمد يونس علي (۲۰۰۴: ۱۵)

^۴ احمد محمد قدور (۲۰۰۸: ۳۲)

^۵ بو زانياري زياتر پروانه: (پاري يه كه مي) ي (به شي يه كه م) ي ئه م ليكولينه وه يه، لاپه ره (۱۲).

^۶ بو زانياري زياتر پروانه: (پاري سييه مي) ي (به شي يه كه م) ي ئه م ليكولينه وه يه، لاپه ره (۴۰).

فۆنۆلۆجى، مۆرفۆلۆجى، سىنتاكس، سىمانتىك و پراگماتىك^۱. ئەم بوارانە، كە تەواوكەرى يەكتەن، لە ئىستادا ھەر بوارىكىيان بە زانستىكى سەربەخۆ ئەژمار دەكرىت و چەندىن لقيان لى جىادەبىتەو ۋە دەبن بە بنەماى لىكۆلئىنەو ھە زانستى زماندا.

۱-۱) زمانەوانى ھەژمارەيى و پىزىبەندىيى لە زمانەوانى كارەكىدا:

دواى ئەو ھى، كە (فردىناند دى ساسۆر) زمانى ۋەكو زانستىكى سەربەخۆ لە قەلەمدى، ئىتر لە لايەن زمانەوانەكانەو، زانستى زمان بۆ دوو لقى سەرەكى جىاكرايەو، كە ئەويش (زمانەوانى تيۆرى) و (زمانەوانى كارەكى) يە، زمانەوانى كارەكى زىاتر پەيوەستە بە تيۆرەكانى زمانەوانى گىشتى و جەخت لەسەر فيزىيونى زمان بە ئاسانترىن رىگا دەكاتەو، ديارە سەرەتاي زانستى

^۱ فۆنەتىك : بەشيكە لە زانستى زمان و دەربارەى دەنگەكانى ئاخاوتنى مۆفۇ دەدوئىت و لە سىستىم و ياساكان دەكۆلئىتەو. بۆ زانىارى زىاتر پروانە: ئەوپرەحمانى حاجى مارف (۱۹۷۶: ۳)

فۆنۆلۆجى: ھەر زمانىك دەستەبىك ياساى تايبەتى بە خۆيەو ھەيە:

۱. فۆنئىمەكانى [لە دەنگەكانىيانەو] دەستنىشان دەكات.

۲. لە ناو قالىى بىرگەى فۆنەتىكىدا ئەم فۆنئىمانە لىك دەدات بىرگەى فۆنۆلۆجى پىك دەھىنى.

۳. لە ئەنجامى لىكدانى فۆنئىمەكان. دەنگ ھەيە دەگۆرى. ھەيە دەتوئىتەو. ھى تازە پەيدا دەبىت...

ئەو ياساىانەى ئەو ئەركانە جىبەجى دەكەن بە ياساكانى فۆنۆلۆجى ناودەبرىن. بۆ زانىارى زىاتر پروانە:

ورىا عومەر ئەمىن (۲۰۰۹: ۵۳-۵۴)

مۆرفۆلۆجى: لىكۆلئىنەو ھەيە لە چۆنىتى لىكدان و پىزىيونى مۆرفىمەكان لە فۆرمى وشەدا. بۆ زانىارى زىاتر

پروانە: يوسف شەرىف سەعید (۲۰۱۳: ۷)

سىنتاكس: لە پۇنانى پستە زمانەوانىيەكان، شىوازەكانى، پەيوەندىيى نىوان فرىزەكان و دەرئەنجامەكانى،

ھەرۋەھا لەو ياساىانە، كە ئەم پەيوەندىيانە پىكەو دەبەستىت دەكۆلئىتەو. بۆ زانىارى زىاتر پروانە: محمد

محمد يونس على (۲۰۰۴: ۱۶)

سىمانتىك: سىمانتىك ۋەك لقىكى زانستى زمان خۆى بە پەھەندەكانى واتامەندىيى پىپرەوبەندانەى

systematic meaning's fullness دەربپراو ھەمانىيەكانەو خەرىكەدەكات. سىمانتىك زانست و تيۆرىي

رىكخستىن و ياسابەندىتتىيى regularity ھەندىك لايەنى دىيوىى واتا signifier ھىما زمانىيەكانە. بۆ زانىارى

زىاتر پروانە: محەمەدى مەھوى (۲۰۰۹: ۲۱B-۲۲)

پراگماتىك: ئەم زانستە بەو پىناسە دەكرىت كە " لىكۆلئىنەو ھەيە لە واتاي دەربپراو ھەكان لە بارە جىاوازەكانى

ئاخاوتندا. بۆ زانىارى زىاتر پروانە: leech, G. (1983 : x)

دروست بۆ زانستی زمان بوو به هۆی گه شه سهندنی (زمانه وانی کاره کی)^۱ له ماوه یه کی زۆر کورتدا، ههر بۆیه په گی تیۆره کانی داکوتا و شیوازه کانی په سنکردنی جیاوازیبون به جیاوازی قوتابخانه و ئاراسته جیاوازه کان.

دهگوتریت، که: ((زانستی زمانی کاره کی به دواي ته کنیکه کانی فیترکردنی زمانه سروشتیه کان دهگه پیت، جا ئەم زمانانه زمانی زگماک بن یان زمانیکی بیانی. ئامانج له خودی ئەم زانسته دۆزینه وهی باشتترین ته کنیک و پرۆگرامی زمانه وانییه بۆ پیشخستنی پیواژۆی فیبروونی زمانه دهبرپاره کان له قوناغه کانی سه ره تایي، دواناوه ندی و ئاماده یی))^۲ دا.

پاڤه و شروقه ی زمانه وانی کاره کی له خۆیدا بابه تیکی ئالۆزه به هینده ی ئالۆزی و چپی میژوو و په هه نده کانی هاتنه کایه ی خودی ئەم زانسته. ههر ئەم بنه مایه ش بۆته هۆی ئەوه ی، که بگوتریت: ((زاراوه ی زمانه وانی کاره کی [له ئیستادا] ده بیته چه تریک بۆ ژماره یه کی زۆر له پسپۆرییه تاییه ته کان، که سه ره خۆن))^۳، له وانه زمانه وانی هه ژماره یی. بیگومان زانستی زمان ئاسۆیه کی نۆی و فراوانی بۆ لیکۆلینه وه زمانه وانییه کان کرده وه، ده ره ئه نجام زانایان گرنگیان به چه ند بواریکدا، که پیشتر شاراوه بوون، چه ند بواریکی زانستی لاهه کی له وانه (زانستی زمانی کاره کی). له سه ره تای ده رکه وتنی زانستی زمانی کاره کی زانایان هاوړا نه بوون له سه ری، چونکه ریکه وتنیکی په کلاییکه ره وه له سه ر واتا که ی نه بوو، یا خود سروشتی کارکردنی. ئەمه ش له دوو لایه ن جیا ده بیته وه، په که میان بواره کانی ئەم زانسته یه، دووه میان ئەو زاراوه یه ی، که بۆ دواجار زانایان له سه ری ریکه وتن.

هه رچی لایه نی په که مه، که بریتییه له بواره کانی زمانه وانی کاره کی، له رپی کۆنفرانسه تاییه ته کانه وه به ناو نیشانی (زانستی زمانی کاره کی) ده رکه وت، چونکه ئەو کۆنفرانسانه چه ندین

^۱ ئەنجامی لیکۆلینه وه زمانه وانییه کان له سه ره تاوه به پراکتیک ده کران، به لام (زانستی زمانی کاره کی) وه کو زانستیکی سه ره خۆ له ناوه پاستی سه ده ی بیست سه رییه لدا. کاتیک له سالی ۱۹۴۶ له په یمانگای فیبروونی زمانی ئینگلیزی زانکۆی میشیگان وه کو زانستیکی سه ره خۆ ده رکه وت، ئەم په یمانگایه تاییه ت بوو به فیبروونی زمانی ئینگلیزی به سه ره رشتی (چارلز فریز) و (رۆبیرت لادو)، ئەم په یمانگایه ده ستی کرد به بلاوکردنه وه ی گۆقاره به ناوبانگه که ی به ناو نیشانی "فیبروونی زمان - گوقاری زانستی زمانی کاره کی"، بلاو بوونه وه ی ئەم گۆقاره بوو به سه ره تایه ک بۆ ده رکه وتنی زاراوه ی زانستی زمانی کاره کی، پاشان قوتابخانه ی "زانستی زمانی کاره کی" له زانکۆی ئەده نبه ره له سالی ۱۹۵۸ ز بونیاتنرا، که په کیکه له به ناوبانگترین زانکۆکان له م بواره دا. بۆ زانیاری زیاتر پروانه: عبده الراجحي (۱۹۹۵: ۷-۳۳).

^۲ حافظ اسماعیل علوي و وليد احمد العناتي (۲۰۰۹: ۱۱۱)

^۳ Alan Davies (2007 : 2)

بوارى جياجيايان له خوڭرتبوو، له وانه: ((فېرېبون و فېرېكردى زمانى يه كه م - فېرېكردى زمانى بيانى - فره زمانى - پلاندانانى زمانى - زانستى زمانى كۆمه لايه تى - زانستى زمانى دەررونى - چاره سهركردى نه خو شيبه كانى ئاخوتن - وەرگېران - فرهه نگانان - زمانه وانى به راوردكارى - زمانه وانى هه ژماره يى - پېره وه كانى نوسين ...))¹. بېگومان به شيك له م بوارانه بوون به زانستى سهر به خو، له وانه: زانستى زمانى كۆمه لايه تى، زانستى زمانى دەررونى، زمانه وانى هه ژماره يى.

سهره راي ئه و هه موو بوارانه، كه له كو نفرانسه زانستيه كاندا به ديده كرئيت، به لام ته نها بوارى (فېرېكردى زمان) زور به زه قى دهرده كه وئيت، چ بو ئاخوهرانى زمانى يه كه م بيت يا خود بو زمانه بيانيه كان، له ئيستادا زوربه ي زورى ليكولينه وه زانستيه كانى بوارى زمانه وانى كاره كى روو له فېرېكردى زمانى بيانى ده كهن، به لام به شيك له زانايان پييانوايه، كه زانستىكى سهر به خو يه و چوارچيويه كى زانستى تايبه ت به خو يه هيه، بو يه جياواز له زانسته كانى تر پيويستى به تيوريكى سهر به خو هه يه. ئه مه ش ماناي ئه وه ده گه يه ئيت، كه زانستى زمانى كاره كى بريتي نيه له زنجيره يه ك له (شيوان) و (راپه راندن) و (پيواژ). به لكو به شيكى زور له تويژه ران پييانوايه، كه (نيوه ند) يكه و ده بيته پردىك بو ئه و زانستانه ي، كه چاره سهرى چالاكيه زمانيه كانى مروژ ده كهن، وه كو (زانستى زمان، دەررو نناسى، كۆمه لايه تى و په روه رده يى)، يا خود بريتيه له خاليك، كه هه موو زانسته كان له ده ورى كۆده بنه وه، ئه گه ر هات و بابته كه په يوه ست بيت به زمانه وه. هه ر بو يه ده گوتريئيت: ((رۆلى زمانه وانى كاره كى بريتيه له وه رگرتنى ئه و به لگه زمانه يانه ي، كه له بواره جياوازه كانى زمانه وه به ده سته اتون، به مه به ستى جي به جيكرديان، به م جو ره زمانه وانى كاره كى ده بيته نيوه نديكى به ستنه وه ي نيوان هه ر دوو لايه نى تيورى و كاره كى))².

كه واته زمانه وانى كاره كى ده بيته پردى په يوه ندى له نيوان ئه و تيوران ه ي، كه پسپورانى زمانه وانى تيورى ده يخه نه روو و به به لگه ده يسه لمينن، له گه ل پراكتيكردى ئه و به لگانه به شيويه كى كاره كى، به مه به ستى خزمه تكردى لايه نه كاره كيه كان، وه كو فېرېكردى زمان. پانتايى ئه م ليكولينه وه يه بو شروقه ي (زمانه وانى هه ژماره يى) ته رخانده كرئيت. هه ر بو يه نواندى پيگه ي (زمانه وانى هه ژماره يى) له بو ته ي زانستى زمانى كاره كيدا به پيويست ده زانريئ

¹ عبده الراجحي (١٩٩٥ : ٩)

² Simpson, J (2011: 1)

وہك له وینەى^۱ (۱) دا دەخریته پروو:

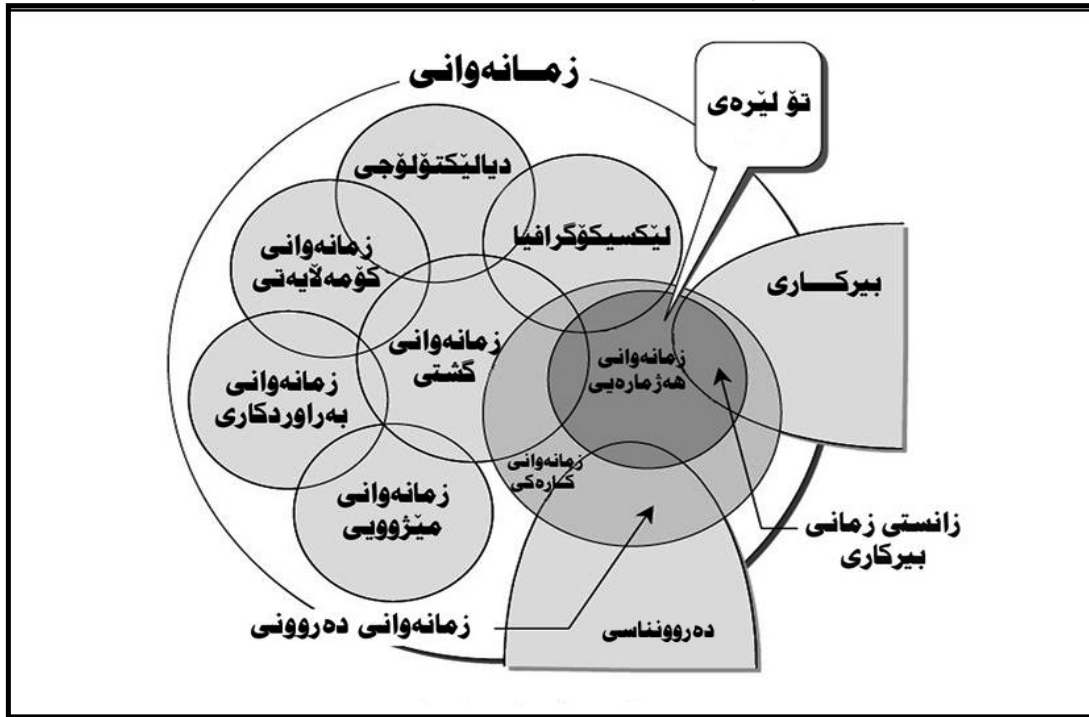

وینەى (۱) زمانه‌وانی هه‌ژماره‌یی له نیۆ بۆته‌ی زمانه‌وانی کاره‌کیدا

۱/۲- زمانه‌وانی هه‌ژماره‌یی:

زمانه‌وانی هه‌ژماره‌یی (Computational linguistics) یه‌کێکه له لقه‌کانی زمانه‌وانی کاره‌کی، له کاتی ئیستادا گرنگیه‌کی گه‌وره‌ی هه‌یه و بۆته جی‌ی سه‌رنج و تیببینی زمانه‌وانه‌کان، به‌جۆرێک له‌لق و پۆله‌کانی به‌تامه‌زۆریه‌وه قوڵده‌بنه‌وه، به‌و ئامانجه‌ی لایه‌نه جیاوازه‌کانی زمان به‌شیوه‌یه‌کی هه‌ژماره‌یی شیبکه‌نه‌وه، به‌مه‌به‌ستی گه‌یشتن به‌ئه‌نجامی خوازاو^۲.

له‌سه‌ره‌تای ده‌رکه‌وتنی ئه‌م زانسته‌وه زمانه‌وانان و لیکۆله‌ران له‌زمانی ئینگلیزی به‌مه‌به‌ستی خۆئاماده‌کردن بۆ خزمه‌تکردنی لیکۆلینه‌وه‌کانیان له‌بوارى زمانه‌وانیدا به‌شیوه‌یه‌کی کاره‌کی گرنگیان به‌م‌بواره‌دا. هه‌رچه‌نده ئه‌م‌بواره‌ سه‌ره‌تایه‌کی ئالۆزی هه‌بوو و ئاسته‌نگی زۆر که‌وته‌رێی توێژه‌ران، به‌لام ئه‌و ئه‌نجامه‌ی له‌هه‌شتاکانی سه‌ده‌ی پابردوو به‌ده‌ستکه‌وتن له‌ئاسته‌تیکى

¹ Bolshakov, I. and Gelbukh, A. (2004:18)

² به‌پێی سه‌رچاوه‌کان ئامیری کۆمپیوتەر له‌کۆتاییه‌کانی نیوه‌ی یه‌که‌می سه‌ده‌ی پابردوو (سه‌ده‌ی بیست)، به‌وردی له‌سالی ۱۹۴۸ز به‌ره‌مه‌پێنرا، هه‌ر له‌و کاته‌وه ئه‌م‌داهێنانه‌ به‌رده‌ستبوو به‌مه‌به‌ستی سوودگه‌یاندن به‌هه‌موو‌بواره‌کانی ژيان و بواره‌ زانستیه‌کان و زانسته‌ مۆییه‌کان). بۆ زانیاری زیاتر بپروانه، عبد الرحمن بن حسن العارف (۲۰۰۷: ۴۷).

پیشکەوتوودا بوون، لەو کاتەدا شیکردنەووە و چارەسەرکردنی زمانە سروشتییەکان بە نوسراو و دەبڕاو لە پرسی کۆمپیوتەرەووە لە گەرنگترین لایەنە کارەکییەکانی ئەم بوارە بوون.

سەرەپای ئەوێ، کە سەرەتای دروستکردنی کۆمپیوتەر پوون و ئاشکرایە، بەلام سەبارەت بە زمانەوانی هەژمارەیی یاخود بەکارهێنانی کۆمپیوتەر لە خزمەتکردنی زماندا سەرەتایەکی دیاریکراوی نییە، چونکە هەر لەو کاتەدا واتە لە کۆتایی نیوێ یەکەمی سەدەیی رابردوو چەند هەولێک لە بواری زمانەوانیدا هاتە ئاراو، ((لەسەر ئاستی ئەمریکا مایکل زارچناک (M. Zarechnak)، ئاماژە بەو دەکات، کە کارکردن لە بواری زمانەوانی هەژمارەیی لە بەشی زمانەوانی لە (زانکۆی جۆرج تاون) لە ساڵی ۱۹۵۴ز دەستیپێکرد، ئەویش لە بواری وەرگێڕانی خۆکارییانە لە زمانەکانی ترەووە بۆ سەر زمانە ئینگلیزی (بوو)).^۱ بیگومان ئەمە ئەو دەسەلمیشت، کە سەرەتای کارکردن لە بواری زمانەوانی هەژمارەیی دەگەرێتەووە بۆ پەنجاکانی سەدەیی بیست، بە تاییبەت لە پاش جەنگی جیهانی دووهم.

دەگوتریت، کە: ((زمانەوانی هەژمارەیی (Computational linguistics) دەبێت بە سینۆنیم بۆ پیاوژوکاری خۆکارییانە زمانە سروشتییەکان، لە کاتیگدا ئەرکی سەرەکی ئەم زانستە بریتییە لە بەرەمەهێنانی چەندین بەرنامەیی هەژمارەیی، بە مەبەستی پیاوژوکردنی وشە و دەقەکان لە زمانە سروشتییەکاندا)).^۲ لەبەر گەرنگی ئەم زانستە، بەرەبەرە بە نیو زانکۆکانی ئەوروپادا تەشەنەیی کرد^۳ و دواتر لە لایەن عەرەبەکانەووە گەرنگی بەم بوارە درا.^۴

^۱ عبد الرحمن بن حسن العارف (۲۰۰۷: ۴۸)

^۲ Bolshakov, I. and Gelbukh, A. (2004 : 25)

^۳ لەسەر ئاستی ئەوروپا سەرچاوەکان ئاماژە بەو دەکەن، کە کۆنترین هەولدان بۆ توێژینەووە لە زمان لە پرسی کۆمپیوتەرەووە لە ساڵی ۱۹۶۱ز لە زانکۆی گۆتیبورگ (Goteborg) ی سویدی ئەنجامدراو، بەلام ئەم هەولە لەو کاتەدا لەسەر ئاستی ناوخۆیی مایەووە و لەسەر ئاستی ئەوروپا تەشەنەیی نەکرد، بەلام سەرەتای راستەقینەیی دەستیپێکردنی ئەم زانستە لە ئەوروپا دەگەرێتەووە بۆ ساڵی ۱۹۶۲، لە بنکەیی شروڤەکردنی خۆکارییانەیی زمان لە ئیتالیا، کە لە لایەن رۆبیرتۆ بوزا (Roberto Busa) وە سەرپەرشتی دەکرا، کە لە ساڵی ۱۹۶۲ بناغە بەراییەکانی بەکارهێنانی کۆمپیوتەری لە توێژینەووە زمانەوانییەکاندا دانا، بۆ زانیاری زیاتر بڕوانە: عبد الرحمن بن حسن العارف (۲۰۰۷: ۴۸-۴۹).

^۴ سەبارەت بە زمانی عەرەبی سەرەتای ئەم بوارە دەگەرێتەووە بۆ سەرەتای حەفتاکانی سەدەیی رابردوو، زمانەوانە عەرەبەکان توانییان لەم بوارەدا هەنگاویکی زۆر بپەڕن و چەندین لیکۆلینەووەیان لە بواری زانستی زمانی کۆمپیوتەر بە ئەنجام گەیاند، بەلام ئەگەر بویسترت هەنگاوەکانی پیشکەوتنی زانستی زمانی هەژمارەیی لە توێژینەووە عەرەبییەکاندا بخرێتەروو ئەو کاتە دەکرێت بگوتریت، کە کتییی نەبیل علی (اللغة العربية والحاسوب) یەکەمین بەرەمە، کە باس لە زمانەوانی هەژمارەیی کردبێت و بە شیوێیەکی کارەکی بەسەر زمانی

ئەوھى لېرەدا جىي سەرنجە، ئەم بوارە وەكو بەشىكى گىرنگى زانستى زمان، لە زمانى كوردیدا لىكۆلېنەوھى ئەوتۆى لەسەر نەكراوھ، تىشكخستەنەسەر بواری زمانەوانى ھەژمارەيى و ئەنجامدانى لىكۆلېنەوھى تايبەت بە زمانى كوردى گىرنگىيەكى زۆرى ھەيە، چونكە دەتوانرېت زۆر بە ئاسانى لە رېگەى ئەم زانستەوھ شىكردنەوھى ورد و گىرنگ بۆ بەشەكان ياخود ئاستەكانى زمان بىكرېت لەوانە: شىكردنەوھى فەرھەنگى، شىكردنەوھى ئاستى مۇرفۆلۇجى، شىكردنەوھى ئاستى سىنتاكسى، شىكردنەوھى واتايى (...).

ھەر بۆيە دەگوترېت: ((بواری زمانەوانى ھەژمارەيى يەككە لە گەرەترىن بوارەكانى زمانەوانى كارەكى، كە پەيوەستە بە زىرەكى دەستكردەوھ، لايەنى كارەكى ئەم بوارە بە پىواژۇكارىيى زمانە سىروشتىيەكان (Natural Language Processing) ناودەبرېت)).^۱

لە ھەمان كاتدا ((پىواژۇكارىيى زمانە سىروشتىيەكان پەيوەستە بە زانستىك، كە بە زمانەوانى ھەژمارەيى ناو دەبرېت. زمانەوانى ھەژمارەيى تا رادەيەكى زۆر پەيوەستە بە زمانەوانى كارەكى و زمانەوانى گىشتى)) يەوھ. زمانەوانى ھەژمارەيى زانستىكى نوپىيە، تىيدا كۆمپيوتەر بۆ گۆرپىنى دەق و زانىيارىيە زمانەوانىيەكان لە رېيى زمانەكانى پىروگرامسازىيەوھ بەكاردېت^۲، بە مەبەستى شىتەلكردنەيان و ھەرگىرپانىيان بۆ سەر زمانەكانى تر. لەم زانستەدا كۆمپيوتەر بەشدارى لە تىگەيشتن و ھەرگىرپانى زمانەكان، ياخود دەرختىنى دۆخەكانى زمان دەكات، چونكە ((زمانەوانى ھەژمارەيى برىتىيە لە لىكۆلېنەوھ لە پىرەوھەكانى كۆمپيوتەر بۆ تىگەيشتن و بەرھەمھىنانى زمانە سىروشتىيەكان)).^۳

لە گىرنگىرېن ئەو خزمەتانەى زمانەوانى ھەژمارەيى بەشدارى تىيدا دەكات، پىشكەشكردنى چەندىن تىوور و تەكنىكە بە مەبەستى دانانى چەندىن بەرنامەى تايبەت، كە ھاوكار بن لە تىگەيشتن و سەرلەنوئى بەكارھىنانەوھى ھەژمارەيىيەكانى زمانە سىروشتىيەكان.

عەرەبى بە ھەموو لايەنەكانى (فۆنەتىك، فۆنۆلۇجى، سىنتاكس، فەرھەنگ ...) جىبە جىكرايېت، لەگەل پىواژۇكردنى ھەموو ئەم ئاستانە بە شىوھەكى خۆكارىيەنە. بۆ زانىيارى زىاتر بېوانە: نىبىل عىلى (۱۹۸۸).

^۱ معتمم فتحي سليم الحمدان (۲۰۰۲ : ۱)

^۲ Bolshakov, I. and Gelbukh, A. (2004 : 25)

^۳ زمانەكانى پىروگرامسازى رۆلى سەرەكى لە پىواژۇى زمان بە شىوھەكى خۆكارىيەنە دەبىنن. بۆ زانىيارى زىاتر بېوانە: (پارى يەكەمى)ى (بەشى سىيەم)ى ئەم لىكۆلېنەوھى، لاپەرە (۱۵۱).

^۴ Grishman, R. (1986: 4)

زمانه‌وانه‌كان به‌رنامه‌كانى كۆمپيوتەر به‌كارده‌هئىن له شىكرده‌وه و داكردن و دووباره وەرگرته‌وهى زانىارى و ده‌قه‌كان به‌چه‌ندىن شىوازى جياواز، هه‌روه‌ها دروستكردى فه‌ره‌نگى خۆكارىيانه، پىپستكردى وشه و ده‌قه‌كانى زمان به‌ئەلفبى به‌چه‌ندىن شىواز، بۆ نموونه:

(١) له زمانى كوردیدا ده‌توانریت هه‌موو په‌رتووكه‌كانى نىو كتيبخانه‌ى زانكۆكان به‌ شىوازىكى خۆكارىيانه تۆمار و پىپست بكریت و بكریت به‌ پىپه‌ويكى خۆكارى، دواتر فىرخواز به‌ ئاسانى هه‌ر په‌رتووكىكى مه‌به‌ست بىت به‌ بى ئەوهى پىويست به‌ سه‌ردانى كتيبخانه بگات، ده‌توانریت له هه‌بوونى يان نه‌بوونى په‌رتووكه‌كه دلىابىت.

ئەمه‌ش ئاسانكارى زۆر بۆ گه‌يشتن به‌ داتا و زانىارىيه‌كان ده‌كات، ته‌نانه‌ت فىرخواز ده‌توانریت به‌ ئاسانى به‌ ده‌قه‌كانى نىو په‌رتووكه‌كان بگات، هه‌روه‌ها ده‌كریت فه‌ره‌نگىك دروست بكریت، كه پۆله‌كانى وشه‌ى زمانى كوردى له‌ خۆ بگریت، فىرخواز ده‌توانریت رابه‌ئىتریت له‌سه‌ر چۆنىتى به‌كاره‌ئىنانى فه‌ره‌نگى خۆكارىيانه، بۆ گه‌يشتنى خىرا و ئاشنابوونى زياتر به‌ رىزمانى زمانه‌كه‌ى. ((سه‌ره‌تاي راسته‌قىنه‌ى ئەم زانسته له‌ پۆژئاوا له‌گه‌ل سه‌ره‌لدانى تىورى (به‌ره‌مه‌ئىنان و گواستنه‌وه) هاته‌ ئاراوه، چونكه‌ بنه‌ماى هاوكيشه ماتماتىكىيه‌كانى له‌ شىكرده‌وهى زماندا جىبه‌جىكرد، پاشان له‌سه‌ر بنه‌مايه‌كى ماتماتىكى رىساي بۆ زمان دانا، به‌ مه‌به‌ستى به‌ پرۆگرامكردى له‌ ناو كۆمپيوته‌ردا، له‌ پىناو داتاشىنى ياسايه‌كى ورد)).^١ ئەم پرۆگرامانه ده‌كریت له‌ خزمه‌تى زمانى كوردیدا به‌كار به‌ئىتریت، بۆ نموونه له‌ رىي دانانى ياسا رىزمانىيه‌كانى زمانى كوردىيه‌وه ده‌توانریت شىته‌لكردن و دووباره پىكه‌ئىنانه‌وهى پۆله‌كانى وشه‌ى زمان بكریت، هه‌ر وه‌ك چۆن له‌م لىكۆلینه‌وه‌يه‌دا كرددارى رابردوو به‌ شىوه‌يه‌كى خۆكارىيانه گه‌ردانكراوه^٢، زمانه‌وانى هه‌ژماره‌ى گرنكى به‌ پۆنانى تىورى و كاره‌كى رىزمانى زمان ده‌دات^٣. مه‌به‌ست له‌ لايه‌نى تىورى و كاره‌كى ئەوه‌يه‌كه، لايه‌نى يه‌كه‌م له‌ چوارچىوه‌يه‌كى تىورى قوول لىكۆلینه‌وه‌كانى ئەنجام

^١ عبد الرحمن بن حسن العارف (٢٠٠٧ : ٤٨)

^٢ بۆ زانىارى زياتر بپروانه: (پارى سىيه‌مى)ى (به‌شى دووه‌م)ى ئەم لىكۆلینه‌وه‌يه، لاپه‌ره (٨٣)

^٣ (هانز ئۆسكوره‌يت) ئاماژه به‌وه ده‌كات، كه: زمانه‌وانى هه‌ژماره‌ى دوو پۆنانى تىورى و پراكتىكى له‌ خۆده‌گریت، هه‌رچى لايه‌نى تىورىيه‌كه‌ى زمانه‌وانى هه‌ژماره‌يه‌، گرنكى به‌ زمانه‌وانى تىورى و زانسته دركپىكراوه‌كان ده‌دات و مامه‌له‌ له‌گه‌ل تىوره فه‌رمىيه‌كانى زانستى زمان ده‌كات، كه مرۆڤ پىويستى پىي ده‌بىت بۆ به‌ره‌مه‌ئىنان و تىگه‌يشتن له‌ زمان، له‌ كاتىكدا لايه‌نى كاره‌كى زمانه‌وانى هه‌ژماره‌ى تيشكه‌خاته‌سه‌ر ئەنجامه‌ كاره‌كىيه‌كانى مۆدىلى به‌كاره‌ئىنانى زمانى مرۆڤ، زۆر جار شىواز و ته‌كنىك و كه‌ره‌سته و ئەپلىكه‌يشنه‌كانى ئەم بواره له‌ ژىر زاراوه‌ى ئەندازه‌ى زمان ياخود ته‌كنه‌لۆجىاي زمانى (مرۆڤ) پۆلن ده‌كریت.

بۆ زانىارى زياتر بپروانه: http://www.coli.uni-saarland.de/~hansu/what_is_cl.html

دەبن بە ھاوبیژ (homonym)، چونکە لە ((دەربەڕین و نوسییندا وەك یەکن بەلام واتایان جیاوازه. لە پێی لایەنە دەنگیە کەیشیە وە پێشبینیی لە واتای وشە ھاویژەکان ناکرێت))^۱. ئەوەی لێرەدا مەبەستە ئەوەیە، کە مەژۆتوانای تیگەیشتنی لە واتای وشە لە نیۆ پستە بە پێی دەورووبەر هەیە، بەلام نامیرەکان ئەم توانایەیان نییە، بۆیە ژۆرجار دەبینرێت لە کاتی دروستکردنی فەرەنگی خۆکارییانەدا چەند بژاردەیک دەخریتە بەردەم واتای وشەیک و بریارێ کۆتایی بە مەژۆتوانای دەدرێت بۆ یەکلاییکردنەو و ھەلبژاردنی وشە گونجاو. ئەم گرافتە لە بواری وەرگێران وایکرد، کە بگوترێت: ((بە دەستھێنانی وەرگێران بە شیوەیکە تەواو و بێ کێشە بە بێ ھەڵدانێ زۆر لە پێناوی تیگەیشتن لە (دەق) بە ئەنجام ناگات))^۲.

۱/۲-۱-۲) بەکارھێنانەوێ داتا و زانیارییەکان: ئەم جۆرە پێرەوێ لە ئیستادا بە تاییەتی لە زمانی ئینگلیزیدا ھەنگاویکی گەورە بپوێ، بە جۆرێک نەك تەنھا لەسەر ئاستی ناویشانی پەرتوو، یاخود ناویشانی بابەتەکان گەران بە دواي داتاكاندا ئاسان دەكات، بەلكو لە ئیستادا بە ھۆی بە داتاکردنی زۆربەي پەرتووکان لە بەرگەوێ بۆ بەرگ بە شیوەیکە سۆفت کۆپی، وای کردووە، کە گەران بە دواي وشەیک لە نیۆ کتیبیکێ چوارسەد لاپەرەبیدا تەنھا چەند چرکەیکە بویت، چونکە ((بەشیکی زۆر لەو زانیارییانە، کە ئەمەوێ بەکار دەھێنرێن بە شیوەی زمانی سروشتی دەردەکەون وەك: (کتیب، گۆفار، راپۆرت ...)) یەکیک لە ئەپلیکەیشنە گزنگەکان، کە پەيوەندی بە زانستی زمانی ھەژمارەییەو ھەیە بریتیە لە دووبارە بەکارھێنانەوێ خۆکارییانەي زانیارییەکان لە دەقەکانی زمانە سروشتییەکان))^۳ دا.

سەبارەت بە زمانی کوردی، دووبارە بەکارھێنانەوێ داتا و زانیارییەکان لە ئاستیکێ بەرای زۆر لاوازدا، بەلگە بۆ ئەمەش، لە کاتی گەران لە نیۆ مالمپەرەکانی ئەنتەرنێت بە دواي سەرچاوەیکە زمانەوانی بە زمانی ئینگلیزی، تەنھا بە نوسیینی ناوی بابەت ھەزاران سەرچاوە دیتە بەردەست، بەلام بۆ زمانی کوردی ئەم دەرفەتە تا ئیستا بە تەواوەتی نەپرەخساوە، ئەگەر ھەشبیت بە سۆفت کۆپی نییە و ژۆرجار بە شیوەی وینەییە، واتە ئەگەر بتەوێت بە دواي وشەیک لە نیۆ دیوانی شیعری شاعیریکێ کلاسیکیدا بگەرێت ئەو کاتە دەبیت پەرە بە پەرە لاپەرەکان ھەلبدەیتەو، چونکە ئەو کتیبە بە جۆرێک داکردەي کۆمپیوتەر نەکراوە، کە دووبارە بتوانی بە نیۆ ھەموو دەقەکاندا بە ئاسانی گوزەر بکرێت، چونکە ((بۆ وەلامدانەوێ ئەو پرسانە، کە

^۱ محەمەدی مەحوی (۲۰۰۹ : ۱۰۲ A)

^۲ Grishman, R. (1986: 4)

^۳ سەرچاوەی پێشوو، لاپەرە (۴)

پاستیدا بهو شیوه ئاسانه نییه، که دهرده که ویت، به لکو هر کرتیه که له سهر ته خته کلیل په یوه سته به کرداریکی ماتماتیکییه وه، که وینه ی ئه و پیته به شیوه یه کی خوکاری تیدا هه لگراوه .

دهگوتریت، که ((سروشتی کاردانه وهی پیروهه کانی کومپیوتەر ریگه به ئاخوتن و دواندن له گه ل مرؤف ددهات ههروه ها ریگه به پیروهه که ددهات، که زانیارییه کان تیکرده بکات، ته نانهت ئه گه ر هات و داتا تیکرده بووه کان به هه ر هویه که له هؤکاره کان ریگه پینه دراو بیئت))^۱، مه به سستی سه ره کی لیژدها ئه وه یه، که کومپیوته ره کان به جوریک ناماده کراون هه موو وشه و دهربرپاویک وه برگرن، ته نانهت ئه گه ر راستیش نه بیئت، ئه گه ر هه مان رسته، که له زمانی کوردیدا واتایه کی ناراستی هه بیئت و مرؤف لوگاریتمیکی دروستی بداتی و بیخاته ناو فرمانی جیبه جیکردنی بهرنامه که وه، ئه وا جیبه جی ددهکات ته نانهت ئه گه ر هه ل هه ش بیئت، وه که له نمونه ی (E) دا رپوونکراوه ته وه :

(E) گریمان بهرنامه یه کی خوکاری هه یه، که ته نها دوو فرمانی تیدا یه، یه که میان فرمانی کردنه وهی بهرنامه یه و فرمانی دووه میان بریتییه له داخستنی بهرنامه، که به دوو کلیل دیزاین کراوه، ئه گه ر هات و له سهر کلیلی یه که م بنوسریت (کردنه وه) و له سهر کلیلی دووه م بنوسریت (داخستن)، ئه وا گریمان لوگاریتمی کلیلی کردنه وه بریتییه له (A)، که به هایه کی ماتماتیکییه و بهرنامه که ددهکاته وه و لوگاریتمی کلیلی داخستن بریتییه له (B)، که به هایه کی ماتماتیکییه و بهرنامه که داده خات، لیژدها ئه گه ر بیئت و له بری به های (A)، به های (B) دابنریت، ئه و کاته، که کرته له سهر کلیلی کردنه وه دهرکریت کومپیوته ره که فرمانه که جیبه جیده کات، به لام به پیچه وانه وه، واته کاتیک کرته له سهر کردنه وه دهرکریت بهرنامه که داده خریت و به پیچه وانه وه .

هه ر بویه ((ئه و پیروه وانه ی، که به پشتبه ستن به بواره کانی زمانه وانی هه ژماره یی بونیاتنراون، ده توانن زانیارییه هه ل هه کان راستبکه نه وه، ئه گه ر هات و توانای راستکردنه وهی خوکارییه وانه ی نه بوو، به جوریک که پیروه وه که یان بهرنامه که به به کاره ینه ر ده لیت "تکایه دووباره رسته که دابریژه" . له م بواره دا سه رکه و تنیکی بهرچاو له سهر ئاستی زمانی ئینگلیزی تو مارکرا))^۲ . واتا ئه گه ر بهرنامه کان به پشتبه ستن به بواره کانی زمانه وانی هه ژماره یی بونیات بنرین، ئه وا ده توانن ئه گه ر بخه نه بهرده سستی به کاره ینه ر، بؤ نمونه :

¹ Grishman, R. (1986: 4)

^۲ سه رچاوه ی پیشوو، لاپه ره (۵)

(۵) ئەگەر لە بەرنامە یەکی خۆکاریدا لە بری وشە (کوردستان)، بنوسریت (کوردسات)، ئەو کاتە بەرنامە کە ئاماژە بە ھەلە ی رینوس دەکات، بەلام بژاردە دەخاتە بەردەستی بەکارھێنەر بۆ راستکردنەوہی داتا و زانیارییەکان.

لە ھەندێ باریشدا ئەگەر ھات و وشە کە لە ناو دەقە کە راستبوو، بەلام بەرنامە کە پێی ئاشنا نەبوو، ئەو کاتە بە ھەلە تۆماری دەکات و بژاردە ی ئەو دەدات، کە ئەو وشە یە بخریتە ناو بنکە ی زانیاری بەرنامە کەوہ، واتە ئەگەر لە نیو دەقیکی ویژە ی کوردیدا ناوی (نالی) ھات، ئەو کاتە بەرنامە کە بە ھەلە تۆماری دەکات و بژاردە ی ئەو دەدات، کە راست بکریتەوہ، یان بخریتە بنکە ی زانیاری بەرنامە کە، ئەگەر ھات و بەکارھێنەر خستییە پێرەو ی بنکە ی زانیارییەوہ، ئەو کاتە بەرنامە کە بۆ جاری داھاتوو ناوی (نالی) بە ھەلە تۆماردەکات. بۆ زیاتر پوونکردنەوہ ی ئەم بابەتە با پروانینە نمونە ی (۶)

(۶) گریمان رستە ی تیکردە بۆ نیو بەرنامە بریتییە لە: (نالی شاعیریکی کلاسیکییە)، لەبەر ئەوہی لە بنکە ی زانیاری بەرنامە کەدا زنجیرە پیتی بە دوایە کدا ھاتوو ی وشە ی (نالی)، کە بریتییە لە (ن+ل+ی)، نەناسراوہ، بۆیە ھیلک بە ژیر ناوی (نالی) بەم شیوہ یە لە رستە (نالی) شاعیریکی کلاسیکییە) دەھینیت، بەلام بژاردە ی ئەو دەخریتە بەر دەستی بەکارھێنەر، کە ئەو وشە یە وەکو ناویکی ناسراو تۆمار بکات، ئەگەر ھات و بەکارھێنەر ئەو فرمانە ی جیبە جیکرد، ئەو کاتە، ناوی (نالی) لە ھەر کوئیە ک دەرکەویت لە کاتی نوسیندا، بە ھەلە تۆمار ناکریت چونکە بەرنامە کە بەم وشە یە ئاشنا بوو و لە بنکە ی زانیاری بەرنامە کەدا تۆمارکراوہ.

یەکیک لە گەورەترین دەستکەوتەکانی زمانەوانی ھەژمارە یی لە سەرھتای ھەفتاکانی سەدە ی رابردوو (پێرەو ی سوود گۆرپینەوہ) بوو، کە پێگە بە مرۆڤ دەدات پە یوہندی لەگەل کۆمپیوتەر بە زمانی سروشتی بکات، لە نمونە ی ئەم جۆرە پە یوہندییانە، لە ئیستادا لە زۆریە ی کۆمپیوتەرەکاندا و لە ناو پێرەو ی مایکروسۆفت وۆرد بەدی دەکریت، کە بەرنامە ی راستکردنەوہ ی ھەلە ی رینوس ھە یە، بە جۆریک کە ھەلە ی نوسین ھیل ی سووری بە ژیردا دەھینریت و ھەلە ی ریزمانی ھیل ی سەوزی بە ژیردا دەھینریت، لەگەل ھەبوونی پیشنیازی راستکردنەوہ ی ھەلەکان، گرنگی ئەم بابەتە لەوہدایە، کە کارناسانی بۆ ئەو کەسانە دەکات، کە لە کاتی نوسین ھەلە ی تاپ، یاخود ھەلە ی ریزمانی دەکەن، بۆ نمونە لە زمانی کوردی زۆرجار وشە ھە یە بە دوو جۆر دەنوسریت، وەکو:

(۷) کۆمەل گا لانکە ی مرۆڤایەتییە.

(۸) کۆمەلگا لانکە ی مرۆڤایەتییە.

دەبىنرئىت، كە بەرنامەكە وشەى (كۆمەلّ گا)، بە ھەلّە تۆمار دەكات، و ھىلّى بە ژىردا دەھىنئىت، بەلام وشەى (كۆمەلگا)، بە ھەلّە تۆمار ناكات و ھىلّى بە ژىردا ناھىنئىت. ئەمە و چەندىن حالەتى تىرى لەم جۆرە ھەيە، ئەوھى گىرنگە لىرەدا، كە بەرنامەكە ھەلّەكانى نوسىن و پىزىمان بە دەخاتەپوو، بەلام دىسان بىرارى كۆتايى بە دەستى مرۆف دەبىت، واتە كۆمپىوتەرەكە خۆى بىرارى كۆتايى نادات، ئەوھى جىيى سەرنجە تا ئىستا لە زمانى كوردىدا ئەم جۆرە بەرنامانە ھىشتا كارى لەسەر نەكراو، بۆيە لەم لىكۆلئىنەوھىدە گىرنگىر ئەو لايەنانە لەسەر بنەماى زانستى دەخىنەپوو و دەرگا بۆ بواریكى فراوانى زمانەوانى والا دەكرىت، كە چەندىن لقى جىياوازى لىجىيادەبىتەو، كە تاكو ئىستا لە زمانى كوردىدا دەستى بۆ نەبراو. بىگومان سوود لە زانستى كۆمپىوتەر و زانستى زمان بۆ دروستكردى ئەو بەرنامانە وەرگىراو، كە خزمەت بە زمانە جىياوازەكان دەكەن و لەسەر بنەماى پىواژۆكارىيى خۆكارىيانەى زمانە سروشتىيەكان دروست دەكرىن.

٢/١) زمانەوانى كارەكى لە پوانگەى زىرەكى دەستكردەو:

زىرەكى ئاوەلئاوئىكە بەرانبەر بە مرۆف بەكار دىت، ديارە مرۆف وەكو بوونەوھرىكى بايلۆجى، ئەوھى لە بوونەوھرە بايلۆجىيەكانى تر جىيادەكاتەو، ياخود ئەوھى مرۆف لە گىانداران جىيادەكاتەو، ئاستى زىرەكىيە. ئەم جىياوازىيەش لەو سەرچاوە دەگرىت، كە مرۆف تواناى بىركردنەو و داھىنانى ھەيە، مرۆف تواناى ئەوھى ھەيە بىر لە رابردو بكاتەو و پلان بۆ داھاتوو دابىرئىت و ژيانى خۆى پىكبخت، فاكتەرىكى سەرەكى زىرەكىيى مرۆف لە پال بىركردنەو، كە لە گىاندارانى جىيادەكاتەو، (زمان)ە، ((لە دىرئىنترىن پۆزگارەو باوەر و ابوو كە زمان مرۆف لە ھەموو گىاندارەكانى تر جىيادەكاتەو، چونكە تەنھا مرۆف بەھرى قسەكردى تىدايە)).^١ تواناى بىركردنەو و دووبارە بەكارھىنانەوھى داتا و زانىارىيەكان لە ئاوەزى مرۆف، ھەست و سۆز، ئەندىشە و خەيال، و چەندىن تايبەتەندى تىرى دركپىكراو ھەن، كە لايەنى زىرەكىيى مرۆف دەردەخەن. ھەرچەندە مرۆف تواناىكى بۆماوھىيى لە ئاوەزىدا ھەيە لەگەلّ لەداىكبوونى لە داىك دەبىت، بەلام ئەوھى لايەنى زىرەكىيى مرۆف دەردەخات ئەوھى، كە بۆ باشتركردى ھەنگاوەكانى داھاتوو سوود لە ئەزمونەكان وەردەگرىت، بۆ نمونە:

(٩) ئەگەر دوو زمانەوانى وەك $[A]$ و $[B]$ لە شوئىنكى گشتىدا باس لە بابەتىكى زمانەوانى بكەن و لە ھەمان كاتدا دوو كەسى تىرى وەك $[C]$ و $[D]$ لە شوئىنە بن، كە گوئى لە وگفتوگوى

^١ محمد معروف فتاح (١٩٩٠: ٨)

بگرن، ئەگەر وا دابنرئیت، که (C) شارەزایە لە بواری زمانەوانی و (D) کەسیکی ئاساییە و هیچ پاشخانئیکی لەسەر زمانەوانی نییە، ئەو کاتە ئەگەر بییت و لە (C) و (D) بپرسرئیت، ئایا (A) و (B) باس لە چی دەکەن؟ ئەو کاتە (C) بە وردی باس لە بابەتەکە و تەوهری باسەکە دەکات و رەنگە بۆچوونی جیاوازیشی هەبییت، بەلام (D) هیچ تئیبینییهکی نابییت و بە بابەتئیکی بییمانای دەبینییت و رەنگە هەست بەو بەکات، که خۆخەریککردن بە زمانەوانییەو تەنھا کات کوشتنە. بیگومان هۆکاری جیاوازی نیوان (C) و (D) بۆ ئەو دەگەرئیتەو، که (C) پاشخانئیکی لەسەر بابەتەکە لە ئاوەزی هەلگیراوە و لە کاتی پئویست دووبارە داتاکانی بە شیۆهیهکی ریکوپئیک بە مەبەستی گەیانندی بیروکەیی خۆی لە پئیی زمانەو بەکارهئینایەو، بەلام (D) لەبەر ئەو هیچ پاشخانئیکی لەسەر بابەتەکە نەبوو، تەنھا بەشیۆهیهکی سادە باسی دوو کەسی کرد، که کاتی خۆیان بە بابەتئیکەو دەکوژن، که بی مانایە، بەلام لئیرەدا ئەگەر هات و (D) دواي چەند جار گوئگرتن، ئاشنابوو بە بابەتی زمانەوانی، ئەو کاتە وەلامەکانی بە جوړئیکی تر دەبن، چونکه پاشخانئیکی لەسەر بابەتەکە پەیداکرد.

بە هەمان شیۆه لە زمانەوانی هەژمارهئیدا، ئەگەر بییت یاساکانی زمان بخرئینە کۆمپیوتەرەو، ئەو کاتە ئەو بەرنامەیه توانای جئیبەجئیکردنی یاسا زمانییەکانی دەبییت، بۆ نمونە ئەگەر یاسای کەسی یەکەمی تاک بۆ کرداری رابردوو بخرئینە بەرنامەیهکەو، ئەو کاتە بەرنامەکە توانای جئیبەجئیکردنی یاساکەیی بەسەر هەموو کردارە رابردووکاندا دەبییت.

نمونە (۹) بۆ ئەو بوو، که تیشکبخرئیتەسەر توانای ئاوەزی مروؤف، که چۆن توانای بیرکردنەو و لئیکدان و دووبارە بەکارهئینانەو داتا و زانیارییهکانی هەیه. ئەم سەرەتایە خرایەرپوو، بۆ ئەو هی ئاماژە بە ناوئیشانی بابەتئیک بکرئیت، که (زیرەکیی دەستکرد)ە، زیرەکیی دەستکرد هەولئیکە بۆ ئەو هی چەند ئامئیرئیکی ژیر دروست بکرئیت، که توانای بیرکردنەو و داکردن و دووبارە بەکارهئینانەو زانیارییهکانیان بە شیۆهیهکی خۆکارییانە هەبییت، بە واتایەکی تر، زیرەکیی دەستکرد هەولئیکە بۆ لاساییکردنەو هی زیرەکیی مروؤف لە پئیی ئامئیرەکانەو.

۱-۲/۱) چیهتی زیرەکیی دەستکرد:

زمانەوانی هەژمارهئیی پەيوەندی بە زیرەکیی دەستکردەو هەیه و لایەنە کارهکییهکەیی بریتییە لە پئواژوکاریی خۆکارییانەیی زمانە سروشتییەکان.

پئواژوکاریی خۆکارییانەیی زمانە سروشتییەکان لقیکە لە (زمانەوانی هەژمارهئیی)، زمانەوانی هەژمارهئیش تا رادەیهکی زۆر پەيوەندی لەگەڵ زمانەوانی کارهکی، هەرەها زمانەوانی بە گشتی

ھەيە. بۇ ئەۋەى دەرگا لەسەر ئەم بابەتەۋە والا بکرىت و باس لە زىرەكىى دەستکرد بکرىت، سەرەتا دەبىت پىرسىرەت زىرەكىى دەستکرد چىە ؟ ((زىرەكىى دەستکرد لىقە لە زانستى كۆمپيوتەر (Computer Science)، كە لە پىگەيەۋە دەتوانرىت چەندىن بەرنامە دىزاین بکرىت يان دروست بکرىت، كە لاساى شىۋازى زىرەكىى مرقۇ بکات، بۇ ئەۋەى كۆمپيوتەر چەند ئەركىك، كە پىۋىستى بە بىرکردنەۋە، تىگەيشتن، بىستىن، ئاخاوتن و جوۋلە ھەبىت لە برى مرقۇ ئەنجامدات))^۱. سەرەتاكانى لىكۆلنەۋە لە بواری زىرەكىى دەستکرد دەگەپتەۋە بۇ چەلەكانى سەدەى رابردو، ھاوكات لەگەل بلاۋبونەۋەى كۆمپيوتەرەكان و تىشكخستىنەسەريان و بەكارھىنان، ھەۋلە بەرايىەكانى ئەم بواری، دەگەپتەۋە بۇ تىۋرەكانى تاقىکردنەۋەى (ئالان تۆرىنگ)^۲. لەم بارەيەۋە دەگوترىت: ((زىرەكىى دەستکرد يەككە لە تازەترىن زانستەكان، كارکردن لەم بواریدا لە دواى جەنگى جىھانى دووم بە ماۋىيەكى كەم دەستپىيىكرد، زاراۋەكە خۇى لە سالى ۱۹۵۶ بۇ يەكەم جار بەكارھىنرا))^۳.

زانايان چەندىن پىناسەى جىاوازيان بۇ ئەم زانستە نوپىيە كردوۋە، (ئەليان پىچ) بەم شىۋەيە پىناسەى دەكات: ((زىرەكىى دەستکرد ئەو زانستەيە، كە دەكۆلنەۋە لەۋەى چۆن وا لە كۆمپيوتەر بکرىت ئەو كارانە ئەنجامدات، كە مرقۇ رۇژانە جىبەجىبەدەكات، بەلام بە شىۋەيەكى باشتر))^۴ (ئەفرون بار و ئىدوارد فىنجبوم) لەسەر ئەم شىۋەيە بەردەوام دەبن و دەللىن:

^۱ محمد علي الشرقاوي (۱۹۹۶ : ۲۳)

^۲ تاقىکردنەۋە تۆرىنگ): بە تاقىکردنەۋەى بنەماى زىرەكىى دەستکرد دادەنرىت، لەسەر ئەو بنەمايەيە كە، ئەگەر ئامپىرىك لە تاقىکردنەۋەكە سەرکەوتتو بوو ئەو كاتە بە زىرەك دادەنرىت، لە سالى ۱۹۵۰ زاناي بىركارى بەناوبانگ (ئالان تۆرىنگ) پىشنىازى ئەم تاقىکردنەۋەيە كىرد، بنەماى پىشنىازەكەى لەسەر ئەم پىرسىارە بەندە: (ئايا ئامپىرەكان تواناي بىرکردنەۋەيان ھەيە؟)، ئەمەش دەبىت بە سەرەتاي پىناسە بۇ واتاي ھەردو زاراۋە "ئامپىرەكان" و " بىرکردنەۋە"، بىرۆكەى تاقىکردنەۋەكە ئەۋەيە، كە ئايا بەرنامەكانى كۆمپيوتەر زىرەكن يان نا؟ تاقىکردنەۋەى تۆرىنگ بەم جۆرە پەسن دەكرىت: دەتوانرىت پەسنى فۆرمى كىشەكان لە رپى يارىيەكەۋە بکرىت، كە پىي دەگوترىت "يارى لاسايىکردنەۋە"، لە رپى سى كەسەۋە ئەم يارىيە ئەنجامدەدرىت، پىاۋىك (A)، ژنىك (B) و لىكۆلەر (C) كە دەكرىت لە ھەردو رەگەز بىت. لىكۆلەر (C) لە ژوورىك دادەنشىت، كە دوور بىت لە (A) و (B)، مەبەستى سەرەكى لىكۆلەرەكە ئەۋەيە تەنھا لە رپى نوسىنەۋە بە ئامپىر، بزائىت كاميان پىاۋە و كاميان ژنە، لىكۆلەر ھەردو رەگەز بە (X) و (Y) پەسندەكات، لە كۆتابى يارىيەكە بىرلەسەر ئەۋە دەدات كە (A) و (B) كاميان (X) و كاميان (Y)ە، كە دەكرىت يەككە لە رەگەزەكان ئامپىرىك بىت. بۇ زانبارى زياتر بىوانە: Russell, S. and Norvig, P. (2003:2)

³ Russell, S. and Norvig, P. (2003: 1)

^۴ عبد الحميد بسيوني (۱۹۹۴ : ۱۸)

((زیرەکیی دەستکرد بەشیکیە لە زانستی کۆمپیوتەر، ھەولەدات پێپەوی زیرەک بەرھەمبھێنیت، کە ھەمان تاییەتمەندیی ئێ و ھەلسوکەوتانە ی ھەبیت، کە لە پۆژگاری ئەمپروماندا بە ھەلسوکەوتی زیرەکیی مەژۆ ناودەبریت))^۱.

ھەرچی (بروس بوشانان و ئیدوارد شۆرتلیف) زیاتر ھەژمارەبیانە پافەیان کردوو و دەلین: ((ئەو بەشە یە لە زمانەوانی ھەژمارەیی، کە بە دواى چارەسەر بۆ کیشەکان دەگەریت بە بەکارھینانی پیاوژۆی ھیما لۆگاریتمیەکان))^۲.

بە شیۆھەکی وردتر، زیرەکیی دەستکرد پەیوەستە بە دروستکردنی بەرنامەکانی کۆمپیوتەر، بە جۆریک، کە چەند ئەرکیک ئەنجامدەن، کە تا پادەھەک ھاوشیۆھە کارەکانی زیرەکیی مەژۆ بیت، لەوانە فیروبون، شیتەلکردن و جیبەجیکردنی بپارەکان. بەم شیۆھە یە لە نیوھە دووھەمی سەدھە بیستدا زاراوھەکی نوێ بۆ یەکەمجار ھاتە نیو مەیدانی تەکنەلۆجیاو، ئەویش زیرەکیی دەستکرد (Artificial intelligence) بوو، ھەر لە و ماوھەدا بە تاییەتی لە پاش جەنگە جیھانیەکاندا ھەولدا ئامیرەکان بۆ ھەستانەوھە میللەتانی جیھان بەو پەری خیرایی کاریان پێبکریت، بە تاییەت لە پاش جەنگی جیھانی دووھەم، بۆ ئەم مەبەستە بپۆکە ی زیرەکیی دەستکرد ھاتە کایەو، کە ھەولیکبوو بۆ کەمکردنەوھە ئێ و ئەرکە قورسە ی لەسەر شانی مەژۆ بوو، چ لە کارگەکاندا یاخود ھەر بواریکى تری ژياندا، بۆ ئەم مەبەستەش چەندین ئەپلیکەیشن دروستکراو، کە لە بری مەژۆ کاردەکەن، لایەنی زمانەوانیش لەم داھینانە بی بەش نەبوو، بۆ نمونە ئەپلیکەیشنە (speech) لە بەرنامە ی مایکروسۆفت وۆرد وا دیزاینکراو، کە تەنھا بە بیستنی دەنگی ئاخواوتنی مەژۆ تیکست دەگۆریت بۆ نوسین و دەیخاتەسەر پەرە ی کاغەز، پەنگە باوەر و ابیت، کە لە پۆژگاری ئەمپرودا ئامیرەکان جیگای مەژۆیان گرتۆتەو، یاخود ئامیرەکان لە مەژۆ ژیرتر بن، بەلام ئەم بۆچوونە ھەلە یە، چونکە سەرھەرای ئێ و ھەولە زۆرە ی تاییەت بەم بوارە، کە لە نیوھە دووھەمی سەدھە بیست ھاتە کایەو، بەلام ئەنجامەکانی بەرانبەر بەو خەونانە ی مەژۆ ھەیبوو زۆر دلخۆشکەر نەبوون، چونکە ئامیرەکان نەیاننوانی لاسایی مەژۆ بکەنەوھە یان زیرەکی دەستکرد نەیتوانی بگات بە ژیری مەژۆ. لە کاتیگدا زاراوھە ی دەستکرد بە شیۆھەکی تاییەتی وابەستە یە لەگەل ئامیرەکان و کۆمپیوتەرەکان. کەواتە دەکریت زیرەکیی دەستکرد بەوھە پیناسە بکریت، کە بریتی یە لە وەلامدانەوھە ی ئامیرەکان بە جۆریک، کە بە زیرەک پەسن بکریت.

^۱ عبد الحمید بسیونی (۱۹۹۴ : ۱۸)

^۲ سەرچاوە ی پێشوو، لاپەرە (۱۸)

پەرتووكەكانى تايىبەت بە (زىرەكىي دەستكرد) ^۱ بوارەكەيان وەھا پىناسە كردووه، كە: لىكۆلئىنەوھىيە لە بريكارە زىرەكان و دىزايىنكردنىيان. بريكارى ژىر (Intelligent agent) بە پىرەويك دەگوتىت، كە بە دەوروبەرى خۆى بزانيت و جورىك دەستكردى ئەرەكەكانى بكات و ئەرەكى سەرەكتەنى خۆى زياتر بكات، بەمەش ((زىرەكىي دەستكرد بەشىكە لە زانستى كۆمپيووتەر، كە پەيوەستە بە لىكۆلئىنەوھىيە و دروستكردنى پىرەوى ھەژمارەيى، كە جورىك لە زىرەكى و تواناى فيربوونى چەمك و ئەرەكى نوئى تىدا بىت)) ^۲.

بىرۆكەى زىرەكىي دەستكرد لە لاي مرقۇ ھەر لە كۆنەوھە گەلآلە بوو، تەنانەت لە سەردەمى گرەيكىيەكان ئەم بوارە بە شىوھەيەكى تر باسى لىكراوھ، ((لە ميژوودا يەكەم ھەنگاوبەرەو بوارى زىرەكىي دەستكرد لە لايەن (ئەرسىتوق)وھ لە (۳۸۴ - ۳۲۲ پ.ن) نراوھ، كاتىك چەند شىوازيكى جياواز لە بىركردنەوھى پيشنيازييانە (Deductive reasoning)، كە بە پىوھرىكى لوجىكى پەسنى كردووه شوقەكرد)) ^۳. وھ پيشتر ئاماژەى پىكرا زىرەكىي دەستكرد لە پوزگارى ئەرەمردا بوته بەشىكى گرنگ و بە نىو چەندىن لايەنى جياوازي ژيانى پوزانەى مرقۇ پەلى ھاويشتووھ. زىرەكىي دەستكرد چەندىن بنەماى جياوازي ھەيە لەوانە: بنەماى ((فەلسەفە، بريكارى، ئابورىناسى، دەمارزانى، دەروونناسى، ئەندازيارىي كۆمپيووتەر، بىردۆزى كۆنترۆل و

^۱ زانانى ئەمريكى (چۆن مەككارتى) بە يەكەم كەس دادەنرىت، كە زاراوھى (زىرەكىي دەستكردى) لە سالى ۱۹۵۶ ھىنايە كايەوھ، بەوھش پىناسەى زىرەكىي دەستكردى كردووه، كە: برىتييە لە زانست و ئەندازەى دروستكردنى ئامىرە زىرەكەكان، بە تايىبەت بەرنامە زىرەكەكانى كۆمپيووتەر. ياخود برىتييە لە بەشىكە لە زانستى كۆمپيووتەر، كە ھەولدەدات بو داھىنانى ئامىرى زىرەك. زىرەكىي خۆى وەكو چەمك پىناسەكردنى بە وردى ئاسان نىيە، دەكرىت بەو بەشە ھەژمارەيىەى دابنرىت، كە ئەو توانايەمان پىدەبەخشىت بو گەيشتن بە ئامانجەكان لە جىھانى دەوروبەرمان، مرقۇكەكان لە ئاستى زىرەكيدا جياوازي، ھەرەھا ئاژەلان و بەشىكە لە ئامىرەكان. بە پىي ئەمەش زىرەكىي دەستكرد دەكرىت زياتر لە پىناسەيەكى بو دابنرىت، لەوانە:

- زىرەكىي دەستكرد برىتييە لە توئىنەوھە لە تواناكانى ھزرى مرقۇ لە رىنگاى بەكارھىنانى مۇدىلەكانى كۆمپيووتەر (computational models) ھوھ.
- زىرەكىي دەستكرد برىتييە لە توئىنەوھەى چۆنىتى پيشخستنى ئامىرەكان بە جورىك، كە چەندىن كار ئەنجامبەن، كە مرقۇ بە شىوازيكى باشتەر لە كاتى ئىستادا ئەنجامبەدات.
- زىرەكىي دەستكرد برىتييە لە توئىنەوھەى دروستكردنى بريكارى ژىر، لە كاتىكدا بريكارى ژىر ئەرە پىرەوھەيە، كە درك بە ژىنگەى دەوروبەرى خۆى دەكات و چەندىن كاردانەوھى دەبىت لە پىناوئى زىادكردنى ھەلى سەرەكتەنى و گەيشتن بە ئامانجەكانى. بو زانيارى زياتر بىروانە: <http://www-formal.stanford.edu/jmc/whatisai>

² Patterson, D. (1990 : 2)

³ Nisson, N. (1998 : 8)

زانستی كۆنترپۆلى خۇكارىيانە و بنەماي زانستى زمان))^۱، ئامانجە گشتىيەكانى زىرەكىي دەستكرد برىتتىن لە دووبارەكردنەوہى زىرەكىي مرؤف، كە تا ئىستا دوورە لە راستىيەوہ، ھەرۈھا دروستكردنى پەيوەندىيەكى زىرەك لە نىوان دركىپكردن و پرفتاردا و باشتركردنى پەيوەندىي (مرؤف و مرؤف، مرؤف و ئامىر، ئامىر و ئامىر). ئەم زانستە نوپىيە چەندىن لق و بواری جياوازی ھەيە، بە كورتى باس لە گرنگترىن بوارەكانى دەكرىت، بەلام ئەوہى لە بواری زىرەكىي دەستكرد گرنگ بىت و پەيوەست بىت بە بابەتى ئەم لىكۆلىنەوہيە، (پىواژوكارىي خۇكارىيانەى زمانە سروشتىيەكان) ھ.

۲-۲/۱) بوارە زمانەوانىيەكانى زىرەكىي دەستكرد:

لىكۆلىنەوہكانى بواری زىرەكىي دەستكرد پوويان لە بونىادنانى چەندىن بەرنامە لە چەندىن بواری جياوازدا كرد، لە گرنگترىن ئەو بوارانەى، كە پەيوەندىي بە زمانەوہ ھەيە: (درككردنى كۆمپىوتەر بە ئاخوتن، تواناي بىنن لە رىگەي كۆمپىوتەرەوہ، فىربوون لە رىي كۆمپىوتەر، پىواژوكارىي زمانە سروشتىيەكان) و چەندىن بواری تر، كە لە دەرەوہى سنورى زماندان. بەم شىوہيە لەم وەچەپارەدا ھەولدەدرىت پوختەى تىپروانىي زانستىيانەى ئەم بوارانەى زىرەكى دەستكرد، كە پەيوەستە بە زمان و رەھەندە زمانەيەكانەوہ بخرىتەر، كە ئەمانەن:

۱-۲-۲/۱) درككردنى كۆمپىوتەر بە ئاخوتن: ئەگەر سەرنجى زمانپژانى مندال بدرىت دەبىنرىت، كە زۇرچار وشەيەك، يان برگەيەك بۇ ئامازەكردن بە شتىك بەكار دەھىنرىت. لە قۇناغە سەرەتاييەكانى زمانپژانى مندال بە دەربرىنى "تاكە وشەيەك" سەرەتاي گەشتى ئەم مندالەيە لە جىھانى دەربرىنى ھزردا. ئەم قۇناغە ساكارەى مندال بەسە بۇ ئەوہى بىرە سادەكانى پىدەربرىت، كە بۇ بەردەوامبوونى ژيانى پىويست^۲. لەم پوانگەيەوہ ئەگەر سەرەتاي زمان پژانى مندال بۇ خزمەتكردنى بەرنامەكانى كۆمپىوتەر وەرېگىرپىت دەبىنرىت، كە ھەمان بىرۇكەي ھەيە و دەبىت وەكو مندالىك كار لەسەر ئەوہ بكرىت، كە سەرەتا لە دەربرپراوہكان بگات ئەوہش بە زيادكردنى چەند ھەستەوهرىك بۇ كۆمپىوتەر لە پىناو تىگەيشتن لە ئاخوتنى مرؤف لە رىگەي وەرگرتنى دەنگەكان لە دەوروبەر و كۆكردنەوہ و ناسىنەوہى دەنگەكان پاشان وەلامدانەوہيان، بۇ نمونە پىرەوى (تىكردەى دەنگ) لە بەرنامەى وەرگىرپى مالپەرى گۆگل زنجىرە دەنگىيەكانى

¹ Russell, S. and Norvig, P. (2003 : 1)

^۲ كاروان عومەر قادر (۲۰۰۸ : ۱۱)

ئاخاوتنى مۇۋەپپەقىيەتلىك دەپ دەپمەن ۋە شىيان دەپمەن، بۇ ئەۋەدى ھەر فۇنئىمىك بىگۇرپىت بۇ ۋىنەى پىتى بەرانبەرى ۋە بىخاتە سەر شاشەى كۆمپىوتەر. داھىئانى بەرنامەى ناسىنەۋەى دەنگ، لە ماۋەىيەكى كورتدا بوۋ بە جىگەى سەرنج ۋە تىبىنىي ھەموو كۆمپانىيا گەۋرەكانى جىهان، لە سەرجم بوۋرە جىاۋزەكاندا، لەۋانە: بەكارھىئانى ئەم پىرەۋە لە ناۋ ئامىرەكانى پەيوەندى بۇ گەران بە دەنگ لە برى نوسىن لە نىۋ مالىپەرەكاندا، ھەرۋەھا بەكارھىئانى لە ناۋ ئۆتۆمبىلەكان بە مەبەستى ئاسانتركىدى ئەركى شۇفەر لە ھەمان كاتدا بە ئاخاوتن دەنگى رادىۋو زىاد بىكرىت ياخود پەيوەندى تەلەفۇنى ئەنجام بىرئىت. جىبەجىكرىدى ئەم ئەركەش، واتە ((پىۋاۋى تىكرەدى داتاي ئالۇز پىۋىستى بە تىگەيشتن ھەيە، بەمەش تىگەيشتن پىۋىستى بە پىژەيەكى زۇر لە زانىارى سەبارەت بەۋ بابەتە ھەيە، كە لىئىدەپوانرئىت))^۱. ئەم بوۋرە لە زمانى ئىنگلىزىدا سەرکەۋتتىكى باشى بە دەستھىئاۋە، سەبارەت بە زمانى كوردى دەكرىت كار بۇ بەرھەمىئانى ئەم جۆرە بەرنامانە بە جۆرىك بىكرىت، كە ھەموو فۇنئىمەكان ۋە ياساكانى زمانى كوردى بخرىتە ناۋ ئەم پىرەۋە ۋە لە خزمەتى پىزمانى زمانى كوردىدا بەكاربەھىئىت.

ئەگەر لە سازگەى دەنگەكان پامىن دەبىنرئىت، كە ھەر فۇنئىمىك يەك لەرلەرى تايبەت ۋە شىۋازى سازبۋونى ھەيە، ئەگەر ھەر فۇنئىمىك بە جىا دەنگەكەى لە ناۋ كۆمپىوتەردا تۆمار بىكرىت، پاشان لە بەرانبەر ھەر دەنگىك ۋىنەى دەنگەكە بە بەھايەكى ماتماتىكى پەيوەست بىكرىت، ئەۋ كاتە، كە لە پى ئامىرى (دەنگ ۋەرگەر) ھەۋە ھەر دەنگىك ۋەرىگىرئىت راستەۋخۇ ۋىنەى ئەۋ دەنگە لەسەر سكرىنى كۆمپىوتەرەكە دەنوسرئىت، بەمەش دەتوانرئىت بەرنامەى دەنگ بۇ نوسىن بۇ زمانى كوردى بەرھەم بەھىئىت.

۱/۲-۲-۲) تواناى بىنن لە رىگەى كۆمپىوتەرەۋە: ئەم پىرەۋە برىتتىيە لە زىادكرىدى چەند ھەستەۋەرىكى پۇشناى، بۇ ئەۋەدى تواناى ناسىنەۋەى مۇۋەقەكان ۋە فۇرپەكانى بەردەمى ھەبىت، لە نمونەى ئەم جۆرە بەرنامانە ناسىنەۋەى وشەكانى زمانى ئىنگلىزىيە لە رىگەى ۋىنەگرىتى ۋە دواتر ۋەرگىرئىت بۇ سەر زمانەكانى تر، ھەرۋەھا پىرەۋى ماوس سكان، كە: ((ئەم بوۋرە پۇلىكى كارىگەرى لە تەكنىكى ناسىنەۋەى پەنجەمۇر ھەبوۋ، ھەرۋەھا بەرەۋپىشەۋەچۋونى تەكنىكە ئەلىكترۇنىيەكان))^۲. لە راستىدا ئەم بوۋرە زىاتر پەيوەستە بە (تواناى دركىكرىدى) مۇۋەقەۋە، كە لە (زانستى زمانى دركىكرىدى) دا رەنگ دەداتەۋە، چۈنكە: ((زانستى زمانى دركىكرىدى لە

¹ Akerkar, R. (2005 : 12)

^۲ سەرچاۋەى پىشۋو، لاپەرە (۱۰)

زمان ورد ده بیته وه وهك تیته لکیشراویکی توانا درکپیگردنه کانی تری مرؤفه به شیوهیه کی گشتی. ئەم لیوردبونه وهیه ش له و کانگایه وه سه رچاوه ی گرتوه، که (زانستی زمانی درکپیگردن) زمان وهك ئامرازیک بو (پیکخستن و چاره سه رکردن و داگردنی زانیاری) ده بینیت))^۱. کارکردن له م بواره دا زیره کانه یه، به شیوهیه ک، که: ((له بواری زیره کیی ده سترکد پیواژوی درکپیگردن بریتیه له لیکۆلینه وه له کۆمه لیک کردار و پهنگه هیما بخریته سه ر توانای بینین و به چه ند ههسته وه ریک و به چه ند داتایه کی نرخپیداوی زنجیره کراو نوینه رایه تی بکریت. ئەو وینانه ی، که تیگرده ده بن له ریگی ئامیره کانی گه ران به دوا ی چه ند توخمیک له وینه کاندای پیواژو ده کرین وه کو هیل، چه مانه وه و سوچ ... هتد. ئەم ورده کاریبانه وه رده گیرین به مه به سستی شیکارکردنیان بو به ده ستهینانی زانیاری سه باره ت به توخمه کۆنکریته کانی ناو دیمه نه که))^۲. ده کریت ئەم لایه نه بخریته خزمه تی زمانی کوردی وه کو هه موو زمانه کانی تر، به وه ی که فۆرمی هه موو بیته کان تیخریت چ له سه ره تای وشه بیته له نیوه ند یان کۆتایی، یاخود سه ره خۆ بیته^۳، دواتر ئەو نووسراوانه ی له سه ر په ره ی کاغه زن به ئاسانی ده توانریت سکان بکریت و ده سترکری ده قه کانی بکریت.

۳-۲-۲/۱) فیربوون له ری کۆمپیوته ره وه: هه ولیکه بو سوود وه رگرتن له تواناکانی کۆمپیوته ره له بواره کانی په ره ورده و فیگرکردن، چونکه: ((چه مکی (فیگرکردن) زیاتر ده توانریت ئەو چالاکیه جور به جورانه بگریته وه، که به شیوهیه کی بابه تیانه و زانستیانه له ناوه نده کانی خویندندا خویندکاره کان مامه له ی له گه لدا ده که ن. ئەگه ر ئەم بوچونه بو چه مکی (فیگرکردن) ته واو بیته، ئەوا بیگومان بو چه مکی (فیربوون "Learning") یش ده گونجیته، چونکه فیربوونیش له کۆتاییه که یدا به ره م و ئاکامی چالاکیه پسپۆرییه کانه))^۴. هه ر بۆیه بواری فیربوون له ری کۆمپیوته ره وه له م سالانه ی دوا ییدا به شیوهیه کی به رچاوی زیاد ی کردوه و ئەم لایه نه له نیو زانکو و خویندنگا کاندای بلو بوو و سه رکه وتنیکی به رچاوی به ده ستهیناوه، چونکه: ((وا ی له زانستخوزان و مامۆستایان کرد، که به دوا ی ته کنیکی نو ی به پشتبه ستن به ته کنیکه کانی کۆمپیوته ره له فیربووندا بگه رین، هاتنه ناوه وه ی شیوازه کانی زیره کیی ده سترکد، بوو به

^۱ کاروان عومه ر قادر (۲۰۱۲: ۲)

^۲ محمد علي الشرقاوي (۱۹۹۶: ۲۸)

^۳ بو زانیاری زیاتر پروانه خشته ی (۱) له پاری (یه که م) ی به شی (دووه م) ی ئەم لیکۆلینه وهیه، لاپه ره (۶۹-۷۰)

^۴ کاروان عومه ر قادر و شاخه وان جه لال فه ره ج (۲۰۱۲: ۷)

فاكتەرىكى گىرنگ لە بەرەوپېشەو بەردى ئاستى پراھىنان و فېربوون و زانست))^۱. بۇ نموونە لايەنى كارەكىي ئەم لىكۆلېنەو، كە برىتېيە لە بەرنامەي (پېواژو كاري خۇكارىيانەي كىردارى پابردوو لە زمانى كوردى) دا، چاوك بۇ (۹۶) ئەگەرى جىاواز بە پىي كات و كەس بە ئەرى و نەرى، بە خىرايەكى ئىجگار زۆر گەردانەكات، واتە تەنھا بە كرتەيەك ھەموو ئەنجامەكان دەدات بە دەستەو، بىگومان ئەم جۆرە بەرنامانە خىزمەت بە پىزىمانى زمانى كوردى دەكەن و ئارەزوى خويندكار بۇ فېربوون زىاتر دەكەن و پىژەي ھەلە كەمدەكەنەو، ھەرەھا بۇ كەسانى بيانى، كە ئارەزوى فېربوونى زمانى كوردى دەكەن ئەم جۆرە بەرنامانە زۆر يارمەتيدەر دەبن بۇ فېربوونى زمانى كوردى بە شىواژىكى خىراتر، چونكە ((لە پۆزگارى ئەمپۇدا كۆمپىوتەر و ئەنتەرنىت بالى بەسەر ھەموو بواريكى ژياندا كىشاو، خىزمەتگوزارىيەكانى كۆمپىوتەر و ئەنتەرنىت بە ھەموو زمانىك پىشكەش دەكرىت))^۲.

۱/۲-۲-۴) پېواژو كاري زمانە سروشتىيەكان: ئەم پىرەو ھەل دەدات لە زمانە سروشتىيەكان تىبگات لە پىناو بە پىرەو كىردنى كۆمپىوتەر بە چەند فەرمانىكى راستەوخۇ بەو زمانە، سەرئەنجام كۆمپىوتەرەكان تواناي گىنوگويان لەگەل مەژۇچ بە نوسىن يان بە دەنگ دەبىت، لە رىگەي وەلامدانەو پىرسىارەكان. لەم روانگەيەو (عبد الحميد بسيوني) پىيوايە، كە: ((زمانە سروشتىيەكان ئەو پىرەو ورد و ئالۆزەن، كە مەژۇ بەكارى دەھىننىت لە ئاخوتن و نوسىن بە مەبەستى پەيوەندىكردن چونكە پېواژو كىردنى زمانە سروشتىيەكان برىتېيە لە لىكۆلېنەو ھەل پىرەو دەنگە سروشتىيەكان بە نوسراو و دەربراو ھەو، بە مەبەستى ناسىنەو پىكھاتەكانى و دەستىشان كىردنى پەيوەندىي نىوان ئەم پىكھاتانە))^۳. ئەم بەشەي زىرەكى دەستكرد بە شىوہەكى راستەوخۇ پەيوەستە بە زمانى مەژۇ ھەو، ھەر بۆيە بابەتى سەرەكى ئەم لىكۆلېنەو پەيوەستە بەم بوارەو، بابەتى پېواژو كاري خۇكارىيانەي زمانە سروشتىيەكان، لە بەشى دووہمى ئەم لىكۆلېنەو پەيوەستە بە وردى تىشكىدە خىرئەسەر چونكە ئەم بوارە دەچىتە ژىر چەترى زىرەكى دەستكردەو و خۇي لە خۇيدا بەشىكە لە زمانەوانى ھەژمارەي، كە لە نىو بۆتەي زمانەوانى كارەكيدا تواو تەو، بەلام بەر لە چوونە ناو ئەم بەشە گىرنگە، پىيوستە سەرەتا ئامازە بە زمانەوانى ماتماتىكى و پەيوەندىي نىوان زمانەوانى ھەژمارەي و زمانەوانى ماتماتىكى و

^۱ محمد علي الشرقاوي (۱۹۹۶ : ۵۳)

^۲ قەيس كاگل توفيق (۲۰۰۷ : ۳۵)

^۳ عبد الحميد بسيوني (۱۹۹۴ : ۵۴)

بنه پرتی ژماره و په هنده ژماره ییبه کان له شیکردنه وهی زمانه وانیدا و خودی داهینانی (زمانی ژماره یی "Digital language") بدریت، چونکه بنه مای کارکردنی کومپیوتره کان و بهرنامه کانی پروگرامسازی له پیناو گه یشتن به نه نجامی کوتایی له پئی چهنه لوگاریتمیکه وه به ماتماتیکه وه بهنده .

۲/۱-۳) زمانه وانی هه ژماره یی و زمانه وانی ماتماتیکي:

له سه ره تایی دهرکه وتنی زمانه وانی هه ژماره یی پیویستی به که ره سته یه که هه بوو، که کرده ی و پیواژوکان ریڅخات، به جوریک، که نه گه ری سه ره که وتنی زیاتر بکات. نه مه ش نه رکی ماتماتیک بوو، بویه زمانه وانی ماتماتیکي بوو به بنه ما بؤ زمانه وانی هه ژماره یی، زمانه وانی ماتماتیکي وه کو یه کیک له لقه کانی ماتماتیکي کاره کی، لیکولینه وه له سه ر فورم و شیوازه ماتماتیکیه کان ده کات و گرنگیه کی گه وره ی بؤ زانستی زمان هه یه. وه ک پیشتر ناماژه پیپیکرا زمانه وانی هه ژماره یی بریتیه له به ره مهینانی چهندين بهرنامه ی هه ژماره یی، به مه به سستی پیواژوکردنی وشه و ده که کان له زمانه سروشتیه کاندا، به لام نه م پیواژویه پیویستی به ماتماتیک هه بوو، بؤ نه وه ی بیته نیوه ندیک بؤ پیواژوکردنی زمانه کان له ناو نامیره کانی کومپیوتره ردا، بهر له خستنه پرووی په یوه ندی نیوان زمانه وانی هه ژماره یی و زمانه وانی ماتماتیکي، سه ره تا پیویسته ماتماتیک وه کو زانست پیناسه بکریت، پاشان جهخت له سه ر شروقه ی زمانه وانی ماتماتیکي بکریت. له م باره یه وه ده کریت بگوتریت، که: ((ماتماتیک به یه کیک له گرنگترین بابته زانستیه کان داده نریت و به کلیلی زانسته کان پیناسه ده کریت، به کارهینانی په لی بؤ چهنه د بابته ک هاویشتووه، که هیه په یوه ندی به ماتماتیکه وه نییه، وه کو زمان و زانسته کومه لایه تی و په روه رده ییبه کان))^۱، به لام له نه نجامی به یه کگه یشتنی ماتماتیک به زمان، زانستیک هاته ئاروه، که پیی ده گوتریت (زمانه وانی ماتماتیکي)، نه م زانسته په یوه سته به په یوه ندی نیوان زانستی ماتماتیک و زانستی زمان له گه ل بواره کانی تری زانسته کاندا. له راستیدا هاتنه کایه ی (زمانه وانی ماتماتیکي) ش بیینه ما نه بوو، چونکه: ((دهرکه وتنی زمانه وانی ماتماتیکي له نه نجامی نزیکبوونه وه ی زمانه وانی چهنديتی (Quantitative linguistics) هاته ئاروه، که گرنگی به په یوه ندیبه هه ژماره ییبه کان ده دات، بویه ده کریت به (زانستی زمانی ئاماری) ناوبنریت. نه مه جگه له وه ی له م زانسته نوییه دا، (زانستی لوزیک و تیوری کومه له کان) یش به کاردیت. زمانه وانی هه ژماره یی ده بیته نمونه بؤ زمانه وانی جه بری، که له شیکردنه وه کانیدا نمونه و هاوکیشه ی ماتماتیکي بؤ فورمه کانی

^۱ حمزه کنعان (۲۰۱۱ : ۳۹)

به کارده هیئت))^۱. له پرووی میژووییه وه فه یله سوفی گریگی (فیساکورس) له ناودارترین ئه و که سانه یه، که ئاماژه ی به گرنگی ماتماتیک داوه، له وته یه کیدا ده لیت: ((ژماره کان فه رمانپه وایی جیهان ده که ن))^۲. به واتای ئه وه ی ئه م جیهانه به پیی چهن د بنه مایه کی ماتماتیکی دروستکراوه. ههر وه که ده بینریت له دیر زه مانه وه ماتماتیک جیگه ی سهرنجی فه یله سوف و زانایان بووه، به جوریک، که: ((ماتماتیک کردن وه کو چه مک و کرده وه به پروونی له فه لسه فه ی پوژئاوا له سه ده ی چه قده دا له لای دیکارت ده رکه وت و چهن د بنه مایه کی دانا، که فه لسه فه له سه ری ده پروات و له میتودی ماتماتیکیه وه وه رگراوه به جوریک که:

- ته نها بروا به بابه ته به لگه نه ویسته کان ده کات.
- کیشه کان بو چهن د به شیک دابه ش ده کات.
- کارکردن له سه ر پیپه وی ساده به ره و ئالوژ ده بیئت.
- دانانی خالبه ندی و پیداجوونه وه ی گشتی و فراوان))^۳

سه ره تای له دایکبوونی زانستیک، که ئه م دوو لایه نه (زمان و ماتماتیک) به یه که بیه ستیتته وه، ده گه پیتته وه بو ناوه راستی سه ده ی بیست. له م باره شدا بوچوونه زمانه وانیه کان گرنگی خو یان هه بوو به جوریک، که: ((به شیک له زمانه وانه کان وه کو بلوم فیلد و هیالمسلاف گوتیان: ده توانریت له پونان و گرنگی زمان به به کارهینانی پونانی ماتماتیکی بکو لریته وه))^۴، به مه ش ((ماتماتیک له ده روازه ی شیکردنه وه ی ئاماریه وه گوزهری به نیو ئه م زانستانه دا کرد))^۵. واته به سوودوه رگرتن له یاسا ماتماتیکیه کان، ده توانریت یاسا ریزمانیه کان ی زمان له ناو به رنامه یه کدا دابریژریت، بو نمونه له جیاکردنه وه ی یاسای کرداری پابردووی لیکدراو، له پرووی تیپه پ و تینه په په وه، ده بینریت، که جیناوه لکاوه کان له حاله تی تیپه پ به به شی پیشه وه ی مؤرفیمی په گه وه ده لکین، به لام له حاله تی تینه په پ به کو تایی مؤرفیمی کاته وه ده لکین وه که:

$$(۱۰) \text{ سه رمخست} = (\text{سه ر}) \text{ مؤرفیمی سه ربه خو} + \text{ج. لکاو} + \text{په گی کردار} + \text{مؤرفیمی کاتی پابردوو.}$$

$$(۱۱) \text{ سه رکه وتم} = (\text{سه ر}) \text{ مؤرفیمی سه ربه خو} + \text{په گی کردار} + \text{مؤرفیمی کاتی پابردوو} + \text{ج. لکاو.}$$

^۱ شفیه العلو ی (۲۰۰۴ : ۲۹)

^۲ <http://ad3math.voila.net/savoir/pytha/index.htm>

^۳ صابر الحباشه (۲۰۱۳ : ۱۰۱)

^۴ سه رچاوه ی پیشوو، لاپه ره (۹۶)

^۵ حمزه کنعان (۲۰۱۱ : ۲۹)

ئەم ياسايە دەتوانىت بە لەبريدانان بۆ ھەموو كرادارە رابردووھەكان بە تىپەر و تىنەپەر ھە دەبىرئىت^۱. ئەم پەيوەندىيە ھەر لە سەرھەتاوھ جىگەى سەرنجى لىكۆلەران بوو، ھەر بۆيە دەگوتىت، كە: ((ھەر لە سەرھەتاكانى دەرکەوتنى كۆمپيوتر، لىكچوونىكى ئەوتۆ لە نىوان گىرنگىدان بە زمانەوانى ماتماتىكى و زانستى كۆمپيوتر ھەبوو، ئەوھى جى سەرنجە ئەو كارەى، كە لە يەك بواردا دەستى پىكر، لە بوارىكى تردا ، وەكو لقيك لە زمانەوانى ھەژمارەى كۆتايى ھات))^۲. واتە لە سەرھەتاي كاركردن لە بوارى زمانەوانى ھەژمارەى، پىويستى واىكرد كە، زمانەوانى ماتماتىكى وەكو لقيكى نوئ بىتە ئاراوھ، چونكە زمانەوانى ماتماتىكى ((رىكارىكى ماتماتىكىيە، كە پەرە بە ئامىرەكان، لە پىناو پەسنكردى فۆرمى زمانە سروشتىيەكان و بەشيك لە زمانە فرمىيەكان دەدات))^۳. ھەرچى زمانەوانى ماتماتىكىيە ھەندىك جار راقەيەكى زمانەوانىيەنى بۆ دەكرىت، چونكە: ((زمانەوانى ماتماتىكى لە سالى ۱۹۵۰ سەريھەلدا لەبەر پىويستى زۆر بۆ روونكردنەوھى چەمكە سەرھەكىيەكانى زانستى زمان. ئەم زانستە بە شىوھەيەكى سەرھەكى جەبەر، تىۆرى لۆگارىتم، ھەرۆھە تىۆرى كاركردى خۆكارىيەنە بەكاردەھىنئىت. ھەرچەندە، كە بەشيك لە زمانەوانى نىيە))^۴. سەبارەت بە پەيوەندى نىوان زمان و ماتماتىك، وريا عومەر ئەمىن دەلئىت: ((ماتماتىك پىرەويكى برىتى لە ژمارەيىكى كەم و سنووردار (نیشانە) و ياسا)يە، كە بەھۆيانەوھ ژمارەيەكى بى دوايى (نرخ) دەرئەبرى))^۵. ھەر بۆيە ((قوتابخانەى (بەرھەمەنن و گواستنەوھ) پىيوايە مرۆف ئاوەزىكى داھىنەرانەى ھەيە، كە دەتوانىت لە ژمارەيەكى دىارىكراو لە فۆنئىم و ياساى زمانى ژمارەيەكى بىسنوور لە داتاي زمانەوانى بەرھەم بىھىنئىت. ھەر لەم روانگەشەوھەيە، كە قوتابخانەى (زانستى زمانى دركپىكردن)يش پىيوايە مرۆف لە رىگەى پىنج ھەستەوھەكەيەوھ دەتوانىت سەرچەم زانىارەكانى ژىنگە و دەوروبەرەكەى كۆيكاتەوھ و لە شىوھەى ھىمادا لە ئاوەزىدا ھەليان بگرىت))^۶. بەمشىوھە لەسەر بنەماى لىكچوونى نىوان زمانەوانى و ماتماتىك، زمانەوانى ماتماتىكى ھاتەكايەوھ، واتە: ((زمانەوانى ماتماتىكى لە پىشكەوتنىدا پەيوەندىيەكى بەتىنى لەگەل زمانەوانىدا ھەيە، ئەو بوارە زمانىيەى

^۱ بۆ زانىارى زياتر بپوانە: (پارى سىيەم)ى (بەشى دووھم)ى ئەم لىكۆلىنەوھەيە، لاپەرە (۱۰۶)

^۲ Kornal, A. (2007 : 3)

^۳ <http://encyclopedia2.thefreedictionary.com/Mathematical+Linguistics>

^۴ سەرچاوھى پىشوو.

^۵ وريا عومەر ئەمىن (۲۰۰۹ : ۱۷۶)

^۶ كاروان عومەر قادر (۲۰۱۳ : ۳)

که، ماتماتیک دهخاته خزمه تی زمان، به زمانه وانی ماتماتیکی ناو ده بریئت))^۱، که واته زمانه وانی هه ژماره یی له دیارده زمانیه کان ده کۆلئیه وه و ده یانخاته چوارچیوه یه کی ماتماتیکی و ده ستنیشانیان ده کات بۆ ئه وه ی توانای په سنکردنی زمانه کانی مرۆقی هه بیئت. ئه م چوارچیوه ماتماتیکیه ئه بسترکته ش ده خریته نیو ته کنیکه کانی کۆمپیوتەر و ئاوه زه خۆکارییه کانه وه، به مه بهستی پیواژۆکردنی ده قه زمانیه کان به پیواژۆیه کی خۆکارییه ی خیرا، چونکه: ((ئامانجی زمانه وانی ماتماتیک ئه وه یه زمانه کانی مرۆق له چه ند شیوازیك و چوارچیوه یه کی ئه پستراکتدا دابنیئت، بۆ ئه وه ی زمان وه کو دیارده یه کی زمانه وانی مرۆقی له هه موو ئاسته کانییدا به وردی و بابته ییانه په سن بکات))^۲. له م روانگه یه وه ده بینریت، که زمانه وانی ماتماتیکی له دیارده زمانیه کان ده کۆلئیه وه و ده ستنیشانیان ده کات و ده یانخاته نیو دارپشته ی ماتماتیکی ئه بسترکته وه، بۆ ئه وه ی توانای په سنکردنی زمانه سروشتیه کانی مرۆقی هه بیئت و شرۆقه ی کاریگه ریه که ی به شیوه یه کی ورد بکات. زمانه وانی هه ژماره یی هه ولده دات زمانه سروشتیه کان پیواژۆ بکات، به لام بۆ ئه وه ی سه رکه وتوو بیئت، پیویستی به دارپشته یه کی ماتماتیکی هه یه، که یاساکان تییدا به روون و ئاشکرا بخریته روو. له دیر زمانه وه مرۆق هه ولداوه توانای ژماره یی به پیته کانی زمان بدات، بهر له وه ی درک به وه بکات، که رۆژیک ئه م پیواژۆیه به پراکتیک په سن ده کریئت و له نیو ئامیریکدا پیواژۆ ده کریئت. ئه گه ر برونینه په یوه ندیی زمان به ژماره وه ده بینریت، که: ((له زمانی سیریا نییدا هه ر پیته ک توانایه کی ژماره یی پی دراوه وه کو هیما یه کی ئه و سه رده مه کاری پیکراوه، نو پیته یه که م ژماره کانی خانه ی (ده یان ۱ تا ۹) ی بۆ دانراوه، وه ک =۱، ب=۲، ج=۳، تاد، نو پیته دوو م ژماره کانی خانه ی سه دانیا ن بۆ دانراوه وه ک (ی=۱۰)، ک(=۲۰) تاد، نو پیته دواییش ژماره کانی خانه ی هه زارانیان بۆ دانراوه وه ک: ق=۱۰۰، ر=۲۰۰، غ(=۱۰۰۰))^۳ واته به پیی ریزیه ندی (ئه بجه دی عه ره بی)، که له م زنجیره یه دا کۆده بیته وه (ابجد هوز حطی کلنم سعفص قرشت ئخذ ضنغ) به پیی ئه م خشته یه:

پیت	ژماره	پیت	ژماره	پیت	ژماره
ا	۱	ی	۱۰	ق	۱۰۰
ب	۲	ک	۲۰	ر	۲۰۰
ج	۳	ل	۳۰	ش	۳۰۰
د	۴	م	۴۰	ت	۴۰۰

¹ <https://www.rwaq.org/courses/how-machines-think/sections>

^۲ حافظ اسماعیل علوی و ولید احمد العناتی (۲۰۰۹: ۱۱۲)

^۳ سه لام ناوخۆش (۲۰۱۲: ۱۱۹)

۵۰۰	پ	۵۰	ن	۵	ھ
۶۰۰	خ	۶۰	س	۶	و
۷۰۰	ژ	۷۰	ع	۷	ز
۸۰۰	چ	۸۰	ف	۸	ح
۹۰۰	ڦ	۹۰	ص	۹	گ
۱۰۰۰		غ			

خشتهی (۱) دانانی پیت بهرانبهه به ژماره له زمانی سریانیدا

رهنگه ئەم بیروکهیه له و کاته دا گرنگییهکی ئەوتوی نه بووبیټ، به لām ئەمه بوو به بنه مای پیواژوکاری خۆکاریانیهی زمان، لایبیز (Gottfried Wilhelm Leibniz) ۱۶۴۶-۱۷۱۶ز، که هاوسه رده می (نیوتن) ه، ده لایت: ((له دنیا دا ته نها دوو شتی راستی هه یه، (خودا، فه نابوون)، له م تیوره فه لسه فییه وه پیشبینی دوو ده رنه نجامی کرد (۱، سفر) یا خود (راست، هه له))^۱، بۆ نمونه له زماندا ئەگه رسته که هه والی بیټ و هه واله که دروست بیټ، ئەوا یه کسانه به یه ک، به لām ئەگه ر هه واله که نا دروست بیټ ئەوا یه کسانه به سفر، وه ک له م دوو رسته یه دا:

(۱۲) سلیمانای پایته ختی رۆشن بیرییه = ۱

(۱۳) سلیمانای پایته ختی کوردستانه = سفر

ده بینریت، که رسته ی یه که م دروسته، بۆیه یه کسانه به یه ک، به لām رسته ی دوو م نادرسته، بۆیه یه کسانه به سفر. هه ر بۆیه لایبیز ده لایت: ((بیرکردنه وه ی مرۆڤ ده کریټ به شیوه یه کی بیرکاریانیه به پیروه ی دوانی ئاماژه ی پیبکریټ))^۲، له ئیستادا ئەم پیروه به پیروه ی دوانی سفر و یه ک ناسراوه (The Binary system)، که برپه ی پشتی (زمانه وانی هه ژماره یی) یه، به تایبته له پیواژوکاری خۆکاریانیهی زماندا. بیروکه کانی لایبیز بۆ سه د و په نجا سال به هه لپه سی درواوه یی مایه وه، تا ئەو کاته ی زانای به ریتانی (جۆرج بوول) له سه ده ی نۆزده هات و بنه ماکانی (جهبری بولیانی)^۳ ی دانا، که تا ئیستا به کاردیټ، (بوول) ئاماژه ی به په یوه ندیی

^۱ <https://www.rwaq.org/courses/how-machines-think/sections>

^۲ سه رچاوه ی پیشوو.

^۳ جهبری بولیانی: یه کی که له بنه ما سه ره کییه کان له دیزاینکردن و پیکه پینانی کۆمپیوتەر، جه بر لقی که له ماتماتیک، که چه ند هاوکی شه یه کی ماتماتیکی، که له ژماره و نه زانراویک پیکه اتوه شه ده کاته وه، جه بر به ئاسانترین په سن بریتییه له کۆمه له هه نگاویکی یه ک له دوا ی یه ک، به جۆریک ئەگه ر مه رجی یه که م جیبه جی بوو، ئەوا بازده دات بۆ جیبه جیکردنی مه رجی دوو م، له ئیستا له پرۆگرام سازی و زمانه کانی پرۆگرام سازی به کاردیټ، بۆ زانیاری زیاتر بروانه: <https://www.rwaq.org/courses/how-machines-think/sections>

لۆجىكى كىرد، كە بەم شىۋەيە كورتى كىردەۋە (و، يان، نەرى) ۋەك لەم نىمۇنەنى خوارەۋەدا خراۋەتەپروو:

يەكەم: و (أ . ب = ج)

ج	ب	أ
0	0	0
0	0	1
0	1	0
1	1	1

خىشتەى (۲) تىۋرى بول بە ھەبوونى ھەردوۋ مەرج

ئەگەر بىت ئەم بىرۆكەيەى بول بەسەر زاماندا بە نىمۇنەيەك جىبەجىى بىرئىت، ئەۋكاتە بەم شىۋەيە دەبىت:

(۱۴) كۆمپانىيەى ئاسىياسىل پىۋىستى بە ئەندانىيىكى پەيۋەندىيەكان ھەيە، بە مەرجىك، بىروانامەى بىكالورىۋسى ھەبىت و خىزمەتى لە پىنج سال كەتر نەبىت.

لېرەدا دوۋ مەرج ھەيە بۆ ۋەرگرتن: (بىروانامەى بىكالورىۋس + پىنج سال خىزمەت)، (و) لېرەدا بەرامبەر بە نىشانەى لىكدان (X) بىركارىيە.

بىروانامەى بىكالورىۋس	پىنج سال خىزمەت	ۋەرگرتن
0	0	0
1	0	0
0	1	0
1	1	1

خىشتەى (۳) تىۋرى بول بە ھەبوونى دوۋ مەرج / پەيۋەست بە زامانەۋە

لېرە مەرجى ۋەرگرتنى كەسەكە پەيۋەستە بە ھەبوونى ھەردوۋ مەرج واتە يەك لىكدانى يەك يەكسانە بە يەك كە تەنھا مەرجە.

دوۋەم: يان (أ + ب = ج)

ج	ب	أ
0	0	0
1	0	1
1	1	0
1	1	1

خىشتەى (۴) تىۋرى بول بە ھەبوونى يەك مەرج

دىسان ئەم بىرۆكەيەى بول بەسەر زاماندا بە نىمۇنەيەك جىبەجىى دەكرىت ئەۋكاتە بەم شىۋەيە دەبىت:

(۱۵) كۆمپانىيە ئاسيا سىل پىۋىستى بە ئەندازىيىكى پەيۋەندىيەكان ھەيە، بە مەرجىك بىرونامەى بىكالورىۋسى ھەبىت يان خىزمەتى لە پىنج سال كەمتر نەبىت. لىرەدا يەك مەرج ھەيە بۆ ۋەرگرتن: (بىرونامەى بىكالورىۋسى يان پىنج سال خىزمەت).

بىرونامەى بىكالورىۋسى	پىنج سال خىزمەت	ۋەرگرتن
0	0	0
1	0	1
0	1	1
1	1	1

خىشتەى (۵) تىۋرى بول بە ھەبوونى يەك مەرج / پەيۋەست بە زمانەۋە

لىرە مەرجى ۋەرگرتنەكە پەيۋەستە بە ھەبوونى يەك مەرج واتە يەك كۆى يەك يان سفر ھەر ئەنجامى ئەرىنى دەبىت.

سىيەم: مەرجى (نەرى)

ب	ا
0	1
1	0

خىشتەى (۶) تىۋرى (نەرى) بول

لەم خىشتەيەدا پىۋاژۇكان پىچەۋانە دەبن، واتە، ئەرى دەبىت بە نەرى و بە پىچەۋانەۋە. ((جۆرچ بول لەۋ كاتەدا لىكۆلىنەۋەى لە مىكانىزمى بىركردنەۋە دەكردەۋە، كە ئاۋەزى مروفۇ ئەنجامىدەدات و پىشېبىنىي كىردبوو، كە ئەم بىركردنەۋەيە دەكرىت بوونەۋەرىكى تر ئەنجامى بدات ئەم پىشېبىنىيەى لە دووتوۋى كىتېبىكدا بە ناۋى (The lows of Thought) كۆكردەۋە)).^۱ بىگومان ئەم پىشېبىنىيە بەر لە ھەبوونى زىرەكىي دەستكرد ئەنجامدرا بوو. بىرۆكەكەى لە دواى (۱۰۰) سال بوو بە بنەماى كارەكانى كۆمپىوتەر، كە پەيۋەندىيەكى زەقى ماتماتىكىي تىيدا ديارە. ئەم توۋىنەۋانەى بوارى كۆمپىوتەر پىشكەۋتنى باشى بە خۆۋە بىنى، بە تايبەت لەسەر دەستى (كلۆد شانۇن)، چونكە: ((شانۇن بىيارىدا جەبرى بولىانى بە تەۋاۋەتى بۆ بىرى لۇجىكى كارى كۆمپىوتەر دەشەت، (كلۆد شانۇن) خاۋەنى تىۋرى زانىارىي (Information theory) يە، كە سەرەتاي ئەم شۆرپشە مەزنە بو)).^۲ بەلام چۆن ئەم ھەموو زمان و زانىارىيە لە پىت و وشە و رستە تەنھا بە (سفر و يەك) ئاماژەى پىدەكرىت؟ ۋەلامەكەى بە كورتى برىتىيە لەۋەى، كە زمانى ھىما ياخود ھىماى زمانى دانرا، بە جۆرىك، كە پىزبەندى (سفر و يەك) ھەكان ئاماژە بە پىتەك لە زمانى مروفۇ دەكەن، ۋەك چۆن لە زمانى سىرئانيدا پرونكرىيەۋە، بەمەش زمان ھەمووى دەكرىت

¹ <https://www.rwaq.org/courses/how-machines-think/sections>

^۲ سەرچاۋەى پىشوو.

بېيت به هېما. بۇ گۆرپىنى ژمارهكان (۰، ۱، ۲، ۳، ۴، ۵، ۶، ۷، ۸، ۹) و پېتهكان بۇ پېرەوى (سفر و يهك) پېويسته ئەگەرەكان هەبن، بۇ نمونە ئەگەر خانەيەكى دوانيمان هەبېت ئەوا دەتوانرېت ئاماژە به چوار ئەگەر بكرېت وەك:

ژماره	دوانى / هېماى سفر و يهك
۰	00
۱	01
۲	10
۳	11

خشتهى (۷) خانەى دوانىى هېماى سفر و يهك

به لام ئەگەر سى خانە هەبېت ئەوا دەبېت به هەشت ئەگەر وەك:

ژمارەى دەبى	دوانى / هېماى سفر و يهك
۰	000
۱	001
۲	010
۳	011
۴	100
۵	101
۶	110
۷	111

خشتهى (۸) خانەى سيانىى هېماى سفر و يهك

دەبېنرېت، كه به سى خانە دەتوانرېت هەشت ئەگەر له به رانبه ر به هەشت هېما له ژمارهكان دابنرېت. پېرەوى دوانى له سەر ياساى توان بهنده، واتە (2^2) ، له كاتېكدا، $n =$ ژمارەى خانەكانه، كه پېويسته هەبن واتە: $(2^1 = 2)$ ، $(2^2 = 4)$ ، $(2^3 = 8)$ ، به مەبهستى زياتر پروونكردنه وه ئەم نمونەيه دەخريته پروو:

$$(16) \quad (2^4 = 16) = (00, 01, 10, 11)$$

له ناو پېرەوى كۆمپيوتهر، پېواژوكانى به ئەگەرى (ئەرى و نەرى) وه بهنده، واتە به هەبوونى مەرج (ئەرى = ۱) و نەبوونى مەرج (نەرى = سفر)، ئەم پروونكردنه وه به بۇ ئەوه بوو تا ئاماژە به وه بدرېت، كه برى (ن) يەكسانه به تواناى پېواژوى كۆمپيوتهر بۇ شيوه يەكى ورد، چونكه يەكسانه به تواناى پېواژوى كۆمپيوتهر، بۇ نمونە له كۆمپيوتهر به راييه كاندا به هاى (ن=۸بت)، واتە $2^8 = 256$ ، كه واتە تواناى هەلگرتنى (۲۵۶) ئەگەرى هەيه، به هوى پيشكه وتنى تهكنه لوجياوه، كۆمپيوتهرەكان پيشكه وتن و له ئىستادا به هاى (ن) = ۶۴بت، كه واتە تواناى ئەنجامدانى پېواژو و

ئەگەر كۆمپيوتەرەكانى ئىستا برىتتېيە لە (۲^{۶۴}) واتە كۆمپيوتەرەكان لە ئىستادا تواناي ئەم ژمارەيە لە پىواژۆيان ھەيە: (۱۸,۴۴۶,۷۴۴,۰۷۳,۷۰۹,۵۵۱,۶۱۶).

كۆمپيوتەر تا چەند خىراتر بىت ئەوئەندە زىرەكتر دەبىت، ئەوھى لىرەدا نىشانەي سەرنجە ئاوەزى مرقۇ چەند كرده لە چركەيەكدا بۆ ئامادەكردن و دەربىرېنى رستەيەك ئەنجام دەدات؟ كاركردن بە بەرنامەي (سفر و يەك) زۆر ئالۆزە، تەنھا چەند كەسيك، كە شارەزاي ئەم بوارەن، دەتوانن لەم پرۆگرامسازييە كاربەن، بۆيە پىپرەوي وەرگىراني ھىما ھاتە ئاراو، يەككە لە بەناوبانگترين پىپرەوكان پىپرەوي ھىماي (Hexadecimal System) ھ، پىپرەوي (ھىكسادىسىمال) ھەر چوار (بت)كە لە يەك ھىمادا كۆدەكاتەو و يەك ھىماي دەداتى، وەك لە خستەي (۹) خراوئەپرو:

Hexadecimal	دوانى	Hexadecimal	دوانى
8	1000	0	0000
9	1001	1	0001
A	1010	2	0010
B	1011	3	0011
C	1100	4	0100
D	1101	5	0101
E	1110	6	0110
F	1111	7	0111

خستەي (۹) بەراوردى ھىماكانى دوانى بە ھىماكانى (Hexadecimal)

بەنەماي بىرۆكەكە لەسەر ئەو بەندە كە، لەبەر ئەوھى (۲) دەكاتە (۱۶)، كەواتە (۱۶) ئەگەر ھەيە، بۆيە ژمارەكان لە (سفر) تا ژمارە (نۆ)، پاشان لە ھىماي (A) تا (F) دادەنەيت، كە دەكاتە (۱۶) خانە، پاشان پىواژۆكە دووبارە دەكاتەو. بەمەش چەندىن ئەگەر دىتە ئاراو، لە برى بەكارھىناني ھىماي دوانى، ھىماي (ھىكسادىسىمال) لە ناو كۆمپيوتەرەكان دادەكرىت بە مەبەستى ئەنجامداني كردهي وەرگىراني و ئاسانتر كردنى تىگەيشتن لە زمانە سروشتييەكان. ئەگەر سەرنجى بىرۆكەي دووبارەبوونەوھى ھىماي (Hexadecimal) بدريت دەبينريت، كە بە پىي خستەي (۱۰) بىرۆكەي دووبارەبوونەوھى ھىماي (Hexadecimal)، بەم شىوھە دەبىت:

10	0
11	1
12	2
13	3
14	4
15	5
16	6

¹ <https://www.rwaq.org/courses/how-machines-think/sections>

17	7
18	8
19	9
1A	A
1B	B
1C	C
1D	D
1E	E
1F	F

خشتهی (۱۰) بیژکەى دووباره بوونه وهى هیمای (Hexadecimal)

له ناو پیڕه وه کانی کۆمپیوتەر له به رانبەر هەر پیتیک یا خود نیشانه کانی خالبه ندى یان هەر نیشانه یه کی زمانى یان نازمانى هیمایه ک دانراوه و توانایه کی ماتماتیکى وه رگرتوو به ئه وهى بتوانریت راسته وخۆ له کاتى داواکردنى هیماکه هیمای به رانبه رى به کاربهیننیه وه، بۆ نمونه ئه گه ر بویستریت لیکۆلینه وه یه ک به به رنامه ی مایکرو سۆفت وۆرد بنوسریت ئه وا به رانبه ر هەر پیتیک داتایه ک له بنکه ی زانیاری دانراوه، که زانیارییه کان تییدا هه لگراوه، بۆ نمونه به ته نها کرته کردن له سه ر هەر پیتیک له سه ر ته خته کلیل راسته وخۆ پیواژۆى دووباره به کارهینانه وهى داتا و زانیارییه کان ده سته کار ده بیته و له بنکه ی زانیاری به دواى هیمای به رانبه ر به هیمای داواکراو ده گه رپیت بۆ ئه وهى به کارى بهیننیت، چه ندین کۆمپانیاى تایبه ته دروستکردن و داتاکردنى هیمای و زانیارییه کان هه یه له گرنگترینیان پیڕه وى (مایکرو سۆفت ویندۆز) ه، که چه ندین هیمای به کار ده هیننیت، ئه و خشته یه ی، که په یوه سه ته به زمانه سامى و ئیرانییه کان (عه ره بى، کوردی و فارسى ...) له ناو پیڕه وى وندۆز به هیمای (Windows-1256) ناوده بریت، بۆیه به کارهینانى فۆنتى هیمای یه کگرتوو (Unicode)، له برى فۆنتى (Ali-k)^۱، ده رگا بۆ زمانى کوردی والا ده کات، بۆ ئه وهى بچیته نیو فه زای ته کنه لۆجیاوه. هه رچه نده فۆنتى (هیمای یه کگرتوو) له ئیستادا به کارده هینریت، به لام تا ئیستا هەر فۆنته کۆنه کان بوونه ته به نه ما بۆ نوسینی تیژی ماسته ر و دکتۆرا و سه دان هه زار کتیب به فۆنتى (Ali-k) نوسراون.

^۱ فۆنتى (Ali-k) له سالى ۱۹۹۷ له لایه ن پرۆگرامساز (عباس مجید) هوه دروستکراوه، و تا ئیستا خزمه ته به زمانى کوردی ده کات، به لام چه ندین که موکورتی هه یه، بۆ زانیاری زیاتر بپوانه: (پارى دووه م) ی (به شى سیه م) لاپه ره (۱۶۹).

۳/۱) پېواژۆكارىي خۆكارىيانەى زمان:

۱-۳/۱) سروشتى خۆكارىيانەى زمان:

كردهى ئاخوتن لاي مرؤف پېواژۆيهكى ئالۆزه، كه له ههزاران ياساي جياواز پيكديت، مرؤف رۆژانه ئەم ياسايانه بهكار دههينيت بى ئەوهى بير له پيکهاتنيان بکاتهوه، چونکه ((زمان هۆيهكى نا غهريزى تايبهت به مرؤفه بو دهريپىنى ههست و ئارهزوو بهكارديت)).^۱ بۆيه ئاسان نيه، كه بهرنامهيهكى كۆمپيوتهريى به جۆريک دروست بکريت، كه تواناي داهينانى ياخود تيگهيشتنى له زمانه سروشتيهکان ههبيت، وهكو زمانى كوردى ياخود هه زمانىكى تر.

له بهر ئەم هۆكارهيه، كه كردهى ئاخوتن به هۆكارىي گرنكى پهيوهنديکردن له نيوان بوونه وهره زيرهكهكان داده نريت، وريا عومەر ئەمين له م بارهيه وه دهليت: ((يهكى له سيما سهرسورمپينه رهكانى زمان ئەوهيه پياو ئەتوانى هه ميشه مانا و بيرى تازهى پيشتر نه بيستراو و نه زانراو دهريپى و تى بگات)).^۲

رۆنانى ئاوهزى هه موو مرؤفه كان، تا رادهيهكى زۆر له نيو چوارچيوه يه كدا يه كده گرنه وه. ئەو ليكچوونه يارمه تيدەر دهبيت له بهر هه مهينان و تيگه يشتن له نامەى چر و ئالۆز.

به مجۆره تيگه يشتن له زمانه سروشتيهکان كيشه يهكى ئالۆزه، كه شكاندنى هيمما و نيشانه كانى بو پېواژۆکردنى ئاسان نيه، چونکه يه كيك له ئامانجه دريژخايه نه كانى زيرهكى دهستکرد بريتيه له دروستکردنى بهرنامه يهك، كه تواناي تيگه يشتن و بهر هه مهينانى زمانى مرؤفى هه بييت، لايهنى سه رهكى له زيرهكى دهستکرد ته نها ئەوه نيه له زمانه سروشتيهکان بگات و به كاريان بهينيت، به لكو سه ركه وتنى له به خۆبه رپوه بردن، كاريگه ريبى سه رسامكه رى له سه ر ئاسانى به كارهينانى كۆمپيوته ره كان خويان دهبيت. هه ولئى زۆر دراوه بو نوسينى بهرنامه يهك، كه تواناي تيگه يشتنى له زمانه سروشتيهکان هه بييت، له گه ل ئەوهى ئەم بهرنامه نه سه ركه وتوو بوون له چه ند ده وروبه ريک يان بواريكى تايبه تدا، به لام ئەو پيپه وهى، كه تواناي به كارهينانى زمانى سروشتى هه بييت و له ئاخوتنى مرؤف بگات، له ئيستادا دووره له راستيه وه، چونکه تيگه يشتن له زمانى سروشتى زۆر له وه ئالۆزتره، كه ته نها بريتي بيت له شيكرده وهى رسته كان بو چه ند وشه يهكى جيا جيا له ئاخوتن و گه پان به دواى واتاي ئەو وشانه له فه ره نگدا.

تيگه يشتنى راسته قينه پشت به پاشخانئىكى زانيارى ده به ستيت، كه ئەزمونئىكى دوور و دريژه له بوارى تاوتويکردن، هه روه ها ديا لۆگ و ده رپراوه به كارهاتوو ه كان له م بواره دا. سه ره پراى

^۱ محمد معروف فتاح (۱۹۹۰ : ۵)

^۲ وريا عومەر ئەمين (۲۰۰۹ : ۱۷۷)

ھەبوونی توانای بەرجەستەكراوی ئەو زانیارییانەى، كە لەو دەورووبەرە گشتییەكەدا بە مەبەستى چارەسەركردنى ھەلەكان و دەرخستنى لایەنە شاراوەكان بەكاردییت، كە بەشیكى سروشتىن لە ئاخاوتنى مرۆڤ. كەواتە لە پیناوی دروستكردنى پێرەویكى كۆمپيوتەریی، كە توانای تیگەیشتنى لە زمانە سروشتییەكان ھەبییت، بۆ زیادكردنى ئەگەرى سەرکەوتنى پێویستە ھەردوو مەرجى زانینى دەورووبەرى ئاخاوتن و پیاوژوى دروستكردن ھەبن. ئەمەش بواریكى زۆر گرنگە، كە تا ئیستا بە بەردەوامى بەشیک لە لیکۆلەران سەرسام دەكات، بۆیە پیاوژوكاریی خۆكارییانەى زمانە سروشتییەكان، كە بواریكى زانستى كۆمپيوتەر و زمانەوانییە، بە كاردانەوہى نیوان كۆمپيوتەر و زمانە سروشتییەكانەوہ پەيوەستە، كە وەكو لقیك لە زیرەكى دەستكرد دەستى پێكرد.

ھەر بۆیە وەچەپارى (۱-۱-۳/۱) زانستیيانە بۆ خودى پیاوژوكاریی خۆكارییانەى زمان تەرخان دەكرییت.

۱-۱-۳/۱) پیاوژوكاریی خۆكارییانەى زمان، (زاراوە و چەمك):

چەندین زاراوە و پیناسەى جۆراوجۆر لە بارەى پیاوژوكاریی خۆكارییانەى زمانەوہ ھاتۆتە ئاراوە، بەلام ھەموویان لە دەورى یەك تەوەر دەخولینەوہ، كە بریتیىە لە خزمەتكردنى پێرەوہكانى كۆمپيوتەر و پرۆگرامسازى لە پێى زمانەوہ بە ھەموو ئاستەنگەكانییەوہ، ھەر بۆیە دەگوتریت: ((پیاوژوكاریی خۆكارییانەى زمان بواریكى زانستى كۆمپيوتەر و زمانەوانییە، كە بە كاردانەوہى نیوان ئامیرەكانى كۆمپيوتەر و مرۆڤ (زمانى سروشتى) یەوہ پەيوەستە))^۱، پێرەوہكانى بەرھەمھێنانى زمانى سروشتى ھەول دەدەن بۆ گۆرپى دانا و زانیارییە داكراوہكان لە ناو كۆمپيوتەر بۆ زمانیک، كە لە زمانى مرۆڤ بچیت و وەكو زمانى سروشتى دەرکەویت، پێرەوى تیگەیشتن لە زمانە سروشتییەكان بریتیىە لە گۆرپى نمونەى زمانە سروشتییەكانى مرۆڤ بۆ رۆنانى بىركارییانە، كە پێرەوہكانى كۆمپيوتەر بتوانن بە ئاسانى مامەلەى لەگەلدا بكەن.

پیاوژوكاریی خۆكارییانەى زمان مەبەست لێى لیکۆلینەوہى زانستیىە لە زمان، بە جۆریك، كە زاناىان ھەول دەدەن چەندین نمونەى ھەژمارەى بۆ دیاردە جۆراوجۆرەكانى زمانەوانى بخەنەرۆو، بە پێى راقەى (ھانز ئۆسكورییت) ((پیاوژوكاریی خۆكارییانەى زمان دەبییتە نیوہندیک لە نیوان زمانەوانى و زانستى كۆمپيوتەر، ئەم زانستە گرنگى بە لایەنە ھەژمارەییەكان لە مۆركى زمانە مرۆییەكاندا دەدات))^۲.

¹ Kumar Ela (2011:1)

² https://www.academia.edu/2547637/Introduction_to_Natural_Arabic_Language_Processing

بەمشيۆەيە پيواژۆكاريى خۆكاريىانەى زمان لەگەل زيرەكى دەستکرد تىكەل دەبيت، كە بەشيەكە لە زانستى كۆمپيوتەر و ھەولەدات چەندىن نمونەى زمانەوانى بۆ دركپيكردى مرؤف بخاتەرپوو، (نبيل عەلى) بە جۆريك باس لە پەيوەندى نىوان زمان و كۆمپيوتەر دەكات، كە: ((بريتيە لە پيپەرەوى سوود گۆرپنەو، لاينى زمان كۆمپيوتەر بەكار دەھيئەت بۆ بەرھەمھيئەنى چەندىن نمونەى زمانى و شيكرەنەوھى لقە جياوازەكانى زمان))^۱. واتە سوود لە كۆمپيوتەر وەرەدەگريت لە دروستكردى چەندىن بەرنامەى تايبەت، كە خزمەت بە ئاستە جياوازەكانى زمان بكات، لە نمونەى ئەپليەكەيشنەكانى كۆمپيوتەر لە بوارى زمانەوانيدا، ھەبوونى چەندىن بەرنامەى تايبەت بە لاينى مۆرفۆلۆجى، سينتاكس، سيمانتيك و زمانەوانى ھەژمارەيە...)). لە بەرانبەرەدا ((زانايانى كۆمپيوتەر پشتيان بە بنەماكانى زمانە سروشتيەكان بەستووھە لە پيئاو بەرھەم پيئشبردنى زمانەكانى پرۆگرامسازى))^۲. واتە لە پيى سوود وەرگرتن لە ياسا پيئمانىيەكانى زمانە سروشتيەكانەوھە بەرنامەكانى پرۆگرامسازى بەرھەم پيئشەوھە دەبرين، مەبەستى سەرەكى لە بە پرۆگرامكردى كۆمپيوتەر بريتيە لە ھەلسوكەوتكردى مرؤف لەگەلیدا بە شيۆەيەكى راستەوخۆ، بە زمانىكى سروشتى لە برى زمانە دروستكراوھەكان.

پيواژۆكاريى خۆكاريىانەى زمان ھەولتيە بۆ لابردنى ئاستەنگ و بەرەستەكان، بۆ ئەو زمانەى مرؤفى ئاسايى لە بارودۆخى سروشتيدا لەگەل كۆمپيوتەر وھەكو ئاميريك بە كاريدەھيئەت، كە خاوەن توانايەكى گەورەيە لە پيپرستكردى و داكردى و پيواژۆكردى و دووبارە بەكارھيئەنى زانباريەكان، كە وا لە مرؤف دەكات ئەو پەرى تواناكانى ئاميرەكان بخاتە گەر، لە پيى ھەلسوكەوتكردى لەگەل زمانە سروشتيەكان بە جۆريك كۆمپيوتەرەكان تواناي تىگەيشتنيان لە زمانى مرؤفى ئاسايى ھەبيت لەسەر ئاستى (وشە، پستە، واتا) و ئەوھى مرؤف پيويستىيەتى لە پيى ئەم تىگەيشتنەوھە جيئەجيى بكات.

١/٣-١-٢) ھۆ و ئامانجى پيواژۆكاريى خۆكاريىانەى زمان:

پيواژۆكاريى خۆكاريىانەى زمان بۆچى؟ پيواژۆكاريى خۆكاريىانەى زمان لە بنەمادا لە پيئاو بەرھەم پيئشەوھەبردن و دروستكردى ئەپليەكەيشنەكانى وەرگيپرانى خۆكاريىانە بوو، چ نوسراو بيىت يان دەرپراو، ((وەرگيپرانى خۆكاريىانە تاكە پيگايە، كە مرؤف دەتوانيت پەيوەست بە سەرەدەمى

^۱ نبيل علي (١٩٨٨ : ١١٤)

^۲ https://www.academia.edu/2547637/Introduction_to_Natural_Arabic_Language_Processing

زانست و زانيارىيەۋە بىكات، لە سەردەمى ئىنتەرنېت و تەكنەلۇجىيا بەر فراۋانەكاندا))^۱. ھىچ كۆمەلگايەك ياخود نەتەۋەيەك ھەرچىيەك بىت، ناتوانىت بە دوور بىت لەم شۆرشى زانيارىيە، لە بەرانبەر قۇرخكردنى زمانى ئىنگلىزى بۆ جىھانى زانست و زانيارىيەكان لە سەردەمى بلاۋبونەۋەي تەكنەلۇژىيا بە شىۋەيەك، كە دەبىتە ھەرپەشە لەسەر لە ناۋچوونى زمانى ئەو نەتەۋانەي لە تەكنەلۇجىياى زانيارى دوورن و كۆمپيوتەر بەكارناھىنن، چونكە: ((جىھانىبوون تەنھا پىرۇسەي ئابوورىكردن نىيە بەلكو پىرۇسەي دەستگرتن و ۋەكىيەكلەكردنى خەلكىي و كلتور و سىياسەتەشە. ھەربۆيە بە شىۋەيەكى گىشتى گەشەكردنى بە جىھانىبوونى زمانىك و ھەژمون ۋەرگرتنى گەشەي زمانە لۇكالىيەكان ئالۆز و سست دەكات))^۲. بىگومان پىۋاژۇكارىي خۇكارىيانەي زمانە سىروشتىيەكان پۇلى كارايان لە بەرەۋپىشەۋەبىردنى زماندا ھەيە، ھەر بۆيە دەگوتىت، پىۋاژۇكارىي خۇكارىيانە ئەو زانستەيە، كە: ((لەكۆلەنەۋە لەسەر زمانى مەۋقۇ ۋەكو كەرسەتەيەكى نەرم دەكات، بە مەبەستى پىۋاژۇكردنى لە نىۋ كۆمپيوتەرەكاندا، بىنەماكانى ئەم زانستە لە زمانەۋانى بە ھەموو ئاستەكانىيەۋە لەگەل زمانەۋانى ھەژمارەيى، زىرەكى دەستكرد، زانستى لۇجىك و زمانەۋانى ماتماتىكى پىكدىت))^۳.

بەرەۋپىش چوونى ئەپلىكەيشنەكانى پىۋاژۇكارىي خۇكارىيانەي زمان دەبىتە ھۆي گەيشتنى ئاسان و خىراي مەۋقۇ بە زانيارىيەكان لە ھەر كات و ساتىكدا، لە نمونە ياخود سىنارىيۇكان لە پىناۋ پوونكردنەۋەي مەبەستمان بىرتىيە لەۋەي، كە مەۋقۇك بەكەۋىتە ئاخاوتن لەگەل ئامىرە زىرەكەكان و داۋاي زانيارى لەسەر بابەتتىكى زانستى بىكات، بۆ نمونە لە (مالپەرى گۆگل بەشى ۋەرگىران) دەبىنرىت، كە بەستەرى (تەكردەي ئاخاوتن) دانراۋە، كە تەنھا بە كرتەيەك كارا دەبىت و بۆ زمانى ئىنگلىزى و چەندىن زمانى تر ھەرچىيەك بوىستىت تەنھا بە ئاخاوتن دەوتىت و بەرنامەكە راستەۋخۇ دەينوسىت و ۋەرىدەگىرپىت، كە بىگومان ئەم پىۋاژۇيەش گەيشتن بە زانيارىيەكان خىراتر دەكات.

دەتوانىت ئامانجەكانى پىۋاژۇكارىي خۇكارىيانەي زمان بە شىۋەيەكى گىشتى بەم سى خالە كورتبكرىنەۋە^۴:

¹ https://www.academia.edu/2547637/Introduction_to_Natural_Arabic_Language_Processing

^۲ بەكر عومەر عەلى، كاروان عومەر قادر، ئافىستا كەمال مەحمود (۲۰۱۱: ۱۷)

^۳ عبد الرحمن بن حسن العارف (۲۰۰۷: ۵۲)

⁴ <https://www.rwaq.org/courses/how-machines-think/sections>

۱. دوستکردنی په یوه نډیبه کی باستر له گه ل کومپیوتەر: پیړه وه کانی گه پان به زمانی ئاسایی مړوځ، تیگه یشتن له زانیاریه کان ئاسانتر ده کات، چونکه په یوه نډیگردن له گه ل کومپیوتەر به زمانیکی دهرېراو، کاردانه وه یه کی گه وره ی له سهر ژینگه ی کارکردن و چه نډین بواری نوی ده بیټ وه: (گه پان به دوی زانیاریه کان، دوباره به کارهینانه وه ی داتا و زانیاریه کان، گه یشتنی خیرا به سهرچاوه زانستییه کان ...) ئه مه ش دهرگا له به رانبر ته کنه لوجیای زانیاریه کان والا ده کات.

۲. دوستکردنی په یوه نډی باستر له نیوان مړوځه کان: له ئامانجه به راییه کان، که له پیئاویدا زمانه وانی هه ژماره یی و پیواژوکاری خوکارییانه دهرکه وتن، وهرگپرانی خوکارییانه بوو، که مه به سستی پته وترکردنی په یوه نډی له نیوان مړوځه کان بوو. سهرنه که وتن هه وله به راییه کان، وای له زانایان کرد درک به وه بکن، که زور دوورن له گه یشتن به ئامانجه کانیاں. له پیئاو وهرگپرانی زمانه سروشتییه کان به هه موو ئالوژییه کانیه وه، تویره رانی بواری زمانه وانی هه ژماره یی توانیاں چه نډین به رنامه دوست بکن، که کاری وهرگپران له لای مړوځ ئاسانتر بکات. وهرگپرانی خوکارییانه هه رچه نده لاوازه، یاخود وهرگپرانی ده قاوده قه، ئاسانکاری گه وره بو ئه که سانه ده کات، که به دوی زانیاریدا ده گه ریځن.

۳. گه یشتنی خیرا به زانیاریه کان: گه پان به دوی زانیاریه کان له جیهانی ئه نته رنیت، کؤکردنه وه و چاره سهرکردنی، پیویستی به به ره مهینان و به ره وپیشه وبردنی چه نډین به رنامه هه یه، که توانای گه یشتنی خیرای هه بیټ به دوکیومینت و په پراوه کانی نیو جیهانی ئه نته رنیت. به م جوړه یاسا ریزمانیه کانی زمانی مړوځ، بو ئیداره دان به مالپه ره ئه لیکترونییه کان پیویسته و له وهرگپرانی زانیاریه هه ژماره ییه کان بو زانیاری که سی مه رجیکی سهره کییه، زوری زمانه کان له سهر لاپه ره کانی ئه نته رنیت ده بیټه ئاسته نگیکی تر بو ته کنه لوجیای زمانه وانی، چونکه ناتوانریت کؤنترولی جیهانی ئه نته رنیت بکریټ، ئه گهر هاوکاری که ره سته کانی زمانه جوړاوجوړه کان، له پیئاو پیپرستکردنی په ره کانی ئه نته رنیت نه بیټ.

۳/۱-۳) دهرکه وتنی پیواژوکاری خوکارییانه ی زمان:

دهرکه وتنی پیواژوکاری خوکارییانه ی زمان ریکه وت نه بوو، به لکو له ئه نجامی چه ند هه ولکی یه که له دوی یه که هاته ئاراهه و تا ئیستا چه نډین ئه نجامی به رچاوی به دستگه یاندوه، ئه گهر میژووی ئه م لایه نه هه لډریته وه، ده بینریت سهره تای دهرکه وتنی ده گه ریټه وه بو چله کانی

چالاكییه هزرییه كانی مرۆڤه به هه موو لایه نه كانییه وه، له بهرئوهی ئامانجی كۆمپیوتەر بریتیییه له لاساییکردنه وهی توانا هزرییه كانی مرۆڤ، بۆیه ئه م په یوه ندییهی نیوان كۆمپیوتەر و زمان گه یشته ئاستیكى پیشكه وتوو.

١/٣-١ (به یه كگه یشتنی زمان و كۆمپیوتەر:

بۆ ئه وهی له په یوه ندییهی نیوان زمان و كۆمپیوتەر بگهین، پێویسته خاله هاوبه شه كانی نیوانیان بخهینه روو، چونكه: ((پێره وه كانی كۆمپیوتەر و زانیارییه كان به رێژه یه كی به رچاو له رووی رۆنان و كه رهسته و پرۆگرام سازی و بهرنامه و تاییه ته ندییه كانییه وه پیشكه وتنیكى به رچاوی به خۆیه وه بیینی و له بهر هاوچه رخیتهی و زیاده بوونی داواكاری له سه ری، هه روها په لهاویشتن و فراوانبوونی مه وداى ته كنیكه كانی كۆمپیوتەر له بواری پیشكه وتنیاندا چه ندىن ئاراسته ی جۆراوجۆر ده گرنه بهر)).^١

په یوه ندییهی نیوان زمان و كۆمپیوتەر به شیوه یه كی گشتی په یوه ندییه كی به تینه و له سه ر بنه ماى سوود وه رگرتن پێكه اتوو، چونكه: ((زمانه سروشتییه كان به ئاسانترین رینگای په یوه ندى له پێره ی سوود گۆرینه وه داده نرین، وه كو خشته ی بنكه ی زانیاری و ئه پلێكه یشنه كانی كۆمپیوتەر، كه په یوه ندییهی به زمانى مرۆڤ له گه ل كۆمپیوته ره وه هه یه)).^٢ ئه مه ش وا ده كات، كه هه ول بدریته وه لامى ئه م پرسیارانه بدریته وه: له كویدا زمان و كۆمپیوته ره یه ك ده گرن؟ كه ی له یه ك جیا ده بنه وه؟ ئه و په یوه ندییه زانستی و ته كنیکیانه چین، كه به یه كیان ده به ستیته؟ بێگومان گه ران به دواى وه لامه كان زیاتر به مه به ستی ئه وه یه، كه: ((ئاماده كردن و ده رخستنی سیماكانی په یوه ندى و لایه نه جیاوازه كانیانه، كه ده كریته له چوار چۆه ی په یوه ندییه كی هه لگه راوه بیته، واته (كۆمپیوته ره وه كو كه رهسته یه كی زمان)، (زمان وه كو كه رهسته یه كی كۆمپیوته ره)).^٣ بۆ وه لامدانه وهی ئه م پرسیارانه با به دواى خاله هاوبه شه كانی نیوان كۆمپیوته ره و زمان بگه رپین، ده بیتریت، كه كۆمپیوته ره بریتیییه له كۆپییه كی مرۆڤ به شیوه یه ك له شیوه كان، كه توانایه كی دیاریكراوی له ئه نجامدانى چه ند كرداریكى هه یه و كارناسانى ده كات و ده بیته پشتیوانى مرۆڤ، هۆكاری هاتنه ئارای زمانه وانى كاره كی ده گه رپته وه بۆ خاله هاوبه شه كانی نیوان هه ردوو لایه ن، چونكه: ((گومان له وه دا نه بوو زمان و كۆمپیوته ره به یه ك بگه ن، ئه ویش له بهر یه ك هۆی سه ره كی، زمان ناخى مرۆڤ به رجه سه ته ده كات، واته ده رخه ری هه موو چالاكییه هزرییه كانه، له كاتیكدا، كه

^١ نبیل علی (١٩٨٨ : ٩٦)

^٢ Grishman, R. (1986: 5)

^٣ نبیل علی (١٩٨٨ : ١١٤)

كۆمپيوتەر بەرەو ئاراستەى لاسايىكردنەوہى بەشېك لہ ئەرکەكانى مرؤف و توانا ہزىيەكانى دەپرات))^۱. لہ و فاكتەرانہى بوونہ ہؤى بەيەكگەيشتنى زمان و كۆمپيوتەر، پيشكەوتنى بەرچاوى بوارەكانى زانستى زمان و شىكردنەوہى زۆربەى بەشەكانى بە شىوہى ماتماتىكى بوو، ہەرۋہا پيشكەوتنى بوارى زمانەوانى ہەژمارەيى و زيادبوون و بەكارهينانى كۆمپيوتەرەكان لہ بوارى فيركردنى زماندا بوو، بۆيە چەندىن خالى ھاوبەش لہ نيوان زمان كۆمپيوتەر ھاتە ئاراوہ، وەك لہ خستەى ژمارە(۱۱)دا پرونكر اوہتەوہ :

كەرەستەكانى پيپرەوى زمانەوانى	كەرەستەكانى پيپرەوى كۆمپيوتەر
- ئاۋەزى مرؤف، كۆئەندانى ئاخاوتن و بىستەن، ئلېمېنتەكانى تىرى دەرېپىنى زمانى وەكو ماسولكەكانى دەموچاۋ و دەست	- كەرەستەكان
- بىستەن و ئاخاوتن	- (تىكرەدە و دەركرەدە)ى زانىارى (input - output)
- لايەنە گشتىيەكانى زمان	- پروگرامە بنچىنەيىەكان
- پيپرەوى ئالۆزىي زمانەوانى	- پيپرەوى كاريكردن
- بېرەينانەوہ لہ ہزى مرؤف	- دووبارە وەرگرتنەوہ لہ ئاۋەزى خۇكار
- جۇراۋجۇرپىتى شىۋازە زمانىيەكان (زمانى زانست، زمانى ئەندىشە، زمانى راگەياندن ...)	- جۇراۋجۇرپىتى پيپرەوہكانى پروگرامسازى
- كۆى كەرەستەكانى (فەرہەنگ) و دەرۋازەى زانىارىيەكان	- بنكەى زانىارى
- بەكارهينانە زمانەوانىيەكان	- ئەپلىكەيشنەكان

خستەى (۱۱) لىكچوونى نيوان زمان و كۆمپيوتەر لہ پووى ستراكچەرۋە

ئەم لىكچوونانە دەمانگەيەنن بەو راستىيەى، كە كۆمپيوتەر ھەموو يان بەشېكى زۆرى لايەنە جياۋازەكانى لہ مرؤفەوہ وەرگىراوہ و ھەوللى لاسايى مرؤف تپيدا بەدېدەكرىت، بە پادەيەك، كە بگاتە ئاستى بەكارهينانى زمانە سروسشتىيەكان، بە شىوہيەكى راستەوخۆ. ھەرچەندە لہ ئىستادا ئەمە ئالۆزە .

وہك پيشتر ئامازەى پىكرا بوارى زمانەوانى ھەژمارەيى يەككىكە لہ گەورەترىن بوارەكان، كە پەيوہستە بە زىرەكى دەستكردەوہ، لايەنى كارەكى ئەم بوارە بە پىۋاژۇكارىي خۇكارىيانەى زمانە سروسشتىيەكان ناودەبرىت. لىرەدا زمانەوانى ماتماتىكى دەبىتە پردى پەيوہندىي نيوان زمانەوانى ھەژمارەيى و پىۋاژۇكارىي خۇكارىيانەى زمانە سروسشتىيەكان لہ پىي بەكارهينانى

^۱ نبيل علي (۱۹۸۸ : ۱۱۴)

لۆگارىتمەكانەوہ . ھەر ئەم پەيوەندىيە و گەشەكردنىشى بوو، كە بۆتە ھۆى ئەوہى چەندىن بەرنامە و ئەپلىكەيشنى ئىستا و پىشبينىكراوى پىئاوژكارى خۆكارىيانەى زمان دروستبكرىت، كە دەبن بە ھاوكارىكى گەورە بۆ كارى مرؤف، لە پىناو ئاسانترکردنى ژيانى، گرنگترىن ئەو ئەپلىكەيشنانەش برىتىن لە: (وەرگىرانى خۆكارىيانە، شىتەلكردن و پىكھاتنەوہى مۆرفؤلۆجى و سىنتاكسى، بەرھەمھىنانى خۆكارىيانەى زمان، پۆلىنكردىنى زانىارىيەكان، دووبارە بەكارھىنانەوہى داتا و زانىارىيەكان، وەلامدانەوہى پرسىارەكان، گەران لە نىو دەقەكاندا، گۆرپىنى دەقى نوسراو بۆ دەنگى دەرپراو، گۆرپىنى دەنگى دەرپراو بۆ دەقى نوسراو، تىگەيشتن لە دەنگ، ناسىنەوہى پىتەكان لە رپى سكانەرەوہ ...).

۲-۳/۱) پىئاوژكارى خۆكارىيانەى زمان و ئاستەكانى رپزمان:

لە بەشىكى زۆرى پىئاوژ سەرەككىيەكانى شىتەلكردن و پىكھاتنە زمانەوانىيەكاندا كۆمپىوتەر بەكار دەھىنرىت، كە بە يەككىك لە ھەنگاوە بەرارىيەكان لە پىپرەوہ جىاوازەكانى پىئاوژكارى زمانە سروشتىيەكان بە شىوہىيەكى خۆكارىيانە دادەنرىت، بە كورتى چەند نمونەيەك لەسەر پىئاوژوى شىتەلكردن و پىكھاتنەوہى زمانەوانى لە بوارەكانى (دەنگسازى، پىپرەوى نوسىن، وشەسازى، رستەسازى و سىمانتىك)، روون دەكرىنەوہ و پىئاوژوى ھەر يەكەيان بە كورتى دەخرىتەروو، لەگەل تىشكخستنەسەر چەمكى دوانەيى شىتەلكردن و پىكھاتنەوہ، كە بنەماى سەرەكى كاركردىنى پىپرەوى زمانەوانىن و لە مەيدانى زمانەوانى ھەژمارەبيدا بەكاردەھىنرىن.

بەكارھىنانى كۆمپىوتەر لە شىتەلكردن و پىكھاتنەوہى زمانەوانىدا، زىاتر ئەم لايەنە كارەككىيە سەرەككىيانەى خوارەوہ دەگرىتەوہ:

۱. لەسەر ئاستى دەنگسازى: ناسىنەوہى دەنگەكان و پىكھىنانەوہيان بە شىوہىيەكى خۆكارىيانە.

۲. لەسەر ئاستى نوسىن: خويندەوہى خۆكارىيانەى دەقە نوسراوہكان و تاپىكردىنان.

۳. لەسەر ئاستى وشەسازى: شىتەلكردنەوہى پۆلەكانى وشە و پىكھىنانەوہى خۆكارىيانەيان.

۴. لەسەر ئاستى رستەسازى: شىتەلكردنەوہى رستەكان (شرؤفەكردن)يان و پىكھىنانەوہى بە شىوہىيەكى خۆكارىيانە.

۱/۳-۲-۱) لەسەر ئاستى دەنگسازى ناسىنەۋەى دەنگ و پىكھىنەنەۋەى خۇكارىيانە:

شىتە لىكردنەۋەى شەپۆلەكانى دەنگە دەربراۋەكان، يەككەكە لە پىۋاژۇ سەرەككەكانى پىپرەۋى خۇكارىيانەى ئاشنابوون بە ئاخاوتن و ناسىنەۋەى كەسى ئاخپوەر، كە پىشتر تۆنى دەنگى تۆماركراۋە. ئەم پىۋاژۇيە بە خالى بەيەككەيشتنى نىۋان زمان و ئەندازەى ھىماكان دادەنرەيت، چونكە: ((زمان كۆمەلە پەمزىكى دەنگى ى لە خۆۋەيە كە دەتوانرى بەكار بىت بۆ لە يەكترگەيشتن و پۆلكردنى شتو پروداۋەكانى دەۋرۋەى))^۱، بۆ ئەۋەى ئەو دەنگانە لە يەك جىباكرىنەۋە بە شىۋەيەكى ئەندازەى ماتماتىكىيانە، ئەو فاكتەرە ماتماتىكىيانەى بەكاردىن بۆ خستنەروۋى شەپۆلىكى دەنگى برىتتىن لە: (بەرەكەى، رادەى تىژى دەنگەكە، تىكرى بەرزى و نزمى دەنگ). لىرەدا پىپرەۋەكانى ناسىنەۋەى دەنگ دەكرىن بە چەند بەشىكەۋە:

۱. پىپرەۋى ناسىنەۋەى دەنگە جوداكان: ئەم بەشە بە پىپى پۆلى، تايبەتە بە ژمارەيەكى دىارىكراۋ لە وشەكان، ئەم پىپرەۋانە تايبەتن بە ناسىنەۋەى ژمارەيەكى دىارىكراۋ لە دەنگە دەربراۋەكان ۋەكو (رېۋبۆت)، ياخود لە پىپرەۋى ۋاژۇ دەنگى (پەنجە مۆرى دەنگ) (Voice print) ى كەسىك بەكاردىت، لە برى بەكارھىنەنى پەنجەمۆرى ئاسايى پەنجەكان، بۆ ناسىنەۋە و دلىنابوون لە كەسەكە، بۆ نمونە لە ھەندىك شوپنى ھەستىارى ۋەكو بانكەكان يان دەزگا ئەمنىيەكان زۆرتەر ئەم پىپرەۋانە بۆ پاراستنى كۆمپىوتەرەكان لە دزەپىكردنى زانىرىيەكان بەكاردەھىنرەين، چونكە تەنھا بە لەرەلەرى دەنگى كەسىكى دىارىكراۋ رىگە بە كوردنەۋەى كۆمپىوتەرەكان دەدرىت.

۲. پىپرەۋى جىاكردەۋەى ئاخاوتنى (پچر پچر): لىرەدا رەنگە چەند ۋەستانىك بۆ ماۋەيەكى كەم ھەبىت، بۆ جىاكردەۋەى وشەكان لە يەكترى، لە نمونەى ئەم جۆرە پىپرەۋانە بەكارھىنەنى دەنگىكى تايبەت بۆ بەرزكردنەۋە يان نزمكردنەۋەى دەنگى رادىۋى نىۋ ئۆتۆمبىلەكان، يان ئەم پىپرەۋانەى، كە ئىستا بۆ كۆنترۆلكردنى ئامىرەكانى تەلەفزيۋن بە دەنگ بەكار دەھىنرەين.

۳. پىپرەۋى ناسىنەۋەى ئاخاوتنى بەردەۋام (ھەلقولۇ): ئەم جۆرە ھەلسوكەوت لەگەل وشە دەربراۋەكان ۋ ئەو گۆرپانكارىيانە دەكات، كە بەسەرياندا دىت، لە ئەنجامى كاريگەرىيە دەنگەكانى

^۱ محمد معروف فتاح (۱۹۹۰ : ۵)

^۲ مەبەست لە (ئاخاوتنى ھەلقولۇ)، ئەو ئاخاوتنەيە، كە ۋەكو شرىپتى دەنگى لە دەمى ئاخپوەرەۋە دىتە دەرەۋە و بەردەۋامى ۋەردەگرىت.

پیش و پاش له سهري بۆ ئەم مه بهسته نمونهی ژماره (۱۷) ده خريته پروو، كه بريتييه له پهره گرافيك له لايه ن ئاخيوه ريكه وه ده خویندریته وه و تيیدا وشه يه كي تاييه ت، كه له نمونه كه دا بريتييه له (سليمانی) له چه ند شویندیكي جياوازا دووباره ده كریته وه:

(۱۷) شاری سليمانی له سالی ۱۷۸۴ له لايه ن ئيبراهيم پاشای بابانه وه ئاوادانكراوه ته وه، ئيبراهيم پاشا شاره كه ی به ناوی باوكييه وه، سليمان پاشا، ناواوه. سليمانی جگه له وه ی ده بيته پايته ختی ميرنیشيني بابان، له هه مان كاتدا ده بيته مه لبه نديكي بازرگانی و پۆشنبيري ناوچه كه. زاری سۆرانی له ناوچه كه دا پهره ده سيینی و ده بيته زمانی خویندن و نوسين به جوړيک، كه زاری گۆرانی له ناوچه كه دا به ره وه كه ميوون و نه مان ده چيیت. پاش پوخانی ميرنیشيني بابان له سالی ۱۸۵۱ وه له ناوچوونی ده وله تی عوسمانی له جهنگی جيهانی يه كه م، شاری سليمانی ده خريته سه ر كۆماری ئيراقی ئەمړۆ. له سالی ۱۹۲۲ تا ۱۹۲۴ شاری سليمانی پايته ختی ده وله ته كه ی مه ليك مه حمود بووه. شاری سليمانی جگه له وه ی لانكه ی پۆشنبيري و تيکۆشان بووه، مه لبه ندي هه لگيرسانی چه ندين شوړش و پاپه رپينيش بووه له ميژووی كوردستاندا. شاری سليمانی به هاوینه هه واره كانی وه كو هاوینه هه واری ئەحمه د ئاوا، سه رچنار، دوكان، سه رته كي به مۆ، كونه ماسی، ئەزمه ر و قه ره داغ به ناوبانگه، و چه ندين هاوینه هه واری دل پفینی ديكه ش.



وینە ی (۲) وینە ی له ره له ری ده نگی پهره گرافه كه

وهك له وینە ی (۲) دا ده بينيريت ئەم پهره گرافه ی له ماوه ی يه ك خوله ك و چل چركه خویندراوه، له نیو پهره گرافه كه دا ناوی (سليمانی) له شه ش شوینی جياوازا هاتوه. هه رچه نده ئاخيوه هه ولی ئەوه ی داوه به يه ك تۆن و يه ك ریتم پهره گرافه كه بخوینیت، به لام وشه ی (سليمانی) له هه ر جاريكدا به له ره له ريكي تاييه ت و به شه پۆليكي جياواز له ده می ئاخيوه ره وه هاتۆته ده ره وه وهك له وینە كانی خواره وه دا خراوه ته پروو:

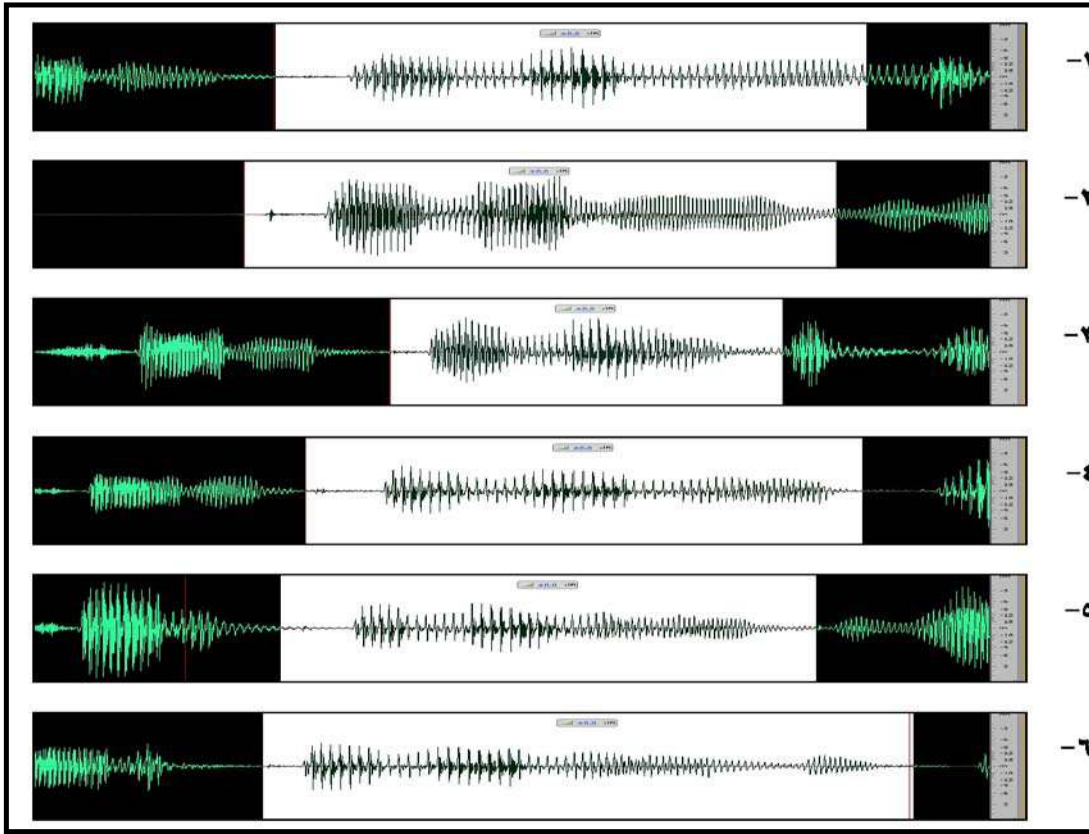

وینەى (۳) وینەى لەرەلەرە جیاوازهکانى ناوى (سلیمانى)

وەك دەبینریت ناوی (سلیمانى) لە ھەر جارێکدا بە شیوەیەکی جیاواز بە گوێرەى شوینی وشەکە لە پەرەگرافەکەدا و کاریگەری وشەکانی پیش و پاشی لەسەری دەبرێدراو، ھەرۆھا بە ھۆی ئەم تەوژمە ھەوایەى، کە لە سییەکانەو دەتەدەرەو و پەستانی سییەکان لەسەر دەنگەژێکان وایکردوو لە ھەر جارێکدا وشەکە بە لەرەلەریکی جیاواز بێتە دەرەو. بەمەش خودی دەربڕینی جیاوازی وشەیک لە لایەن تاکە ئاخیوەرێکەو لە ریگەى ئەم پیاوژو خۆکارییانەو سانا دەناسریتەو، بۆیە پیاوژو کە زۆر ئاسانتر دەتوانریت دەنگی ئاخیوەرە جیاوازهکان لە یەکتەر جیاکاتەو و بیناسیتەو. بێگومان ئەمەش کاتیکی جیبەجیدەکریت، کە پیشتر دەنگی ئاخواوتنی مرقە جیاوازهکانی زمانەکە کرابیتە نیو کۆمپیوتەرەکە. بێگومان ئەم پیاوژو خۆکارییانەش دەتوانریت لە چەندین بواری (زانستی و یاسایی و تەندروستی ...) بەکار بێت. پێرەوکانی ناسینەو ئاخواوتن پیشکەوتنی باشی بینیو، بەلام ھیشتا لە ھەنگاو بەرایبەکانییەتی و بە ھەنگاوی یەکەم دەبیتە گرفتێکی ئەندازەیی و زمانەوانی، کە تێیدا چەندین ئەنجامی شیوازه جیاوازهکان و پێرەو خۆکارییەکان کۆدەبیتەو وەکو: (زانستی ناسینەو شیواز، ئامار و ماتماتیک). سەرەپای چەندین پێرەوی شیتەلکردن و پیکھێنانەوێ زمانیی تر. بێگومان

سەرکەوتنى پېرەوى ناسىنەۋەى ئاخاوتنى بەردەۋام كارگەرىيەكى زۆر گەرەى لەسەر پېرەۋەكانى پىۋاژۋكارىيى خۆكارىيانەى زمان، ھەر لە پېرەۋەكانى تىكرەدى كەرەستە دراۋەكان، تا ئوانەى تايبەتە بە تىگەيشتنى خۆكارىيانە لە دەقەكان و دووبارە بەكارھىننەۋەى زانىارىيەكان و گۆرپىيان دەبىت. ئەمە سەبارەت بە لايەنى شىتەلكردن، ھەرچى لايەنى دروستكردنى دەنگى دەربراۋى خۆكارىيانەى، مەبەست لىيى كرادىكى ھەلگەراۋەى بۇ ناسىنەۋەى ئاخاوتن، كە تىيدا ئامىرەكان لاساى ئاخاوتنى مرقۇ دەكەنەۋە. پىۋاژۋكانى پىكھىننەۋەى ئاخاوتن بۇ دوو جۆرى سەرەكى دابەشەبن:

۱. پېرەۋى دەربراۋە دىارىكراۋەكان: بۇ پىكھىننەۋەى چەند وشەيەك بەكاردىن، كە پىشتەر شىتەلكراۋە و داتاكانى لەسەر شىۋەى نىشانەى دەنگى داکراۋە، ۋەكو ئوانەى، كە لە ئامىرەكانى فىركارىدا بەكار دەھىنرىت، كە تواناى دەربىرپىنى دەنگىيان ھەيە ياخود ئوانەى لە دروستكردنى ئۆتۆمبىلەكاندا بەكار دەھىنرىت بۇ ئاگاداركدنەۋەى شۆفىر لە كەمى بەنزىن ياخود گرنگى بەستنى پىشتوئىنى سەلامەتى... ھتد. ئەم پېرەۋانە بەۋە جىادەكرىنەۋە، كە دەنگىيان پەۋانە، بەلام تواناىيان دىارىكراۋە لە داکردن و دووبارە بەكارھىننەۋەى داتا و زانىارىيەكان، چونكە دەنگەكان پىشتەر تۆماركراۋن و بە كرتەيەك لەسەر كلىلى دىارىكراۋ، ياخود بە گەيشتن بە بارىكى دىارىكراۋ ھەمان دەنگ دووبارە دەبىتەۋە، ئەم جۆرە پەيۋەست نىيە بە لىكۆلئىنەۋەى زمانەۋانىيەۋە، چونكە لە بنەپەتدا كارىكى ھونەرىيە ۋەكو تۆماركردنى دەنگ لەسەر شىرىتى كاسىت.

۲. پېرەۋى دەربراۋە دىارىنەكراۋەكان: لىرەدا دەقە نوسراۋەكان، كە لە رىيى تەختەكلىلەۋە تىكرەدە كراۋە، ۋەردەگىردىت بۇ دەربراۋ. ئەم جۆرە پىكھىنەرە خۆكارىيانە ياسا فۆنۆلۆجىيە جىاۋازەكان بەكار دەھىنرىت بۇ گۆرپىنى پىتەكان بۇ چەند فۆنمىك بە پىيى شوئىنى پىت و ئەۋەى لە پىش و پاشى دىت لە دەنگ و بركە، پاشان ئەم فۆنمىمانە دەگۆرپىت بۇ نىشانەى دەنگى لەسەر يەك، پاش ئەۋەى، كە فۆرمى ئاۋاز و شىۋازى دەنگى و ھىز و سترىس دەخاتە سەرى.

۱/۳-۲-۲) لەسەر ئاستى نوسىن خويىندەۋەى خۆكارىيانەى دەقە نوسراۋەكان و تاپ كردىيان: خويىندەۋەى خۆكارىيانە برىتىيە لە لايەنى شىتەلكردن و مەبەست لىيى تواناى جىاكردەۋەى شىۋازى پىتەكانە بە شىۋەى خۆكارىيانە، كە تىيدا پىتەكان گەرە دەكرىن و سكان دەكرىن بە بەكارھىننەۋەى (ئامىرى خويىندەۋەى تىشك) بۇ ناسىنەۋەى شىۋازى پىتەكان. پاشان

بەروردکردن بىر بەۋەى داكرارە بۇ شىۋازە جىاۋازەكانى پىت (ئەلۇگراف)ەكان^۱. دەكرىت پىرەۋەكانى شىكردەۋەى نوسىن پۇلۇن بكرىت بۇ پىرەۋە تايىبەتەكانى ناسىنەۋەى نوسىنى تاپىكراۋ و پىرەۋەى تايىبەت بە ناسىنەۋەى دەستىنوس. بىگومان لايەنى دوۋەم لە لايەنى يەكەم ئالۇرتەرە، ئەمە سەبارەت بە لايەنى شىتەلكردن، بەلام لايەنى پىكەئىنەۋەى زمانى برىتىيە لە كدرارى دەرخستنى دەقە نوسراۋەكان و پىرەۋەكانى تاپىكردى بە شىۋەى خۇكارىيانە.

۱/۳-۲-۳) لەسەر ئاستى وشەسازى، شىتەلكردنى وشەكان و دوپارە پىكەئىنەۋەىيان بە شىۋەىيەكى خۇكارىيانە:

مەبەست لە شىتەلكردنى مۇرفۇلۇجى ئەۋەى، كە پىرەۋەىكى خۇكارىيانە ئەۋ داتايانەى لە وشەكان تىدەچىت بۇ پىكەئىنەرە رىزمانىيە سەرەككىەكانى شىتەلكات و سىما رىزمانىيە دەنگىيەكان و مۇرفۇلۇجىيە رىزمانىيەكان جىابكاتەۋە. بۇ تىگەشىتنى زىاتر با لەم نمونانە رابمىن:

(۱۸) گریمان وشەى (تىكرە)، كە خراۋەتە ناۋ شىكەرەۋەى خۇكارىيانە برىتىيە لە (دەخۇم)

ئەنجامە بە دەستەتۋەكان لە شىتەلكردەۋەى خۇكارىيانەى توخمەكانى وشە برىتىيە لە:

$$دە + خۇ + م$$

$$۱. دە = نىشانەى پانەبردوۋ.$$

$$۲. خۇ = پەرگ$$

$$۳. م = جىناۋى لكاۋ بۇ كەسى يەكەمى تاك$$

(۱۹) گریمان وشەى (تىكرە)، كە خراۋەتە ناۋ شىكەرەۋەى خۇكارىيانەۋە برىتىيە لە (هاتم)

ئەنجامە بە دەستەتۋەكان لە شىتەلكردەۋەى خۇكارىيانەى توخمەكانى وشە برىتىيە لە:

$$ها + ت + م$$

$$۱. ها = پەرگ.$$

$$۲. ت = مۇرفىمى كات.$$

$$۳. م = جىناۋى لكاۋ بۇ كەسى يەكەمى تاك$$

ئەم دوو نمونەيەى سەرەۋە جىاۋازى نىۋان شىتەلكردەۋەى مۇرفۇلۇجىيە خۇكارىيانە لە نىۋان كدرارى پابردوۋ و پانەبردوۋ بە پشتبەستىن بە رۇنانى وشەكان لە زمانى كوردىدا دەخاتەرۋو. (شىتەلكردەۋەى مۇرفۇلۇجى يەككە لە بنەما سەرەككىەكانى پىۋاژكارىيە خۇكارىيانەى زمان،

^۱ نبيل علي (۱۹۸۸ : ۱۳۷)

که له زۆربەى ئەپلئیکەيشنەکاندا بەکار دئیت وەکو: (دۆزینەو و پاستکردنەو وەى ھەلەى پزىمانى، خۆکارىکردنى فەرھەنگەکان، شىکردنەو و دەقەکان، ناسینەو وەى ئاخاوتن، دووبارە بەکارھێنانەو وەى داتا و زانیاریەکان ... ھتد) ((^۱.

کردارى پیکھینانەو وەى مۆرفۆلۆجى، پیاوژۆیەكى ھەلگەراو وەى بۆ شىکردنەو وەى مۆرفۆلۆجى، بە جۆرئیک، کە پيشگر و پاشگرەکان ھەلدەستن بە تەواوکردنى پەگى وشەکان.

١/٣-٢-٤) بەکارھێنانى کۆمپيووتەر لە تىگەيشتنى خۆکارىيانە لە دەوروبەرى زمانەوانى:

ئامانجى سەرەكى لە پيپەرەو وەى خۆکارىيانەکانى شىتەلکردنەو وەى زمانەوانى گەيشتنە بە پيپەرەوئىكى خۆکارىيانە بۆ تىگەيشتن لە دەوروبەرى زمانەوانى چ نوسراو بئیت ياخود دەربراو، ياخود لەسەر شىو وەى ديالۆگ بئیت. گەيشتن بەم ئامانجە لە ئىستادا ئاسان نىيە، لەبەرئەو وەى ئاستى سىمانتىكى زۆر دوورە و بەردەست نىيە بۆ شىکردنەو وەى خۆکارىيانە، کە فۆرمى پۇنانى پزىمانى لەبەرکردووە، بۆ نموونە ئەگەر پزۆگرامسازئیک لە کاتى دروستکردنى بەرنامەيەکدا ئەم رستەيە بەکار بەئىت:

(٢٠) کورپەکە بەردى خوارد.

(٢١) کورپەکە سىوى خوارد.

دەبينئيت، کە نموونەى (٢٠) لە پزىمانىيەو وەى دروستە، بەلام لە پزىمانى وەى واتاوە نەگونجاو، بۆ چارەسەرکردنى ئەم لايەنە چەند ئاستەنگئیک دەخريتە بەردەم ھەلبژاردنى وشەکان و پەيوەستکردنىان بە واتاى وشەکان و پەيوەندىيان بە يەكەو، بۆ نموونە لە رستەى يەكەم و رستەى دووھم لە پزىمانىيەو وەى دروستن، بەلام لە پزىمانى وەى واتاوە رستەى يەكەم نا دروستە، بۆيە کار لەسەر ئەو دەكرئيت، کە کردار بکەرەكەى خوى ھەلبژيرئيت بە واتاىيەكى تر، بوارە واتاىيەکان جيا بکريئەو وەى بۆ نموونە تەنە رەقەکان و بيگانەکان نەگونجئن لەگەل کردارى (خوارد).

کەواتە چۆن بتوانئيت وا لە ئاميرەکان بکريئت، کە لە ئاستى وانا تيبگەن؟ لە راستيدا بۆ گەيشتن بەو ئاستە دەبئيت وا لە کۆمپيووتەر بکريئت لاساى ھەلسوکەوتەکانى ھزرى مرقۇق بکات، بيگومان لە ئىستادا ئەو کارە ئەستەمە، چونکە ھيشتا ئەم تەنە نامۆيە (ئاوھن) بە تەواوئەتى لە لايەن مرقۇقەو وەى پزىمانى نەبۆتەو، بۆ نموونە رستەيەكى سادەى وەکو:

(٢٢) کورپەکە سواری پاسکيل بوو.

^۱ نبيل علي (١٩٨٨ : ١٣٩)

مرۆف پاستەوخۆ بۆ چەند بېرۆكەيەك دەبات، كە تەنانت لە نيو پستەكاندا بوونيان نيبە، بەلام لە پستەكەو ھەلدەقولت، ھەك لە نمونەي (٢٣) و (٢٤)دا بەرچاودەكەوتت، كە:

(٢٣) ئەوكەسەي كە سواری پاسكيل دەبیت نەخەوتوو ھە ئاگايە.

(٢٤) ئەوكەسەي كە سواری پاسكيل دەبیت پاسكيلەكە بۆ پيشەو ھەلدەخوړت. يان واتاي خولانەو ھەي تايەكاني پاسكيلەكە دەگەيەنیت ... ھتد.

ئەمە و چەندین نمونەي تر، كە لە لای مرۆف بە ئاسان لە قەلەم دەدرتت، بەلام لە بەرنامەي كۆمپيو تەردا زۆر ئالۆزە.

١/٣-٢-٥) بەكارھێناني كۆمپيو تەر لە بەخۆكاربیکردني فەرھەنگەكاندا:

سەنتەرە ئەكادیمیەكاني زمان تواناي كۆمپيو تەر بەكار دەھینن لە پیناوبە خۆكاربیکردني زمانەكانيان، چونكە لەبەرگەورەيي قەبارەي فەرھەنگەكان لە توانادا نيبە، كە ئەم ژمارە زۆرەي وشە و زاراوەكان بە دەست شیتەلېكرتتەو ھە. لایەنەكاني پېرەو ھە خۆكاربیکەكاني بواری فەرھەنگ ئەم لایەنە سەرەكییانە لە خۆ دەگرتت^١:

١. داکردني فەرھەنگەكان بە شيوازيكي خۆكاربیکە: لەسەر كەرەستە تەكنەلۆجیەكان ھەكو

پام و ھارد و (سی دی)، بە مەبەستی بەكارھێنانيان لە پېواژوي بواری جیاوازەكاني زماندا و لە بواری ھەرگێراني خۆكاربیکە، فېرکردن، دۆزینەو ھەلەي رېزمانی ... ھتد.

٢. شیکردنەو ھەي پەيوەندی نيوان زاراوەكاني فەرھەنگ: ھەكو پەيوەندی نيوان پەگی

وشەكان و رېگاکاني گەردانکردنيان (ياساكاني پېكھێنانهو ھەي وشەكان)، ياسای پەيوەست بە واتاي زاراوەكان، ھەكو پەيوەندی ھاو اتا و دژ اتا، ياخود پەيوەندی بابەتیبوون بە بواریكي تايبەتەو ھە (زاراو ھەي پزیشکی، زاراو ھەي كشتوكالتي، ... ھتد).

١/٣-٢-٦) بەكارھێناني كۆمپيو تەر لە ھەرگێراني خۆكاربیکەدا:

ھەر لە سەرەتاي دەرکەوتني كۆمپيو تەر لە كۆتايي چلەكاندا ھەرگێراني خۆكاربیکە خەون و ئەندیشەي زۆر كەس بوو، ھەرگێراني خۆكاربیکە گرنگییەكي زۆري لە لایەن ولاتانەو پیدرا، ((بەرنامەكاني ھەرگێرانی بەراییەكان، چەند كرادارێكيان لە خۆ گرتبوو لەگەڵ گەردانکردنەكانيان، لە بری پەگی كرادارەكان و ياسا رېزمانیەكانيان، یەكەمین بەرنامەي ھەرگێرانی لە زمانی پووسی بۆ زمانی ئینگلیزی چەند ئەگەريكي بۆ وشەيەكي پووسی لەگەڵ ھەموو اتا ھەرگێرانی

^١ نبیل علي (١٩٨٨ : ١٤٤)

گونجاوه كانى به رانبه رى له زمانى ئىنگليزىدا دەخستەپروو، به بى ئەوھى دەستىشانى ئەوھ بکات، که کام وەرگىپرانىان گونجاو تره))^۱.

وەرگىپرانى خۆکارىيانە يەكکە له ئامانجه كان، که به شى زۆرى بواره كانى پىپرەوى شىتە لکردنەوھ و پىکھىنانەوھى زمانەوانى له خۆ دەگرىت، هەندىک پىيان وايە پىپرەوىكى خۆکارىي گشتگىرە بۆ پۆنانى زمان، که دەگرىت وەکو کارگەيەك به کاربەئىرئىت بۆ تاقىکردنەوھ زمانەوانىيە كان، هەروھە دەبىت به بنەمايەكى چالاک بۆ لىکۆلئىنەوھ زمانەوانىيە كان له بوارى زمانەوانى به راودکارىدا.

وەرگىپرانى خۆکارىيانە چەندىن کىشه و ئاستەنگى زمانەوانى و هونەرى دىتە رپى، له گرنگترىيان: ۱. پەيکالئەبوونى تەواو له نىوان وشە و دەرپرەوه كانى زمانە جياوازه كان: له م پوانگەيەوھ ئەگەر به راوردى زمانى كوردى و ئىنگليزى بکرىت ئەم جياوازييە زۆر به زەقى دەردەكەوئىت و دەرکەوتەكەش له به راوردکردنى دوو گونجاوى دوو نمونەى (۲۵ ، ۲۶) و به راوردکردنى نەشياوى (۲۶ ، ۲۷) دەسەلمىت:

۲۵) .۱ Black Market

ب. بازارى پەش.

۲۶) .۱ It rains cats and dogs

ب. تەور و داس دەبارئىت.

ئىستا ئەگەر به راوردى هەردوو نمونەى (۲۵ ، ۲۶) بکرىت، دەبىنرئىت، که له زمانى كوردى و ئىنگليزىدا له پووى فۆرم و واتاوه به رانبه ر به چەمكى (بازارى بى چاودىر) زاراوهى (بازارى پەش) و (Black Market) به کاردئىت. به مەش پەيکالئەبوونى تەواو يان نىمچە تەواوى نىوان وشە كانى ئەم دەرپرەوه له نىوان دوو زمانەكەدا دەردەكەوئىت و ئەم لایەنە سانايانە دەشى پىپوژوى خۆکارىيانەى له فەرھەنگىكى خۆکارى جوت زمانى نىوان زمانى (كوردى - ئىنگليزى) يان (ئىنگليزى - كوردى) بۆ بکرىت. به لām به به راوردکردنى دوو نمونەى (۲۶ ، ۲۷) دەردەكەوئىت، که ناتوانرئىت به سانايى فەرھەنگىكى خۆکارىيانە بۆ زمانى (كوردى - ئىنگليزى) يان (ئىنگليزى - كوردى) پىپوژوبکرىت، چونکه دوو دەرپرەوه که نەك هەر له فۆرمدە جياوازن و پەيکال نابن، به لکو له واتا و هىمايە کلتورىيەكە شىاندا يەکنەگرنەوھ، به مەش دەردەكەوئىت، که وەرگىپرانى ئىدىوم له زمانىکەوھ بۆ زمانىكى تر کارىكى ئاسان نىيە بۆ مرؤف، که وابىت چۆن به رانامەيەكى خۆکارىيانە بىتە به رەم، که تواناى وەرگىپرانى ئىدىومە كانى هەبىت، دياره بۆ ئەمەش تەنها رىگا

^۱ ئالان بونى، و/ علي صبرى فرغلي (۱۹۹۳ : ۳۶)

بریتییە لە دانانی فەرھەنگییکی تاییەت بە ئیدیۆمەکان، کە ئیدیۆمەکان بە تەواوەتی تێیدا بنوسرێت لەگەڵ مەبەست لە ئیدیۆمەکان و دانانی ئیدیۆمیک لە زمانی بەرانبەری، کە هەمان مەبەستی هەبێت.

۲. جیاوازی نیوان سروشتی پۆنانی پستەکان لە نیوان زمانە جیاوازهکان: ھەرۆک سەلمێنراوە دروستەیی زمانی کوردی پەپەرھوی پرسیای (بکەر + بەرکار + کردار) دەکات، لە کاتیگدا دروستەیی پستەیی زمانی عەرەبی پەپەرھوی پرسیای (کردار + بکەر + بەرکار) دەکات، ھەرۆک لە نمونەیی (۲۷۱ ، ۲۷) دا دیارە :

(۲۷) ۱. مندالەکە نانی خوارد.

ب. اكل الطفل الطعام.

دەبێنرێت لە پستەیی (۲۷۱)ی زمانی کوردیدا پۆنانی پستەکەیی سەرھوہ پیزبەندیکی ھەییە ھەمبەر و پەیکال ناییت لەگەڵ پیزبوونی پۆنانی پستەیی (ب۲۷)ی، زمانی عەرەبی، چونکە لە دوو خیزانی زمانی جیاوازی. بۆیە پیاوژۆی خۆکارییانەیی فەرھەنگییانە لە نیوان ئەم دوو زمانەدا بە ئالۆزی جیبەجیدەکرێت.

۳. جیاوازی لە ژمارەیی وشەکان لە نیوان دوو پستەیی زمانی جیاوازا: ئەم لایەنە دەبێتە ئاستەنگ لە کاتی وەرگێراندن. ھەرۆک لە نمونەیی (۲۸ ، ۲۸) دا دیارە :

(۲۸) ۱. مندالەکە یاری بە تۆپەکە دەکات.

ب. يلعب الطفل بالكرة.

لێرەدا دەبێنرێت، کە جیاوازی لە نیوان پۆنانی وشەیی (یاریکردن) و (یلعب) ھەییە بە جۆریک، کە پۆنانی کردارەکە لە زمانی کوردیدا لەبەرئەوھیی لیکدراوہ، بۆیە بەرکارە نا پاستەوخۆکە دەکەوێتە نیوان بەشی یەکەم و دووھمی کردارەکەوہ.

۴. کیشەیی پەپەرھەست بە پیاوژۆی توخمە سیمانتيکییەکان لە پێی شیکردنەوھیی خۆکارییانەیی زمانەوہ: ھەرۆک لە نمونەیی (۲۹ ، ۲۹) دا دیارە :

(۲۹) ۱. ئاوی دەریا بە دەمی سەگ گلاو ناییت.

ب. Work like a dog

ئەگەر سەرنجی ئەم دوو پستەییە بدەرێت دەبێنرێت، کە لە نمونەیی (۲۹) دا وشەیی (سەگ) واتایەکی نەرینییە، کە بە گلاو و پیس ناو دەبێت، کەچی لە نمونەیی (ب۲۹) وشەیی (سەگ "dog") واتایەکی ئەرینیی ھەییە و بە واتای کاری پاک و جدی دێت.

۵. گەورەیی قەبارەیی فەرھەنگەکان: ئەمەش یەکیکی ترە لە ئاستەنگەکان لە بەردەم بەکارھێنانی فەرھەنگ لە وەرگێرانی خۆکارییانەدا.

لەبەر ئەم ھۆکارانە پېرەوی وەرگێرانی خۆکارییانە لەسەر بنەمای وردیی و درووستیی، بۆ سیۆ شىواز پۆلین دەكریت:

شىوازى يەكەم: وەرگێرانی (وشە بە وشە)، كە تىیدا كۆمپيووتەر و پېرەوەكەى زالە لە بەراوردكردنى وشەكانى زمانى (سەرچاوە) و ھاوتاكردنى لەگەڵ وشەكانى زمانى (ئامانج)، بە جۆرێك، كە دووهم جىى يەكەم دەگریت بۆ گەيشتن بە وەرگێرانیكى نزيك لەگەڵ دەستكارى كرنىكى كەم، ئەم پېرەوە سەرەپاى ئەو ئەنجامە باشانەى لە وەرگێرانی دۇكيۆمىنتە زانستىيەكاندا بە دەستى ھىنابوو بەلام سەرکەوتوونەبوو.

شىوازى دووهم: وەرگێرانی نمونەيى، يان ئەوەى بە شىوازى ۱۰۰٪ دەناسریت، كە لەسەر بنەمای دۇنيابوون لەوەى لە ئىستادا مەحالە پېرەويكى خۆكارىيانە دروست بكریت بەر لەوەى شارەزايەتى تەواومان لە ھەردوو زمانى (سەرچاوە) و (ئامانج) ھەبیت و دانانى ئەم كردارى وەرگێرانە لە چوارچىوہەيەكى تىورى ورددا.

شىوازى سىيەم: ئەم شىوازە دەبیتە نىوہندىك لە نىوان ھەردوو شىوازى پىشوو، كە ھەولەدەدات سوود لەو كەرەستانە وەرگيریت، كە بەر دەستە لە شىتەلكردن و پىكھىنانەوہى زمانەوانى بۆ بەرەوپىشەوہبردنى پېرەوہكانى وەرگيران، كە توانايەكى باشى ھەبیت لەگەڵ بەردەوامبوون لەسەر بەرەو پىشەوہبردنى توانا زمانەوانى و خۆكارىيەكانى بۆ پوونكردنەوہى ميكانىزمى كاركردنى وەرگيران لەسەر بنەمای شىتەلكردن و پىكھىنانەوہ. با لە نمونەى (۳۰۱ ، ب ۳۰) رابمىنين:

۳۰) ۱. كورپەكە رۆيشت بۆ بازار.

ب. زھب الود الى السوق.

ئەگەر پستەى نمونەى (۳۰۱)، شىتەلكریت بەمجۆرە دەبیت:

۱. كورپەكە رۆيشت بۆ بازار.

۲. ھەكە: نيشانەى ناسراوى.

۳. رۆيشت: كردارى رابردووە.

۴. بۆ: پىشناو.

۵. بازار: بەركارى ناراستەوخۆ.

ئەگەر پستەى نموونەى (ب۳۰)، شىتەل بىكرىت بەمجۆرە دەبىت:

۱. نەب: كىردارى پابردووه.
۲. ال: نىشانەى ناسراوويه.
۳. ولد: بىكەرى پستەيه.
۴. ال: پىشناو.
۵. ال: نىشانەى ناسراوى.
۶. سوق: بەركارى ناراستەوخۆ.

ئىستا وەك لە خشتەى (۱۲) دا ديارە بەراوردى نىوان ھەردوو پستەكە دەخىنەپوو و بەراورد دەكرىن بە بگۆرپكى ماتماتىكى

بەركارى	پىشناو	كىردارى	نىشانەى	بىكەرى پستە	زمان
ناراستەوخۆ		پابردووه	ناسراوى	بىكەرى پستە	زمان
بازار	بۆ	پۆيشت	ەكە	كوپ	كوردى
سوق	الى	نەب	ال	ولد	عەرەبى

خشتەى (۱۲)

ئەگەر سەرنجى خشتەى (۱۲) بدرىت دەبىنرىت، كە لە پاش شىتەلكردنى كەرەستە پىكەينەرەكانى ھەردوو پستەكە و بەراوردكىردىن دەرگەوت بە ھىچ جۆرىك وشە و مۆرفىمە عەرەبىيەكان بەرانبەر بە پىزبونى كەرەستەى پىزمانى زمانى كوردى ناوہستن، بەلكو نىشانەى ناسراوى، كە چۆتەسەر وشەى (سوق) لە زمانى كوردىدا بوونى نىيە، بۆيە پىويستە ھەر بەشىك لە پۆلەكانى وشە بە جىا بنكەى زانىارى بۆ ئامادەبىكرىت و سەر لە نوئى داپشتن بۆ كەرەستە پىكەينەرەكانى پستەكە بىكرىت و يەكسان بىكرىت بە بەھايەكى ماتماتىكى، بە پىئى ئەو خشتەيهى خواروھە بۆ زمانى كوردى:

بەركارى	پىشناو	كىردارى	نىشانەى	بىكەرى	پستە
ناراستەوخۆ		پابردووه	ناسراوى	بىكەرى پستە	پستە
E1	D1	C1	B1	A1	بەھاي ماتماتىكى
بازار	بۆ	پۆيشت	ەكە	كوپ	پستەى كوردى

خشتەى (۱۳)

ههروهها بۆ زمانی عه ره بی به مجۆره دابهش ده کریت:

به رکاری	پیشناو	کرداری	نیشانهی	بکهری	رسته
ناراسته وخۆ		پا بردووه	ناسراوی	رسته	
E2	D2	C2	B2	A2	به های ماتماتیکی
ال+سوق	الی	ذهب	ال	ولد	رستهی عه ره بی

خشتهی (۱۴)

لیره دا بۆ ئه وهی رسته که به شیوه یه کی گونجاو شیبکریته وه . پیویسته دارشتهی هه ردوو خشته که به مجوره دابریژریت:

به رکاری	پیشناو	کرداری	نیشانهی	بکهری	رسته
ناراسته وخۆ		پا بردووه	ناسراوی	رسته	
E1	D1	C1	B1	A1	به های ماتماتیکی رستهی کوردی
E2	D2	A2	B2	C2	به های ماتماتیکی رستهی عه ره بی

خشتهی (۱۵)

به مهش دابهشکردنی هه ردوو رسته که به مجۆره ده بییت:

به رکاری	پیشناو	کرداری	نیشانهی	بکهری	رسته
ناراسته وخۆ		پا بردووه	ناسراوی	رسته	
بازار	بۆ	پۆیشت	هکه	کۆر	رستهی کوردی
ال+سوق	الی	ولد	ال	ذهب	رستهی عه ره بی

خشتهی (۱۶)

ئه م کرداره له پووی کاره کییه وه زۆر ئالۆزه و سه ره پای پیشکه وتنی بواره کانی پیواژوکاریی خۆکارییه، به لام تا ئیستا نه تواناوه لۆگاریتمی نیوان دوو زمان ۱۰۰٪ دیزاین بکریت له بهر ئه و ئاسته نگانهی، که پیشتر باس کران. به مهش بواری وه رگپرانی خۆکارییه تا ئیستا یه کیکه له و بوارانهی، که بۆته گه وره ترین ئاسته نگ له بهردهم بهرنامه خۆکارییه کاندای.

۱/۳-۲-۷) بەکارھېتانی كۆمپيوتەر لە فيئركردنى زمانەكاندا:

فيئربوونى زمانى يەكەم يان زمانى دووھم يەككە لە گرنگترين پرۆسەكان لە لای مرقۇ، ھەر بۆيە دەگوتريت، كە: ((بەدەستھېتانی زمان ئۇو پرۆسەيەيە، كە لەلایەن منال، يان گەرورەوہ بەرپۆوہدەبريت بۆ فيئربوونى زمانىك، يان چەند زمانىك، ليكۆلینەوہى بەدەستھېتانی زمانىش بواریكى سەرەكییە لە ليكۆلینەوہى زمانەوانى))^۱ دا، ئەپلېكەيشنەكانى كۆمپيوتەريش لە بواری فيئركردندا گەشەكردنىكى بەرچاوى بە خۆيەوہ بينيووہ، بە تايبەت لە بواری فيئركردنى زمانەكاندا، چونكە: ((بەرنامەكان، كە پەيوەستەن بە لایەنى زمانەوانىيەوہ بریتين لەو بەرنامانەى، كە تايبەتن بە ياریى فيئركردنى وشەكان، لە پیناوبرەودان بە فەرھەنگى زاراوہكان لە لای فيئرخواز، ھەرورەھا ئۇو بەرنامانەى مېتۆدى تەواو دەگرەنەبەر لە فيئركردنى ياساكانى مۆرفۆلۆجى و پېژمانى، بۆ بەدەستھېتانی تواناكانى خویندن و نوسين))^۲. ئەم لایەنە ھەر وەكو لایەنەكانى تر لە كاتى فيئركردنى زمانەكان لە پېى كۆمپيوتەرەوہ^۳ چەندین ئاستەنگ دیتە پېى.

^۱ بېرنارد كەمرى، جېرىد دايمەمەند، دەوگ والڤ و دېقىد ھاريسن. و/كاميل محەمەد قەرەداغى (۲۰۰۷: ۲۰)

^۲ نبيل علي (۱۹۸۸ : ۱۳۹)

^۳ لەو ئاستەنگانەى دینەپى فيئركردنى زمان بە شيۆەى خۆكارىيانە نەبوونى توخمى ئاخاوتنى دەربراوہ، چونكە تا ئىستا پېرەوہكانى پېكھېتانی ئاخاوتن و جياكردنەوہيان بۆ بەكارھېتانیان لە بوارە زانستىيەكاندا لە ئاستى پېويستدا نيە. ھەرورەھا بەشېكى زۆرى بەرنامەكان پېويستىيان بە قەبارەيەكى گەرە ھەيە بۆ داكردنى داتاكان، بە تايبەت لە بوارەكانى فيئركردنى خویندن و دارپشتن. سەرەراى ئالۆزى لاساييەكردنەوہى كردارە سروشتىيەكان لە بەكارھېتانیە زمانەوانىيەكاندا بۆ دووپاتكردنەوہى بنەماى وەرگرتنى كارامەيى زمانى. بۆيە لە ئىستادا كار بۆ بەكارھېتانی كۆمپيوتەر لەگەل بوارە جياوازەكانىترى فيئركارى بۆ بەرزكردنەوہى ئاستى فيئركردن دەكریت، وەكو دروستكردنى ئۇو فەرھەنگانەى، كە تواناى داكردنى دەنگەكانيان بە زمانە جياوازەكان ھەيە، كە ئەگرى فيئركردنى زمان لە پېى كۆمپيوتەرەوہ زياتر دەكات. بۆ زانبارى زياتر پروانە، نبيل علي (۱۹۸۸ : ۱۳۹)

بەشى دووھەم

پىۋازۋۆكارى خۆكارىيانەى
زمانى كوردى

١/٢) پیاوژوکاری خۆکاریانەى زمانى كوردى:

زمانى كوردى وهكو هه موو زمانه كانى ترى جيهان خاوهنى چه ندين ياسا و پيساى تايبه ته به خۆى، هه روه ها چه ندين تايبه ته ندى گرنگى هه يه، كه له زمانه كانى تر جياى ده كاته وه. ئەمه جگه له وهى زمانه وانانى كورد له شيكرده وهى زمانى كوردى دريغيان نه كرده وه و چه ندين ههنگاوى گه و ره نراوه، به تايبه تى له شيكرده وهى پۆنانى پيزمانيدا، به لام له پووى پياوژو كوردنى خۆکاریانەى زمانى كوردییه وه ته نها چه ند هه ولێكى به رايى دوور له بنه ماى ئەكادیمی و دوور له لایهنى پيزمانى زمانه كه وه به دیده كریت وهك فه ره نكه ساده كان، په نكه گه و ره ترين ئاسته نكه له به رده م پياوژو كاری خۆکاریانەى زمانى كوردى، دوورى ماوهى نيوان شاره زايان و پسپوړانى زمان له گه ل شاره زايان و پسپوړانى بواری كۆمپيوته ر و ته كنه لۆژياى زانياريه كان بيت، كه واى كرده وه ئەم بواره هه لى بۆ نه په خسيّت. له كاتيكد له زمانى ئينگليزیدا، هه ر له سه ره تاى ده ركه وتنى ئەم زانسته وه شاره زايان و پسپوړانى زمان دركيان به گرنگى ئەم بواره كرد و چه ندين شاره زالا وه بواره دا كاريان كرده وه و دركيان به كيشه ي ئەو پرستانه كرده وه، كه له پووى ماناوه، هه چ واتايه ك نابه خشن، به لام له پووى پيزمانيه وه، دروستن، واته پرسته يه كى وهك:

(١) من به رده كه ده خۆم.

له پووى پيزمانيه وه دروسته، به لام له پووى واتاوه نادرسته، ئەم كيشه يه هه ر له سه ره تاوه چۆمسكى دركى پيكرده وه و تا ئيستا له بواری پياوژو كاری خۆکاریانەى زماندا نه توانراوه چاره سه ر بكریت^١، چونكه كۆمپيوته ره كان له سه ر بنه ماى ماتماتيكي كرده كهن، بۆيه بۆ چاره سه ر كردنى ئەم جوره ئاسته نكانه په نا ده بریته به ر ئەگه ره كان. بۆ ئەوهى ده رگا والا بكریت بۆ چونه ناو جيهانى ته كنه لۆجياى زانيارى و په يوه ستكردى به زمانى كوردییه وه، ده بيت له خواره وهى قوچه كه كه وه به ره و سه ره وه هه نكاو بنریت، واتا ده بيت له ئاستى فۆنۆلۆجى زمانى كوردییه وه ده ستى پيكریت و به ره و ئاسته كانى سه ره وه برۆين، تا ده گه ينه ئاستى واتا. بيگومان ئەمه ش به گوزه ر كردن به لایهنى وشه سازى و لایهنى پيزمانى زمانه كه ده بيت.

^١ ئەم كيشه زمانيه له زمانى سورشتيدا له تيوريه كه ي چۆمسكيدا به تايبه تى له (تيورى X-بار) دا له گریمانەى (پۆلى بابە تانه "Theta Creation") وه چاره سه ر و شيكرده وهى بۆ كراوه، بۆ زانيارى زياتر پروانه: كاروان عومه ر قادر (٢٠١٢: ٩٨)

وهك پيشتر ئاماژەى پيكر چەندىن ھەوللى بەرایی لەم ھوارە لە زمانى كوردیدا نراوە، بەلام دور لە چوارچۆھەى ئەكادىمى، بۆ نموونە چەندىن ھەرھەنگى خۆكارىيانە بە زمانى (كوردى - عەرەبى)، (كوردى - ئىنگلىزى) و بە پيچەوانەوہ دروستكراوہ، بەلام تا ئىستا بەرنامەيەك نەبىنراوہ، كە تواناى راستكردنەوہى ھەلەكانى نوسىنى ھەبىت يان تواناى راستكردنەوہى ھەلە پىزمانىيەكانى ھەبىت.

بيگومان ئەم ئاستەنگە بەرۆكى ھەموو فيرخوازىكى كوردى گرتۆتەوہ و واى كردوہ، تەنانەت لە نيو جەستەى ماستەر نامەكاندا ياخود بگرە لە تيزەكانى دكتوراى پىزمانى زمانى كوردىدا ھەلەى تايپ بەدى بكرىت، لە بەرانبەردا دەبىنرىت، كە لە زمانىكى وەكو زمانى ئىنگلىزىدا بە دەيان و سەدان بەرنامە بە پشتبەستن بە ياسا پىزمانىيەكانى زمانەكە دروستكراوہ بۆ ئەوہى ھەلەكانى نوسىن بە تەنھا كرتەيەك لەسەر تەختەكليلى كۆمپيوتر راستبكرىنەوہ. كەوا بىت چۆن ھەنگاو بۆ ئەم كارە بىرىت بە مەبەستى گەياندى زمانى كوردى بە زمانەكانى تىرى جىھان لەم سەردەمى زانبارىيەدا.

بۆ دەستكەوتنى وەلامى خوازراو، دەبىت لە يەكەم ھەنگاووہ دەستى پىبكرىت، كە ئاستى فۆنۆلۆجىيە و بە ئامىرى كۆمپيوتر لەسەر بنەمايەكى دروست ئاشنا بكرىت، بۆ ئەوہى تواناى ئەنجامدانى پىواژۆ ماتماتىكىيەكانى ھەبىت، وەك پيشتر ئاماژەى پيكر. پىپرەوى خۆكارىيانەى كاركردنى كۆمپيوتر بەو ھەموو ئالۆزىيەوہ و ئەو ھەموو خىرايىيەوہ، تەنھا لە دوو راستى دەگات، كە ئەويش بوون و نەبوونە، واتە (سفر و يەك "0", "1"). باشە ئەگەر بەم جۆرە بىت، ئەى چۆن پىواژۆكان ئەنجام دەدات؟ ئەى چۆن بە بەكارھىنانى تەختەكليلى زمانى عەرەبى لە ئىستادا دەتوانرىت بە زمانى كوردى بنوسرىت؟

لە وەلامدا دەگوترىت: بە كردارى لە برى دانان، بۆيە دەبىنرىت لە ئىستادا بۆ نوسىنى چەندىن فۆنۆمى تايبەتى زمانى كوردى وەكو فۆنۆمەكانى (ژ، پ، گ، ق، چ ... ھتد) دەبىت پەنا بىرپتە بەر بەكارھىنانى فۆنۆمە عەرەبىيەكان، كە لە زمانى كوردىدا بوونيان نىيە، بۆ نموونە بۆ نوسىنى فۆنۆمى (ژ) كرتە لەسەر فۆنۆمى (ذ) عەرەبى لەسەر تەختەكليلى كۆمپيوترەدا دەكرىت، ھەر وەھا بۆ نوسىنى فۆنۆمى (پ) كرتە لەسەر فۆنۆمى (ث) عەرەبى لەسەر تەختەكليلى كۆمپيوتر دەكرىت، بە ھەمان شىوہ كرتە لەسەر فۆنۆمى (ط) بۆ فۆنۆمى (گ) عەرەبى، و كرتە

لهسەر فۆنئیمی (ظ) بۆ فۆنئیمی (ق) ی کوردی و کرتە لهسەر فۆنئیمی (ض) بۆ فۆنئیمی (چ) ی کوردی دهکریت، لهوه ئالۆرتەر ئهوهیه له ئیستادا فۆنئیمهکانی (پ، ی، و، ل) شیوهی تایبەت به خۆیانیان لهسەر تهختهکللیل نییه و بۆ دانانی نیشانهی قورسکردنهوهی پیت (٧) لهسەر هوه یان (٧) له خوارهوه دهبیته پهنایه بیریته بهر داگرتنی کللیلی (shift)، و کرتە لهسەر فۆنئیمی (ض) ی عه ره بی بکریته بۆ دانانی نیشانهی (٧) لهسەر هوه، یان پهنایه بیریته بهر داگرتنی کللیلی (shift) و کرتە لهسەر فۆنئیمی (ش) ی عه ره بی بکریته بۆ دانانی نیشانهی (٧) له خوارهوه، که ئه مه ش ئه رکی نوسین قورستر دهکات. هه رچه نده بۆ چاره سه رکردنی ئه م کیشه یه فۆنتی (هیمای یه کگرتوو) ی کوردی دروستکراوه و کیشه ی هه ر چوار فۆنئیمی (پ، ی، و، ل) ی که متر کردوو، ئه ویش به داگرتنی کللیلی (shift) و کرتە کردن لهسەر هه مان فۆنیم بۆ قورسکردنی، واتا بۆ فۆنئیمی (ر) ی سووک ته نها کرتە لهسەر وینه ی (ر) لهسەر ته خته کللیل دهکریته و بۆ نوسینی فۆنئیمی (پ) ی قورس دهبیته کللیلی (shift) دابگریته پاشان کرتە لهسەر کللیلی (ر) بکریته، به لام دیسان به به کارهینانی ته خته کللیلی زمانی عه ره بی. له راستیدا نوسین له ناو پیپه وی کۆمپیوتەر کرداریکی ماتماتیکی زۆر ئالۆزه و ئه و پیتانه ی دهنوسرین ته نها به تایپۆگراف^١ دروستکراون و ئه وه ی له ناو پیپه وه که دا پووده ات بریتیه له پیواژۆیه کی ماتماتیکی ئالۆز، به لام له سه دا سه د پشت به یاساکانی زمانه که ده به ستیته .

دیاره هه ر زمانیک ته خته کللیلیکی تایبەت به خۆی هه یه، که له گه ل به کارهینه رانی ئه و زمانه دا ده گونجیته، بۆ نمونه وه ک له وینه ی (١) دا ده بینریته ته خته کللیلی زمانی ئینگلیزی چون هه موو فۆنئیمه کانی زمانه که، که ژماره یان (٢٦) فۆنئیمه له سه ر ته خته کللیله که دا دابه شکراون

^١ مه به ست له (تایپۆگراف) شیوازی دروستکردنی یه ک پیته له ناو کۆمپیوته ردا، بۆ نمونه پیتی (پ) به فۆنتی (Ali-K-Samik)، به م شیوه یه دهنوسریت (پ)، به لام به فۆنتی (Ali-K-Jiddah)، به م شیوه یه دهنوسریت (پ)، جیاوازی له نیوان وینه ی (پ) و (پ)، هه یه، دروستکردنی وینه ی ئه م پیتانه کرداریکی هونه ریه و دواتر په یوه ست دهکریته به کرده ماتماتیکیه کانه وه، بۆ زانیاری زیاتر بروه: Haralambous Y. (2007)

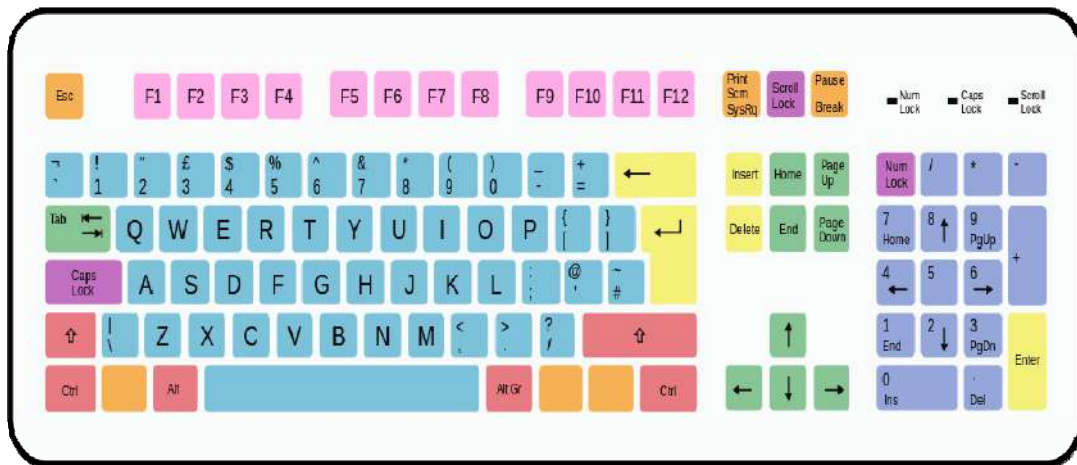

وینەى (۱) تەختەکللیى زمانى ئینگلیزى

پاشان ئەگەر سەرنجى وینەى (۲) بدرییت دەبینریت چۆن لەسەر تەختەکللیى زمانى عەرەبى
 ھەموو فۆنیمەکان، کە ژمارەیان (۲۹) فۆنیمە لەسەر تەختەکللیە کە دا دابەشکراون:



وینەى (۲) تەختەکللیى زمانى عەرەبى

ھەرودھا لە وینەى (۳) دا شیوازی دابەشکردنى تەختەکللیى تاییبەتە بە زمانى فارسى و لە وینەى
 (۴) دا دابەشکردنى تەختەکللیى تاییبەتە بە زمانى ئوردو دەبینریت:

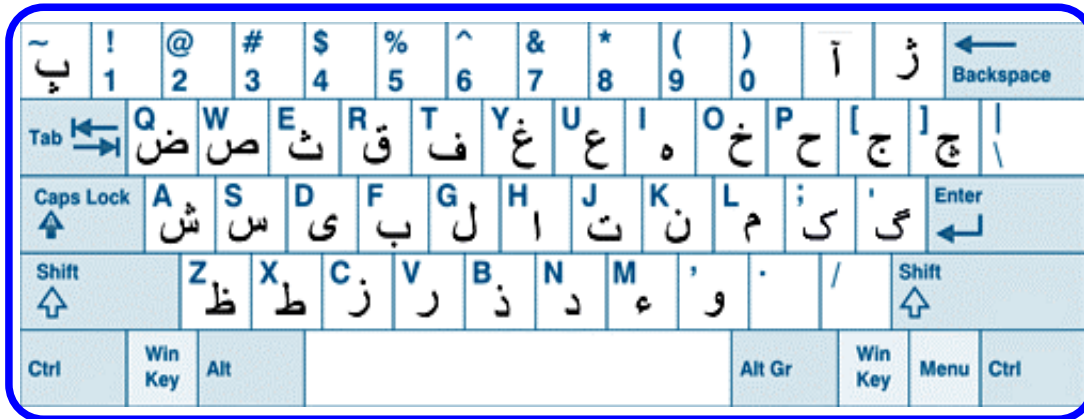

وینەى (٣) تەختەکللیلى زمانى فارسی

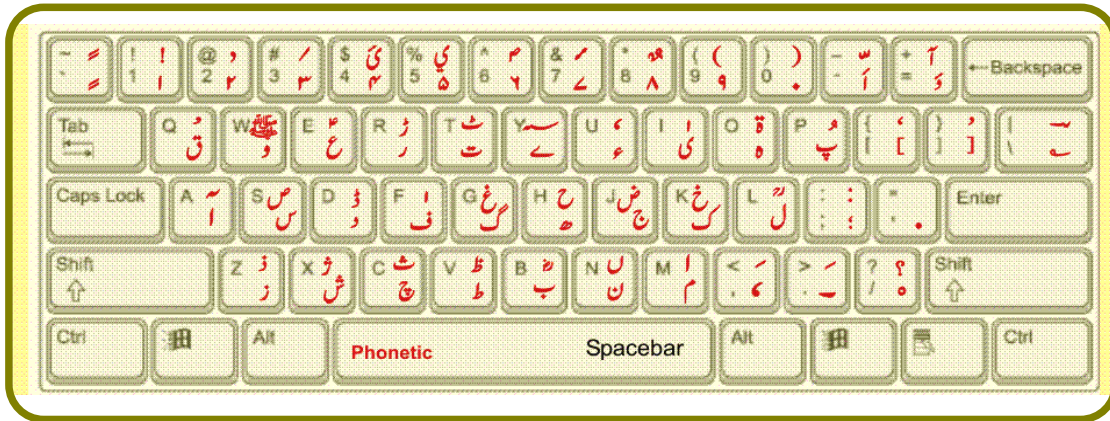

وینەى (٤) تەختەکللیلى زمانى ئوردۇ

ئەوہى جىڭگى سەرنجە لىرەدا، ئەگەر بېروانىنە تەختەکللیلهكانى زمانى ئىنگىلىزى، زمانى عەرەبى و زمانى فارسى، دەبىنىزىت، كە ھەموو فونىمە سەرەككییهكانى زمانەكە بۆ گەشىتنى خىرا بە ھەموو پىتەكان لە كاتى نوسىندا لەبەر دەستدايە .

لىرەدا پىويستە گریمانەكان تاوتويىكرىن بۆ گەشىتن بە تەختەکللیلكى گونجاو و تايىبەت بە زمانى كوردى، كە ھەموو تايىبەتمەندىيەكانى زمانى كوردىيى لە خۆ گرتىت و ھەموو فونىمەكانى زمانى كوردى تىيدا بەردەستىن و پىويست بە ھاوكارى بە داگرتنى كلىلى (shift) بۆ نوسىنى نىشانەى (٢) لەسەرەوہ يان (٣) لە خوارەوہ نەكات، ياخود پىويست بە پەنا بردنەبەر كلىلى تر بۆ نوسىنى فونىمەكانى (ژ، پ، گ، ف، چ، ر، ئ، و، ل) نەكات.

ئەگەرچى بە دانانى فۆرمىكى نوى بۆ تەختەکللیلى كوردى ئەم پىواژويە كۆتايى پىنايەت، چونكە

ئەمە تەنھا كىرگۈزۈش ھونەرىيە و ئەو لايەنە ھەژمارىيانەى لە پشت ئەم كىردەىە دەۋەستىن زۆر لەۋە ئالۋىزترە، بۇ نىمۇنە بۇ ئەۋەى ئەو كىردەىانە بە شىۋەىەكى سادە و ساكار بىخىنەپروو نىمۇنەىەكى زىمانى ئىنگىلىزى ۋەردەگىرئىت، دەبىنرئىت كە، لەسەر يەك تەختەكلىل دوو ئەگەر بۇ ھەر فونىمىك ھەىە، واتە ئەگەر فونىمى (A) ۋەربىگىرئىت دەبىنرئىت، كە دوو ھىماى ھەىە، يان ھىماى (گەرە "Capital") يان (بچوك "Small") ، واتە ئەم دوو شىۋەىەى ھەىە: (A)، (a) و بۇ ئەۋەى ۋىنەى فونىمى گەرە بنوسرئىت پىۋىستە پەنجە لەسەر كلىلى (Shift) دابگىرئىت و كرتە لەسەر كلىلى (A) بىكرئىت، و بۇ ئەۋەى ۋىنەى فونىمى (a) بچوك بنوسرئىت ئەو كات بە تەنھا كرتە كىردن لەسەر كلىلى (A) دەنوسرئىت، خۇ ئەگەر بوىستىرئىت بە بەردەۋامى بۇ ھەموو پىتەكان بە شىۋەى گەرە بنوسرئىن، ئەو كاتە تەنھا بە كرتە كىردن لەسەر كلىلى (Caps Lock) ئەو پىۋازۋىە ئەنجام دەدرئىت.

بە گىشتى پىتەكان تەنھا يەك شىۋەىان ھەىە يان گەرە يان بچوك، كە سەرەبەخۇن، مەبەست لە سەرەبەخۇ ئەۋەىە لە كاتى نوسىن بە زىمانى ئىنگىلىزى فونىمەكان پىكەۋە نالكىن، بۇ نىمۇنە ئەگەر سەرنجى فونىمى (a) ئىنگىلىزى بدرىت لەم چوار ھالەتەى خوارەۋەدا دەبىنرئىت، كە ھەر ھەمان ۋىنەى ھەىە و ھىچ گۇرپانئىكى بەسەردا ناىەت ۋەك:

a boy (۲)

arrive (۳)

play(۴)

bananaa (۵)

دەبىنرئىت لە ھەر چوار ۋىشەكەدا فونىمى (a) ھەر ھەمان شىۋەى ھەىە و ھىچ گۇرپانكارىيەكى بەسەردا نەھاتوۋە. ئەم تايىبەتمەندىيەى زىمانى ئىنگىلىزى زۆر يارمەتىدەر دەبىت لە پىۋازۋىكردنى زىمان بە شىۋەىەكى خۇكارىيانە، بەلام بۇ ئەو زىمانانەى بە شىۋەى سامى كۆن دەنوسن جىاۋازە، لە بارەى زىمانە سامىيەكانەۋە ئەۋرەھمانى حاجى مارق دەلئىت: ((لەسەر بناغەى ئەلوفبىئى سامى كۆن، نوسىنى ئارامى پەىدابوو، كە ئەمىش لە رۇژھەلاتەۋە تا لای ئوگۇر و مەغۇل ... گەىشت و لە خواروۋشەۋە بۇ لای عەرەب و مىللەتانى كەنار ئوقىانوسى ئەتلەس پەلى ھاۋىشت. ھەموو ئەو مىللەتانەى ھاتنە سەر ئابىنى ئىسلام: فارس، تورك، كورد، تەتەر، ئازەر .. ئەلوفبىئى عەرەبىيان ۋەرگرت))^۱. بەكارھىنانى ئەلوفبىئى سامى بۇ رىنوسى كوردى بە تايىبەت لە پىۋازۋىكارى خۇكارىيانەى زىماندا پىۋازۋىكە ئالۋىزتر دەكات، چونكە تايىبەتمەندى پىكەۋەلكانى

^۱ ئەۋرەھمانى حاجى مارق (۱۹۸۵ : ۱۹)

پیتھکان ئەركیكى نۆی دەخاتە سەرشانی پرۆگرامسان، بۆ پروونكرنه وهی ئەم كرادارده نمونەیهك بۆ زمانی كوردی دەخریته پوو و پیتی (چ) له چوار باری جیاوازا به كار دههینریت به پیتی ئەم پستانه:

(٦) چ كتیبیک به سووده؟

(٧) چه رمی ئازهل بۆ نوسین به كار دههینرا.

(٨) برای بچوك خوشه ویسته.

(٩) هیچ ریگایهك نه ماوه.

ئەگەر سەرنجی پیتی (چ) بدرییت له هەر چوار رسته كه دا دههینریت، كه هەر جارێك وینەى فۆنیمه كه به شیوازیكى جیاواز دەرده كه وییت. به شیوهیهك، كه له نمونەى (٦) دا به سەربه خۆ هاتوو، بۆیه ئەم وینەى وەرگرتوو (چ) و له نمونەى (٧) دا سەرەتای وشە هاتوو و وینەكهى به م شیوهیه دەرکه وتوو (چ) و له نمونەى (٨) دا له نیوه ندى وشە هاتوو و وینەكهى به م شیوهیه دەرکه وتوو (چ) ههروهها له نمونەى (٩) دا له كۆتایی وشە هاتوو و وینەكهى به م شیوهیه دەرکه وتوو (چ)، كه واته تهنه فۆنیمیک له زمانی كوردیدا به پیتی شوینی دەرکه وتنی چوار شیوهى جیاوازی وەرگرتوو.

ئەگەر نمونەى فۆنیمیکى تر له زمانی كوردیدا وەرگیریت بۆ نمونە فۆنیمی (ر)، ئەوا دههینریت، كه له كاتی نوسیندا به پیتی شوینی دەرکه وتنی تهنه دوو باری جیاوازی نوسینی ههیه وهك له م نمونانهى خواره وه دا پروونكراره ته وه:

(١٠) دهروون.

(١١) برین.

ئەگەر سەرنجی هەردوو وشەى یه كه م و دووهم بدرییت، دههینریت، كه فۆنیمی (ر) تهنه دوو جۆر دەرکه وتنی ههیه، له نمونەى (١٠) دا به مشیوهیه (ر) و له نمونەى (١١) دا به م شیوهیه دەرده كه وییت (ر). به لام پیتی (ئ) تهنه له سەرەتای وشە دا دەرده كه وییت و هیچ حاله تیکتری نییه، وهك له نمونەى (١٢) دا خراوه ته پوو:

(١٢) ئارام.

ئەم هۆكارەش بۆ ئەوهى دهگرتیه وه، كه زمانی كوردی تا ئیستا پیتە سامییه كان به كار دههینریت، هەر بۆیه دهگوتریت، كه: ((ههله كه وتی تپیی عه ره بی رینوو سی كوردی ناچار كر دوو،

که هه ندىكجار په نا بهر پته بهر ئه لؤگراف))^۱ كه واته ده گهينه ئه و ئه نجامه ي، كه زمانى كوردى هاوشيوه ي زمانى عه ربه ي و فارسى و ئوردو ... هتد، پيته كانى له (تايپؤگراف) دا سى بارى جياوازيان هه يه، به شيكيان چوار فؤرم وهرده گرپت، به شيكيان دوو فؤرم و به شيكيان ته نها فؤرميك وهرده گرپت، له م باره يه وه ده گوتريپت، كه: ((سكرپيتى زمانه عه ربه ي و سيريانيه كان: پيته كانى ئه م جؤره زمانانه سى تايبه تمه ندييان هه يه:

- ئه و پيتانه ي خاوه نى چوار فؤرم: سه ربه خو، به رايى، نيوه ندى، كؤتايى.
- ئه و پيتانه ي به پيى ده وروبه ر خاوه نى دوو فؤرم: سه ربه خو، كؤتايى.
- ئه و پيتانه ي به پيى ده وروبه ر خاوه نى ته نها يه ك فؤرم)).^۲

له سه ر بنه ماي شيكردنه وه كان هه و لده درپت شيوه جياوازه كانى ده ركه وتنى هه ر فؤنيميك جيا بكرپته وه، هه روه ها به پشتبه ستن به ويئهى ژماره (۸) هه ول بؤ دروستكردنى ته خته كليليكى تايبه ت به زمانى كوردى به شيوه يه كى كاره كى په يوه ست به بنه ماكانى زمانه وانى هه ژماره يى ده درپت و پيويسته تايبه تمه ندى ئه م ته خته كليله هاوشيوه ي زمانه كانى ترى جيهان بيت، كه هه موو فؤنيمه كانى له سه ر ته خته كليل بن به مه به ستى گه يشتنى خيرا به هه موو فؤنيمه كان، هه روه ها له دابه شكردنى فؤنيمه كاندا رپژه ي زورى به كاره ينانى هه ر فؤنيميك له زمانى كورديدا له به رچاو بگريپت.^۳ به پيى ئه و باره جياوازنه ي فؤنيمه كان كه خرا نه پروو له خشته ي (۱) دا باره جياوازه كانى فؤنيمه كانى زمانى كوردى له ناو كؤمپيوته ر به مجؤره ده بيت:

ژ	به رايى	نيوه ندى	كؤتايى	سه ربه خو
۱.	ئ			
۲.			ل	ا
۳.	ب	+	ب	ب
۴.	پ	+	پ	پ
۵.	ت	ت	ت	ت
۶.	ج	ج	ج	ج
۷.	چ	چ	چ	چ
۸.	ح	ح	ح	ح
۹.	خ	خ	خ	خ

^۱ ئه لؤگراف: مه به ست له ئه لؤگراف به كاره ينانى نيشانه يه كه، كه چه ند شيوه ي جياوازي هه بيت. بؤ نمونه تپيى (ش) به پيى شوپيى له وشه يه كدا به چه ند شيويه ك خو ي ده نوپيى. بؤ زانبارى زياتر بره وانه: محمه د مه عرف فه تاح (۲۰۱۲: ۵۸)

^۲ Haralambous Y. (2007:114)

^۳ بؤ زانبارى زياتر بره وانه، پارى (دوه م) ي به شى (سپيه م) ي ئه م ليكؤلينه وه يه. لاپه ره (۱۶۶-۱۶۷)

د	د			۱۰.
ر	ر			۱۱.
پ	پ			۱۲.
ز	ز			۱۳.
ژ	ژ			۱۴.
س	س	س	س	۱۵.
ش	ش	ش	ش	۱۶.
خ	خ	خ	خ	۱۷.
غ	غ	غ	غ	۱۸.
ف	ف	ف	ف	۱۹.
ڤ	ڤ	ڤ	ڤ	۲۰.
ق	ق	ق	ق	۲۱.
ك	ك	ك	ك	۲۲.
گ	گ	گ	گ	۲۳.
ل	ل	ل	ل	۲۴.
ل	ل	ل	ل	۲۵.
م	م	م	م	۲۶.
ن	ن	ن	ن	۲۷.
		+	+	۲۸.
ه	ه			۲۹.
و	و			۳۰.
و	و			۳۱.
وو	وو			۳۲.
ى	ى	ى	ى	۳۳.
ئ	ئ	ئ	ئ	۳۴.

خشته ی (۱) دهرکهوتنی فۆرپی پیته کوردییهکان له ناو پپړهوی کۆمپیوتهدا

کهواته هه موو فۆرپه جیاوازهکانی تایبته به فۆنیمهکانی زمانی کوردی، که ژماره یان (۳۴) فۆنیمه هاوشیوهی زمانی عه ره بی سیّ باری تایبته یان هه یه، به شیکیان چوار فۆرپی هه یه، به شیکیان خاوهنی ته نها دوو فۆرپه و به شیکیان ته نها یه ک فۆرپی هه یه وه ک چۆن له خشته ی (۱) روونکردنه وهی ته واو له سه ره موو فۆنیمهکانی زمانی کوردی و باره تایبتهکانیان خراوه ته روو. ئه گه ره سه رنجی خشته ی (۱) بدریت ده بینریت، فۆنیمهکانی (ب، پ، ت، ج، چ، ح، خ، س، ش، ع، غ، ف، ڤ، ق، ک، گ، ل، ل، م، ن، ی، ئ) خاوهنی چوار فۆرپمن، هه روه ها فۆنیمهکانی (ا، د، ر،

ر، ز، ژ، و، ۆ، وو، ه، ه) خاوهنى دوو فۆرمى دهرکهوتنن، بهلام فۆنىمى (ئ) تهنه يهك فۆرمى دهرکهوتنى ههيه، كه ئه ویش له سه رهتای وشه دایه .

گرنگى جیاکردنه وهى ئه م فۆنىمانه به پى فۆرمه كانیان له وه دایه، كه له پى هه فۆرمیکه وه ده توانریت پیته كه و شوینى دهرکهوتنى له رسته دا جیا بکریته وه، چونکه به پى خسته ی (ا) ده بیته بۆ هه فۆنىمیک هیمايه کی ماتماتیکی دابنریت بۆ ئه وهى کۆمپيوته ر بتوانریت جیا بیکاته وه. ئالۆزیه کی تر، كه دیته پيشه وه بۆ فۆنىمه كانى زمانى کوردی بریتیه له شوینى فۆنىم به پى ده وره به ر، چونکه ده بیته به جۆرک خۆی ریکبخات، كه له گه ل چوارچیه وه وشه یاخود برگه خۆی بگونجینریت، بۆ زیاتر روونکردنه وهى ئه م مه به سته ئه م نمونه یه ده خریته روو:

(۱۳) گریمان وشه ی (کوردستان) له ناو کۆمپيوته ر نوسرا، لیره دا فۆنىمى (ک) چونکه له پيش فۆنىمى (و) هاتوو شیه وه به رایى وه رگرتوو به پى خسته كه به مجوره (ک)، له هه مان کاتدا له به ره ئه وهى فۆنىمى (و) له دواى فۆنىمى (ک) هاتوو، به مجوره (و) بۆ خۆگونجاندن له گه ل فۆنىمى پيشى شیه وهى کۆتایى وه رگرتوو.

ئه م پیاوژیه له هه موو فۆنىمه كانى زمانه كه دا دووباره ده بیته وه به پى خسته ی (ا)، به لام چۆن ئه م پیاوژیه رووده ات؟ بۆ ئه نجامدانى ئه م پیاوژیه پيشتر لۆگاریتمیکى ئالۆز ئاماده کراوه و به شیه وهى یاسای ماتماتیکی بۆ ئه م کردارانه. له راستیدا ئه م پیاوژیه هه یچ په یوه ندی به شیه وهى فۆنىمه كان نییه، به لکو په یوه ندی به وه هیما ماتماتیکیان وه یه هه یه، كه پيشتر بۆ فۆنىمه كان دانراوه بۆ نمونه ئه گه ر هه ر فۆنىمیک هیمايه کی له برى دانراوى بۆ دابنریت وهك:

$$(۱۴) (A = \text{ئ}), (B = \text{ا}), (C = \text{ل}), (D = \text{و}), (E = \text{و}).$$

لیره دا ئه گه ر (ئ + ا + و) هات، كه یه كسانه به (D+B+A) ئه و کاته مه رجه، كه رۆنانى وشه كه (D+C+A) بیته، واته (C) شوینى (B) بگرت، له به ره ئه وهى (A) له گه ل (B) ناگونجیت، چونکه كه لاین ده كه ویته نیوان پیتی (ئ) له گه ل (ا)، به م جۆره هه موو پیاوژۆکان به سه ر هه موو پیته كان به هه موو باره كانیه وه جیه جیکراون.

لیره دا بارى زمانى کوردی له کردارى پیاوژۆکردن ئالۆزتر ده بیته وهك ئه وهى له زمانى ئینگلیزیدا هه یه، چونکه هه ر پیتیک، كه له ته خته کلیله كه ده نوسریت، ده بیته کۆمپيوته ر راسته وخۆ بزانیته سه ر به چ پۆلیکه، ئایا له پۆلى چوار فۆرمه یان دوو فۆرم یاخود یهك فۆرم، پاشان به نوسینى پیتی دووه م، کۆمپیته ر ده بیته له په یوه ندی نیوان پیتی یه كه م و پیتی دووه م بکۆلنیه وه به پى ریزمانى زمانه كه، كه پيشتر به یاسا ماتماتیکیه كان بۆی دانراوه.

گرنگى خستنه پرووى ئەم لايەنە لەوەدايە، كە ئەگەر بىت و ھەر فۆنئىمىك بە ھەموو ئەگەرەكانىيەو ژمارەيەكى ماتماتىكى بۆ دابنریت ئەو كاتە كردارى پىواژۆكارىيى زمانى كوردى بۆ راستكردنەو ھەلەى تايپ و ناسينەو ھەي وینەى فۆنئىمەكان بە سكاھەر و گۆرپىيان بۆ سۆفت كۆپى، ياخود گۆرپىيان بۆ دەنگ ئاسانتر دەبیت.

ئەگەر زیاتر لەم بەشە تايبەتەى فۆنئىمەكانى زمان بۆ زیاتر ئاشنابوون بە چۆنىتى كارکردن و پەيوەندىکردنى پیتەكان بە يەكتر قوول ببینەو دەبیت و بە ئىنفۆگراف بخړینەپوو، سەرەتا ئاماژە بەو ھەرە، كە پىرەوى كۆمپيوتر تەنھا بە زمانى سفر و يەك كار دەكات و لە وینە نوسراوھەكان تىناگات، بەلكو چەند كردارىكى ماتماتىكى ئەنجامدەدات.

ئەگەر بە تەواوھتى ئەم پىواژۆيە شىبكریتەو ھەي بۆ ئەو ھەي لە بىرۆكەى كارکردنى بگەين، ئەوا ھەر پیتىك، كە كرتەى لەسەر دەكریت، لە راستىدا وینەى چوار گۆشەيەك بۆ كۆمپيوترەكە دەنریت و ئەو چوارگۆشەيە سنورى فۆنئىمەكەيە. ئەم چوارگۆشەيە وا دىزاینكراوھە كە نەبىنریت، بەلام بە دەستنىشانكردنى ھەر فۆنئىمىك بۆ دەستكارىکردنى لە ھەر پىرەويكدا، يان بە پەنگکردنى پششى فۆنئىم ئەو چوارگۆشە شاراوھە دەبىنریت. چوارگۆشەكان ھەلگرى ھىماكانن و ئەو ھەي لە ناو چوار گۆشەكاندا ھەيە لە وینەيەك زیاتر نىيە، بۆ نمونە ئەگەر لە برى فۆنئىمى (س) وینەى فۆنئىمى (ش) دابنریت، ئەوكاتە بە كرتەكردنە لەسەر فۆنئىمى (س) وینەى (ش) دەبىنریت، ئەم پىواژۆيە سوودى لى وەرگىراوھە بۆ ئەو ھەي فۆنئىمى (پ) لە برى فۆنئىمى (ث)ى عەرەبى بخړیتە ناو چوار گۆشەيەكەيەو ھەي لە برى بەكار بەنریت و لە ئىستادا بە ھەزاران دەقى نوسراو لە زمانى كوردىدا بەو پىواژۆيە فۆنئىمى (پ)ى تىدا بەكارھىنراوھە، كاتىك كرتە كراوھە سەر فۆنئىمى (ث) لە تەختەكليلى زمانى عەرەبى. لىرەدا نمونەيەكى گەرە كراوھە دەخړیتەپوو، كە بە تەواوھتى سنورى چوار گۆشەى فۆنئىمى (ث)ى عەرەبى پىشان دەدات، كە چۆن فۆنئىمى (پ) خراوھەتە جىگاگەى.

(۱۵)

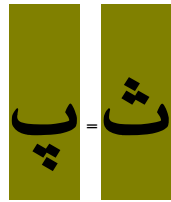

ئەم چوار گۆشەيە مەرجه بەرزى و نزمى و ھەك يەك بىت، بەلام مەرچ نىيە پانى لای چەپ و راستى و ھەك يەك بىت، بەلكو بە پى پانى و قەبارەى فۆنئىمەكە خۆى دەگونجىنریت، بۆ نمونە با لە وینەى فۆنئىمەكانى وشەى (بردن) پابمىن:

بردن بردن بردن

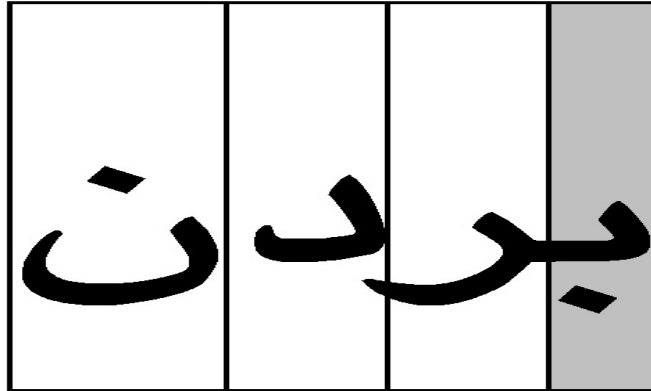

وینەى (۷)

ئەگەر سەرنجى ھەر چوار فۆنىمەكە بدرىت دەبىنرىت، كە بە دواى يەكدا ھاتوون، بەلام بە جورىك، كە چوار گوشەكان خۆيانيان گونجاندووه و لە ھەمان كاتدا فۆنىمى (ب) شىوھى (بەرايى) وەرگرتووه، چونكە ھىچ لە پىششىيەوھ نىيە، بەلام فۆنىمىك لە دواى دىت، كە فۆنىمى (ر) ھ و شىوھى (كۆتايى) وەرگرتووه، چونكە لە پىشى فۆنىمىكى لكاو دىت، بەلام فۆنىمى (د) لەبەر تايبەتمەندى فۆنىمى (ر)، كە تەنھا بە فۆنىمى پىش خۆى دەلكىت و بە دواى خۆى نالكىت تايبەتمەندى سەربەخۆى وەرگرتووه، لە ھەمان كاتدا لەبەر تايبەتمەندى فۆنىمى (د) كە ھاوشىوھى فۆنىمى (ر) ھ، تەنھا بە فۆنىمى پىش خۆى دەلكىت كارى كردۆتە سەر فۆنىمى دواى خۆى، كە فۆنىمى (ن) ھ و لەبەر ئەوھى فۆنىمى (ن) ھىچ لە دواى نەھاتووه و فۆنىمى پىشى نەلكاوھ، بە سەربەخۆ دەركەوتووه.

ئاشنابوون بەم پىواژۆيە زۆر گرنگە بۆ ئەوھى لە داھاتوودا بتوانرىت زمانى كوردى بە سوود وەرگرتن لە ياساكانى بە ھەموو بارەكانىيەوھ بخرىتە ژىر تاقيكردنەوھ بە مەبەستى بەرھەمىھنانى چەندىن بەرنامەى جوراوجۆر لە پىناو خزمەتكردنى زمانەكەدا، وەك ئەوھى ئىستا لە زمانەكانى تردا لەم سەردەمى تەكنەلۆجىيائى زانىارىيە بەدى دەكرىت. سوودوھەرگرتن لە ياسا رىزمانىيەكانى زمانى كوردى و بەكارھىنانى بە شىوھىكى خۆكارىيانە خزمەت بە زمانى كوردى دەكات، چ بۆ ئەو كەسانەى دەيانەويت ئاشنابن بە رىزمانى زمانى كوردى يان بۆ ئەو كەسانەى ئارەزووى فىربوونى زمان دەكەن.

سەبارەت بە ئاستەکانی تری زمان، لە ئاستی مۆرفۆلۆجیدا چەندین بەرنامەى جۆراوجۆر دروستکراوە بە مەبەستى خزمەتکردنى زمانەکانى جیهان بە تايبەتى زمانى ئینگىلىزى، کە هەنگاویكى گەرەى لەم بوارەدا بپووه، هەرۆهە دەتوانریت لە خزمەتکردنى پۆلەکانى وشەى زمانى کوردى سوودى ليوه ربگيریت سەبارەت بە پۆلەکانى وشەيش لە زمانى کوردیدا (ئەوپه حمانى حاجى مارف) بە م دياگرامه^۱ جياکردۆتهوه:

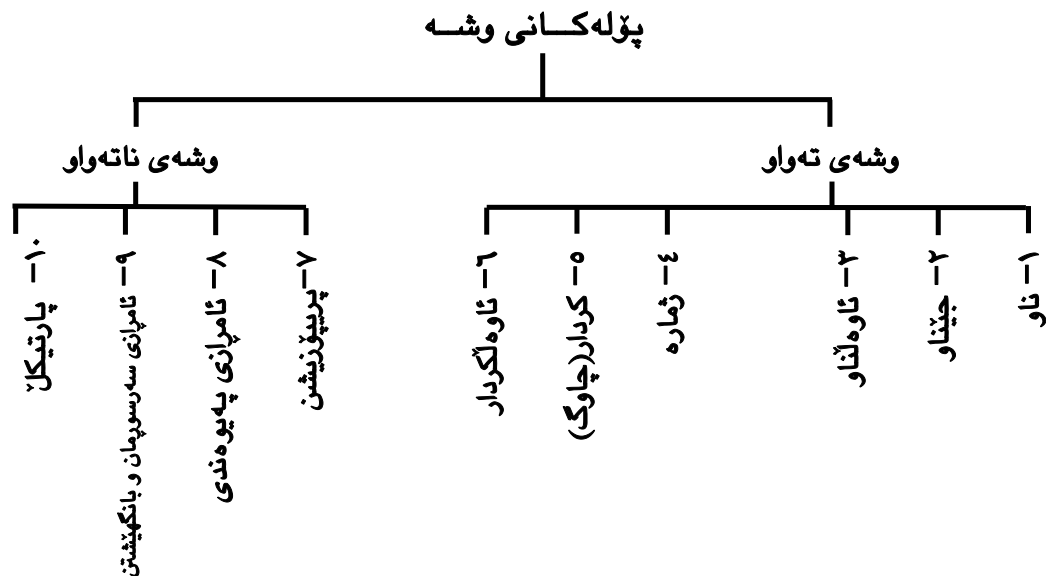

دیاره ئەم دیاگرامه لەسەر بنەمای قوتابخانەى زمانەوانى پووسى دانراوه، چونکە هەردوو بەشى (ژمارە، پارتیکل) بە دوو بەشى سەربەخۆ لە قەڵەم دەدات، هەرچەندە هەردوو قوتابخانەى زمانەوانى ئینگىلىزى و ئەمریکى تەنها (هەشت) بەشى ئاخوتن جیا دەکەنهوه.

لەبەر فراوانى بابەتەکانى پۆلەکانى وشە لە زمانى کوردیدا، تەنها بەشى پینجەم لە دیاگرامەکە هەردەگيریت و تیشک دەخریتەسەر گرنگترین تايبەتمەندییهکانى کردار لە زمانى کوردیدا، دواتر یاساکانى کردارى پابردوو لە زمانى کوردیدا کۆ دەکرینهوه، لە پیناوی بەکارهینانى لە چوارچێوهى بەرنامەیهکى خۆکارىيانەدا، چ لە پووی گەردانکردنى کردارى پابردوو لە پووی کات یاخود پەرشکردنى لە پووی پۆنانەوه بێت، بەلام بە مەبەستى ئاشنابوون بە پۆلى کردار پيشتر دەبیت سروشتى پیکهاتنى رسته لە زمانى کوردیدا بخریتەپوو.

ئەگەر بپوانریتە سروشتى پیکهاتنى رسته، دەبینریت، کە: ((گەرەترین دانەى (پیزمانى) زمانه))^۲، پیکهاتنى رسته لەسەر بنەمایهکى هەرپەمى لە بچووکتەکانى زمانهوه، کە

^۱ ئەوپه حمانى حاجى مارف (۲۰۰۱ : ۱۲)

^۲ وریا عومەر ئەمین (۲۰۰۹ : ۱۹۸)

دەنگە دروست دەبیت، لەم پروانگە یەو و وریا عومەر ئەمین بەم دیاگرامە پە یوهندی نیوان پسته و دەنگ دەخاتە پروو^۱:

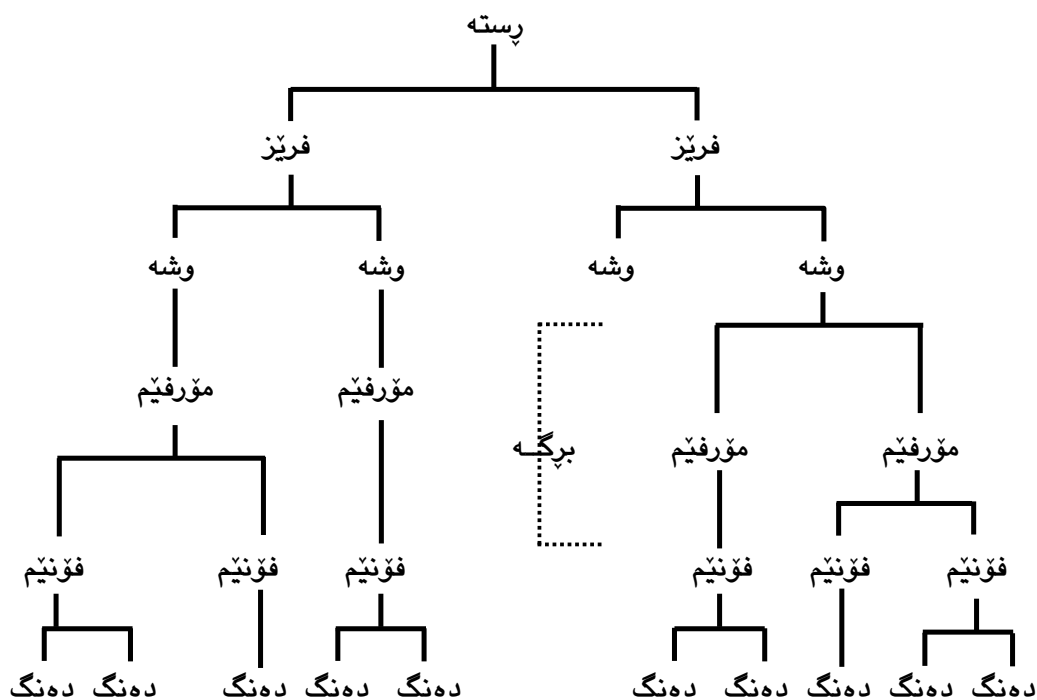

بە تیشکخستنه سەر دیاگرامی سەرەو دەبیریت، که فۆنیمەکانی زمان لە پڕی دەنگەو و دروست دەبن و فۆنیمەکانیش دەبن بە بنەما بۆ پیکهینانی مۆرفیمەکان، پاشان مۆرفیمەکان وشە دروست دەکن و لە پڕی وشەکانەو فریزەکان پیکدهینرین، که دەبنە بنەمای پسته. سروشتی پیکهاتنی سادهترین پستهش لە زمانی کوردیدا لە دوو فریز پیکدیت، که ئەویش فریزی ناوی و فریزی کردارییه، ئەو هی مەبەستی ئیمەیه لەم لیکۆلینهو هی دا، پیواژوکاری خۆکارییانی کرداری رابردوو لە زمانی کوردیدا.

جی ئاماژە پیکردنه لەم لیکۆلینهو هی دا لەسەر بنەمای مۆرفیم لە کردار دەپوانریت و لایەنه گرنهکانی، بە مەبەستی پیواژوکردنی بە شیویهکی خۆکارییانی دەخریتە پروو. بەر لە پیواژوکردنی کرداری رابردوو بە شیویهکی خۆکارییانی لە زمانی کوردیدا، پیویسته تایبهتمەندییەکانی کردار لە زمانی کوردیدا بخریتە پروو و گرنهترین لایەنهکانی شیبکریتهو.

^۱ وریا عومەر ئەمین (۲۰۰۹ : ۱۹۸)

۲/۲) کردار له زمانى كوردیدا:

ئەگەر له ساده‌ترین رسته له زمانى كوردیدا رابمىنین دەبىنریت، كه له دوو فریژ پىكدیت، ئەویش فریژى ناوى و فریژى کردارییه، به په‌یوه‌ستکردنى ئەم پىواژۆیه به هاوکیشه‌یه‌كى ماتماتیکیه‌وه دەبىنریت، كه فریژى ناوى و فریژى کردارى دەبن به هاوسه‌نگیک له م دیو و ئەو دیوى به‌كسانه‌وه، بۆ پاراستنى هاوسه‌نگی رسته .

له م پوانگه‌یه‌وه تەوفیق وه‌ه‌بى له پیناسه‌کردنى کرداردا ده‌لێت: ((فعل كه لمه‌پیکه كارو حالى كه‌سى یان شتیك له ده‌میکدا باس ده‌كات))^۱، کردار یه‌کیكه له گرنگترین كه‌رسته‌کانی رسته، كه ئاماژه به پوودانیك له تافیكددا ده‌كات، به نه‌بوونی هاوسه‌نگی رسته تیكدەچیت و واتای ته‌واو نادات به ده‌سته‌وه، له م پوانگه‌یه‌وه تیشك ده‌خړیته‌سه‌ر پۆنانى ناوه‌وه‌ی کردار له زمانى كوردیدا و جۆره‌کانى دیارى ده‌کړین، به مه‌به‌ستى گەردانکردنى له پووی کات و په‌رشکردنى له پووی مۆرفۆلۆژییه‌وه به شیوه‌یه‌كى خۆکارییه‌وه، جیى ئاماژه‌پیکردنه، كه له م لیکۆلینه‌وه‌یه‌دا له پوانگه‌ی مۆرفیمه‌وه کردار ده‌خړیته‌پوو و له‌سه‌ر بنه‌مای مۆرفیم کار له (شیته‌لکردن و پیکهاتنه‌وه)^۲ ی کرداره‌کان ده‌کړیت.

۲/۲-۱) کردار له پووی پۆنانه‌وه:

له زمانى كوردیدا کردار له پووی پۆنانه‌وه ده‌بیټ به دوو به‌شه‌وه، ئەویش بنه‌په‌رتى و نابنه‌په‌تییه و کردارى نابنه‌په‌تیش بۆ کردارى داریژراو و لیکدراوه دابه‌ش ده‌بیټ.

۲/۲-۱-۱) کردارى بنه‌په‌رتى: مه‌به‌ست له کردارى بنه‌په‌رتى ئەوه‌یه، كه ده‌بیټه بنه‌ما بۆ به‌شه‌کانى ترى کردار، به‌مه‌ش کردارى بنه‌په‌رتى ((ئه‌و کرداره‌یه، جگه له په‌گی کردار ئەو مۆرفیمانه‌ی به‌شدارى پیکهاتنى ده‌کەن، هه‌موویان پاشگری گەردانکردن))^۳، واته کردارى بنه‌په‌رتى له مۆرفیمه‌کانى په‌گ و کات و كه‌س پىكدیت، وه‌ك:

$$(۱۷) \text{ بر دم} = \text{بر} + \text{د} + \text{م}$$

^۱ تەوفیق وه‌ه‌بى (۱۹۲۹ : ۱۶)

^۲ مه‌به‌ست له به‌کاره‌ینانى هه‌ردوو زاراوه‌ی (شیته‌لکردن و پیکهاتنه‌وه)، ئەوه‌یه، كه له کاتى به‌کاره‌ینانى به‌رنامه‌ی خۆکارییه‌وه، به تیچوونی ناوى پوودا (چاوغ)، به‌رنامه‌كه مۆرفیم بۆ بنه‌ما بنه‌په‌تییه‌کانى شیده‌کاته‌وه، به مه‌به‌ستى ده‌ستنیشانکردنى مۆرفیمی په‌گ، پاشان سوود له په‌گ وهرده‌گیریت بۆ دووباره پیکهاتنه‌وه‌ی کرداره‌کان به پى کات و كه‌س، به پشت به‌ستن به یاسا ریزمانیه‌کانى زمانى كوردی.

^۳ محهمه‌د عومەر عول (۲۰۱۰ : ۳۳۷)

ليٽره دا (بر) مؤرفيٽي ره گه، (د) مؤرفيٽي کاتي پابردووه، و (م) مؤرفيٽي کهسه، که جيٽاوي لکاوہ بؤ که سي يه که مي تاك ده گه رپٽه وه.

۲/۲-۱-۲) کرداري داپٽراو: مه به ست له داپٽراو نه وه يه، که پيشگريک يان پاشگريک، يا خود هردو وکيان به يه که وه ده چنه سهر کرداريکي بنه پرتي به مه به ستي سازکردني کرداريک به واتايه کي نوي، به مه ش کرداري داپٽراو، ((نه و کرداره يه جگه له گيره کي گهراندنکردن، به لايه ني که مه وه يه ک گيره کي دارپشتن به شداري له پونانيدا ده کات))^۱، واته جگه له کرداري بنه پرتي، که له مؤرفيٽي ره گ و کات و که س پيکديٽ، به لايه ني که مه وه، يه ک مؤرفيٽي لاگري دارپشتن، به شداري له پيکهاتنيدا ده کات.

۲/۲-۱-۳) کرداري ليکدراو: به لايه ني که مه وه بريتييه له يه کگرتني کرداريکي بنه پرتي، له گه ل مؤرفيٽيکي سهر به خو، به مه به ستي پيکهٽيٽيٽي کرداريکي ليکدراو به واتايه کي نوي، واته ((نه و کرداره يه له ليکداني دوو بناغه سازده بيت و له پووي پسته سازي و واتا سازييه وه وه ک وشه يه کي نوي ره فتار ده کات، يه کيک له م دوو بناغه يه هه ميشه کرداره و له شيوه ي بنه پرتي يان داپٽراو يان ليکدراو دايه و نه وه ي تريشيان بريتييه له دانه يه کي فره هنگي وه ک (ناو، ناوه لٽاوه، ناوه لکردار)، که ده شيٽ له فورمدا ساده - داپٽراو - ليکدراو بيت))^۲.

۲-۲/۲) کردار له پووي هيژه وه:

له زماني کورديدا کردار له پووي هيژه وه ده بيت به دوو به شه وه، نه وپيش (کرداري تيٽنه پهر) و (کرداري تيٽه پهر) ه.

۲/۲-۲-۱) کرداري تيٽنه پهر: نه و کرداره يه، که کاريگري هيژه که ي ته نها په يوه سته به بکه ره وه، له م پوانگه يه وه سه عيد صدقي کابان ده لٽيٽ: ((لازم فعليکه ده بي لازم فاعله که ي ليٽي جو ي نه بيته وه و محتاج به مفعول به نه بي))^۳، واته پيويست به به رکاري راسته خو ناکات. نه گهر کرداره که تيٽنه پهر بوو نه وا له کاتي پابردووا، ده سته ي جيٽاوه لکاوہ کاني کومه له ي دووهم (م، ين) وهرده گريٽ، وه ک:

^۱ بيٽون حه سن نه حمه د (۲۰۰۶ : ۲۰)

^۲ محمه د عومه ر عول (۲۰۱۰ : ۳۵۳)

^۳ سعيد صدقي کابان (۱۹۲۸ : ۴۴)

ج. لكاوى كۆمەلەى يەكە م	مۆرفىمى كاتى پابدوو	پەگى كردار	كردارى پابدووى تىنەپەپ
م	+ (ت-)	+ نوس	= نوست
ين			
پت			
ن			
-			
ن			

خشتەى (۲)

كەواتە كردارى تىپەپ لە پووى ھىزەوھ پىويستى بە بکەر و بەرکاری پاستەوخۆ ھەيە، بەلام كردارى تىنەپەپ لە پووى ھىزەوھ تەنھا پىويستى بە بکەر ھەيە بۆ تەواوکردنى واتاى پستە و ھاوسەنگکردنى لە پووى فرىزى ناوى و فرىزى كردارىيەوھ.

لە زمانى كوردیدا كردارى تىنەپەپ بە لابردنى مؤرفىمى كات و زىادکردنى پاشگىرى (-اند) بۆ سەر مؤرفىمى پەگ، دەكرىت بە كردارى تىپەپ وەك:

تىنەپەپ		تىنەپەپ
كەواند	←	كەوت
خەواند	←	خەوت

۲/۲-۲-۲) كردارى تىپەپ: ئەو كردارىيە، كە كارىگەرىي ھىزەكەى تەنھا پەيوەست بە بکەر نابىت، بەلكو پىويستى بە كەرەستەى تر ھەيە، كە بەرکاری پاستەوخۆيە بۆ ئەوھى پستەكە ھاوسەنگ بىت و واتاى تەواو بدات بە دەستەوھ، لە بارەى كردارى تىپەپ سەعيد صدقى كابان، دەلىت: ((متعدى فعليكە لە فاعلەكەى جوى ببیتەوھ و احتياجى ببى بە مفعول))، كردار لە پووى ھىزەوھ خزمەت بە پىواژۆکردنى خۆكارىيانەى زمانى كوردى دەكات، چونكە كردارى پابدوو ئەگەر تىپەپ بوو، ئەو كاتە دەستەى جىناوھ لكاوھكانى كۆمەلەى يەكەم (م، مان) وەردەگرىت، بەمەش وەكو ياسايەكى ماتماتىكى بەسەر زمانى كوردیدا جىبەجى دەكرىت وەك:

^۱ سعيد صدقى كابان (۱۹۲۸ : ۴۴)

ج. لكاوى كۆمهلهى يه كه م	مۆرفيىمى كاتى پابردوو	په گى كردار	كردارى پابردوى تىپه پ
م	+ (-) د	+ بر	= برد
مان			
ت			
تان			
ى			
يان			

خشتهى (۳)

سه بارهت به كردارى پابردوى دارپىژراو، ئه گهر كردار تىنه په پىت، ئه وا جىناوه لكاوه كانى كۆمهلهى دووم (م، ين) وهرده گرىت، و جىناوه كه ده كه ويته كۆتايى كرداره وه و ده لكىت به مؤرفيىمى په گه كه وه، وهك:

(۱۸) (پاهاتم، پاهاتين، پاهاتيت، پاهاتن، پاهات، پاهاتن).

به لام ئه گهر كرداره پابردوو دارپىژراوه كه تىپه پىبوو، ئه و كاته جىناوه لكاوه كانى كۆمهلهى يه كه م (م، مان) وهرده گرىت، و جىناوه كه ده كه ويته پيش مؤرفيىمى په گه كه وه، وهك:

(۱۹) (دامهينا، دامانهينا، داتهينا، داتانهينا، دايهينا، دايانهينا).

سه بارهت به كردارى پابردوى ليكدراوئيش، به هه مان شىوهى كردارى پابردوى دارپىژراو، پىكدىت. جى ئامازه پىكردنه، كه كردارى پانه بردوو، له پوى هيزه وه تىپه پىت يان تىنه په پ، هه ميشه جىناوه لكاوه كانى كۆمهلهى دووم (م، ين) وهرده گرىت.

۲/۳-۳) كردار له پوى ته واوييه وه: له زمانى كورديدا كردار له پوى ته واوييه وه دابه ش ده بىت به سهر (كردارى ته واو) و (كردارى ناته واو)، كردارى ته واو به و كردارانه ده وترىت، كه كات له خو ده گرىت و پوودانى تىدايه، وهك:

(۲۰) (خه وتم، كرىم ...)

ئه گهر سه رنجى هه ردوو وشهى (خه وتم)، (كرىم) بدرىت ده بىنرىت، كه ئامازه به پوودانىك ده كه ن، كه له كاتى پابردوودا پوويداوه، و كرداره كه به زهقى له نيو رسته دا ده رده كه ويته، واته كرداره پابردوو و پانه بردوو كه ن، كه پوودانىك له خو ده گرن و كاتيان تىدايه، ده بن به كردارى ته واو.

کردارە ناتەواوەکان لە زمانی کوردیدا لە چاوگی (بوون) هۆه وەردەگیرین، و تەنھا کات لە خۆ دەگرن، و ئەم کردارانە دەبێ باری (حالت) و نیشانەکانی بریتین لە (ه، بوو، ب)، (بوو) بۆ کاتی پابردوو، وەك:

(۲۱) (کۆرەكە زیرەك بوو)

(ه) بۆ کاتی ئیستا، وەك:

(۲۲) (کۆرەكە زیرەكە)

(ب) بۆ کاتی داھاتوو، وەك:

(۲۳) (کۆرەكە زیرەك دەبیت).

کرداری ناتەواو ئەو کردارانەن، کە بە تەنیا بەکارنایەن و لەگەڵ تەواوکەری کاری ناتەواو واتا دەبەخشن، کردارە ناتەواوەکان لە زمانی کوردیدا بە هەمان شیوەی کردارە تەواوەکان جیناوە کەسییەکان وەردەگرن، وەك:

(۲۴) نیشانەى (بوو) بۆ کاتی پابردوو:

یەكەمى تاك	من زیرەكبووم	یەكەمى كۆ	ئیمە زیرەك بووین
دووهمى تاك	تۆ زیرەكبوویت	دووهمى كۆ	ئێوہ زیرەكبوون
سییهمى تاك	ئەو زیرەكبوو	سییهمى كۆ	ئەوان زیرەكبوون

خشتەى (۴)

(۲۵) نیشانەى (ه) بۆ کاتی ئیستا:

یەكەمى تاك	من زیرەكم	یەكەمى كۆ	ئیمە زیرەكین
دووهمى تاك	تۆ زیرەكیت	دووهمى كۆ	ئێوہ زیرەكین
سییهمى تاك	ئەو زیرەكە	سییهمى كۆ	ئەوان زیرەكین

خشتەى (۵)

تێبینى / نیشانەى کرداری ناتەواو بۆ کاتی ئیستا تەنھا لە کەسى سییەمى تاکدا دەردەكەوێت.

(۲۶) نیشانەى (ب) بۆ کاتی داھاتوو:

یەكەمى تاك	من زیرەك دەبم	یەكەمى كۆ	ئیمە زیرەك دەبین
دووهمى تاك	تۆ زیرەك دەبیت	دووهمى كۆ	ئێوہ زیرەك دەبن
سییهمى تاك	ئەو زیرەك دەبیت	سییهمى كۆ	ئەوان زیرەك دەبن

خشتەى (۶)

تېببىنى / نىشانەنى پانە بردووى (دە) وەكو پېشگر دەچىتە پېش نىشانەنى كردارى ناتەواو بۇ كاتى داھاتوو (ب)، و جىناوہ كەسىيەكان بە كۆتايى نىشانەنى كردارەكەوہ دەلكىن، بە پىيى ئەم ياسايە: (نىشانەنى پانە بردوو (دە-) + نىشانەنى كردارى ناتەواو بۇ كاتى داھاتوو (ب) + جىناوہ لكاوہكانى كۆمەلەنى دووہم (م، ين) . جىيى ئاماژەپىكردەنە، كە لەم لىكۆلئىنەوہ يەدا تەنھا كردارە تەواوہكان وەر دەگىرئىن و بە شىوہ يەكى خۆكارىيانە شىدە كرئىنەوہ .

٢/٤-٤) كردار لە پووى رېژەوہ:

لە زمانى كوردىدا كردار لە پووى رېژەوہ بۇ رېژەنى (پاگە ياندن، دانانى، داخووزى) پۆلئىن دەكرئىت، مەبەست لە رېژەنى پاگە ياندن ئەوہ يە، كە كردارەكە ھەوالئىك بە شىوہ يەكى راستەوخۆ دەگە يەنئىت، بە پىيى كات و كەس، چ لە تافى رابردوو يان پانە بردوو بئىت، بەلام رېژەنى دانانى ((ئەو رېژە يە يە كارەكە راستەوخۆ ئەنجامى ئەو ھەوالەنى كە دەيداتە پال كەسىك يان شتىك نايدات بە دەستەوہ، بەلكو لە شىوہنى گومان، ئارەزوو، ئاوات، يان مەبەستدا. واتاكەنى دەردەكەوئىت))^١. سەبارەت بە رېژەنى داخووزى، كەسى ئاخىوەر داوا لە كەسى بەرامبەر دەكات، بۇ جىبە جىكردىنى ياخود جىبە جىنە كرىنى كارئىك، واتە كردارى داخووزى ((ئەو كارە يە كە ئاخىوەر (كەسى يەكەم) داوا لەو كەسەنى، كە بەرامبەرىەتى (كەسى دووہم) تاك يان كۆ بئىت دەكات بۇ ئەنجامدانى كارئىك يەكسەر لە دواى ئاخاقتن))^٢.

ياساى كردارى داخووزى لە زمانى كوردىدا برىتئىيە لە: نىشانەنى داخووزى (ب) + پەگى كردار + جىناوى كەسى دووہم (ە، ن) ، وەك:

(٢٧) ب + خوئىن + ە = بخوئىنە.

(٢٨) ب + خوئىن + ن = بخوئىن.

كردار لە ھەر بارئىك لەم بارانەدا ياسايەكى تايبەتى ھەيە، كە لە رپى مۆرفىمى پەگ و كات و كەسەوہ دروست دەبئىت.

٢/٥-٥) كردار لە پووى كاتەوہ: لە زمانى كوردىدا كردار لە پووى كاتەوہ بەسەر (پا بردوو) و (پانە بردوو) دابەش دەبئىت، كردارى پا بردوو ئەوہ يە، كە كارئىك يان ئىشىك لە كاتى پا بردوودا پادەگە يەنئىت، واتە بەر لە كاتى ئاخاوتن، بەلام كردارى پانە بردوو ((ئەو فرمانە يە، كە خەبەرى پى

^١ لىژنەنى پىداچوونەوہنى زانستى (٢٠١١ : ١٦)

^٢ لىژنە يەك لە وەزارەتى پەروەردە (٢٠١٢ : ٧٢)

له كهسى يا شتى ئەدرى له كاتى ئاخاوتن يا دواى ئاخاوتن))^۱، ئەوھى جىيى سەرنجە له ((كرمانجىي خواروودا بۆ جياكردنەوھى كاتى ئىستا و ئايندە هيچ نيشانەيىكى وشەسازى نى يە . جياكردنەوھيان به پىگەي ليكسيكى - واتا به ياردهى هەندى وشە (به تايبەتى ئاوهلكردار)هوه مەبەست دەردەبېرى))^۲، بۆ نمونە بۆ كاتى ئىستا (وا، ئەوا، ئىستا) بهكارديت، وهك:

(۲۹) وا نان دەخۆم.

(۳۰) ئىستا نان دەخۆم.

(۳۱) ئەوا نان دەخۆم.

بهلام بۆ داهاتوو (بهيانى، هەفتەيهكى تر ...) بهكار دەهينرديت، وهك:

(۳۲) بهيانى دەچين بۆ سەيران.

(۳۳) هەفتەيهكى تر دەچين بۆ سەيران.

۲/۲-۵-۱) كاردارى پابردوو: ئەم كرداره له زمانى كوردیدا له پووی كاتهوه چوار جۆرى هەيه، ئەویش (نزىك، تەواو، بەردەوام، دوور)ه، هەروهها وهك پيشتر ئاماژەي پىكرا، له پووی پىژەيشهوه بهسەر پىژەي پاگەياندن و دانانى دابەش دەبيت. نوری عەلى ئەمىن سەبارەت به كاردارى پابردوو دەليت: ((ئەو فرمانەيه كه خەبەرى پى له كهسى يا شتى ئەدرى له تافىكا))^۳.

۲/۲-۵-۲) كاردارى پانەبردوو: له زمانى كوردیدا كاردارى پانەبردوو له پىگەي رەگى پانەبردووھه سازدەگرديت، به جۆرىك كه مۆرفيمى نيشانەي كاتى پانەبردوو (دە) دەكهويته پيش رەگى پانەبردوو، و جىناوه لكاوهكه به رەگەكهوه دەنوسيت، واتا ياساى بنەپهتییى كاری پانەبردوو له مۆرفيمەكانى رەگ و كاتى پانەبردوو و جىناوى لكاو پىك ديت، ئەوھى ليڤه دا گرنگە ئەوھيه، كه هەميشه كاردارى پانەبردوو كۆمەلەي دووھى جىناوهكان (م، ين) وەردەگرديت، واتا له پووی هيزهوه كردار ئەگەر تىپەر بيت ياخود تىنەپەر، هەر دەستەي دووھى جىناوهكان وەردەگرديت.

۲/۲-۶) نەرىكردنى كردار: مەبەست له نەرىكردن به واتاى جىبەجىنەكردن و بەرپەرچدانەوھى كردار ديت، مۆرفيمەكانى نەرىكردن وهك مۆرفيمەكانى كات حوكمى دۆخى پىزمانى دەكەن، له

^۱ نوری عەلى ئەمىن (۲۰۱۲ : ۱۶۵)

^۲ ئەوپرەحمانى حاجى مارف (۲۰۰۰ : ۱۹۷)

^۳ نوری عەلى ئەمىن (۲۰۱۲ : ۱۵۲)

زمانی كوردیدا ((مۆرفیمه كانی نه كوردنی وهك / نه-، نا-، مه-، نه- / ی پابوردوو، داهاتوو، فه زمان و داخوایی هه لگرو ده ربیری ریژه و تافیشن))^۱. ئەم نیشانانه ده چنه، پیش كردار بۆ نه ریكردنی، ئەو په حمانی حاجی مارف له باره ی نیشانه ی نه ریكردنی كردار له زمانی كوردیدا ده لایت: ((له پانه بردوو ی نیشانی و گشت جۆریکی پابوردوو ی ئیخباری و نیشانی دا (نه) وه ده گری))^۲، واته جگه له ریژه ی پانه بردوو ی ئیخباری، كه نیشانه ی (ده) ده گۆردییت به نیشانه ی نه ریكردنی (نا)، هه موو ریژه كانیتر بۆ نه ریكردنیان نیشانه ی (نه) وه ده گرن، به لام نیشانه ی (ب) له ریژه ی داخوایی، ریژه ی پابوردوو ی به ده وامی دانانی له گه ل ریژه ی رانه بردوو ی دانانی، ده گۆردییت به (نه). سه باره ت به زارواه كهش ئەوپه حمانی حاجی مارف، له به رانه بر زارواه ی نه ری، (نه رییت)^۳ به كار هیناوه.

۳/۲) شیکردنه وه ی خۆکارییانه ی کرداری پابردوو له زمانی كوردیدا:

ئه گه ر سه رنجی یاسا پیزمانییه كان بدرییت، كه له ریگه یانه وه كردار په رش ده كریت، ئەوا ده بینریت، كه له یه ك ناوی پووداوه وه چه ندین كرداری جیاواز دیته پیشه وه، بۆ نمونه ئەه گه ر له وینه ی (۸) پامینین:

وینه ی (۸) خشته ی پیاوژی چاگی (گرتن) به به رنامه ی پیاوژکاری خۆکارییانه ی کردار له زمانی كوردیدا.

^۱ محه مه دی مه حوی، کاروان عومه ر قادر، شیلان عومه ر حسین (۲۰۱۰: ۴۷)

^۲ ئەوپه حمانی حاجی مارف (۲۰۰۰: ۲۵۷)

^۳ سه رچاوه ی پیشوو، لاپه ره (۲۹۵)

لیږه دا ده بېنریت که تنها بۆ کرداریکی پابردووی بنه پرتی ده کریت (۹۶) باری پیزمانی جیاواز جیا بکریته وه، چونکه بۆ کرداریکی بنه پرتی، وه: (برد)، تنها له کاتی پابردوودا به پیی ژماره و که سه کان (۶) باری جیاوازی هیه و له بهر نه وهی له زمانی کوردیدا چوار جوړی پابردوو هیه، که واته (۲۴) باری پیزمانی جیاواز تنها بۆ کرداری پابردووی راگه یاندن هیه، به همان شیوه (۲۴) باری پیزمانی جیاواز بۆ کرداری پابردووی دانانی هیه، به مهش کوی باره پیزمانیه کان ده کاته (۴۸) باری پیزمانی، نه گهر هه موو نه م باره پیزمانیانه نه ری بکری، نه و کاته (۴۸) نه گهری تر دیته ناراه، به مهش ده رده که ویت، که تنها بۆ کرداری پابردووی بنه پرتی، له ریژهی (راگه یاندن و دانانی) دا، به (نه ری و نه ری) وه، (۹۶) باری پیزمانی هیه، واته (۹۶) یاسای پیزمانی جیاواز، بیگومان نه م ژماره یاسایه له کرداری پابردووی بنه پرتیدا زور که متره له چاو، یاسا پیزمانیه کانی کرداری داریژاو و لیکنراو.

سه ره پای زوری نه م یاسا پیزمانیانه، به لام مروقه پوژانه به به رده وام زمان بۆ راپه پاندنی نیش و کاره کانی به کار ده هیئت، مروقه به بی نه وهی بیر له یاسا پیزمانیه کان بکاته وه ناخاوتنه که ی راسته وخو ده چیته قالبی پیزمانیه وه، له م روانگه یه وه چومسکی له باره ی زمانه وه ده لیت: ((زمان کومه له رسته یه که که پیزمان ده ریان ده کات))^۱. وردبوونه وه له کرداریکی بنه پرتی و ریخستنی له لایه ن مروقه وه و نوینی نه و هه موو یاسایانه کاریکی نالوزه، بویه زورجار فیرخواز له ده ستنیشان کردنی یاسا پیزمانیه کان تووشی هه له ده بیت، لیږه دا پرسیا ریکی گرنگ دیته پیشه وه، که نه گهر نه م هه موو یاسایانه له ناوه زی مروقه دا هه لگراون و پوژانه به کاریان ده هیئت، نه ی چون نه م یاسایانه به و هه موو نالوزیه وه به به رنامه یه کی کومپیوتره ناشنا بکریت؟ بۆ وه لامدانه وه نه م پرسیا ره ده بیت سه رته تا بگه ریینه وه بۆ سروشتی کار کردنی کومپیوتره، هه روه ها سه رنجیکی وردی هه موو یاسا پیزمانیه کانی کرداری پابردوو بدریت.

کومپیوتره به و هه موو خیراییه و به و هه موو نالوزیه وه، تنها له دوو کردار تیده گات، نه ویش (0، 1)، بویه هیچ کات له و نه جامانه ورد نابیته وه، که ده دیات به ده سته وه، واته تنها نه رکی حاسیبه یه ک ده بینیت، که کرداریکی ماتماتیکی نه نجام ده دات، که واته ده بیت بناغه یه ک بدوزریته وه، که یاسا پیزمانیه کانی زمان به کرداره خوکارییه کانی کومپیوتره وه به سستیته وه، نه م بناغه یه ش ماتماتیکه، واته ده بیت هه موو یاسا پیزمانیه کان وه کو یاسایه کی ماتماتیکی هه لسوکه وتیان له گه لدا بکریت، به مه به سستی پیواژو کردنیان، بۆ گه یشتن به م ناسته ش، پیویسته دوو کرده ی سه ره کی هه بن، یه که میان بریتیه له شیته لکردن،

^۱ محمد معروف فتاح (۱۹۹۰ : ۵)

واته پارچه پارچه کردنی کردار بۆ پیکهینره سه ره کیه کانی، پاشان پیکهاتنه وهی کرداره که له سه ر بنه مای یاسا ریزمانیه کان، چونکه ((ریزمان بریتیه له لکاندن دوو دهنگ / تیپ، یان زیاتر له گه ل یه کتر بۆ پیکهینانی وشه. ههروه ها گریدانی دوو وشه، یان زیاتر له گه ل یه کتری بۆ دروستکردنی رسته / هه قوک. پرۆسه ی لکاندن دهنگه کان له گه ل یه کتر، ههروه ها گریدانی وشه کان له گه ل یه کتر، واته ئه م به دوا ریزکردنه، به پیی ریسا ده بی و هه ره مه کی نییه))^۱. واته زمان بنه مایه کی ماتماتیکی په پیره وه کات، بۆ زیاتر پوونکردنه وهی چۆنیتی ئاشناکردنی کردار له زمانی کوردیدا به به رنامه یه کی کۆمپیوتهری، سه ره تا چه ند نمونه یه کی جیاواز ده خرینه پروو، و به راورد ده کرین، به مه به سستی دۆزینه وهی خاله هاوبه شه کان، که تییدا یه کده گرن، لیردها هه موو یاسا کانی کرداری پابردووی بنه ره تی تیپه ر بۆ ریزه ی راگه یانندن له باری ئه رینیدا بۆ جاوگی (بردن) ده خرینه پروو:

(۳۴) یاسای پابردووی نزیك، بۆ کرداری بنه ره تی تیپه ر:

پابردووی بنه ره تی نزیك	=	په گی کردار	+	مۆرفیمی کاتی پابردوو	+	ج.لکاو ی کۆمه له ی یه که م
بردمان	=	بر	+	- د	+	- مان

خشته ی (۷)

(۳۵) یاسای پابردووی ته واو، بۆ کرداری بنه ره تی تیپه ر:

پابردووی ته واو	=	په گی کردار	+	مۆرفیمی کاتی پابردوو	+	که رتی یه که می نیشانه ی ته واو (وو)-	+	ج.لکاو ی کۆمه له ی یه که م	+	که رتی دووه می نیشانه ی ته واو (ه)
بردوو مانه	=	بر	+	- د	+	- وو	+	- مان	+	- ه

خشته ی (۸)

(۳۶) یاسای پابردووی به رده وام، بۆ کرداری بنه ره تی تیپه ر:

پابردووی به رده وام	=	نیشانه ی پابردووی به رده وام (ده)	+	ج.لکاو ی کۆمه له ی یه که م	+	په گی کردار	+	مۆرفیمی کاتی پابردوو
ده مانبرد	=	- ده	+	- مان	+	بر	+	- د

خشته ی (۹)

(۳۷) یاسای پابردووی دوور، بۆ کرداری بنه ره تی تیپه ر:

پابردووی دوور	=	په گی کردار	+	مۆرفیمی کاتی پابردوو	+	نیشانه ی پابردووی دوور (بوو)	+	ج.لکاو ی کۆمه له ی یه که م
بردبوومان	=	بر	+	- د	+	- بوو	+	- مان

خشته ی (۱۰)

^۱ غازی علی خورشید (۲۰۱۳ : ۱۱)

به هه مان شیوه هه موو یاساکانی کرداری پابردووی بنه پرتی تیپه پ بۆ پێژهی راگه یاندن له باری ئه رینیدا بۆ چاوگی (کردن) ده خریته پوو:

(۳۸) یاسای پابردووی نزیك، بۆ کرداری بنه پرتی تیپه پ:

پابردووی بنه پرتی نزیك	=	په گی کردار	+	مۆرفیمی کاتی پابردوو	+	جیناوی لکاوێ کۆمه له یه که م
کردمان	=	کر	+	د	+	مان -

خشته ی (۱۱)

(۳۹) یاسای پابردووی ته واو، بۆ کرداری بنه پرتی تیپه پ:

پابردووی ته واو	=	په گی کردار	+	مۆرفیمی کاتی پابردوو	+	که رتی یه که می نیشانه ی ته واو	+	ج. لکاوێ کۆمه له یه که م	+	که رتی دووه می نیشانه ی ته واو
کردوومه	=	کر	+	د	+	(وو) -	+	مان -	+	ه -

خشته ی (۱۲)

(۴۰) یاسای پابردووی به رده وام، بۆ کرداری بنه پرتی تیپه پ:

پابردووی به رده وام	=	نیشانه ی پابردووی به رده وام (ده)	+	ج. لکاوێ کۆمه له یه که م	+	په گی کردار	+	مۆرفیمی کاتی پابردوو
ده مانکرد	=	ده -	+	مان -	+	کر	+	د -

خشته ی (۱۳)

(۴۱) یاسای پابردووی دوور، بۆ کرداری بنه پرتی تیپه پ:

پابردووی دوور	=	په گی کردار	+	مۆرفیمی کاتی پابردوو	+	نیشانه ی پابردووی دوور (بوو)	+	جیناوی لکاوێ کۆمه له یه که م
کردبوومان	=	کر	+	د -	+	بوو -	+	مان -

خشته ی (۱۴)

لیره دا بۆ دۆزینه وه ی خاله هاوبه ش و جیاوازه کانی ئه م دوو کرداره گه ردانکراوه له نمونه کانی پێشوو به دوای یه کدا به شیوه یه کی ستوونی ریز ده کرین:

(۴۲) یاسای پابردووی نزیك، بۆ کرداری بنه پرتی تیپه پ:

بردمان	=	بر	+	د -	+	مان -
کردمان	=	کر	+	د -	+	مان -

خشته ی (۱۵)

(۴۳) یاسای پابردووی ته واو، بۆ کرداری بنه پرتی تیپه پ:

بردوومه	=	بر	+	د -	+	مان -	+	ه -
کردوومه	=	کر	+	د -	+	مان -	+	ه -

خشته ی (۱۶)

(٤٤) ياساى رابردوى بهردهوام، بۆ كرداری بنه پەتیی تپەپ:

دەمانبرد	=	- دە	+	- مان	+	بر	+	- د
دەمانکرد	=	- دە	+	- مان	+	کر	+	- د

خشتەى (١٧)

(٤٥) ياساى رابردوى دور، بۆ كرداری بنه پەتیی تپەپ:

بردبوومان	=	بر	+	- د	+	- بوو	+	- مان
کردبوومان	=	کر	+	- د	+	- بوو	+	- مان

خشتەى (١٨)

ئەگەر سەرنجى ھەردوو کردارەكە بدریت، دەبىنریت، كە خالى ھاوبەش و جياوازيان ھەيە، خالە ھاوبەشەكانيان ئەوھيە، كە ھەموو ناويكى پووداو (چاوك) لە زمانى كورديدا بە پاشگري (-ن) كۆتايى ديت، لەم پوانگەيەو ئەوپرەحمانى حاجى مارق دەلئت: ((گشت چاوكيكي زمانى كوردى كۆتايى بە دەنگى (-ن in/n) ديت واتە لەم زمانەدا تاكە چاوكيكي نى يە كۆتايى بە دەنگى (-ن) نەھاتبى و بەو (-ن) ھ دەوترى (-ن ي چاوك))، كەواتە خالى ھاوبەش ليرەدا پاشگري (-ن) ھ، بە لابردنى ئەم پاشگرە قەد ياخود مۆرفيمى رەگ و مۆفيمى كاتى رابردوو دەستدەكەويت، چونكە ((لە پيش ئەو (-ن ي چاوكى يەشەو يەككە لەم پينچ دەنگە (ا، ي، وو، ت، د) ديت))^٢. واتە لە دواى لابردنى پاشگري (-ن) ئەوھى، كە دەميينتەوھ يەكى لەو پينچ مۆرفيمەيە، لەگەل مۆرفيمى رەگ، ليرەدا ھاوبەشبيەكى تر ديتە پيشەوھ ئەويش رەفتارکردنى ھەر پينچ مۆرفيمى كاتى رابردوو و شويى دەركەوتنيان بە پيى مۆرفيمى رەگ چەسپاوھ و بە بەشى پشتەوھى مۆرفيم دەنوسيت، ليرەدا پيوژوى دەستكەوتنى مۆرفيمى رەگ لە زمانى كورديدا ئاسان دەبيت، چونكە بەرنامەكە بە شيۆھيەك پيوژو دەكرت، كە ئەگەر ھات و ھەر وشەيەك خرايە ناو بەرنامەكە، كۆتايى بە (-ن)، ھاتبوو، ئەو كاتە لە دواى سريپنەوھى (-ن)، ئەو كۆمەلە پيتە دەستنيشانكراوھى، كە لە پيش (-ن) ھوھ دین دەسريتەوھ، بە مەرجك يەككە لەم پيتانە (-وو، -ى، -ا، -د، -ت) بيت، ئەوھى دەميينتەوھ، بریتيە لە مۆرفيمى رەگ، وھك:

ژ	ناوى پووداو (چاوك)	-	پاشگري (-ن)	-	مۆفيمى كاتى رابردوو (-وو، -ى، -د، -ا، -ت)	=	مۆرفيمى رەگ
١.	کردن	-	-ن	-	- د	=	کر
٢.	بردن	-	-ن	-	- د	=	بر

خشتەى (١٩)

^١ ئەوپرەحمانى حاجى مارق (٢٠٠٠: ٣٢)

^٢ سەرچاوەى پيشوو، لاپەرە (٣٢)

بېنگومان ئەم پېئاژۇيە برىتتېيە لە كردارىكى ماتماتىكى، كە بە پېئى چەند لۆگارېتمىك ھەنگاۋ بە ھەنگاۋ بە دواى مەرجەكاندا دەگەرپت و بە دەستكەوتنى مەرج ھەنگاۋ دەنپت بۆ پېئاژۇى دواتر، كەواتە لېرەدا بە پشتبەستن بە لاگرەكان، توانرا مۆرفىمى رەگ دەستنىشان بكرىت، باشە لېرەدا چۆن بەھاي مۆرفىمى رەگ، كە ھەرچىيەك بىت دووبارە بكرىتەو، بۆ ئەوھى بچىتە نېو ياساكانەوھ .

بۆ پونكردەنەوھى زياتر، لەم بارەيەوھى گرېمان ناوى پووداوى (بردن) لە فەرھەنگەوھى خرايە نېو بەرنامەيەك بە مەبەستى پېئاژۇكردى، لېرەدا مەرجى يەكەم دەستكەوت، كە برىتتېيە بوو لە لابردنى (ن-)ى چاۋگ و مۆرفىمى كات، بۆ دەستكەوتنى (مۆرفىمى رەگ)، بەلام ئەم مۆرفىمى رەگ بەھايەكى ماتماتىكى سەبارەت بە كۆمپوتەر ھەيە، كە برىتتېيە لە (ب+) و لېرەدا پېويستمان بەم بەھايە دەبىت لە ھەنگاۋەكانى داھاتوو بۆ ئەوھى بخرىتە چوارچىوھى بەرنامەكەوھى بۆ ئەوھى كردارەكان گەردان بكات، بەلام گەردانكردى كردارەكان بە نەبوونى مۆرفىمى رەگ ئەنجام نادرىت، چونكە وەك پېشتر ئاماژەى پېكرا، مۆرفىمى رەگ لە ھەموو ياساكاندا دووبارە دەبىتەوھى و لاگرەكانىش بە پېئى ياسا رېزمانىيەكان دەورى دەدەن، بە مەبەستى تەواوكردى واتاى كردارى گەردانكراو، ئەو مەرجەى لېرەدا پېويستە برىتتېيە لەوھى، كە دەبىت ئەو مۆرفىمى رەگەى، كە دەمىنپتەوھى بەھاكەى ھەرچىيەك بىت يەكسان بكرىت بە بگۆرپكى لە برى دانراوى ماتماتىكى، كەواتە پېويستە لە برى دانان ھەبىت، واتە لە برى بەھاي مۆرفىمى رەگ بگۆرپكى ماتماتىكى دابنرپت بۆ ئەوھى جىگرەوھى مۆرفىمى رەگ بىت، گرېمان ئەو بەھايە برىتتېيە لە $\langle \rangle$ ، كە كورتكراوى وشەى (رەگ)ە، لېرەدا ئەم دوو نمونەيە ديسان دەخرىتەپوو:

(۴۶)

ژ	ناوى پووداۋ (چاۋگ)	پاشگرى (ن-)	مۆفېمى كاتى پابردوو (-، ۰، -، ، -، ت)	=	مۆرفىمى رەگ
۱.	كردن	ن-	د -	=	كر
۲.	بردن	ن-	د -	=	بر

خستەى (۲۰)

^۱ لەم لىكۆلېنەوھىدە نىشانەى $\langle \rangle$ ، ئاماژەيە بۆ بگۆرپى لە برى دانراوى ماتماتىكى، و ھەر پىتتېك لە نېو ئەم دوو نىشانەيە بىت، ئەوا واتاى بگۆرپكى لە برى دانراوى ماتماتىكى دەگەيەنپت كە ئاماژە بە مۆرفىمىكى ديارىكراو دەكات.

ئەگەر سەرنجى ئەنجامەكان بىرئىت دەبىنرئىت، كە مۆرفىمى رەگ لە چاۋگى يەكەمدا برىتئىيە لە (كر) و لە دووھدا برىتئىيە لە (بر)، بە لابرئىنى ئەم دوو نىشانە يە و دانانى بگۆرى <ر> لە برى مۆرفىمى رەگ، ئەوكاتە بەھاي مۆرفىمى رەگ (كر) = <ر>، ھەرۋەھا بەھاي مۆرفىمى رەگ (بر) = <ر>. ئەم ھەموو ھەنگاۋانە ي پىشوو برىتى بوون لە داتاشىن، بە مەبەستى دەستكەوتنى بەھاي مۆرفىمى رەگ بوو.

كەواتە لە پىناو دەستكەوتنى مۆرفىمى رەگ لە چاۋگەۋە، ھەنگاۋى يەكەم برىتئىيە لە لابرئىنى (ن-ى چاۋگ، ۋەك:

(۴۷) كردن - ن = كرد.

ئەۋە ي دەمئىنئىتە ۋە برىتئىيە لە مۆرفىمى رەگ لەگەل مۆرفىمى كاتى رابردوو، ھەنگاۋى دووھم برىتئىيە لە دەستنىشانكردن و لابرئىنى مۆرفىمى كاتى رابردوو، لە زمانى كوردىدا مۆرفىمەكانى كاتى رابردوو برىتئىن لە (-ا، -و، -ى، -ت، -د)، واتە لە پاش لابرئىنى (ن-ى چاۋگ، مەرجه مۆرفىمى كات، كە برىتئىيە لە يەككە لەم فونئىمانە لابرئىت، ۋەك: (كردن - ن = كرد)، پاشان (كرد - (-ا، -و، -ى، -ت، -د) = كر)، كەواتە مۆرفىمى رەگ لە چاۋگى (كردن) برىتئىيە لە (كر)، لىرەدا لە پاش دوو ھەنگاۋ تۈنرا مۆرفىمى رەگ بۆ كىردارى رابردوو بىنەپەرتى لە زمانى كوردىدا دەستنىشان بىكرئىت، بەلام ئەگەر كىردارە رابردوو كە دارپىژراۋبوو، ئەۋ كاتە ھەنگاۋىك زىاد دەبئىت، چونكە جگە لە كىردارى بىنەپەرتى، كە لە مۆرفىمى رەگ و كات و كەس پىكئىت، بە لايەنى كەمەۋە، يەك مۆرفىمى لاگرى دارپشتن، بەشدارى لە پىكھاتنىدا دەكات، لە زمانى كوردىدا ياساكانى پىكھىنئانى كىردارى رابردوو دارپىژراۋ برىتئىيە لە:

۱. پىشگر + كىردارى بىنەپەرتى

۲. كىردارى بىنەپەرتى + پاشگر

۳. پىشگر + كىردارى بىنەپەرتى + پاشگر

بۆ دەستنىشانكردنى مۆرفىمى رەگ دەبئىت سەرھتا لاگرەكان دەستنىشان بىكرئىن، بە مەبەستى شىتەلكردنى، بۆ نمونە لە چاۋگى:

(۴۸) (راھاتن)

دەبىنرئىت، كە لە پىشگرى (را-) لەگەل كىردارى بىنەپەرتى (ھاتن) پىكئىت، كەواتە ھەنگاۋى يەكەم بۆ گەشتن بە مۆرفىمى رەگ برىتئىيە لە لابرئىنى لاگرەكان، لىرەدا دەبئىت بىكە ي زانىارىيەك ئامادە بىكرئىت بۆ ھەموو پىشگر و پاشگرەكان، كە بەشدارن لە رۈنانى كىردارى دارپىژراۋى نوئى لە زمانى كوردىدا و دەبئىت بەرنامە خۆكارىيەكە بەم پىشگرانە ئاشنا بىكرئىت بۆ ئەۋە ي لە كىردارە ماتماتىكىيەكاندا جىبەجىبى بىكات، بۆ نمونە لاگرەكانى (پى-، تى-، لى-، را-، دا-...)،

بەشدارن لە پیکهاتنەوهی کرداری دارپژراودا، هەنگاوی دووهم لە پاش جیاکردنەوهی لاگرەکان، مۆرفیمی کات و کەس لە کردارە بنەپەتییەکە جیادەکرێنەوه، وەك (هاتن - ن = هات) پاشان (هات - (ا، -وو، -ی، -ت، -د) = ها)، کەواتە مۆرفیمی پەگ لە کرداری دارپژراوی پاهاتن بریتییە لە (پاها)، بۆ کرداری لیکدراو بە هەمان شیوەی کرداری دارپژراو هەنگاوهکانی بەسەریدا جیبەجی دەبێت، بۆ نموونە:

(٤٩) (سەرخستن - سەر = خستن)، (خستن - ن = خست)، (خست - ن = خس)، سەرخس = <پ>

(٥٠) (پاهاتن - پا = هاتن)، (هاتن - ن = هات)، (هات - ت = ها)، پاها = <پ>

(٥١) (کردن - ن = کرد)، (کرد - د = کر)، کر = <پ>

مەبەست لە دانانی بەهایەکی ماتماتیکی بۆ مۆرفیمی پەگ بۆ ئەوهیە، کە هەمان پەگ لە نیو چاوگەکەوه بکریت بە بناغە بۆ کردارە گەردانکراوەکان، واتە ئەگەر چاوگی (مردن) بخریتە نیو بەرنامەکە، ئەوا <پ> یەکسانە بە (مر)، یاخود ئەگەر چاوگی (هاتن) بخریتە نیو بەرنامەکە ئەوا <پ> یەکسانە بە (ها) ...). لە پاش دانانی بگۆرپکی ماتماتیکی بۆ مۆرفیمی پەگ، هەنگاوی دووتر بریتییە لە دانانی بگۆرپکی ماتماتیکی بۆ مۆرفیمی کات، گریمان مۆرفیمەکانی کاتی پابردوو لە زمانی کوردیدا (ا، -وو، -ی، -ت، -د) یەکسانە بە <پا>، کە کورتکراوی وشەیی (پابردوو)ە، لێرەدا گریمان نمونەکانی پیشوو (کردن) یاخود (بردن) خزانە نیو بەرنامەییەکی خۆکارییەوه، ئەو کاتە لە دواى لابردنی (ن)ى چاوگ ئەوهی دەمینیتەوه بریتییە لە مۆرفیمی پەگ، کە یەکسانە بە نیشانهی <پ>، لەگەڵ مۆرفیمی کاتی پابردوو، کە یەکسانکرا بە نیشانهی <پا>، کەواتە کرداری پابردووی سادەى بنەپەتی دەبێتە: (<پ> + <پا> + ج.لکاو) لێرەدا <پا> یەکسانە بە مۆرفیمەکانی کاتی پابردوو (ا، -وو، -ی، -ت، -د) لە زمانی کوردیدا.

هەنگاوی داهاوو بریتییە لە دانانی بگۆرپکی ماتماتیکی بۆ لاگرەکان واتە پوختەى (پیشگر و پاشگر)ەکان یەکسان بکرین بە نیشانهیەك، گریمان پیشگر یەکسانە بە <پ>، کە کورتکراوەی (پیشگر)ە، هەرۆهە بگۆرپکی ماتماتیکی بۆ پاشگر دادەنریت و گریمان یەکسانە بە <پا>، کە کورتکراوەی زاراوەی (پاشگر)ە، بەلام دەبێت بنکەى زانیارییەك بۆ هەموو لاگرەکان (پى - تى - لى - ، پا - ، دا - ، هوه ...). ئامادەبکریت، بە جۆرێك، کە پیشگرەکان لە زمانی کوردیدا بخریتە نیو بەهای <پ> هوه، هەرۆهە پاشگرەکان بخریتە نیو بەهای <پا> هوه، بە هەمان شیوە بگۆرپکی ماتماتیکی بۆ مۆرفیمە سەربەخۆکان دادەنریت، گریمان یەکسانە بە <مس>، کە کورتکراوەی مۆرفیمی سەربەخۆیە. هەرۆهە نیشانهى نەرى لە کاتی پابردوودا، کە (نە)یە یەکسان دەکریت بە بگۆرپکی لە برى دانراوی ماتماتیکی و گریمان هەر بریتییە لە <نە>. ئەوهی، کە دەمینیتەوه بریتییە لە کلیتیکەکان، کە جیناوه لکاوەکانی کۆمەلەى یەكەم (م، مان، ت، تان،

ی، یان) ه و کۆمه لهی دووهم (م، ین، یت، ن، \emptyset ، ن) ه، ههروهه نیشانه جیاوازه کانی گهردانکردنی کرداری پابردوو له زمانی کوردیدا، وهك نیشانهی پابردوو تهواو (ووه) یان (وه)، نیشانهی کاتی پابردوو بهردهوام (ده)، نیشانهی پابردوو دوور (بوو)، نیشانهی پابردوو نزیکی دانانی (با)، نیشانهی پابردوو تهواوی دانانی (بیئت)، نیشانهی پابردوو بهردهوامی دانانی (ب) له گه ل (ایه) و نیشانهی پابردوو دووری دانانی (بووبا) له گه ل (ایه)، ئەم نیشانانه له بهر ئه وهی به پئی یاسا پیزمانیه کان گۆرانیان به سه ردا دیت، بۆیه هیچ بگۆرپکی له بری دانراوی ماتماتیکیان بۆ دانانریت و وهکو خۆیان ده مینن، به لام لیره دا به رنامه خۆکارییه کان له م نیشانانه تیناگه ن، چونکه له گه ل چه ند کرداریکی ماتماتیکی دیاری کراو هه لسوکه وت ده که ن، بۆیه بۆ چاره سه رکردنی ئەم هه نگاهه، په نا ده بریته بهر کوته یشه کان (")¹، مه به ست له به های نیو کوته یشن ئه وهیه، که به رنامه که هه ر نوسینیک، که له نیوان هه ردوو کوته یشنه که دا (") هه یه دایده نیئت، بی ئه وهی له به ها که ی بگات. که واته مۆرفییه که سییه کان و نیشانه جیاوازه کانی کرداری پابردوو یه کسانن به به های نیو کوته یشن (")، لیره شدا یه ک هه نگاهه له لۆگاریتمه که دا زیاد ده کریت بۆ ئه وهی له نیو یاساکاندا به ئاسانی بتوانریت هه لسوکه وت له گه ل کلیتی که کان بکریت، ئه ویش به پیناسه کردنی به های کلیتی که کان به کلیتی که کان خۆیان، واته بۆ کرداری (پراهاتم)، ده بیئت یاسا ماتماتیکییه که ی به مشیوهیه بنوسریت (پ + پ + پ + م ")، به لام ئه گه ر مه رجیک دابنریت، که به های نیوان کوته یشن یه کسان بکریت به جیناوه که سییه کان خۆیان، وهك ("م = "م، "مان = "مان، "ت = "ت، "تان = "تان، "ی = "ی، "یان = "یان)، به هه مان شیوه ش بۆ جیناوه که سییه کانی کۆمه لهی دووهم، ئه و کاته یاسا ماتماتیکییه که بۆ کرداری (پراهاتم) به مشیوهیه دنوسریت: (پ + پ + پ + م)، واته به بی کوته یشن، به لام نیشانه جیاوازه کانی کرداری پابردوو هه ر په یوه ست ده کرین به به های نیو کوته یشن، چونکه له گه ل گۆرپنی یاساکان نیشانه کانیش ده گۆرپن. که واته به های مۆرفییه کان به پئی بگۆره له بری دانراوه ماتماتیکییه کان، به پئی ئەم خشته ییه ی ده ستنیشان ده که ین:

¹ وهك پیشتر ناماژه ی پیکرا، کۆمپیوتەر به م هه موو خیراییه وه، ته نها له دوو ئه گه ر تیده گات، که ئه ویش (1-0) ه، له بهر ئالۆزی تیگه یشتن له چۆنیتی هه لسوکه وت کردن له گه ل ئەم زمانه، بۆیه به رنامه کانی پرۆگرامسازی هاتنه ئاراوه، که تا راده یه ک له زمانی مۆقه وه نزیکن، به رنامه کان چه ند هیمایه ک به کار ده ینین، وهکو نه گۆر وایه. به رنامه ی (قژوال به یسک)، که به رنامه یه کی پرۆگرامسازییه نیشانه ی کوته یشن (") تیدا، بریتیه له نه گۆرپک، که هه ر نوسینیک له ناو کوته یشنه کان وهك خۆی داده نیئت، به بی ده ستکاری، ئەم کرداره ش له خزمه تی یاسا پیزمانیه کان به شیوه یه کی خۆکارییه گرنه.

ژ	مۆرفییم	بگۆره له بری دانراوه ماتماتیکیه کان
۱.	مۆرفییمی رهگ	<پ>
۲.	مۆرفییمی کاتی رابردوو	<پا>
۳.	مۆرفییمی لاگر (پیشگر)	<پ>
۴.	مۆرفییمی لاگر (پاشگر)	<پا>
۵.	مۆرفییمی نه ری (نه)	<نه>
۶.	مۆرفییمی سه ره به خو	<مس>
۷.	کلیتیکه کان	به های نیو کوته ییشن (" ") = کلیتیك
۸.	نیشانه جیاوازه کانی کرداری رابردوو	به های نیو کوته ییشن (" ")

خشته ی (۲۱)

له پاش شیهته لکردنی کردار و دانانی بگۆره له بری دانراوه ماتماتیکیه کان بۆ مۆرفییمه کان، ههنگاوی داهاوو له لۆگاریمه که دا بریتییه له وهی، که ئەم بگۆرانه بکرینه بنه ما بۆ هه موو یاساکان، به مه به سستی گهردانکردنی کردار له زمانی کوردیدا، بۆ پوونکرنه وهی پیواژۆی ئەنجامدانی ئەم ههنگاوه، یاساکانی کرداری رابردوو ی بنه ره تیی تیپه ر دووباره ده کرینه وه به لام له بری مۆرفییمی رهگ بگۆری مۆرفییمه که داده نریت، که <پ> ه، (۵۲) گریمان چاوگی (بردن) خرایه نیو به رنامه یه کی شیکه ره وهی مۆرفۆلۆجییه وه ئەو کاته به دوو ههنگاو کرداره که پیواژۆده کریت:

ههنگاوی یه که م: شیهته لکردن، به مه به سستی به دهسته یینانی به های مۆرفییمی رهگ، و ئالوگۆرکردنی بگۆری مۆرفییمی رهگ، که بریتییه له <پ> وه ک:

مۆرفییمی رهگ	=	مۆفییمی کاتی رابردوو (-و، -ی، -د، -ا، -ت)	-	پاشگری (-ن)	-	ناوی پووداو
بر = <پ>	=	<پا> = (-د)	-	ن	-	بردن

خشته ی (۲۲)

ههنگاوی دووهم: پیکهاتنه وهی کرداره کانه، به پشتبه ستن به بگۆری مۆرفییمی رهگ <پ> و کات <پا> و به کاره یینانی له گه ل یاسا جیاوازه کاندا، وه ک:

پاوردوی بنه ره تیی نزیک	=	رهگی کردار	+	مۆرفییمی کاتی رابردوو	+	جیناوی لکاو کۆمه له ی یه که م
بردمان	=	<پ>	+	<پا>	+	ج. لکاو

خشته ی (۲۳)

پابردووی تەواو	=	پهگی کردار	+	مۆرفییمی کاتی پابردوو	+	کەرتی یەکه می نیشانه ی تەواو (وو)-	+	ج لکاوی کۆمه له یه که م	+	کەرتی دووه می نیشانه ی تەواو (ه)-
بردوو مانه	=	>پ<	+	>پ<	+	"وو"	+	ج.لکاو	+	"ه"

خشته ی (۲۴)

هۆکاری گۆرپینی به های پهگ به بگۆری ماتماتیکی له بری پهگ، بۆ ئه وه یه، که هه ره مان مۆرفیم له گه ل یاسا کان خۆی بگونجینیت، چونکه لیره دا به های پهگ هه رچییه ک بیّت، به رنامه که له گه ل یاسا کانا ده یگونجینیت و هه ره مان به ها ده خاته وه شوینی (مۆرفییمی پهگ) هکه، به مه ش ته نها به دانانی یه ک یاسا بۆ کرداری پابردوو چ راگه یان دن بیّت یان دانانی، به سه ره موو کرداره بنه په تییه کانی زمانی کوردی جیبه جی ده بیّت، ئه و نمونانه ی، که خرا نه پوو سه رباره ت به کرداری پابردوو بنه په تی بوون، که له مۆرفییمی (پهگ و کات و که س) پیکدیت. سه باره ت به رۆنانی کرداری پابردوو داریژراو ده بینریت، که به پیی سروشتی رۆنانی مۆرفۆلۆجی له کرداریکی بنه په تی له گه ل مۆرفییمی لاگری وشه داریژ پیکدیت، به مه به ستی دروستکردنی کرداریکی نو ی به واتایه کی جیاواز، لیره دا هه مان پیواژۆ به سه ری دا جیبه جی ده بیّت، به لام یه ک هه نگاو زیاد ده کریت، ئه ویش ده ستنیشانکردنی مۆرفییمی لاگره کانه، چ پیشگر بیّت یا خود پاشگر و گۆرپینیان بۆ بگۆریکی له بری دانراوی ماتماتیکی نو ی، به هه مان شیوه بۆ کرداری پابردوو لی کدراو، هه مان هه نگاوه کانی کرداری داریژراو به سه ری دا جیبه جی ده بیّت، وه ک:

(۵۳)

پابردووی داریژراوی نزیك	=	پیشگر	+	جیناوی لکاوی کۆمه له ی یه که م	+	پهگی کردار	+	مۆرفییمی کاتی پابردوو
پامانه ینا	=	>پ<	+	ج.لکاو	+	>پ<	+	>پ<

خشته ی (۲۵)

هه نگاوه کانی ئه م پیواژۆیه به سووده رگرتن له یاسا ریزمانییه کان له کرداری پابردودا، ده بن به بنه ما بۆ دروستکردنی به رنامه یه کی خۆکاری، که خزمه ت به زمانی کوردی ده کات له م به شه بچوکه ی کردادا، به لام ده رگا له به رانه ر ئاسۆیه کی نو ی له پیئاو خزمه تکردنی هه موو پۆله کانی وشه له زمانی کوردیدا له پیی به رنامه خۆکارییه کانه وه والا ده کات. پیواژۆکردنی خۆکارییه نه ی کردار له زمانی کوردیدا به دوو هه نگاوی سه ره کی تیپه ر ده بیّت، که بریتییه له (شیته لکردن و پیکهاته وه)، مه به ست له شیته لکردن شیکردنه وه و جیاکردنه وه ی مۆرفییمه کانی نیو رۆنانی کرداره، به مه به ستی ده ستنیشانکردنی مۆرفییمی پهگ، که بنه مای دروستکردنی کرداره و له هه موو تافه جیاوازه کانا ده بیّت به بناغه، بۆ نمونه ئه گه ر بڕوانینه ئه م کردارانه:

(۵۴) (كردم، دەمكرد، كردمان، كرددبووم، نەمكرد، نەمدەكرد نەمكردبیت، پامكرد ...).

دەبىنریت، كە مۆرفىمى رەگ (كر) لە ھەموو بارە جىاوازەكاندا دووبارە دەبیتەو و مۆرفىمەكانىتر چ مۆرفىمى كات و كەس بىت ياخود لاگرەكان، بە پىي ياسا پىزمانىيەكانى زمانى كوردى دەورى مۆرفىمى رەگ دەگرن.

۲/۳-۱) پىويستىيە پىزمانىيەكان بۆ كاركردنى بەرنامەى خۆكارى لەسەر كردارى پابردوو لە زمانى كوردىدا:

بۆ ئەو ھى كردارى پابردوو لە زمانى كوردىدا بە شىوھىيەكى خۆكارىيانە گەردان بكرىت پىويستە ئەم كەرەستانە لە بەر دەست بن:

۱. لىستىك بە ھەموو پىشگرەكانى زمانى كوردى بە پىي جۆرى كردار لە پووى پۆنانەو (بنەرەتى، دارپىژراو، لىكدراو).

۲. لىستىك بە ھەموو پاشگرەكانى زمانى كوردى بە پىي جۆرى كردار لە پووى پۆنانەو (بنەرەتى، دارپىژراو، لىكدراو).

۳. ياسا پىزمانىيەكان بە پىي كات و كەس، تىپەر و تىنەپەر، پابردوو و پانەبردوو، ئەرى و نەرى.

۴. لىستىك بە ھەموو جىناوھ لكاوھكانى كۆمەلەى يەكەم و دووھەم.

۵. ديارىكردنى مۆرفىمەكانى كاتى پابردوو لە زمانى كوردىدا.

۲/۳-۲) مىكانزمى پىواژۆكردنى كردارى پابردوو لە زمانى كوردىدا:

بەكارھىنانى شىكەرەوھى مۆرفۆلۆجى بە شىوھىيەكى خۆكارىيانە بە مەبەستى، شىتەلكردن و پىكھاتنەوھى كردار بە چەند ھەنگاوىكدا تىدەپەرپىت، ھەنگاوھكانى شىكردنەوھى خۆكارىيانەى كردارى پابردوو، برىتییە لە شىتەلكردنى پۆنانى ناوھوھى كردارى پابردوو بۆ مۆرفىمە پىكھىنەرەكانى، بۆ زياتر پوونكردنەوھى ئەم كردارانە بە نمونەى پىزمانى زمانى كوردى بەسەر كردارى پابردوو بىنەرەتى، دارپىژراو و لىكدراو جىبەجى دەكرىن:

۲/۳-۲-۱) پىواژۆى كردارى پابردوو بىنەرەتى تىنەپەر:

گرىمان: وشەى تىكردە بۆ نىو بەرنامە برىتییە لە (ھاتن)

یه که م / ههنگاوی شیته لکردن:

۱. به های وشه ی تیکرده - (ن) ی چاوگ = هات.

۲. نهنجامی ههنگاوی یه که م - بگوری <پ> (ا، -وو، -ی، -ت، -د) = ها

۳. نهنجامی ههنگاوی یه که م و دووهم (ها) = <پ>

دووهم / ههنگاوی پیکهاتنه وه:

یاسای پیکهاتنه وه ی کرداری پابردووی بنه ره تی تپهر بریتییه له: (مؤرفیمی رهگ + مؤرفیمی کات + مؤرفیمه کهسیه کانی کومه له ی دووهم (م، -ین))، که واته یاسای پیکهاتنه ی کرداری پابردووی بنه ره تی تپهر به پیی بهرنامه ی خوکاری، بریتییه له:

ژ	مؤرفیمی رهگ	+	مؤرفیمی کات	+	مؤرفیمی کهس	=	کرداری پابردووی بنه ره تی تپهر
.۱	<پ>	+	<پ>	+	ج.لکاو	=	پ+پا+ج.لکاو
	ها	+	ت	+	م	=	هاتم
.۲	<پ>	+	<پ>	+	ج.لکاو	=	پ+پا+ج.لکاو
	ها	+	ت	+	ین	=	هاتین
.۳	<پ>	+	<پ>	+	ج.لکاو	=	پ+پا+ج.لکاو
	ها	+	ت	+	یت	=	هاتیت
.۴	<پ>	+	<پ>	+	ج.لکاو	=	پ+پا+ج.لکاو
	ها	+	ت	+	ن	=	هاتن
.۵	<پ>	+	<پ>	+	ج.لکاو	=	پ+پا+ج.لکاو
	ها	+	ت	+	∅	=	هات ∅
.۶	<پ>	+	<پ>	+	ج.لکاو	=	پ+پا+ج.لکاو
	ها	+	ت	+	ن	=	هاتن

خشته ی (۲۶)

له وینه ی (۹) دا خشته ی پیواژوی چاوگی (هاتن) به پیی کات و کهس بۆ کرداری پابردووی پاگیانندن و دانانی به ئری و نه ریوه له بهرنامه یه کی خوکاریدا خراوه ته پروو:

ژ	مۆرفیمی رهگ	+	مۆرفیمی کات	+	مۆرفیمی کەس	=	کرداری پابردویی بنه پره تیی تئپه پ
.۱	<پ>	+	<پا>	+	ج. لکاو	=	پ+پا+ ج. لکاو
	بر	+	د	+	م	=	بردم
.۲	<پ>	+	<پا>	+	ج. لکاو	=	پ+پا+ ج. لکاو
	بر	+	د	+	مان	=	بردمان
.۳	<پ>	+	<پا>	+	ج. لکاو	=	پ+پا+ ج. لکاو
	بر	+	د	+	ت	=	بردت
.۴	<پ>	+	<پا>	+	ج. لکاو	=	پ+پا+ ج. لکاو
	بر	+	د	+	تان	=	بردتان
.۵	<پ>	+	<پا>	+	ج. لکاو	=	پ+پا+ ج. لکاو
	بر	+	د	+	ی	=	بردی
.۶	<پ>	+	<پا>	+	ج. لکاو	=	پ+پا+ ج. لکاو
	بر	+	د	+	یان	=	بردیان

خشتهی (۲۷)

له وینهی (۱۰) دا خشتهی پیاوژی چاوگی (بردن) به پیی کات و کەس بۆ کرداری پابردویی راگه یاندن و دانانی به ئه ری و نه ریوه له بهرنامه یه کی خۆکاریدا خراوه ته پروو:

وینهی (۱۰) خشتهی پیاوژی چاوگی (بردن) به بهرنامه ی خۆکارییانه ی کرداری پابردو له زمانی کوردیدا

۳-۲-۳/۲) پېواژى كىردارى پابردوى داپېژراوى تېنېپه:

گریمان: وشه ی تیکرده بۇ نیو بهرنامه بریتیه له (پاهاتن)

یه که م / هه نځاوی شیته لکردن:

۱. لابرډنى لاگره كان به پېى بنكه ی زانیاری: پاهاتن - <پ> <پا> یان <پا> (پا-) = هاتن
۲. به های وشه ی هه نځاوی یه که م - (-ن) ی چاوغ = هات.
۳. نه نځامی هه نځاوی دووهم - بگۆری <پا> (-ا، -وو، -ی، -ت، -د) = ها
۴. نه نځامی هه نځاوی یه که م و دووهم و سییه م (ها) = <پ>

دووهم / هه نځاوی پیکهاتنه وه:

یاسای پیکهاتنه وه ی کرداری پابردوى داپېژراوى تېنېپه پیر لیره دا بریتیه له: مورفیمی وشه داپېژ + مورفیمی پرهگ + مورفیمی کات + مورفیمه که سییه کانی کۆمه له ی دووهم (-م، -ین).
که واته یاسای پیکهاتنه ی کرداری پابردوى داپېژراوى تېنېپه پیر بریتیه له:

ژ	مورفیمی وشه داپېژ	+	مورفیمی پرهگ	+	مورفیمی کات	+	مورفیمی که س	=	کرداری پابردوى داپېژراوى تېنېپه پیر
۱.	<پ>	+	<پ>	+	<پا>	+	ج.لکاو	=	پ+پ+پا + ج.لکاو
	پا	+	ها	+	ت	+	م	=	پاهاتم
۲.	<پ>	+	<پ>	+	<پا>	+	ج.لکاو	=	پ+پ+پا + ج.لکاو
	پا	+	ها	+	ت	+	ین	=	پاهاتین
۳.	<پ>	+	<پ>	+	<پا>	+	ج.لکاو	=	پ+پ+پا + ج.لکاو
	پا	+	ها	+	ت	+	یت	=	پاهاتیت
۴.	<پ>	+	<پ>	+	<پا>	+	ج.لکاو	=	پ+پ+پا + ج.لکاو
	پا	+	ها	+	ت	+	ن	=	پاهاتن
۵.	<پ>	+	<پ>	+	<پا>	+	ج.لکاو	=	پ+پ+پا + ج.لکاو
	پا	+	ها	+	ت	+	∅	=	پاهات ∅
۶.	<پ>	+	<پ>	+	<پا>	+	ج.لکاو	=	پ+پ+پا + ج.لکاو
	پا	+	ها	+	ت	+	ن	=	پاهاتن

خشته ی (۲۸)

له وینهی (۱۱) دا خشتهی پیواژۆی چاوگی (پاهاتن) به پیی کات و کهس بۆ کرداری پابردووی
 پاگه یاندن و دانانی به ئه رۆ و نه رۆوه له بهرنامه یه کی خۆکاریدا خراوه ته پوو:

وینهی (۱۱) پیواژۆی چاوگی (پاهاتن) به بهرنامه ی پیواژۆکاری خۆکارییهانی کرداری پابردووی له زمانی کوردیدا

۳-۲-۴) پیواژۆی کرداری پابردووی دارپژراوی تیپه پ:

گریمان: وشه ی تیکرده بۆ نیو بهرنامه بریتیه له (پاهینان)

یه که م / ههنگای شیه لکردن:

۱. لابردنی لاگره کان به پیی بنکه ی زانیاری: پاهینان - <پ> یان <پا> (پا-) = هینان
۲. به های وشه ی ههنگای یه که م - (ن) ی چاوگ = هینا.
۳. ئه نجامی ههنگای دوو م - بگۆری <پا> (پا، -وو، -ی، -ت، -د) = هین
۴. ئه نجامی ههنگای یه که م و دوو م و سییه م (هین) = <پ>

دوو م / ههنگای پیکهاتنه وه: یاسای پیکهاتنه وه ی کرداری پابردووی دارپژراوی تیپه ر لییره دا
 بریتیه له: مۆرفیمی وشه دارپژ + مۆرفیمه که سییه کانی کۆمه له ی یه که م (-م، -مان) + مۆرفیمی
 رهگ + مۆرفیمی کات. که واته یاسای پیکهینانی کرداری پابردووی دارپژراوی تیپه بریتیه له:

۵-۲-۳/۲) پېواژۆی کرداری پابردوی لیکدراوی تینه پەر:

گریمان: وشه ی تیکرده بۆ نیو بهرنامه بریتیه له (سهرکه وتن)

یه که م / ههنگاوی شیته لکردن:

۱. لابردنی لاگره کان به پیی بنکه ی زانیاری: سهرکه وتن - <پ> یان <پا> (سهر-) = که وتن
۲. به های وشه ی ههنگاوی یه که م - (ن) ی چاوگ = که وت.
۳. نه نجامی ههنگاوی دووهم - بگۆری <پا> (-ا، -و، -ی، -ت، -د) = که و
۴. نه نجامی ههنگاوی یه که م و دووهم و سییه م (که و) = <پ>

دووهم / ههنگاوی پیکهاتنه وه:

یاسای پیکهاتنه وه ی کرداری پابردوی لیکدراوی تینه پەر لیره دا بریتیه له: مۆرفیمی سهر به خۆ + مۆرفیمی رهگ + مۆرفیمی کات + مۆرفیمه که سییه کانی کۆمه له ی دووهم (-م، -ین). که واته یاسای پیکهاتنه ی کرداری پابردوی لیکدراوی تینه پەر به پیی بریتیه له:

ژ	مۆرفیمی سهر به خۆ	+	مۆرفیمی رهگ	+	مۆرفیمی کات	+	مۆرفیمی کهس	=	کرداری پابردوی لیکدراوی تینه پەر
. ۱	<مس>	+	<پ>	+	<پا>	+	ج. لکاو	=	مس+پ+پا+ج. لکاو
	سهر	+	که و	+	ت	+	م	=	سهرکه وتم
. ۲	<مس>	+	<پ>	+	<پا>	+	ج. لکاو	=	مس+پ+پا+ج. لکاو
	سهر	+	که و	+	ت	+	ین	=	سهرکه وتین
. ۳	<مس>	+	<پ>	+	<پا>	+	ج. لکاو	=	مس+پ+پا+ج. لکاو
	سهر	+	که و	+	ت	+	یت	=	سهرکه وتین
. ۴	<مس>	+	<پ>	+	<پا>	+	ج. لکاو	=	مس+پ+پا+ج. لکاو
	سهر	+	که و	+	ت	+	ن	=	سهرکه وتن
. ۵	<مس>	+	<پ>	+	<پا>	+	ج. لکاو	=	مس+پ+پا+ج. لکاو
	سهر	+	که و	+	ت	+	∅	=	سهرکه وت ∅
. ۶	<مس>	+	<پ>	+	<پا>	+	ج. لکاو	=	مس+پ+پا+ج. لکاو
	سهر	+	که و	+	ت	+	ن	=	سهرکه وتن

خشته ی (۳۰)

له وینه ی (۱۳) دا خشته ی پېواژۆی چاوگی (سهرکه وتن) به پیی کات و کهس بۆ کرداری پابردوی راگه یانندن و دانانی به ئه ری و نه ریوه له بهرنامه یه کی خۆکاریدا خراوه ته پوو:

ژ	مۆرفییمی	+	مۆرفییمی	+	مۆرفییمی	+	مۆرفییمی	=	کرداری پابردووی
	سه ربه خۆ		رهگ		کهس		کات		لینکدراوی تیپه پ
. ۱	<مس>	+	<پ>	+	ج. لکاو	+	<پا>	=	مس+ج. لکاو+پ+پا
	سه ر	+	خس	+	م	+	ت	=	سه ر م خست
. ۲	<مس>	+	<پ>	+	ج. لکاو	+	<پا>	=	س. م+ج. لکاو+پ+پا
	سه ر	+	خس	+	مان	+	ت	=	سه ر مان خست
. ۳	<مس>	+	<پ>	+	ج. لکاو	+	<پا>	=	مس+ج. لکاو+پ+پا
	سه ر	+	خس	+	ت	+	ت	=	سه ر ت خست
. ۴	<مس>	+	<پ>	+	ج. لکاو	+	<پا>	=	مس+ج. لکاو+پ+پا
	سه ر	+	خس	+	تان	+	ت	=	سه ر تان خست
. ۵	<مس>	+	<پ>	+	ج. لکاو	+	<پا>	=	مس+ج. لکاو+پ+پا
	سه ر	+	خس	+	ی	+	ت	=	سه ر ی خست
. ۶	<مس>	+	<پ>	+	ج. لکاو	+	<پا>	=	مس+ج. لکاو+پ+پا
	سه ر	+	خس	+	یان	+	ت	=	سه ر یان خست

خشتهی (۲۱)

له وینهی (۱۴) دا خشتهی پیواژۆی چاۆگی (سه ر خستن) به پیی کات و کهس بۆ کرداری پابردووی پراگه یاندن و دانانی به ئه رۆ و نه رۆیه له به رنامه یه کی خۆکاریدا خراوه ته پوو:



وینهی (۱۴) خشتهی پیواژۆی چاۆگی (سه ر خستن) به به رنامه ی پیواژۆکاریی خۆکارییانه ی کرداری پابردو له زمانی کردیدا

له هەندى باردا دەتوانریت يەك هەنگاو لە لۆگارىتمەكە كورت بكریتەوه، چونكە مۆرفىمى پرەگ لەگەڵ مۆرفىمى كات هەميشە بە دواى يەكدا دىن، كەواتە بە لابردنى (-ن)ى چاوگ و خستنهسەرى مۆرفىمە كەسىيەكان ئەنجامى تەواو دەستدەكهویت، واتە بە سوودوهرگرتن لە (قەد)، بەلام ليرەدا دەبیت بگۆرى پرەگ <ر> لەگەڵ بگۆرى كات <را> يەكسان بكریت بە بگۆرىكى نوێ، كە ئاماژە بە قەد بكات، گریمان يەكسانە بە <ق>، ليرەدا نمونە بۆ كردارى پابردووى بنەرەتى تىپەر بەم شيوەيه دەبیت:

(۵۵) گریمان: وشەى تىكرده بۆ نيو بەرنامە بریتىيه لە (هاتن)

يەكەم / هەنگاوى شىتەلكردن:

۱. بەهاى وشەى تىكرده - (-ن)ى چاوگ = هات.

۲. ئەنجامى هەنگاوى يەكەم (هات) = <ق>

دووم / هەنگاوى پىكهاتنەوه: ياساى پىكهاتنەوهى كردارى پابردووى بنەرەتى تىپەر بریتىيه لە:

قەد + مۆرفىمە كەسىيەكانى كۆمەڵەى دووم (-م، -ين).

كەواتە ياساى پىكهاينانى كردارى پابردووى بنەرەتى تىپەر بە پىي بەرنامەى خۆكارى بریتىيه لە:

ژ	قەد	+	مۆرفىمى كەس	=	كردارى پابردووى بنەرەتى تىپەر
۱.	<ق>	+	م	=	ق + ج.لكاو
	هات	+	م	=	هاتم

خستەى (۳۲)

بەلام لەبەر ئەوهى لەسەر بنەماى مۆرفىم كردارەكان شىتەلدەكرين، بۆيه ئەم نمونەيه تەنها بۆ پوونکردنەوهيه و لەم لىكۆلینەوهيهدا بەكار ناهيتریت.

جىي ئاماژەپىكردنە، كە لەم لىكۆلینەوهيهدا تەنها پىواژوى كردارى پابردووى بنەرەتى و دارپىژراو دەخريئەپوو و كردارى لىكدرائ تەنها نمونەى شىوازى پىكهاتنى پوون دەكریتەوه لەگەڵ خستنهپرووى يەك نمونە پىزمانى، چونكە كردارى لىكدرائ زياتر لە بيست ياساى پىكهاينانى هەيه، و ئەگەر بىت بەرنامەكە بەسەر كردارى لىكدرائدا جىبەجىبىكریت ئەو كاتە دەبىت بنكەى زانىارىيەك بە هەموو ئەو ناو و ئاوهلناو و ئاوهلكردار و لاگرانە (...)، ئامادە بكریت، هەروەها پىويستە زياتر لە چوار هەزار ياسا ئامادە بكریت و بە شيوەى لۆگارىتم هەنگاو بە هەنگاو پىواژو

بكریت بۇ زیاتر پوونكردنه وهی مهبهستمان له و ژماره زۆری یاسایه، ئەگەر سهنجی دیزاینی بهرنامه که بدریت، دهبینریت، که ئەنجامهکان له (۹۶) خانه پیکدین، بۆ کرداری پابردووی پاگه یاندن (۴) یاسای جیاواز ههیه، ههروهها بۆ کرداری پابردووی دانانی (۴) یاسای جیاواز ههیه، که دهکاته (۸) یاسا، به نه ریکردنیان (۸) یاسا زیاد دهبن، که واته (۱۶) یاسا، سه بارهت به جیناوه که سییهکان کۆمهلهی یه که م (۶) باری جیاوازی ههیه که واته (۱۶) لیدانی (۶) دهکاته (۹۶) یاسا، ههروهها (۹۶) یاسا بۆ کرداری تینه پهر که واته (۱۹۲) یاسا پیویسته، ته نها بۆ گهردانکردنی سادهترین شیوازی پیکهاتنی کرداری پابردووی لیکدراوی تیپهر و تینه پهر، که بریتین له:

۱. مۆرفیمی سهربه خۆ + مۆرفیمی پهگ + مۆرفیمی کات + ج. لکاو ی کۆمهلهی دووه م

۲. مۆرفیمی سهربه خۆ + ج. لکاو ی کۆمهلهی یه که م + مۆرفیمی پهگ + مۆرفیمی کات

له زمانی کوردیدا زیاتر له بیست یاسای پیکهاتنیان بۆ کرداری لیکدراو ههیه، که واته به کرداریکی ماتماتیکی نزیکهی چوار ههزار یاسای جیاوازی ههیه، ئەم پیواژویه له پرووی پیکهاتنه وه پیواژو دهکریت، به لام له بهر نه بوونی بنکهی زانیاری خۆکاری تایبهت به زمانی کوردی له ئیستادا، که کرداره لیکدراوهکان تییدا جیاکرا بیته وه، بویه له ئیستادا ناتوانریت کار له سههر پیواژی کرداری لیکدراو بکریت.

له پاش خستنه پرووی چۆنیتی پیواژو کردنی کرداری پابردوو به شیوهیهکی خۆکارییانه، چ له ههنگاوی شیهته لکردن بیت، یاخود پیکهاتنه وه، ئیستا به وردی هه موو یاساکانی کرداری پابردووی بهرتهی و دارپژراو له سههر به مایهکی خۆکارییانه به نموونه وه دهخرینه پروو.

۳-۳/۲) یاسا خۆکارییهکانی کرداری پابردووی پاگه یاندن:

بهر له خستنه پرووی یاسا خۆکارییهکان پیویسته کورتهیهک له سههر میکانیزمی کارکردنی بهرنامهکانی پرۆگرامسازی بخریته پروو و پۆلیان له نزیککردنه وهی یاسا ماتماتیکییهکان له زمانه سروشتیهکان پوونبکریته وه، چونکه ئەو یاسایانهی، که له م بهرنامهکان به کاردین هه رچهنده یاسای ماتماتیکی، به لام تا پادهیهک له زمانی مرقه وه نزیکن، ئەم بهرنامه پۆلی وه رگپهر دهبینن، چونکه پیواژوی کۆمپیوته رهکان ته نها به پپهرهوی باینهری کار دهکهن، که به زمانی (سفر و یهک) ناسراوه، له بهر ئالۆزی ئەم زمانه، چه ند هیمایهکی ماتماتیکی له بهرانبهر زمانی (سفر و یهک) دانرا، بۆ ئەوهی کردارهکان ئاسانتر بکات، بۆ نموونه هیماکانی (هیکسادیسیمال)، که بهرانبهر به هه ر چوار خانهیهک یهک هیمای ماتماتیکی داده نریت، دواتر ئەم زمانه ش وه رگپهدرا

بۇ زامانى سروشتى و لە بەرانبەر فۆنئىمەكانى ھىماي ماتماتىكى دانرا، بۇ ئوھى تىگەيشتنى لە لايەن مرقۇقوھ ئاسان بىت و تا رادەيەك لە زامانى سروشتى مرقۇق بچىت^۱. لە راستيدا دانانى نىشانەي زامانە سروشتىيەكان لە چەند كردارىكى ماتماتىكى بە دەر نىيە، كە تەنھا و تەنھا مەرج ئوھىيە، كە بە ھىچ جۆرىك ھىمايەك بەرانبەر بە نىشانەيەك دووبارە نەبىتەوھ، بۇ نمونە:

(۵۶) ھىماي فۆنئىمەكانى (ش) و (ا) و (ر) بە پىرەوى باينەرى بەمشىوھىە دەنوسرىت:

$$۱. (ش) = (۱۱۰۱۱۰۰۰۱۰۱۱۰۱۰۰)$$

$$۲. (ا) = (۱۱۰۱۱۰۰۰۱۰۱۰۰۱۱۱)$$

$$۳. (ر) = (۱۱۰۱۱۰۰۰۱۰۱۱۰۰۰۱).$$

كەواتە بۇ نوسىنى وشەي (شار) لەسەر تەختەكلىل، بەرنامەكە ئەم ھىمايە بۇ پىواژوى كۆمپىوتەر دەنىرىت:

$$(۵۷) (شار) = (۱۱۰۱۱۰۰۰۱۰۱۱۰۱۰۰۱ ۱۱۰۱۱۰۰۰۱۰۱۰۰۱۱۱ ۱۱۰۱۱۰۰۰۱۰۱۱۰۱۰۰).$$

لىرەدا بە ھىچ جۆرىك ھىماي فۆنئىمەكان لەيەك ناچن، بەرنامەكانى پروگرامسازى لەسەر ئەم بنەمايە كاردەكەن و چەند ئەگەرىكى نەگورپيان بۇ دانراوھ، كە دەبن بە مەرج، واتە ئەگەر (ا) و (۱) نىشانەي نىوانيان كۆ بوو، مەرجە ئەنجام (۲) بىت، بەلام ئەگەر لىكدان بوو ئوھ مەرجە (ا) بىت، لىرەدا سوود لەو ئەگەرەنە وەرگىراوھ و بەپىي ياساى پىزىمانىيەكان بەسەر (كردارى پابردوو) لە زامانى كورديدا، وەكو بەشىكى ئاخاوتن جىبەجىكراوھ.

۲/۳-۱) پىواژوى خۇكارىيانەي كردارى پابردوى بنەپەتى:

۲/۳-۱-۱) پىواژوى خۇكارىيانەي كردارى پابردوى بنەپەتى / نىكى پاگەياندن: ئو كردارەيە، كە لە كاتى پابردوودا پروويداوه، واتە كاتى پروودان دەكەوئىتە پىش ئاخاوتن بە ماوھىەكى كەم، جىي ئاماژەيە، كە دارشەي ئەم جۆرە كردارە بە پىواژوىيەكى خۇكارىيانە لەسەر بنەماي مۆرفىم لە زامانى كورديدا، بەم ياسايانە دەتوانرىت بخرىتەپوو:

^۱ بۇ زانىارى زياتر پروانە: پارى (دووم)ى بەشى (يەكەم)، لاپەرە (۳۰).

۱. یاسای خۆکارییانهی کرداری پابردووی بنه په تیی تینه په پ/ نزیکی راگه یاندن:

پ+پا+ج.لکاو	=	م ، ین یت ، ن ن ، Ø	+	>پ<	+	>پ<	پیاوژی خۆکارییانهی بگوره له بری دانراوه کان
پابردووی بنه په تیی نزیکی تینه په پ	=	ج.لکاو ی ک	+	مۆرفیمی کاتی پابردوو	+	په گی کردار	یاسای دارشته پیزمانییه که
هاتین	=	- ین	+	- ت	+	ها	نموونه

خشته ی (۳۳)

۲. یاسای خۆکارییانهی کرداری پابردووی بنه په تیی تینه په پ/ نزیکی راگه یاندن:

پ+پا+ج.لکاو	=	م ، مان ت ، تان ی ، یان	+	>پ<	+	>پ<	پیاوژی خۆکارییانهی بگوره له بری دانراوه کان
پابردووی بنه په تیی نزیکی تینه په پ	=	ج.لکاو ی ک	+	مۆرفیمی کاتی پابردوو	+	په گی کردار	یاسای دارشته پیزمانییه که
بردمان	=	- مان	+	- د	+	بر	نموونه

خشته ی (۳۴)

۲/۳-۲-۱-۲) پیاوژی خۆکارییانهی کرداری پابردووی بنه په تیی / ته وای راگه یاندن: دارشته ی
ئهم جوړه کرداره به پیاوژییه کی خۆکارییانه له سه ر بنه مای مۆرفیم له زمانی کوردیدا، به م
یاسایانه ده توانریت بخرینه پروو:

۱. یاسای خۆکارییانهی کرداری پابردووی بنه په تیی تینه په پ/ ته وای راگه یاندن:

پ+پا+"وو" ج.لکاو	=	م ، ین یت ، ن ن ، Ø	+	"وو"	+	>پ<	+	>پ<	پیاوژی خۆکارییانهی بگوره له بری دانراوه کان
پابردووی بنه په تیی ته وای تینه په پ	=	ج.لکاو ی ک	+	که رتی یه که می نیشانه ی ته وای (وو)-	+	مۆرفیمی کاتی پابردوو	+	په گی کردار	یاسای دارشته پیزمانییه که
که وتووین	=	- ین	+	- وو	+	- ت	+	که و	نموونه

خشته ی (۳۵)

۲. ياساسى خۆكاريپانەنى كىردارى پابىردووى بىنەپەتتى تىپەپ / تەواوى پاكەياندىن:

پىئاۋۋى خۆكاريپانەنى بىگۈرە لە برى دانراۋەكان	>پ<	+	<پا>	+	"و"	+	م، مان ، ت، تان ، ى، يان	+	"ە"	=	پ+پا+"و" + ج.لكاۋ+"ە"
ياساسى دارپشتە رېژمانىيەكە	رەگى كىردار	+	مۆرفىمى كاتى پابىردو	+	كەرتى يەكەسى نىشانەنى تەوا (و-)	+	ج.لكاۋى ك	+	كەرتى دوۋەسى نىشانەنى تەوا (ە-)	=	پابىردووى بىنەپەتتى تەواوى تىپەپ
نمونه	هين	+	ا-	+	و-	+	مان -	+	ە -	=	هيتاۋمانە

خىشتەى (۳۶)

تىپىنى / لە پىئاۋۋى كىردارى پابىردووى بىنەپەتتى تىپەپ بۇ تەواوى پاكەياندىن، ئەگەر مۆرفىمى كات (واوى) بوو، ئەو كاتە نىشانەنى پابىردووى تەواو (ە-) دەپىت، ئەگەر مۆرفىمى كات (ئەلفى، يائى) بوو، ئەو نىشانەنى پابىردووى تەواو تەنھا (وە) دەپىت، بەلام بۇ مۆرفىمى كاتى (دالى، تائى)، نىشانەنى پابىردووى تەواو (وۋە) دەپىت.

۳/۲-۳-۱-۳ پىئاۋۋى خۆكاريپانەنى كىردارى پابىردووى بىنەپەتتى / بەردەوامى پاكەياندىن: ((ئەو فرمانەيە كە دەلالەت لەسەر پوودان و ئىستىمرارى ئەكا لە زەمانى پابووردوودا))^۱، دارپشتەى ئەم جۆرە كىردارە بە پىئاۋۋىيەكى خۆكاريپانە لەسەر بىنەماى مۆرفىم لە زمانى كوردىدا، بەم ياساينە دەتوانىت بخرىتەپو:

۱. ياساسى خۆكاريپانەنى كىردارى پابىردووى بىنەپەتتى تىپەپ / بەردەوامى پاكەياندىن:

پىئاۋۋى خۆكاريپانەنى بىگۈرە لە برى دانراۋەكان	"دە"	+	>پ<	+	<پا>	+	م، ىن ، ىت ، ن ، Ø	=	دە+"پا" + ج.لكاۋ
ياساسى دارپشتە رېژمانىيەكە	پابىردووى بەردەوام (ە-)	+	رەگى كىردار	+	مۆرفىمى كاتى پابىردو	+	ج.لكاۋى ك	=	پابىردووى بىنەپەتتى بەردەوامى تىپەپ
نمونه	دە-	+	ها	+	ت -	+	ىن -	=	دەھاتىن

خىشتەى (۳۷)

^۱ نورى عەلى ئەمىن (۲۰۱۲ : ۱۵۵)

۲. ياساسى خۇكارىيانەنى كىردارى پابىردووى بىنەپەتتى تىپەپ / بەردەوامى پاگە ياندن:

پىئاۋۋى خۇكارىيانەنى بىگۈرە لە بىرى دانراۋەكان	"دە"	+	م، تان، ى، يان	+	<پ>	+	>پ<	-	"دە" + ج.لكاۋ + پ+پا
ياساسى دارپشە پىزىمانىيەكە	نېشانەنى پابىردووى بەردەوام (دە-)	+	ج.لكاۋى ك	+	رەگى كىردار	+	مۆرفىمى كاتى پابىردووى	=	پابىردووى بىنەپەتتى بەردەوامى تىپەپ
نمونه	دە-	+	- مان	+	بر	+	- د	=	دەمانبىرد

خىشەنى (۳۸)

۳/۲-۳-۱-۴) پىئاۋۋى خۇكارىيانەنى كىردارى پابىردووى بىنەپەتتى / دورى پاگە ياندن: ((ئەو وشەيە، كە دەلالەت لەسەر پوودانى كارى بكا، لە پابىردووىيەكى دورا)). دارپشەنى ئەم جۆرە كىردارە بە پىئاۋۋىيەكى خۇكارىيانە لەسەر بىنەماي مۆرفىم لە زمانى كوردىدا، بەم ياساiane دەتوانىت بخرىتەپوو:

۱. ياساسى خۇكارىيانەنى كىردارى پابىردووى بىنەپەتتى تىپەپ / دورى پاگە ياندن:

پىئاۋۋى خۇكارىيانەنى بىگۈرە لە بىرى دانراۋەكان	<پ>	+	>پ<	+	"بوو"	+	م، ىن، ىت، ن، Ø	-	"دە" + ج.لكاۋ + پ+پا
ياساسى دارپشە پىزىمانىيەكە	رەگى كىردار	+	مۆرفىمى كاتى پابىردووى	+	نېشانەنى پابىردووى دور (بوو)	+	ج.لكاۋى ك	=	پابىردووى بىنەپەتتى دورى تىپەپ
نمونه	ها	+	- ت	+	- بوو	+	- ىن	=	ھاتبووين

خىشەنى (۳۹)

۲. ياساسى خۇكارىيانەنى كىردارى پابىردووى بىنەپەتتى تىپەپ / دورى پاگە ياندن:

پىئاۋۋى خۇكارىيانەنى بىگۈرە لە بىرى دانراۋەكان	<پ>	+	>پ<	-	"بوو"	+	م، تان، ى، يان	+	"دە" + ج.لكاۋ + پ+پا
ياساسى دارپشە پىزىمانىيەكە	رەگى كىردار	+	مۆرفىمى كاتى پابىردووى	=	نېشانەنى پابىردووى دور (بوو)	+	ج.لكاۋى ك	+	پابىردووى بىنەپەتتى دورى تىپەپ
نمونه	بر	+	- د	=	- بوو	+	- مان	+	بىردبوومان

خىشەنى (۴۰)

^۱ نورى عەلى ئەمىن (۲۰۱۲ : ۱۵۷)

۲/۳-۱-۵) پېواژۆی خۆكارييانەى كرادارى پابردووى بنه پەتى / نزيكى دانانى: دارپشتهى ئەم جۆره كراداره به پېواژۆيهكى خۆكارييانە له سەر بنه ماى مۆرفيم له زمانى كورديدا، به م ياسايانه ده توانريت بخريته پوو:

۱. ياساى خۆكارييانەى كرادارى پابردووى بنه پەتى تينه پەپ / نزيكى دانانى:

پېواژۆى خۆكارييانەى بگۆره له برى دانراوه كان	>پ<	+	>پ<	+	"با"	+	م ، ين يت ، ن ، Ø	=	پ+پا+"با"+ج.لكا و
ياساى دارپشته ريزمانيه كه كردار	پهگى كردار	+	مۆرفيمى كاتى پابردوو	+	نیشانەى پابردووى نزيكى دانانى(با)	+	ج.لكاوى ك ۲	=	پابردووى بنه پەتى نزيكى تينه پەپ
نموونه	ها	+	- ت	+	- با	+	- ين	=	هاتبابن

خشتهى (۴۱)

۲. ياساى خۆكارييانەى كرادارى پابردووى بنه پەتى تينه پەپ / نزيكى دانانى:

پېواژۆى خۆكارييانەى بگۆره له برى دانراوه كان	>پ<	+	>پ<	+	"با"	+	م ، مان ت ، تان ى ، يان	=	پ+پا+"با"+ج.لكا و
ياساى دارپشته ريزمانيه كه كردار	پهگى كردار	+	مۆرفيمى كاتى پابردوو	+	نیشانەى پابردووى نزيكى دانانى(با)	+	ج.لكاوى ك ۱	=	پابردووى بنه پەتى نزيكى تينه پەپ
نموونه	بر	+	- د	+	- با	+	- مان	=	بردابمان

خشتهى (۴۲)

۲/۳-۱-۶) پېواژۆى خۆكارييانەى كرادارى پابردووى بنه پەتى / ته واوى دانانى: دارپشتهى ئەم جۆره كراداره به پېواژۆيهكى خۆكارييانە له سەر بنه ماى مۆرفيم له زمانى كورديدا، به م ياسايانه ده توانريت بخريته پوو:

۱. ياساى خۆكارييانەى كرادارى پابردووى بنه پەتى تينه پەپ / ته واوى دانانى:

پېواژۆى خۆكارييانەى بگۆره له برى دانراوه كان	>پ<	+	>پ<	+	"بيت"	+	م ، ين يت ، ن ، Ø	=	پ+پا+"بيت" + ج.لكا
ياساى دارپشته ريزمانيه كه كردار	پهگى كردار	+	مۆرفيمى كاتى پابردوو	+	نیشانەى پابردووى ته واوى دانانى(بيت)	+	ج.لكاوى ك ۲	=	پابردووى بنه پەتى ته واوى تينه پەپ
نموونه	كهو	+	- ت	+	- بيت	+	- ين	=	كهوتبيتين

خشتهى (۴۳)

۲. ياساسى خۇكارىيانەنى كىردارى پابىردووى بىنەپەتتى تىپەپ/ تەواوى دانانى:

پىئاۋۋى خۇكارىيانەنى بىگۈرە لە برى دانراۋەكان	<پ> + <پا> + "بىت"	+ مان، تان، يان	= پ+پا+"بىت" + ج.لكاۋ
ياساسى دارىشتە رېزىمانىيەكە	پەگى كىردار + مۇرفىمى كاتى پابىردو	+ نىشانەنى پابىردووى تەواوى دانانى (بىت)	= ج.لكاۋى ك پابىردووى بىنەپەتتى تەواوى تىپەپ
نمونه	هين + -۱	+ - بىت	= - مان هىتابىتمان

خىشتەى (۴۴)

۲/۳-۳-۱-۷) پىئاۋۋى خۇكارىيانەنى كىردارى پابىردووى بىنەپەتتى / بەردەوامى دانانى: دارىشتەى ئەم جۆرە كىردارە بە پىئاۋۋىيەكى خۇكارىيانە لەسەر بىنەماى مۇرفىم لە زمانى كوردىدا، بەم ياسايانە دەتوانىت بىخىتەپوو:

۱. ياساسى خۇكارىيانەنى كىردارى پابىردووى بىنەپەتتى تىپەپ/ بەردەوامى دانانى:

پىئاۋۋى خۇكارىيانەنى بىگۈرە لە برى دانراۋەكان	"ب" + <پ> + <پا> + "بىت"	+ م، ن، ۰، يىت، ن	= "ايە" + ج.لكاۋ+"ايە"
ياساسى دارىشتە رېزىمانىيەكە	نىشانەنى پابىردووى بەردەوامى دانانى(ب) + پەگى كىردار + مۇرفىمى كاتى پابىردو	+ ج.لكاۋى ۲ك	= پابىردووى بىنەپەتتى بەردەوامى تىپەپ
نمونه	-ب + كەو + -ت	+ - يىن	= بىكەوتىنايە -ايە

خىشتەى (۴۵)

۲. ياساسى خۇكارىيانەنى كىردارى پابىردووى بىنەپەتتى تىپەپ/ بەردەوامى دانانى:

پىئاۋۋى خۇكارىيانەنى بىگۈرە لە برى دانراۋەكان	"ب" + مان، تان، يان	+ <پ> + <پا>	= "ب" + ج.لكاۋ + پ+پا+"ايە"
ياساسى دارىشتە رېزىمانىيەكە	نىشانەنى پابىردووى بەردەوامى دانانى (ب) + ج.لكاۋى ۱ك	+ پەگى كىردار + مۇرفىمى كاتى پابىردو	= پابىردووى بىنەپەتتى بەردەوامى تىپەپ
نمونه	-ب + مان -	+ كر	= بمانكرىايە -ايە

خىشتەى (۴۶)

۲/۳-۱-۸) پېواژوی خۆکارییانهی کرداری پابردوی بنه پرتی / دوری دانانی: داپشتهی ئەم جۆره کرداره به پېواژویهکی خۆکارییانه له سهر بنه مای مۆرفیم له زمانی کوردیدا، به م یاسایانه ده توانریت بخریته پروو:

۱. یاسای خۆکارییانهی کرداری پابردوی بنه پرتی تیئنه پ/ دوری دانانی:

پېواژوی خۆکارییانهی بگۆره له بری دانراوه کان	>پ<	+	<پ>	+	"بوویا"	+	م ، ین یت ، ن Ø ، ن	+	پ+پا "بوویا" ج. لکاو + "ایه"
یاسای داپشته ریزمانیهی که	رهگی کردار	+	مۆرفیمی کاتی پابردوو	+	نیشانهی پابردوی دوری دانانی (بوویا)	+	ج. لکاو ک	+	پابردوی بنه پرتی دوری تیئنه پ
نموونه	کهو	+	- ت	+	- بوویا	+	- ین	+	- ایه

خشتهی (۴۷)

۲. یاسای خۆکارییانهی کرداری پابردوی بنه پرتی تیئنه پ/ دوری دانانی:

پېواژوی خۆکارییانهی بگۆره له بری دانراوه کان	>پ<	+	<پ>	+	"بوویا"	+	م ، مان ت ، تان ی ، یان	+	پ+پا "بوویا" ج. لکاو + "ایه"
یاسای داپشته ریزمانیهی که	رهگی کردار	+	مۆرفیمی کاتی پابردوو	+	نیشانهی پابردوی دوری دانانی (بوویا)	+	ج. لکاو ک	+	پابردوی بنه پرتی دوری تیئنه پ
نموونه	کر	+	- د	+	- بوویا	+	- مان	+	- ایه

خشتهی (۴۸)

۲/۳-۱-۹) پېواژوی خۆکارییانهی کرداری پابردوی بنه پرتی / نزیکي پراگه یاندنی نه ریکراو: داپشتهی ئەم جۆره کرداره به پېواژویهکی خۆکارییانه له سهر بنه مای مۆرفیم له زمانی کوردیدا، به م یاسایانه ده توانریت بخریته پروو:

۱. یاسای خۆکارییانهی کرداری پابردوی بنه پرتی تیئنه پ/ نزیکي پراگه یاندنی نه ریکراو:

پېواژوی خۆکارییانهی بگۆره له بری دانراوه کان	<نه>	+	>پ<	+	<پ>	+	م ، ین یت ، ن Ø ، ن	+	نه پ+پا ج. لکاو
یاسای داپشته ریزمانیهی که	مۆرفیمی نه ری	+	رهگی کردار	+	مۆرفیمی کاتی پابردوو	+	ج. لکاو ک	+	پابردوی بنه پرتی نزیکي تیئنه پ/ نه ری
نموونه	- نه	+	ها	+	- ت	+	- ین	+	نه هاتین

خشتهی (۴۹)

۲. ياساسى خۇكارىيانەنى كىردارى پابىردووى بىنەپەتى تىپەپ/ نىزىكى پاگە ياندىنى نەرىكراو:

پىئاۋۋى خۇكارىيانەنى بىگۈرە لە بىرى دانراۋەكان	<نە> +	م، مان ت، تان ى، يان	<پ> +	<پ> +	-	نە+ج.لكاو+پ+پا
ياساسى داىرشتە پىزىمانىيەكە	مۇرفىمى نەرى (نە)	ج.لكاوى ك	پەگى كىردار	+ مۇرفىمى كاتى پابىردووى	=	پابىردووى بىنەپەتى نىزىكى تىپەپ/ نەرى
نەمۇنە	- نە	- مان	پىر	+ د -	=	نەمانبىرد

خىشتەى (۵۰)

۳/۲-۳-۱۰ پىئاۋۋى خۇكارىيانەنى كىردارى پابىردووى بىنەپەتى/ تەواوى پاگە ياندىنى نەرىكراو:
داىرشتەى ئەم جۈرە كىردارە بە پىئاۋۋىيەكى خۇكارىيانە لەسەر بىنەماى مۇرفىم لە زمانى كوردىدا،
بەم ياساىانە دەتوانىت بىخىتەپوو:

۱. ياساسى خۇكارىيانەنى كىردارى پابىردووى بىنەپەتى تىپەپ/ تەواوى پاگە ياندىنى نەرىكراو:

پىئاۋۋى خۇكارىيانەنى بىگۈرە لە بىرى دانراۋەكان	<نە> +	<پ> +	<پ> +	"وو" +	م، ىن ىت، ن ، Ø	نە+پ+پا + "وو" +ج.لكاو
ياساسى داىرشتە پىزىمانىيەكە	مۇرفىم ى نەرى (نە)	پەگى كىردار	مۇرفىمى كاتى پابىردووى	كەرتى پەكەمى نىشانەى پابىردووى تەواو (وو)-	ج.لكاوى ك	پابىردووى بىنەپەتى تەواوى تىپەپ/ نەرى
نەمۇنە	- نە	+ كەو	+ ت -	+ وو -	- ىن	نەكەوتووین

خىشتەى (۵۱)

۲. ياساسى خۇكارىيانەنى كىردارى پابىردووى بىنەپەتى تىپەپ/ تەواوى پاگە ياندىنى نەرىكراو:

پىئاۋۋى خۇكارىيانەنى بىگۈرە لە بىرى دانراۋەكان	<نە> +	م، مان ت، تان ى، يان	<پ> +	<پ> +	"وہ" +	نە+ج.لكاو +پ+پا+وہ"
ياساسى داىرشتە پىزىمانىيەكە	مۇرفىمى نەرى (نە)	ج.لكاوى ك	پەگى كىردار	مۇرفىمى كاتى پابىردووى	نىشانەى پابىردووى تەواو (وہ)	پابىردووى بىنەپەتى تەواوى تىپەپ/ نەرى
نەمۇنە	- نە	+ مان -	+ ھىن	+ ۱ -	- وہ	نەمانھىئاوہ

خىشتەى (۵۲)

تېبىنى / لە پىئاژۆى كىردارى پابردووى بىنەپەتتى تىپەپ بۆ تەواوى پاگەياندى نەرىكراو، ئەگەر مۆرفىمى كات (واوى) بوو، ئەو كاتە نىشانەى پابردووى تەواو (-ە) دەبىت، ئەگەر مۆرفىمى كات (ئەلفى، يائى) بوو، ئەو نىشانەى پابردووى تەواو تەنھا (-و) دەبىت، بەلام بۆ مۆرفىمى كاتى (دالى، تائى)، نىشانەى پابردووى تەواو (-وو) دەبىت.

۳/۲-۱۱-۱-۳ پىئاژۆى خۇكارىيانەى كىردارى پابردووى بىنەپەتى / بەردەوامى پاگەياندى نەرىكراو: دارىشتەى ئەم جۆرە كىردارە بە پىئاژۆىيەكى خۇكارىيانە لەسەر بىنەماى مۆرفىم لە زمانى كوردىدا، بەم ياساينە دەتوانىت بخرىتەپوو:

۱. ياساى خۇكارىيانەى كىردارى پابردووى بىنەپەتتى تىنەپەپ / بەردەوامى پاگەياندى نەرىكراو:

پىئاژۆى خۇكارىيانەى بگۆرە لە برى دانراوكان	<ن>	+	"دە"	+	<پ>	+	<پ>	+	م ، ين يت ، ن Ø ، ن	=	نە "دە" + پا+ج.لكاو
ياساى دارىشتە رىزمانىيەكە	مۆرفىمى نەرى (نە)	+	پابردووى بەردەوام (-دە)	+	پەگى كىردار	+	مۆرفىمى كاتى پابردو	+	ج.لكاوى ك	=	پابردووى بىنەپەتتى بەردەوامى تىنەپەپ / نەرى
نمونه	-نە	+	-دە	+	ها	+	-ت	+	-ين	=	نەدەهاتىن

خىشتەى (۵۳)

۲. ياساى خۇكارىيانەى كىردارى پابردووى بىنەپەتتى تىپەپ / بەردەوامى پاگەياندى نەرىكراو:

پىئاژۆى خۇكارىيانەى بگۆرە لە برى دانراوكان	<ن>	+	م ، مان ت ، تان ى ، يان	+	"دە"	+	<پ>	+	<پ>	=	نە+ج.لكاو "دە" پا+پا
ياساى دارىشتە رىزمانىيەكە	مۆرفىمى نەرى (نە)	+	ج.لكاوى ك	+	پابردووى بەردەوام (-دە)	+	پەگى كىردار	+	مۆرفىمى كاتى پابردو	=	پابردووى بىنەپەتتى بەردەوامى تىپەپ / نەرى
نمونه	-نە	+	-مان	+	-دە	+	بر	+	-د	=	نەماندەبرد

خىشتەى (۵۴)

۲/۳-۱-۱۲) پېئاژۆى خۆكاريپانەى كردارى پابردووى بنه پەتى / دوورى پاگە ياندنى نەريكراو:
 دارپشتەى ئەم جۆره كرداره به پېئاژۆيەكى خۆكاريپانە لەسەر بنەماى مۆرفيەم لە زمانى كورديدا،
 بەم ياساينە دەتوانرئيت بخريته پروو:

۱. ياساى خۆكاريپانەى كردارى پابردووى بنه پەتى تېنە پەپ / دوورى پاگە ياندنى نەريكراو:

پېئاژۆى خۆكاريپانەى بگۆره لە برى دانراوهكان	<نە> +	<پ> +	<پا> +	"بوو" +	م ، ين يت ، ن ، ن Ø	=	نە + پ + پا + "بوو" + ج.لكاو
ياساى دارپشتە پېژمانبىهكە	مۆرفيەمى نەري (نە)	پهگى كردار	مۆرفيەمى كاتى پابردو و	نیشانەى پابردووى دوور (بوو)	ج.لكاوى ك	=	پابردووى بنه پەتى دوورى تېنە پەپ / نەري
نمونه	نە -	ها +	ت -	بوو -	ين -	=	نە هاتبووين

خشتهى (۵۵)

۲. ياساى خۆكاريپانەى كردارى پابردووى بنه پەتى تېپەپ / دوورى پاگە ياندنى نەريكراو:

پېئاژۆى خۆكاريپانەى بگۆره لە برى دانراوهكان	<نە> +	م، مان ت، تان ى، يان	<پ> +	<پا> +	"بوو" +	=	نە + ج.لكاو پا + پ + پا + "بوو"
ياساى دارپشتە پېژمانبىهكە	مۆرفيەمى نەري (نە)	ج.لكاوى ك	پهگى كردار	مۆرفيەمى كاتى پابردو	نیشانەى پابردووى دوور (بوو)	=	پابردووى بنه پەتى دوورى تېپەپ / نەري
نمونه	نە -	مان -	بر +	د -	بوو -	=	نە مابردبوو

خشتهى (۵۶)

۲/۳-۱-۱۳) پېئاژۆى خۆكاريپانەى كردارى پابردووى بنه پەتى / نزيكى دانانىى نەريكراو:
 دارپشتەى ئەم جۆره كرداره به پېئاژۆيەكى خۆكاريپانە لەسەر بنەماى مۆرفيەم لە زمانى كورديدا،
 بەم ياساينە دەتوانرئيت بخريته پروو:

۲. ياساسى خۆكارييانەنى كىردارى پابىردووى بىنەپەتى تىپەپ/ تەواوى دانانىي نەرىكراو:

پىئاۋۋى خۆكارييانەنى بگۆرە لە برى دانراوكان	<نە>	+	م، مان ت، تان ى، يان	+	<پ>	+	<پا>	+	"بىت"	=	نە+ج.لكاو پا+پا "بىت"
ياساسى دارپشتە رېژمانىيەكە	مۆرفىمى نەرى (نە)	+	ج.لكاوى ك	+	پەگى كىردار	+	مۆرفىمى كاتى پابىردوو	+	نېشانەنى پابىردووى تەواوى دانانى(بىت)	=	پابىردووى بىنەپەتى تەواوى تىپەپ/ نەرى
نمونه	نە-	+	مان -	+	هين	+	۱-	+	- بىت	=	نەمانهئىنابىت

خىشتەى (۶۰)

۲/۳-۱-۱۵ پىئاۋۋى خۆكارييانەنى كىردارى پابىردووى بىنەپەتى/ بەردەوامى دانانىي نەرىكراو:
دارپشتەى ئەم جۆرە كىردارە بە پىئاۋۋىيەكى خۆكارييانە لەسەر بىنەماى مۆرفىم لە زمانى كوردىدا،
بەم ياساينە دەتوانىت بىخىتەپوو:

۱. ياساسى خۆكارييانەنى كىردارى پابىردووى بىنەپەتى تىپەپ/ بەردەوامى دانانىي نەرىكراو:

پىئاۋۋى خۆكارييانەنى بگۆرە لە برى دانراوكان	<نە>	+	م، يىن يت، ن ، Ø، ن	+	<پا>	+	<پ>	+	"ايە"	=	نە+پا+پا ج.لكاو+ "ايە"
ياساسى دارپشتە رېژمانىيەكە	مۆرفىمى نەرى (نە)	+	پەگى كىردار	+	مۆرفىمى كاتى پابىردوو	+	ج.لكاوى ك ۲	+	پاشگرى (ايە)	=	پابىردووى بىنەپەتى بەردەوامى تىپەپ/ نەرى
نمونه	نە-	+	كەو	+	- ت	+	- يىن	+	- ايە	=	نەكەوتىنايە

خىشتەى (۶۱)

۲. ياساسى خۆكارييانەنى كىردارى پابىردووى بىنەپەتى تىپەپ/ بەردەوامى دانانىي نەرىكراو:

پىئاۋۋى خۆكارييانەنى بگۆرە لە برى دانراوكان	<نە>	+	م، مان ت، تان ى، يان	+	<پ>	+	<پا>	+	"ايە"	=	نە+ج.لكاو پا+پا+ "ايە"
ياساسى دارپشتە رېژمانىيەكە	مۆرفىمى نەرى (نە)	+	ج.لكاوى ك	+	پەگى كىردار	+	مۆرفىمى كاتى پابىردوو	+	پاشگرى (ايە)	=	پابىردووى بىنەپەتى بەردەوامى تىپەپ/ نەرى
نمونه	نە-	+	مان -	+	كر	+	- د	+	- ايە	=	نەمانكىدايە

خىشتەى (۶۲)

۲/۳-۱-۱۶) پېواژۆى خۆكاريپانەى كردارى پابردوى بنه پەتى / دورى دانانى نەرىكراو:
 دارپشتهى ئەم جۆره كرداره به پېواژۆيهكى خۆكاريپانە له سەر بنه ماى مۆرفيم له زمانى كوردیدا،
 بهم ياساينە دەتوانریت بخريتەپوو:

۱. ياساى خۆكاريپانەى كردارى پابردوى بنه پەتى تينه پەپ / دورى دانانى نەرىكراو:

پېواژۆى خۆكاريپانەى بگۆره له برى دانراوهكان	<نه> +	<پ> +	<پا> +	+ "بووبا"	+ م ، ين يت ، ن Ø ، ن	+ "ايه"	-	نه+پ+پا+بووبا "ج.لکاو +ايه"
ياساى دارپشته پېزمانيهكه	مۆرفيمى نەرى (نه)	پهگى كردار	مۆرفيمى ى كاتى پابردوو	نیشانەى پابردوى دورى دانانى (بووبا)	ج.لکاو ك	پاشگرى (ايه)	=	پابردوى بنه پەتى دورى تينه پەپ / نەرى
نموونه	نه	كهو	+ - ت	+ - بووبا	- ين	+ - ايە	=	نهكه وتبووبايناپه

خشتهى (۶۳)

۲. ياساى خۆكاريپانەى كردارى پابردوى بنه پەتى تيه پەپ / دورى دانانى نەرىكراو:

پېواژۆى خۆكاريپانەى بگۆره له برى دانراوهكان	<نه> +	م ، مان ت ، تان ى ، يان	<پ> +	<پا> +	+ "بووبا"	+ "ايه"	-	نه+پ+پا ج.لکاو +بووبا +ايه"
ياساى دارپشته پېزمانيهكه	مۆرفيمى نەرى (نه)	ج.لکاو ك	پهگى كردار	مۆرفيمى كاتى پابردوو	نیشانەى پابردوى دورى دانانى (بووبا)	پاشگرى (ايه)	=	پابردوى بنه پەتى دورى تيه پەپ / نەرى
نموونه	نه	مان-	+ كر	+ - د	+ - بووبا	+ - ايە	=	نه مانكردبووباپه

خشتهى (۶۴)

۲/۳-۳-۲) پېواژى خۆكاريپانەى كرادارى پابردوى دارپژاوا.

۲/۳-۳-۲-۱) پېواژى خۆكاريپانەى كرادارى پابردوى دارپژاوا/ نزيكى راگەياندىن: دارپشتهى

ئەم جۆره كراداره بەم ياساينە دەتوانرئيت بخرئتتە پروو:

۱. ياساى خۆكاريپانەى كرادارى پابردوى دارپژاواى تئپەپ/ نزيكى راگەياندىن:

پېواژى خۆكاريپانەى بگۆرە لە برى دانراوهكان	>پ<	+	>پ<	+	>پ<	+	م ، ين يت ، ن ، Ø	-	پ+پ+پ+ج.لكاو
ياساى دارپشته ريزمانئيهكە	مۆرفئيمى وشە دارپژ	+	رەگى كرادار	+	مۆرفئيمى كاتى پابردوو	+	ج.لكاوى ك	=	پابردوى دارپژاواى نزيكى تئپەپ
نموونه	پا	+	ها	+	- ت	+	- ين	=	پاھاتين

خشتهى (۶۵)

تئپينى/ دەشئيت مۆرفئيمى وشە دارپژ پئيشگرئيت، يان پاشگر، ياخود ھەردووکیان پئیکەو، ھەك:

(۵۷)

پېواژى خۆكاريپانەى بگۆرە لە برى دانراوهكان	>پ<	+	>پ<	+	>پ<	+	م ، ين يت ، ن ، Ø	-	پ+پ+پ+ج.لكاو+پا
ياساى دارپشته ريزمانئيهكە	مۆرفئيمى وشە دارپژ	+	رەگى كرادار	+	مۆرفئيمى كاتى پابردوو	+	ج.لكاوى ك	=	پابردوى دارپژاواى نزيكى تئپەپ
نموونه	پا	+	ها	+	- ت	+	- ين	=	پاھاتينهو

خشتهى (۶۶)

۲. ياساى خۆكاريپانەى كرادارى پابردوى دارپژاواى تئپەپ/ نزيكى راگەياندىن:

پېواژى خۆكاريپانەى بگۆرە لە برى دانراوهكان	>پ<	+	م، مان ت، تان ى، يان	+	>پ<	+	>پ<	-	پ+ج.لكاو +پ+پا
ياساى دارپشته ريزمانئيهكە	مۆرفئيمى وشە دارپژ	+	ج.لكاوى ك	+	رەگى كرادار	+	مۆرفئيمى كاتى پابردوو	=	پابردوى دارپژاواى نزيكى تئپەپ
نموونه	پا -	+	مان -	+	گر	+	- ت	=	پامانگرت

خشتهى (۶۷)

۲/۳-۲-۲) پېواژۆی خۆكارييانەى كردارى پابردووى داپېژراو/ تەواوى پاگەياندن: داپشتەى ئەم جۆره كرداره به پېواژۆيهكى خۆكارييانە لهسەر بنەماى مۆرفيم له زمانى كورديدا، بهم ياسايانه دەتوانریت بخريتتهپوو:

۱. ياسای خۆكارييانەى كردارى پابردووى داپېژراوى تينپهپ/ تەواوى پاگەياندن:

پېواژۆى خۆكارييانەى بگۆره له برى دانراوهكان	>پ<	+	>پ<	+	>پ<	+	"وه"	+	م ، ين يت ، ن ، Ø	-	پ+پ+پا + "و" ج.لكاو
ياسای داپشتە ريزمانيهكه	مۆرفيمى وشه داپېژ	+	رهگى كردار	+	مۆرفيمى كاتى پابردوو	+	نیشانەى پابردوو ى تەواو (وه)	+	ج.لكاوى ك	=	پابردووى داپېژراوى تەواوى تينپهپ
نموونه	پا -	+	ها	+	- ت	+	- وه	+	- ين	=	پاهاتووين

خشتهى (٦٨)

تیبينى/ لهبەر ئەوهى به پيى ياسای مۆرفۆلۆجى، له زمانى كورديدا دوو بزوين به دواى يه كدا نايهت، بۆيه له كاتى نوسينى ياسا خۆكارييهكه، بۆ كردارى پابردووى داپېژراوى تينپهپ، له برى نیشانەى پابردووى تەواو (وه)، تەنها نیشانەى (وو) داده نريت.

۲. ياسای خۆكارييانەى كردارى پابردووى داپېژراوى تينپهپ/ تەواوى پاگەياندن:

پېواژۆى خۆكارييانەى بگۆره له برى دانراوهكان	>پ<	+	م، مان ت، تان ى، يان	+	>پ<	+	>پ<	+	"وه"	-	پ+ج.لكاو پ+پ+پا + "و"
ياسای داپشتە ريزمانيهكه	مۆرفيمى وشه داپېژ	+	ج.لكاوى ك	+	رهگى كردار	+	مۆرفيمى كاتى پابردوو	+	نیشانەى پابردووى تەواو (وه)	=	پابردووى داپېژراوى تەواوى تينپهپ
نموونه	پا -	+	- مان	+	گر	+	- ت	+	- وه	=	پامانگرتووه

خشتهى (٦٩)

۲/۳-۲-۳) پېواژۆى خۆكارييانەى كردارى پابردووى داپېژراو/ بهردهوامى پاگەياندن: داپشتەى ئەم جۆره كرداره به پېواژۆيهكى خۆكارييانە لهسەر بنەماى مۆرفيم له زمانى كورديدا، بهم ياسايانه دەتوانریت بخريتتهپوو:

۱. یاسای خۆکارییانهی کرداری پابردووی داپژراوی تیئەپە/ بەردەوامی پاگەیانندن:

پ+دە"	م ، ین							پۆاژۆی خۆکارییانهی بگۆرە لە بری دانراوهکان
+پ+پا +ج.لکاو	= یت ، ن ن ، Ø	+ <پا>	+ <پ>	+ "دە"	+ >پ>	+ >پ>	+ >پ>	
پابردووی داپژراوی بەردەوام تیئەپە	= ج.لکاو ک ٢	+ مۆرفیئە ی کاتی پابردوو	+ رەگی کردار	+ نیشانهی پابردووی بەردەوام (دە)	+ مۆرفیئە وشە داپژ	+ پابردووی بەردەوام (دە)	+ مۆرفیئە وشە داپژ	یاسای داپژتە رێزمانییهکە
پادەهاتین	= ین -	+ ت -	+ ها	+ دە -	+ پا -	+ دە -	+ پا -	نموونه

خشتهی (٧٠)

۲. یاسای خۆکارییانهی کرداری پابردووی داپژراوی تیئەپە/ بەردەوامی پاگەیانندن:

پ+ج.لکاو +دە"	م ، مان							پۆاژۆی خۆکارییانهی بگۆرە لە بری دانراوهکان
+پ+پا +دە"	= >پا>	+ <پ>	+ "دە"	+ مان ، تان ی، یان	+ >پ>	+ >پ>	+ >پ>	
پابردووی داپژراوی بەردەوام تیئەپە	= مۆرفیئە کاتی پابردوو	+ رەگی کردار	+ نیشانهی پابردووی بەردەوام (دە)	+ ج.لکاو ک ١	+ مۆرفیئە وشە داپژ	+ پابردووی بەردەوام (دە)	+ مۆرفیئە وشە داپژ	یاسای داپژتە رێزمانییهکە
پاماندهگرت	= ت -	+ گر	+ دە -	+ مان -	+ پا -	+ دە -	+ پا -	نموونه

خشتهی (٧١)

٣/٢-٢-٤) پۆاژۆی خۆکارییانهی کرداری پابردووی داپژراو/ دووری پاگەیانندن: داپژتە
ئەم جۆرە کردارە بە پۆاژۆیهکی خۆکارییانه لەسەر بنەمای مۆرفیئە لە زمانی کوردیدا، بەم
یاسایانە دەتوانرێت بخرێتەروو:

۱. یاسای خۆکارییانهی کرداری پابردووی داپژراوی تیئەپە/ دووری پاگەیانندن:

پ+پ+پا +بوو"	م ، ین							پۆاژۆی خۆکارییانهی بگۆرە لە بری دانراوهکان
+پ+پا +ج.لکاو	= یت ، ن ن ، Ø	+ "بوو"	+ <پا>	+ <پ>	+ >پ>	+ >پ>	+ >پ>	
پابردووی داپژراوی دووری تیئەپە	= ج.لکاو ک ٢	+ نیشانهی پابردووی دوور (بوو)	+ مۆرفیئە کاتی پابردوو	+ رەگی کردار	+ مۆرفیئە وشە داپژ	+ پابردووی بەردەوام (دە)	+ مۆرفیئە وشە داپژ	یاسای داپژتە رێزمانییهکە
پاهاتبوین	= ین -	+ بوو -	+ ت -	+ ها	+ پا -	+ دە -	+ پا -	نموونه

خشتهی (٧٢)

۲. یاسای خۆکارییانهی کرداری پابردوی داپژدای تپهپ/ دووری پاگه یاندن:

پ+ج.لکاو +پ+پا +"بو"	=	"بو"	+	<پا>	+	<پ>	+	م، مان ت، تان ی، یان	+	<پ>	پیاوژی خۆکارییانهی بگۆره له بری دانراوهکان
پابردوی داپژدای دووری تپهپ	=	نیشانهی پابردوی دوور (بو)	+	مۆرفیمی کاتی پابردوو	+	پهگی کردار	+	ج.لکاو ک	+	مۆرفیمی وشه داپژ	یاسای داپشته ریزمانیهکه
پامانگرتبوو	=	- بو	+	- ت	+	گر	+	- مان	+	- پا	نموونه

خشتهی (۷۳)

۲/۳-۲-۳-۵) پیاوژی خۆکارییانهی کرداری پابردوی داپژدای/ نزیکى دانانی: داپشتهی ئەم
جۆره کرداره به پیاوژییهکی خۆکارییانه له سه ربنه مای مۆرفیم له زمانی کوردیدا، به م یاسایانه
ده توانریت بخریته پروو:

۱. یاسای خۆکارییانهی کرداری پابردوی داپژدای تپهپ/ نزیکى دانانی:

پ+پ+پا +"با" +ج.لکاو	=	م، ین یت، ن ، Ø	+	"با"	+	<پا>	+	<پ>	+	<پ>	پیاوژی خۆکارییانهی بگۆره له بری دانراوهکان
پابردوی داپژدای نزیکى تپهپ	=	ج.لکاو ک	+	نیشانهی پابردوی نزیکى دانانی(با)	+	مۆرفیمی کاتی پابردوو	+	پهگی کردار	+	مۆرفیمی وشه داپژ	یاسای داپشته ریزمانیهکه
داکه وتباين	=	- ین	+	- با	+	- ت	+	کهو	+	- دا	نموونه

خشتهی (۷۴)

۲. یاسای خۆکارییانهی کرداری پابردوی داپژدای تپهپ/ نزیکى دانانی:

پ+ج.لکاو +پ+پ +"با"	=	"با"	+	<پا>	+	<پ>	+	م، مان ت، تان ی، یان	+	<پ>	پیاوژی خۆکارییانهی بگۆره له بری دانراوهکان
پابردوی داپژدای نزیکى تپهپ	=	نیشانهی پابردوی دانانی(با)	+	مۆرفیمی کاتی پابردوو	+	پهگی کردار	+	ج.لکاو ک	+	مۆرفیمی وشه داپژ	یاسای داپشته ریزمانیهکه
پامانھینابا	=	- با	+	- ا	+	ھین	+	- مان	+	- پا	نموونه

خشتهی (۷۵)

۱. یاسای خۆکارییانهی کرداری پابردویی داپژدراوی تینهپه/پ/ بهردهوامی دانانی:

پ+پ+پ/پا +ج.لکاو +"ایه"	=	"ایه"	+	م ، ین یت ، ن ، Ø	+	<پ>	+	<پ>	+	<پ>	پێواژۆی خۆکارییانهی بگۆره له بری دانراوهکان
پابردویی داپژدراوی بهردهوامی تینهپه/پ/	=	پاشگری (ایه)	+	ج.لکاو ک ۲	+	مۆرفیمی کاتی پابردوو	+	پهگی کردار	+	مۆرفیمی وشه داپژ	یاسای داڕشته پێزمانیهکه
پاهاتینایه	=	-ایه	+	-ین	+	-ت	+	ها	+	-پا	نموونه

خشتهی (۷۸)

۲. یاسای خۆکارییانهی کرداری پابردویی داپژدراوی تیهپه/پ/ بهردهوامی دانانی:

پ+ج.لکاو +"ب"+پ +پ++"ایه"	=	"ایه"	+	<پ>	+	<پ>	+	"ب"	+	م ، مان ت ، تان ی ، یان	پێواژۆی خۆکارییانهی بگۆره له بری دانراوهکان
پابردویی داپژدراوی بهردهوامی تیهپه/پ/	=	پاشگری (ایه)	+	مۆرفیمی کاتی پابردوو	+	پهگی کردار	+	نیشانهی پابردویی بهردهوامی دانانی (ب-)	+	ج.لکاو ک ۱	یاسای داڕشته پێزمانیهکه
دامانبگرتایه	=	-ایه	+	-ت	+	گر	+	-ب	+	-مان	نموونه

خشتهی (۷۹)

۳/۲-۳-۲-۸) پێواژۆی خۆکارییانهی کرداری پابردویی داپژدراو/ دوری دانانی: داڕشتهی ئەم
جۆره کرداره به پێواژۆیهکی خۆکارییانه له سه ره ب نه مای مۆرفیم له زمانی کوردیدا، به م یاسایانه
ده توانریت بخریته روو:

۱. یاسای خۆکارییانهی کرداری پابردویی داپژدراوی تینهپه/پ/ دوری دانانی:

پ+پ+پ/پا +"بووبا" +ج.لکاو +"ایه"	=	"ایه"	+	م ، ین یت ، ن ، Ø	+	"بووبا"	+	<پ>	+	<پ>	+	<پ>	پێواژۆی خۆکارییانهی بگۆره له بری دانراوهکان
پابردویی داپژدراوی دوری تینهپه/پ/	=	پاشگری (ایه)	+	ج.لکاو ک ۲	+	نیشانهی پابردویی دورانی (بووبا)	+	مۆرفیمی کاتی پابردوو	+	پهگی کردار	+	مۆرفیمی وشه داپژ	یاسای داڕشته پێزمانیهکه
پاهاتبووبایانایه	=	-ایه	+	-ین	+	-بووبا	+	-ت	+	ها	+	-پا	نموونه

خشتهی (۸۰)

۲. یاسای خۆکارییانهی کرداری پابردووی داریژراوی تیپه/پ/ دوروی دانانی:

پ+ج.لکاو +پ+پا + "بوویا" + "ایه"	=	"ایه"	+	"بوویا"	+	>پ<	+	>پ<	+	مان، تان، یان	+	>پ<	پێواژۆی خۆکارییانهی بگۆره له بری دانراوهکان
پابردووی داریژراوی دوروی تیپه/پ	=	پاشگری (-ایه)	+	نیشانهی پابردووی دوروی دانانی (بوویا)	+	مۆرفیمی کاتی پابردوو	+	پهگی کردار	+	ج.لکاو ۱ک	+	مۆرفیمی وشه داریژ	یاسای داریشته ریزمانیهکه
پامانکردبوویا	=	-ایه	+	-بوویا	+	-د	+	کر	+	-مان	+	-پا	نموونه

خشتهی (۸۱)

۳/۲-۳-۲-۹) پێواژۆی خۆکارییانهی کرداری پابردووی داریژراو/ نزیکي پاگه یاندنی نه ریکراو: داریشتهی ئەم جۆره کرداره به پێواژۆیهکی خۆکارییانه له سه ر بنه مای مۆرفیم له زمانی کوردیدا، به م یاسایانه ده توانریت بخریته روو:

۱. یاسای خۆکارییانهی کرداری پابردووی داریژراوی تیپه/پ/ نزیکي پاگه یاندنی نه ریکراو:

پ+پ+پ+پ+نه +ج.لکاو	=	م، ین، یت، ن، Ø، ن	+	>پ<	+	>پ<	+	>نه<	+	>پ<	پێواژۆی خۆکارییانهی بگۆره له بری دانراوهکان
پابردووی داریژراوی نزیکي تیپه/پ/ نه ریکراو	=	ج.لکاو ۲ک	+	مۆرفیمی کاتی پابردوو	+	پهگی کردار	+	مۆرفیمی نه ریکراو (نه)	+	مۆرفیمی وشه داریژ	یاسای داریشته ریزمانیهکه
پانه هاتین	=	-ین	+	-ت	+	ها	+	-نه	+	-پا	نموونه

خشتهی (۸۲)

۲. یاسای خۆکارییانهی کرداری پابردووی داریژراوی تیپه/پ/ نزیکي پاگه یاندنی نه ریکراو:

پ+ج.لکاو +نه+پ+پا	=	>پ<	+	>پ<	+	>نه<	+	مان، تان، یان	+	>پ<	پێواژۆی خۆکارییانهی بگۆره له بری دانراوهکان
پابردووی داریژراوی نزیکي تیپه/پ/ نه ریکراو	=	مۆرفیمی کاتی پابردوو	+	پهگی کردار	+	مۆرفیمی نه ریکراو (نه)	+	ج.لکاو ۱ک	+	مۆرفیمی وشه داریژ	یاسای داریشته ریزمانیهکه
پاماننه گرت	=	-ت	+	گر	+	-نه	+	-مان	+	-پا	نموونه

خشتهی (۸۳)

۳/۲-۳-۲-۱۰) پېواژۆی خۆكارييانەى كردارى پابردووى داپېژاوا/ تەواوى پاگەياندىنى نەريكراو: داپرشتهى ئەم جۆره كرداره به پېواژۆيهكى خۆكارييانە له سەر بنەماى مۆرفيم له زمانى كورديدا، به م ياسايانه دەتوانریت بخريته پوو:

۱. ياساى خۆكارييانەى كردارى پابردووى داپېژاواى تينه پەپ/ تەواوى پاگەياندىنى نەريكراو:

پېواژۆى خۆكارييانەى بگۆره له برى دانراوه كان	<پ> + <نە> + <پ> + <پا> + "ووه" + یت ، ن ، ن ، Ø	پ+نە+پ +پا+"ووه" +ج.لكاو
ياساى داپرشته پېزمانىبهكه	مۆرفيمى وشه داپېژ + مۆرفيمى نەرى (نە) + رهگى كردار + مۆرفيمى كاتى پابردوو + نيشانهى پابردووى تەواو (ووه)	پابردووى داپېژاوى تەواوى تينه پەپ نەرى / پانه ها تووين
نمونه	پا - + نە - + ها + ت - + ووه - + ين - =	

خشتهى (۸۴)

تيپينى/ له بەر ئەوهى به پيى ياساى مۆرفۆلۆجى، له زمانى كورديدا دوو بزوين به دواى يه كدا نايەت، بۆيه، له كاتى نوسينى ياسا خۆكارييهكه، بۆ كردارى پابردووى داپېژاواى تينه پەپى نەريكراو، له برى نيشانهى پابردووى تەواو (ووه)، تەنھا نيشانهى (وو) دادەنریت.

۲. ياساى خۆكارييانەى كردارى پابردووى داپېژاواى تينه پەپ/ تەواوى پاگەياندىنى نەريكراو:

پېواژۆى خۆكارييانەى بگۆره له برى دانراوه كان	<پ> + م، مان ، ت، تان ، ي، يان	پ+ج.لكاو +نە+پ+پا +"ووه"
ياساى داپرشته پېزمانىبهكه	مۆرفيمى وشه داپېژ + ج.لكاو ك + مۆرفيمى نەرى (نە) + رهگى كردار + مۆرفيمى كاتى پابردوو + نيشانهى پابردووى تەواو (ووه)	پابردووى داپېژاوى تەواوى تينه پەپ/ نەرى پانانگرتوه
نمونه	پا - + مان - + نە - + گر + ت - + ووه - =	

خشتهى (۸۵)

۳/۲-۳-۲-۱۱) پېواژۆى خۆكارييانەى كردارى پابردووى داپېژاوا/ بەر دەوامى پاگەياندىنى نەريكراو: داپرشتهى ئەم جۆره كرداره به پېواژۆيهكى خۆكارييانە له سەر بنەماى مۆرفيم له زمانى كورديدا، به م ياسايانه دەتوانریت بخريته پوو:

۱. ياساسى خۆكاريپپانهى كىردارى پابىردووى داپىژداوى تىپپهپ/ بەردەوامى پاگە ياندىنى نەرىكراو:

پىئاۋۋى خۆكاريپپانهى بىگىرە لە بىرى دانراوہ كان	<پ> + <نە> + <دە> + <پ>	+ + + + +	پ، م، ين يت، ن، ن، Ø	=	پ+نە+دە پ+پا ج.لكاو
ياساسى داپىشتە رېژمانىيەكە	مۇرفىمى وشەدا رېژ	+ + + + +	ج.لكاوى ك	=	پابىردووى داپىژداوى بەردەوام تىپپهپ/ نەرى
نمونه	پا- + نە- + دە- + ها + ت- + ين -	+ + + + +	پا- + نە- + دە- + ها + ت- + ين -	=	پا-نە-دە-ها-ت-ين

خىشتەى (۸۶)

۲. ياساسى خۆكاريپپانهى كىردارى پابىردووى داپىژداوى تىپپهپ/ بەردەوامى پاگە ياندىنى نەرىكراو:

پىئاۋۋى خۆكاريپپانهى بىگىرە لە بىرى دانراوہ كان	<پ> + <ت، تان، ي> + <نە> + <دە> + <پ>	+ + + + +	م، مان، ت، تان، ي	=	پ+نە+دە پ+پا ج.لكاو
ياساسى داپىشتە رېژمانىيەكە	مۇرفىمى وشەدا رېژ	+ + + + +	ج.لكاوى ك	=	پابىردووى داپىژداوى بەردەوام تىپپهپ/ نەرى
نمونه	پا- + مان- + نە- + دە- + گر + ت- + ين -	+ + + + +	پا- + مان- + نە- + دە- + گر + ت- + ين -	=	پا-مان-نە-دە-گر-ت-ين

خىشتەى (۸۷)

۳/۲-۳-۲-۱۲) پىئاۋۋى خۆكاريپپانهى كىردارى پابىردووى داپىژداو/ دوورى پاگە ياندىنى نەرىكراو: داپىشتەى ئەم جۆرە كىردارە بە پىئاۋۋىيەكى خۆكاريپپانه لەسەر بنەماى مۇرفىم لە زمانى كوردىدا، بەم ياساىپپانه دەتوانىت بىخىتەپروو:

۱. ياساسى خۆكاريپپانهى كىردارى پابىردووى داپىژداوى تىپپهپ/ دوورى پاگە ياندىنى نەرىكراو:

پىئاۋۋى خۆكاريپپانهى بىگىرە لە بىرى دانراوہ كان	<پ> + <نە> + <دە> + <پ> + <بو> + <پ>	+ + + + +	پ، م، ين يت، ن، ن، Ø	=	پ+نە+دە پ+پا+بو ج.لكاو
ياساسى داپىشتە رېژمانىيەكە	مۇرفىمى وشەدا رېژ	+ + + + +	ج.لكاوى ك	=	پابىردووى داپىژداوى دوورى تىپپهپ/ نەرى
نمونه	پا- + نە- + دە- + ها + ت- + بو- + ين -	+ + + + +	پا- + نە- + دە- + ها + ت- + بو- + ين -	=	پا-نە-دە-ها-ت-بو-ين

خىشتەى (۸۸)

۲. یاسای خۆکارییانهی کرداری پابردوی داپژدای تپهپ/ دووی پاگه یاندنی نه ریکراو:

پ+ج.لکاو +نه+پ+پا +"بو"	=	"بو"	+	<پا>	+	<پ>	+	<نه>	+	م، مان ت، تان ی، یان	+	<پ>	پپوژۆی خۆکارییانهی بگۆره له بری دانراوهکان
پابردوی داپژدای دووی تپهپ/ نه رۆ	=	نیشانهی پابردوی (دوود (بوو)	+	مۆرفیمی کاتی پابردوو	+	پهگی کردار	+	مۆرفیمی نه رۆ (نه)	+	ج.لکاو ک	+	مۆرفیمی وشه داپژۆ	یاسای داپشته رێژمانییهکه
پامانه گرتبوو	=	- بوو	+	- ت	+	گر	+	- نه	+	- مان	+	- پا	نموونه

خشتهی (۸۹)

۳/۲-۳-۲-۱۳ پپوژۆی خۆکارییانهی کرداری پابردوی داپژدای/ نزیکى دانانی نه ریکراو:

داپشتهی ئەم جۆره کرداره به پپوژۆیهکی خۆکارییانه له سه ر بنه مای مۆرفیم له زمانى کوردیدا،

به م یاسایانه ده توانریت بخریته پروو:

۱. یاسای خۆکارییانهی کرداری پابردوی داپژدای تپهپ/ نزیکى دانانی نه ریکراو:

پ+پ+نه +پا+"با" +ج.لکاو	=	م، ی یت، ن ، Ø	+	"با"	+	<پا>	+	<پ>	+	<نه>	+	<پ>	پپوژۆی خۆکارییانهی بگۆره له بری دانراوهکان
پابردوی داپژدای نزیکى تپهپ/ نه رۆ	=	ج.لکاو ک	+	نیشانهی پابردوی نزیکى دانانی (با)	+	مۆرفیم ی کاتی پابردوو	+	پهگی کردار	+	مۆرفیمی نه رۆ (نه)	+	مۆرفیمی وشه داپژۆ	یاسای داپشته رێژمانییهکه
دانه که وتباين	=	- یين	+	- با	+	- ت	+	کهو	+	- نه	+	- دا	نموونه

خشتهی (۹۰)

۲. یاسای خۆکارییانهی کرداری پابردوی داپژدای تپهپ/ نزیکى دانانی نه ریکراو:

پ+ج.لکاو +نه+پ+پا +"با"	=	"با"	+	<پا>	+	<پ>	+	<نه>	+	م، مان ت، تان ی، یان	+	<پ>	پپوژۆی خۆکارییانه ی بگۆره له بری دانراوهکان
پابردوی داپژدای نزیکى تپهپ/ نه رۆ	=	نیشانهی پابردوی نزیکى دانانی (با)	+	مۆرفیمی کاتی پابردوو	+	پهگی کردار	+	مۆرفیمی نه رۆ (نه)	+	ج.لکاو ک	+	مۆرفیمی وشه داپژۆ	یاسای داپشته رێژمانییهکه
دامانه هینابا	=	- با	+	- ا	+	هین	+	- نه	+	- مان	+	- دا	نموونه

خشتهی (۹۱)

۳/۲-۳-۲-۱۴) پېئاژۆى خۆكارييانەى كرادارى پابردووى دارپژاوا/ تەواوى دانانىى نەرىكراو:
 دارپشتەى ئەم جۆره كراداره بە پېئاژۆيەكى خۆكارييانە لەسەر بنەماى مۆرفىم لە زمانى كوردیدا،
 بەم ياساiane دەتوانریت بخریتەپوو:

۱. ياساى خۆكارييانەى كرادارى پابردووى دارپژاواى تىنەپەپ/ تەواوى دانانىى نەرىكراو:

پېئاژۆى خۆكارييانەى بگۆره لە برى دانراوهكان	<پ> + <نە> + <پ> + <پا> + "بىت" + م، ىن، ن، ڦ	پ+پ+نە +پا+"بىت" +ج.لكاو
ياساى دارپشتە رېژمانىيەكە	مۆرفىمى وشەدارپژ + مۆرفىمى نەرى (نە) + پهگى كردار + مۆرفىمى كاتى پابردوو + نیشانەى پابردووى تەواوى دانانى (بىت)	پابردووى دارپژاواى تەواوى تىنەپەپ/ نەرى
نمونه	پا- + نە- + ها + ت- + بىت- + ىن-	پانهاتبىت

خشتهى (۹۲)

۲. ياساى خۆكارييانەى كرادارى پابردووى دارپژاواى تىپەپ/ تەواوى دانانىى نەرىكراو:

پېئاژۆى خۆكارييانەى بگۆره لە برى دانراوهكان	<پ> + مان، تان، ى، يان + <نە> + <پ> + <پا> + "بىت"	پ+ج.لكاو +نە+پ+پا +"بىت"
ياساى دارپشتە رېژمانىيەكە	مۆرفىمى وشەدارپژ + ج.لكاوى ك + مۆرفىمى نەرى(نە) + پهگى كردار + مۆرفىمى كاتى پابردوو + نیشانەى پابردووى تەواوى دانانى (بىت)	پابردووى دارپژاواى تەواوى تىپەپ/ نەرى
نمونه	دا- + مان- + نە- + هين + ۱- + بىت-	داماننەهينابىت

خشتهى (۹۳)

۳/۲-۳-۲-۱۵) پېئاژۆى خۆكارييانەى كرادارى پابردووى دارپژاوا/ بەردەوامى دانانىى نەرىكراو:
 دارپشتەى ئەم جۆره كراداره بە پېئاژۆيەكى خۆكارييانە لەسەر بنەماى مۆرفىم لە زمانى كوردیدا،
 بەم ياساiane دەتوانریت بخریتەپوو:

۲. یاسای خۆکارییانهی کرداری پابردوی بنه پتهی تپه پ / دوری دانانی نه ریکراو:

پ + ج. لکاو + نه + پ + پا + "بوویا" + "ایه"	=	"ایه"	+	"بوویا"	+	<پا>	+	>پ<	+	<نه>	+	م، مان ت، تان ی، یان	+	<پ>	پیاوژی خۆکارییانهی بگوره له بری دانراوه کان
پابردوی دارپژاوی دوری تپه پ / نهی	=	پاشگری (-ایه)	+	نیشانهی پابردوی دوری دانانی (بوویا)	+	مۆرفیمی کاتی پابردو	+	پهگی کردار	+	مۆرفیمی نهی (نه)	+	ج. لکاو ک	+	مۆرفیمی وشه دارپژ	یاسای دارپشته رێزمانیهکه
پامانه هینا بوویا	=	- ایه	+	- بوویا	+	-	+	هین	+	- نه	+	- مان	+	- پا	نموونه

خشتهی (۹۷)

۳/۳-۳-۳ پیاوژی خۆکارییانهی کرداری پابردوی لیکراو.

۳/۳-۳-۳-۱ پیاوژی خۆکارییانهی کرداری پابردوی لیکراو / نزیکي پراگه یاندن: دارپشتهی ئەم

جۆره کرداره به پیاوژییهکی خۆکارییانه له سه ره بنه مای مۆرفیم له زمانی کوردیدا، به م یاسایانه

ده توانریت بخریته پوو:

۱. یاسای خۆکارییانهی کرداری پابردوی لیکراوی تپه پ / نزیکي پراگه یاندن:

مس + پ + پا + ج. لکاو	=	م، مین یت، ن ، Ø	+	<پا>	+	>پ<	+	<مس>	پیاوژی خۆکارییانهی بگوره له بری دانراوه کان
پابردوی لیکراوی نزیکي تپه پ	=	ج. لکاو ک ۲	+	مۆرفیمی کاتی پابردو	+	پهگی کردار	+	مۆرفیمی سه ره به خۆ	یاسای دارپشته رێزمانیهکه
سه ره که وتین	=	- مین	+	- ت	+	کهو	+	سه ره	نموونه

خشتهی (۹۸)

۲. یاسای خۆکارییانهی کرداری پابردوی لیکراوی تپه پ / نزیکي پراگه یاندن:

مس + ج. لکاو + پ + پا	=	<پا>	+	>پ<	+	م، مان ت، تان ی، یان	+	<مس>	پیاوژی خۆکارییانهی بگوره له بری دانراوه کان
پابردوی لیکراوی نزیکي تپه پ	=	مۆرفیمی کاتی پابردو	+	پهگی کردار	+	ج. لکاو ک ۱	+	مۆرفیمی سه ره به خۆ	یاسای دارپشته رێزمانیهکه
سه ره ماخست	=	- ت	+	خس	+	- مان	+	- سه ره	نموونه

خشتهی (۹۹)

۲/۳-۳-۳-۲) پېواژۆی خۆکارییانهی کرداری پابردووی لیکدراو/ تهواوی پاگه یاندن: داپشتهی ئەم جۆره کرداره به پېواژۆیهکی خۆکارییانه له سەر بنه مای مۆرفیم له زمانی کوردیدا، به م یاسایانه ده توانریت بخریته پروو:

۱. یاسای خۆکارییانهی کرداری پابردووی لیکدراوی تینه په پ/ تهواوی پاگه یاندن:

پېواژۆی خۆکارییانهی بگۆره له بری دانراوه کان	<مس>	+	<پ>	+	<پا>	+	"وه"	+	م ، ی یت ، ن ، Ø	=	مس+پ+پا + "وو" +ج.لکاو
یاسای داپشته رێزمانیه که	مۆرفیمی سه ربه خۆ	+	پهگی کردار	+	مۆرفیمی کاتی پابردوو	+	نیشانهی پابردووی تهواو (وه)	+	ج.لکاو ک	=	پابردووی لیکدراوی تهواوی تینه په پ
نموونه	سه ر -	+	کهو	+	- ت	+	- وه	+	- ی	=	سه رکه وتووین

خشتهی (۱۰۰)

تیبینی/ له بهر ئه وهی به پیی یاسای مۆرفۆلۆجی، له زمانی کوردیدا دوو بزوین به دوا یه کدا نایهت، بۆیه، له کاتی نوسینی یاسا خۆکارییه که، بۆ کرداری پابردووی لیکدراوی تینه په پ، له بری نیشانهی پابردووی تهواو (وه)، ته نه نیشانهی (وو) داده نریت.

۲. یاسای خۆکارییانهی کرداری پابردووی لیکدراوی تیه په پ/ تهواوی پاگه یاندن:

پېواژۆی خۆکارییانهی بگۆره له بری دانراوه کان	<مس>	+	م، مان ت، تان ی، یان	+	<پ>	+	<پا>	+	"وه"	=	مس+ج.لکاو +پ+پا + "وو"
یاسای داپشته رێزمانیه که	مۆرفیمی سه ربه خۆ	+	ج.لکاو ک	+	پهگی کردار	+	مۆرفیمی کاتی پابردوو	+	نیشانهی پابردووی تهواو (وه)	=	پابردووی لیکدراوی تهواوی تیه په پ
نموونه	سه ر -	+	مان -	+	خس	+	- ت	+	- وه	=	سه رمانخستوه

خشتهی (۱۰۱)

۲/۳-۳-۳-۳) پېواژۆی خۆکارییانهی کرداری پابردووی لیکدراو/ به رده وامی پاگه یاندن: داپشتهی ئەم جۆره کرداره به پېواژۆیهکی خۆکارییانه له سەر بنه مای مۆرفیم له زمانی کوردیدا، به م یاسایانه ده توانریت بخریته پروو:

۱. ياساسى خۆكاريپانەنى كىردارى پابىردووى لىكىدراوى تىپىپەپ / بەردەوامى پاگەياندىن:

پىئاۋۋى خۆكاريپانەنى بىگۈرە لە برى دانراۋەكان	<مس> +	"دە" +	<پ> +	<پا> +	م ، ين يت ، ن Ø ، ن	=	مس + "دە" پا + پا ج.لكاۋ +
ياساسى داپىشتە رېزىمانىيەكە	مۆرفىمى سەربەخۇ	+ پەنگى كىردار	+ نىشانەنى پابىردووى بەردەوام (دە)	+ كاتى پابىردووى	+ ج.لكاۋى ك	=	پابىردووى لىكىدراوى بەردەوام تىپىپەپ
نمونه	سەر -	+ دە -	+ كەۋ +	+ ت -	+ ين -	=	سەردەكەۋتىن

خىشتە (۱۰۲)

۲. ياساسى خۆكاريپانەنى كىردارى پابىردووى لىكىدراوى تىپىپەپ / بەردەوامى پاگەياندىن:

پىئاۋۋى خۆكاريپانەنى بىگۈرە لە برى دانراۋەكان	<مس> +	م ، مان ت ، تان ى ، يان	"دە" +	<پ> +	<پا> +	=	مس ج.لكاۋ + "دە" + پا + پا
ياساسى داپىشتە رېزىمانىيەكە	مۆرفىمى سەربەخۇ	+ ج.لكاۋى ك	+ نىشانەنى پابىردووى بەردەوام (دە)	+ پەنگى كىردار	+ كاتى پابىردووى	=	پابىردووى لىكىدراوى بەردەوام تىپىپەپ
نمونه	سەر -	+ مان -	+ دە -	+ خىس +	+ ت -	=	سەرماندەخىست

خىشتە (۱۰۳)

۳/۲-۳-۳-۴) پىئاۋۋى خۆكاريپانەنى كىردارى پابىردووى لىكىدراۋ / دوورى پاگەياندىن: داپىشتەنى ئەم جۆرە كىدارە بە پىئاۋۋىيەكى خۆكاريپانە لە سەربەنەماي مۆرفىم لە زمانى كوردىدا، بەم ياسايانە دەتوانىت بىخىتەپوۋ:

۱. ياساسى خۆكاريپانەنى كىردارى پابىردووى لىكىدراوى تىپىپەپ / دوورى پاگەياندىن:

پىئاۋۋى خۆكاريپانەنى بىگۈرە لە برى دانراۋەكان	<مس> +	<پ> +	<پا> +	"بوۋ" +	م ، ين يت ، ن Ø ، ن	=	مس + پ پا + "بوۋ" ج.لكاۋ +
ياساسى داپىشتە رېزىمانىيەكە	مۆرفىمى سەربەخۇ	+ پەنگى كىردار	+ كاتى پابىردووى	+ نىشانەنى پابىردووى دوور (بوۋ)	+ ج.لكاۋى ك	=	پابىردووى لىكىدراوى دوورى تىپىپەپ
نمونه	سەر -	+ كەۋ +	+ ت -	+ بوۋ -	+ ين -	=	سەركەۋتېۋىن

خىشتە (۱۰۴)

۲. یاسای خۆکارییانهی کرداری پابردووی لیکراوی تیپه/پ/ دوروی راگه یاندن:

پێواژۆی خۆکارییانهی بگۆره له بری دانراوهکان	<مس> +	م، مان ت، تان ی، یان	+ <پ>	+ <پا>	+ "بو"	=	مس + ج. لکاو + پ. پرا + "بو"
یاسای دارپشته رێزمانیهکه	مۆرفییمی سه‌ریه‌خۆ	+ ج. لکاو ک ۱	+ په‌گی کردار	+ کاتی پابردوو	+ نیشانهی پابردووی دوور (بوو)	=	پابردووی لیکراوی دوروی تیپه/پ
نموونه	سه‌ر -	+ مان -	+ خس	+ ت -	+ بو -	=	سه‌رمانخستبوو

خشتهی (۱۰۵)

۲/۳-۳-۳-۵) پێواژۆی خۆکارییانهی کرداری پابردووی لیکراو/ نزیکی دانانی:

دارپشتهی ئەم جۆره کرداره به پێواژۆیهکی خۆکارییانه له سه‌ر بنه‌مای مۆرفییم له زمانی کوردیدا، به‌م یاسایانه ده‌توانرێت بخزێته‌پوو:

۱. یاسای خۆکارییانهی کرداری پابردووی لیکراوی تیپه/پ/ نزیکی دانانی:

پێواژۆی خۆکارییانهی بگۆره له بری دانراوهکان	<مس> +	<پ>	+ <پا>	+ "با"	+ م، ین یت، ن ، Ø	=	مس + پ. پرا + "با" + ج. لکاو
یاسای دارپشته رێزمانیهکه	مۆرفییمی سه‌ریه‌خۆ	+ په‌گی کردار	+ کاتی پابردوو	+ نیشانهی پابردووی نزیکی دانانی (با)	+ ج. لکاو ک ۲	=	پابردووی لیکراوی نزیکی تیپه/پ
نموونه	سه‌ر -	+ كهو	+ ت -	+ با -	+ ین -	=	سه‌رکه‌وتباين

خشتهی (۱۰۶)

۲. یاسای خۆکارییانهی کرداری پابردووی لیکراوی تیپه/پ/ نزیکی دانانی:

پێواژۆی خۆکارییانهی بگۆره له بری دانراوهکان	<مس> +	م، مان ت، تان ی، یان	+ <پ>	+ <پا>	+ "با"	=	مس + ج. لکاو + پ. پرا + "با"
یاسای دارپشته رێزمانیهکه	مۆرفییمی سه‌ریه‌خۆ	+ ج. لکاو ک ۱	+ په‌گی کردار	+ کاتی پابردوو	+ نیشانهی پابردووی نزیکی دانانی (با)	=	پابردووی لیکراوی نزیکی تیپه/پ
نموونه	سه‌ر -	+ مان -	+ خس	+ ت -	+ با -	=	سه‌رمانخستبا

خشتهی (۱۰۷)

۶-۳-۳-۳/۲) پیواژوی خۆکارییهانی کرداری پابردوی لیکدراو/ ته‌واوی دانانی: دارپشته‌ی ئەم جۆره کرداره به پیواژوییه‌کی خۆکارییهانی له‌سه‌ر بنه‌مای مۆرفییم له‌زمانی کوردیدا، به‌م یاسایانه ده‌توانریت بخریته‌پوو:

۱. یاسای خۆکارییهانی کرداری پابردوی لیکدراوی تیینه‌په‌پ/ ته‌واوی دانانی:

پیواژوی خۆکارییهانی بگۆره‌له‌بری دانراوه‌کان	<مس> +	<پ> +	<پ> +	"بیټ" +	م، ین، یت، ن، Ø	مس+پ+پا + "بیټ" + ج.لکاو
یاسای دارپشته‌ی ریزمانییه‌که	مۆرفییمی سه‌ربه‌خۆ	په‌گی کردار	مۆرفییمی کاتی پابردوو	نیشانه‌ی پابردوی ته‌واوی دانانی (بیټ)	ج.لکاوی ٢ک	پابردوی لیکدراوی ته‌واوی تیینه‌په‌پ
نموونه	سه‌ر -	کهو +	ت -	بیټ -	ین -	سه‌رکه‌وتبیټین =

خشته‌ی (١٠٨)

۲. یاسای خۆکارییهانی کرداری پابردوی لیکدراوی تیپه‌پ/ ته‌واوی دانانی:

پیواژوی خۆکارییهانی بگۆره‌له‌بری دانراوه‌کان	<مس> +	م، مان، ت، تان، ی، یان	<پ> +	<پ> +	"بیټ" +	مس + ج.لکاو+پ + "بیټ" +
یاسای دارپشته‌ی ریزمانییه‌که	مۆرفییمی سه‌ربه‌خۆ	ج.لکاوی ١ک	په‌گی کردار	مۆرفییمی کاتی پابردوو	نیشانه‌ی پابردوی ته‌واوی دانانی (بیټ)	پابردوی لیکدراوی ته‌واوی تیپه‌پ
نموونه	سه‌ر -	مان -	خس +	ت -	بیټ -	سه‌رمانخستبیټ =

خشته‌ی (١٠٩)

۷-۳-۳-۳/۲) پېئاژۆى خۆكاريپانەى كرادارى پابردووى لىكدرائى/ بەردەوامى دانانى: دارپشتهى ئەم جۆره كراداره بە پېئاژۆىيەكى خۆكاريپانە لەسەر بنەماى مۆرفىم لە زمانى كوردیدا، بەم ياسايانە دەتوانرئیت بخرئتەپوو:

۱. ياساى خۆكاريپانەى كرادارى پابردووى لىكدرائى تئىنەپەپ/ بەردەوامى دانانى:

پېئاژۆى خۆكاريپانە ى بگۆره لە برى دانراوهكان	<مس> + <پ> + <پا> + م ، ين يت ، ن ، Ø ن	+ "ايە"	=	مس+پ+پا +ج.لكاو +"ايە"
ياساى دارپشته رئىزمانىيەكە	مۆرفىمى سەرىه خۆ + رەگى كردار	+ ج.لكاوى ك	=	پابردووى لىكدرائى بەردەوامى تئىنەپەپ
نموونه	+ سەر - + كەر	+ - ين	=	سەركەوتىنايه

خشتهى (۱۱۰)

۲. ياساى خۆكاريپانەى كرادارى پابردووى لىكدرائى تئىپەپ/ بەردەوامى دانانى:

پېئاژۆى خۆكاريپانى بگۆره لە برى دانراوهكان	<مس> + م، مان ت، تان ى، يان	+ "ب"	+ <پ> + <پا> + "ايە"	=	مس +ج.لكاو +"ب" +پ+پا +"ايە"
ياساى دارپشته رئىزمانىيەكە	نېشانەى پابردووى بەردەوام ى دانانى (ب -)	+ رەگى كردار	+ مۆرفىم ى كاتى پابردوو	=	پابردووى لىكدرائى بەردەوامى تئىپەپ
نموونه	+ سەر - + مان -	+ ب -	+ خس	=	سەرمانبختايە

خشتهى (۱۱۱)

۲/۳-۳-۳-۸) پیاوژی خۆکارییهی کرداری پابردوی لیکدراو/ دووری دانانی: داپشتهی ئەم جۆره کرداره به پیاوژییهکی خۆکارییه له سه ر بنه مای مۆرفیم له زمانی کوردیدا، به م یاسایانه ده توانریت بخریته پروو:

۱. یاسای خۆکارییهی کرداری پابردوی لیکدراوی تینه په پ/ دووری دانانی:

پیاوژی خۆکارییهی بگۆره له بری دانراوه کان	<مس> +	<پ> +	<پ> +	<پ> +	+ "بووبا"	+ م ، ین ، یت ، ن ، Ø	+ "ایه"	=	مس+پ+پا + "بووبا" + ج.لکاو + "ایه"
یاسای داپشته ریزمانیه که	مۆرفیمی سه ربه خۆ	په گی کردار	مۆرفیمی کاتی پابردوو	نیشانهی پابردوی دووری دانانی (بووبا)	ج.لکاو ۲ک	پاشگری (-ایه)	=	پابردوی لیکدراوی دووری تینه په پ	
نموونه	سه ر-	کاو +	ت -	بووبا -	ین -	ایه -	=	سه رکه وتبووبا یایه	

خشتهی (۱۱۲)

۱. یاسای خۆکارییهی کرداری پابردوی لیکدراوی تینه په پ/ دووری دانانی:

پیاوژی خۆکارییهی بگۆره له بری دانراوه کان	<مس> +	+ م ، مان ، ت ، تان ، ی ، یان	<پ> +	<پ> +	+ "بووبا"	+ "ایه"	=	مس+ج.لکاو +پ+پا + "بووبا" + "ایه"
یاسای داپشته ریزمانیه که	مۆرفیمی سه ربه خۆ	ج.لکاو ۱ک	په گی کردار	مۆرفیمی کاتی پابردوو	نیشانهی پابردوی دووری دانانی (بووبا)	پاشگری (-ایه)	=	پابردوی لیکدراوی دووری تینه په پ
نموونه	سه ر-	مان -	خس +	ت -	بووبا -	ایه -	=	سه رمان خستبوویایه

خشتهی (۱۱۳)

۲/۳-۳-۳-۹) پېئاژۆى خۆكاريپانەى كردارى پابردوى لىكدراو/ نزيكى پاگە ياندنى نەريكراو: دارپشتهى ئەم جۆره كرداره به پېئاژۆيهكى خۆكاريپانە له سەر بنەماى مۆرفيىم له زمانى كورديدا، بهم ياساينە دەتوانرئيت بخريته پروو:

۱. ياساى خۆكاريپانەى كردارى پابردوى لىكدراوى تينەپەپ/ نزيكى پاگە ياندنى نەريكراو:

پېئاژۆى خۆكاريپانەى بگۆره له برى دانراوهكان	<مس>	+	<نە>	+	<پ>	+	<پا>	+	م ، ين يت ، ن ، ن Ø	=	مس+پ +پا+نە +ج.لكاو
ياساى دارپشته ريزمانىيهكه	مۆرفيىمى سەربه خۆ	+	مۆرفيىمى نەرى (نە)	+	پهگى كردار	+	مۆرفيىمى ى كاتى پابردوو	+	ج.لكاوى ك	=	پابردوى لىكدراوى نزيكى تينەپەپ/ نەرى
نموونه	سەر-	+	نە-	+	كهو	+	- ت	+	- ين	=	سەرنەكهوتين

خشتهى (۱۱۴)

۲. ياساى خۆكاريپانەى كردارى پابردوى لىكدراوى تينەپەپ/ نزيكى پاگە ياندنى نەريكراو:

پېئاژۆى خۆكاريپانەى بگۆره له برى دانراوهكان	<مس>	+	م ، مان ت، تان ى، يان	+	<نە>	+	<پ>	+	<پا>	=	مس+ج.لكاو +نە+پ+پا
ياساى دارپشته ريزمانىيهكه ه	مۆرفيىمى سەربه خۆ	+	ج.لكاوى ك	+	مۆرفيىمى نەرى (نە)	+	پهگى كردار	+	مۆرفيىمى ى كاتى پابردوو	=	پابردوى لىكدراوى نزيكى تينەپەپ/ نەرى
نموونه	سەر-	+	مان -	+	نە-	+	خس	+	- ت	=	سەرماننەخست

خشتهى (۱۱۵)

۳/۲-۳-۳-۱۱) پېواژوی خۆكاريپانەى كرادارى پابردووى لىكدراو/ بەردەوامى پاگەياندىنى نەرىكراو: دارشتەى ئەم جۆرە كرادارە بە پېواژویەكى خۆكاريپانە لەسەر بنەماى مۆرفىم لە زمانى كوردیدا، بەم ياسايانە دەتوانریت بخریتەپوو:

۱. ياساى خۆكاريپانەى كرادارى پابردووى لىكدراوى تىنەپەپ/ بەردەوامى پاگەياندىنى

نەرىكراو:

پېواژوی خۆكاريپانە ى بگۆرە لە برى دانراوەكان	<مس> + <نە> + "دە" + <پ> + <پ> +	م ، ين يت ، ن ، Ø ن	مس+نە + "دە" + پ+پا + ج.لكاو
ياساى دارشتە پېزمانىيەكە	مۆرفىمى سەربەخۆ + نەرى (نە)	مۆرفىمى ى كاتى پابردوو	پابردووى لىكدراوى بەردەوام تىنەپەپ/ نەرى
نمونه	سەر- + نە- + دە- + كەو +	- ين + - ت +	سەرنەدەكەوتىن =

خشتەى (۱۱۸)

۲. ياساى خۆكاريپانەى كرادارى پابردووى لىكدراوى تىپەپ/ بەردەوامى پاگەياندىنى نەرىكراو:

پېواژوی خۆكاريپانە ى بگۆرە لە برى دانراوەكان	<مس> + م، مان ت، تان ى، يان	<پ> + <پ> + "دە" + <نە> +	مس+ج.لكاو + نە+ "دە" + پ+پا
ياساى دارشتە پېزمانىيەكە	مۆرفىمى ى سەربە خۆ	پهگى كردار	پابردووى لىكدراوى بەردەوام تىپەپ/ نەرى
نمونه	سەر- + مان- + نە- + دە- +	خس + - ت +	سەرمائەدەخست =

خشتەى (۱۱۹)

۲/۳-۳-۳-۱۲) پېواژۆي خۇكارييانه ي كرادري پابردووي لئىكراو/ دووري پاگه ياندىنى نەريكراو:
 دارپشته ي ئەم جۆره كرادره به پېواژۆيه كى خۇكارييانه له سه ر بنه ماي مۆرفيم له زمانى كورديدا،
 به م يا
 سايانه ده توانرئيت بخريته پوو:

۱. ياساي خۇكارييانه ي كرادري پابردووي لئىكراوي تئيه پەپ/ دووري پاگه ياندىنى نەريكراو:

پېواژۆي خۇكارييانه ي بگۆره له برى دانراوه كان	<مس> + <نه> + <پ> + <پا> + "بوو" + م، ين، يت، ن، Ø، ن	پابردووي لئىكراوي دووري تئيه پەپ/ نەري	پابردووي دوور (بوو)	نیشانه ي پابردووي دوور (بوو)	مۆرفيمى كاتى پابردووي	پهگى كردار	مۆرفيمى نەري (نه)	مۆرفيمى سه ربه خۆ	سه ر-	نە-	كهو	- ت	- بوو	- ين	سه رنه كه وتبووين
---	---	--	---------------------------	---------------------------------------	-----------------------------	---------------	----------------------	----------------------	-------	-----	-----	-----	-------	------	-------------------

خشته ي (۱۲۰)

۲. ياساي خۇكارييانه ي كرادري پابردووي لئىكراوي تئيه پەپ/ دووري پاگه ياندىنى نەريكراو:

پېواژۆي خۇكارييانه ي بگۆره له برى دانراوه كان	<مس> + م، مان، ت، تان، ي، يان	پابردووي لئىكراوي دووري تئيه پەپ/ نەري	پابردووي دوور (بوو)	نیشانه ي پابردووي دوور (بوو)	مۆرفيمى كاتى پابردووي	پهگى كردار	مۆرفيمى ي نەري (نه)	ج.كراوي ك	مۆرفيمى سه ربه خۆ	سه ر-	مان-	نە-	خس	- ت	- بوو	سه رماننه خستبوو
---	-------------------------------	---	---------------------------	---------------------------------------	-----------------------------	---------------	------------------------	--------------	----------------------	-------	------	-----	----	-----	-------	------------------

خشته ي (۱۲۱)

۲/۳-۳-۳-۱۳) پېواژۆى خۆكارييانەى كرادارى پابردووى لىكدراو/ نزيكى دانانىي نەريكراو:
 دارپشتهى ئەم جۆره كراداره به پېواژۆيهكى خۆكارييانە له سەر بنەماى مۆرفيم له زمانى كورديدا،
 بهم ياسايانه دەتوانرئيت بخريتهپوو:

۱. ياساى خۆكارييانەى كرادارى پابردووى لىكدراوى تينهپەپ/ نزيكى دانانىي نەريكراو:

پېواژۆى خۆكارييانەى بگۆره له برى دانراوهكان	<مس> + <نە> + <پ> + <پ> + <پ>	+ م، ين يت، ن ، Ø	+ "با"	+ م، ين يت، ن ، Ø	+ مس+پ+نە +پ+ "با" +ج.لكاو
ياساى دارپشته ريزمانيهكه	مۆرفيمى سەربهخۆ	+ مۆرفيمى نەرى (نە)	+ رەگى كردار	+ مۆرفيمى كاتى پابردوو	+ نيشانەى پابردووى نزيكى دانانى(با)
نمونه	+ سەر-	+ نە-	+ كەو	+ ت -	+ - با

خشتهى (۱۲۲)

۲. ياساى خۆكارييانەى كرادارى پابردووى لىكدراوى تيهپ/ نزيكى دانانىي نەريكراو:

پېواژۆى خۆكارييانەى بگۆره له برى دانراوهكان	<مس> + م، مان ت، تان ، ي، يان	+ م، مان ت، تان ، ي، يان	+ <نە> + <پ> + <پ>	+ "با"	+ مس+ج.لكاو +نە+پ+پا + "با"
ياساى دارپشته ريزمانيهكه	مۆرفيمى سەربهخۆ	+ ج.لكارى ك	+ مۆرفيمى ي نەرى (نە)	+ رەگى كردار	+ مۆرفيمى ي كاتى پابردوو
نمونه	+ سەر-	+ مان -	+ نە-	+ خس	+ ت -

خشتهى (۱۲۳)

۲/۳-۳-۳-۱۴) پېواژۆى خۆكارييانەى كرادارى پابردووى لىكدراو/ تەواوى دانانىي نەريكراو:
 دارپشتهى ئەم جۆره كراداره به پېواژۆيهكى خۆكارييانە له سەر بنەماى مۆرفيم له زمانى كورديدا،
 بهم ياسايانه دەتوانرئيت بخريتهپوو:

۲. ياساى خۆكاريپانەى كىردارى پابىردووى لىكدرارى تىپەپ/ بەردەوامى دانانىى نەرىكراو:

پىئاۋۋى خۆكاريپانەى بىگۈرە لە برى دانراوكان	<مس> +	م، مان ت، تان ى، يان	+ <نە> +	+ <پ> +	+ <پا> +	+ "ايە"	=	مس+ج.لكاو +نە+پ+پا +"ايە"
ياساى دارپشته رېزمانىيەكە	مۆرفىمى سەربەخۇ	ج.لكاوى ك	+ مۆرفىمى نەرى (نە)	+ رەگى كىردار	+ مۆرفىمى كاتى پابىردو	+ پاشىگى (ايە)	=	پابىردووى لىكدرارى بەردەوامى تىپەپ/ نەرى
نمونه	سەر-	+ مان -	+ نە-	+ خس	+ ت -	+ -ايە	=	سەرماننە خستايە

خستەى (۱۲۷)

۲/۳-۳-۱۶) پىئاۋۋى خۆكاريپانەى كىردارى پابىردووى لىكدرار/ دوورى دانانىى نەرىكراو:
دارپشتهى ئەم جۈرە كىردارە بە پىئاۋۋىيەكى خۆكاريپانە لەسەر بنەماى مۆرفىم لە زمانى كوردىدا،
بەم ياساىانە دەتوانرىت بخرىتەپوو

۱. ياساى خۆكاريپانەى كىردارى پابىردووى لىكدرارى تىپەپ/ دوورى دانانىى نەرىكراو:

پىئاۋۋى خۆكاريپانەى بىگۈرە لە برى دانراوكان	<مس> +	+ <نە> +	+ <پ> +	+ <پا> +	+ "بوويا"	+ م ين يت ن Ø ن	+ "ايە"	=	مس+نە+پ +پا+"بوويا" +ج.لكاو +"ايە"
ياساى دارپشته رېزمانىيەكە	مۆرفىمى سەربەخۇ	+ مۆرفىمى نەرى (نە)	+ رەگى كىردار	+ مۆرفىمى كاتى پابىردو	+ نىشانەى پابىردووى دوورى دانانى (بوويا)	+ ج.لكاوى ك	+ پاشىگى (ايە)	=	پابىردووى لىكدرارى دوورى تىپەپ/ نەرى
نمونه	سەر-	+ نە-	+ كەو	+ ت -	+ بوويا -	+ -ين	+ -ايە	=	سەرئەكەوتىبووياپانە

خستەى (۱۲۸)

بەشى سىيەم

رەھەندەكانى پىواژۆكارىي
خۆكارىيانە لە زمانى كوردىدا

۱/۳ پیاوژۆکاری ماتماتیکی کاره کییانه ی ههنگاو به ههنگاوی دارپشته ی کرداری رابردوو له زمانی کوردیدا:

له پاش خستنه پرووی سه رجه م یاسا خۆکارییه کان، که له ریگه یانه وه کرداری رابردوو له زمانی کوردیدا پیاوژۆ ده کریت، له م پارهدا ئه و ئاسۆیه ی بۆ ره هه نده کانی کارکردن به زمانه خۆکارییه کانی زمانی کوردی ده پره خسینیت ده خریته پروو و تیشک ده رخیته سه ر ئه پلایکه یشنی (پیاوژۆکاری خۆکارییه کان کرداری رابردوو له زمانی کوردیدا)، که به رنامه یه کی خۆکارییه کان یه و له ریگه یه وه کرداری رابردوو له زمانی کوردیدا به سوودوه رگرتن له یاسا ریزمانیه کانی زمانی کوردی پیاوژۆ ده کریت، ئه و به رنامه یه ی، که سوودی لیه و رگراوه له دیزاینکردن و پیاوژۆکردنی ئه م ئه پلایکه یشنه بریتیه له به رنامه ی (فژوال ستودیۆ (Visual Studio 2013))^۱، ئه م به رنامه یه دیزاینی پرۆگرام و ئه پلایکه یشنه کان به پیی خواستی دیزاینه ر ئاماده ده کات، بۆ ئه وه ی له گه ل پیداو یستیه کانی ریزماندا بگونجیت، جیی باسه ئه م به رنامه یه پشت به چه ند ئه گه ریکی ماتماتیکی ده به ستیت و به پیی چه ند لۆگاریتمیک کرداره کان ههنگاو به ههنگاو جیبه جیده کات، له م به رنامه یه دا به سوودوه رگرتن له فۆنتی جیهانی (هیما یه کگرتوو)، توانراوه ئه پلایکه یشنی (پیاوژۆکاری خۆکارییه کان کرداری رابردوو له زمانی کوردیدا)، له پرووی فۆرمه وه بخریته پروو، ههروه ها له پرووی ناوه پۆکی به رنامه که وه توانراوه سوود له بگۆره له بری دانراوه کان وه ریگریت، به ر له باسکردنی چۆنیتی پیاوژۆکردنی ئه م ئه پلایکه یشنه، سه ره تا کورته یه ک له سه ر چۆنیتی کارکردنی به رنامه ی (فژوال ستودیۆ) له خزمه تی پیاوژۆی زمانه سروشتیه کان ده خریته پروو، بیروکه ی کارکردنی به رنامه که له پیاوژۆکردنی زماندا به گشتی له سه ر دوو بنه ما به نده، ئه ویش فۆرم و ناوه پۆکه، که به چه ند کرداریکی ماتماتیکی به یه که وه گریدراون، به رنامه که له پرووی فۆرمه وه په یوه سه ته به دیزاینکردنی رووکه شی ئه پلایکه شنه کان به جۆریک له گه ل خواستی به کارهینه ردا بگونجیت، هه رچی لایه نی ناوه پۆکه بریتیه له چه ند هیما یه کی ماتماتیکی، که به چه ند ئه گه ریکی یه ک له دوا ی یه ک کاره کان له ری لۆگاریتمه کانه وه جیبه جیده کات.

بۆ ئه وه ی بیروکه ی کارکردنی به رنامه که به شیوه یه کی زۆر ساده بخریته پروو، نمونه یه ک وه رده گریت، که ته نها له یه ک مه رج پیکه اتبیت، ئه ویش بیروکه ی دروستکردنی فه ره نگی وه رگپانی وشه به وشه یه، که ساده ترین بیروکه له خۆده گریت و بریتیه له یه ک ئه گه ر.

^۱ (فژوال ستودیۆ) به رنامه یه کی خۆکارییه، که له دیزاینکردنی چه ندين جۆری ئه پلایکه یشنی تایبه ت به پیاوژۆکاری زمانه سروشتیه کان به کار ده هیتریت، بۆ زانیاری زیاتر ده رباره ی ئه م به رنامه یه، بروانه: Johnson. B (2014)

گريمان ئه و ئه پليكه يشنه، كه مه به سته ديزاين بكرت برتتويه له فرهه نكيكي (كوردی - ئينگليزي)، ليره دا وهك له وينه (1) دا ده بينریت، كه فورمي بهرنامه ي (Visual Studio 2013) به، ئه م فورمه له چند به شيك پيكدیت:

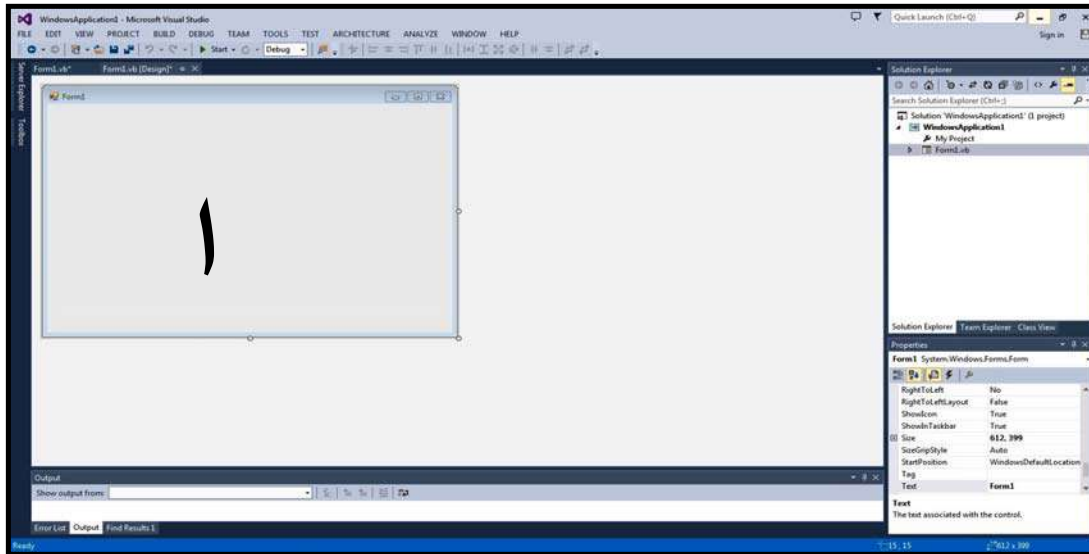

وينه (1) فورمي بهرنامه ي (Visual Studio 2013)

ئه و چوار گوشه يه له نيو بهرنامه كه دا، كه به (a) هيما كراوه برتتويه له شويني كار كردن و ديزاين كردني بهرنامه كه، كه پرؤگرام ساز له ناويدا ده توانيت ديزاينه كاني دابنيت و سه رجهم كاره كاني تييدا جيبه جيبيكات، له لاي چه پي فورمي بهرنامه كه به سته ريك هيه به ناوي (Toolbox)، كه به واتاي سندوقي كه ره سته كان ديت و به كرته كردن له سه ره سته ره كه ليستيكي دهرده كه وپت وهك له وينه (2) دا خراوه ته پوو.

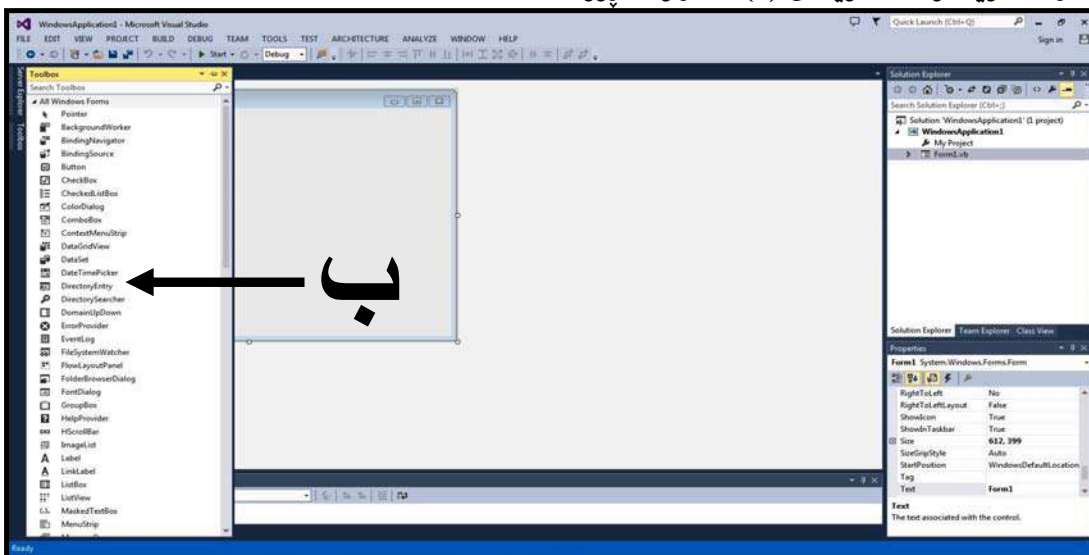

وينه (2) ليستي سندوقي كه ره سته كان له بهرنامه ي (Visual Studio 2013)

سندوقى كه رهسته كان چه ندين ئايكۆنى جيا جيا له خوده گريّت، كه هه ره به كه يان هه لگري فرمانئىكى جياوازه، ئه وهى گرنك بيّت له پيئاو دروستكردنى فهره ننگيكي خۆكاريدا ته نها سئ كه رهسته به، كه بريتين له (Button) به واتاي كليلى، (TextBox) به واتاي سندوقى نوسين، (Label) به واتاي نيشاندهر يا خود ناو نيشان ديّت.

بۆ ئه وهى ساده ترين كرده ئه نجام بدريّت و فهره ننگيكي خۆكاريبانه دروستبكريّت، پيويسته دوو سندوقى نوسين، له گه ل يه ك كليلى و سئ نيشاندهر. وهك له ويّنهى (3) دا دياره، كه فۆرمى فهره ننگيكي خۆكاريبانه به هه بن.

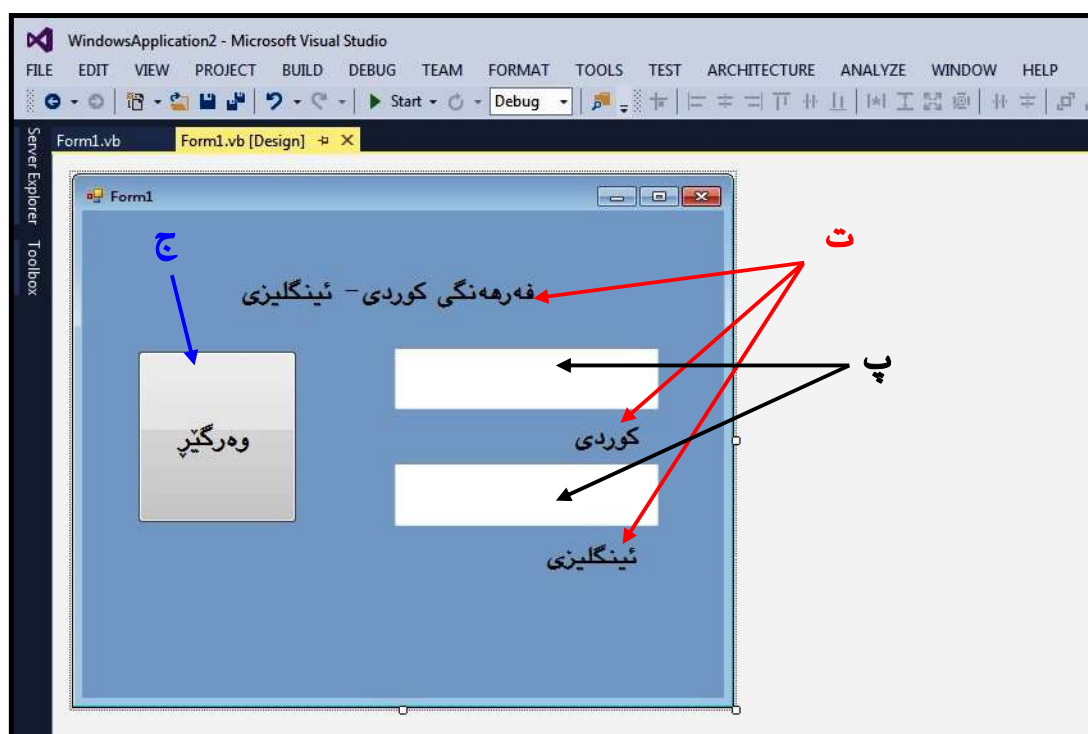

ويّنهى (3) ديزاينى فهره ننگى خۆكاريبانه به بهرنامهى (Visual Studio 2013)

وهك له ويّنهى (3) دا درده كه ويّت (پ) ئاماژه به سندوقى نوسينه كان و (ت) ئاماژه به ناو نيشانه كان و (ج) ئاماژه به كليلى فرمان دهكات، كه ناوى ليّنراوه (وه رگيپر)، ليّره دا ساده ترين بيروكەى كار كردن بريتييه له و مه رجەى، كه ئه گه ر كرتە كرايه سه ر كليلى وه رگيپر و له نيو خانەى سه ره وه، كه تايبه ته به زمانى كوردى وشه يه كى تايبه ت هه بوو، ئه وا له به رانبه ريده واتا كه ي به زمانى ئينگليزى دابنريّت. بۆ نمونه ئه گه ر له خانەى يه كه م وشه ي (په رتوك) دانرا، ئه وا كاتي ك كرتە له سه ر كليلى (وه رگيپر) ده كريت پاسته وخۆ له خانەى دووه م، كه تايبه ته كراوه به زمانى ئينگليزى وشه ي (Book) دابنريّت، وهك له ويّنهى (4) دا خراوه ته پوو.

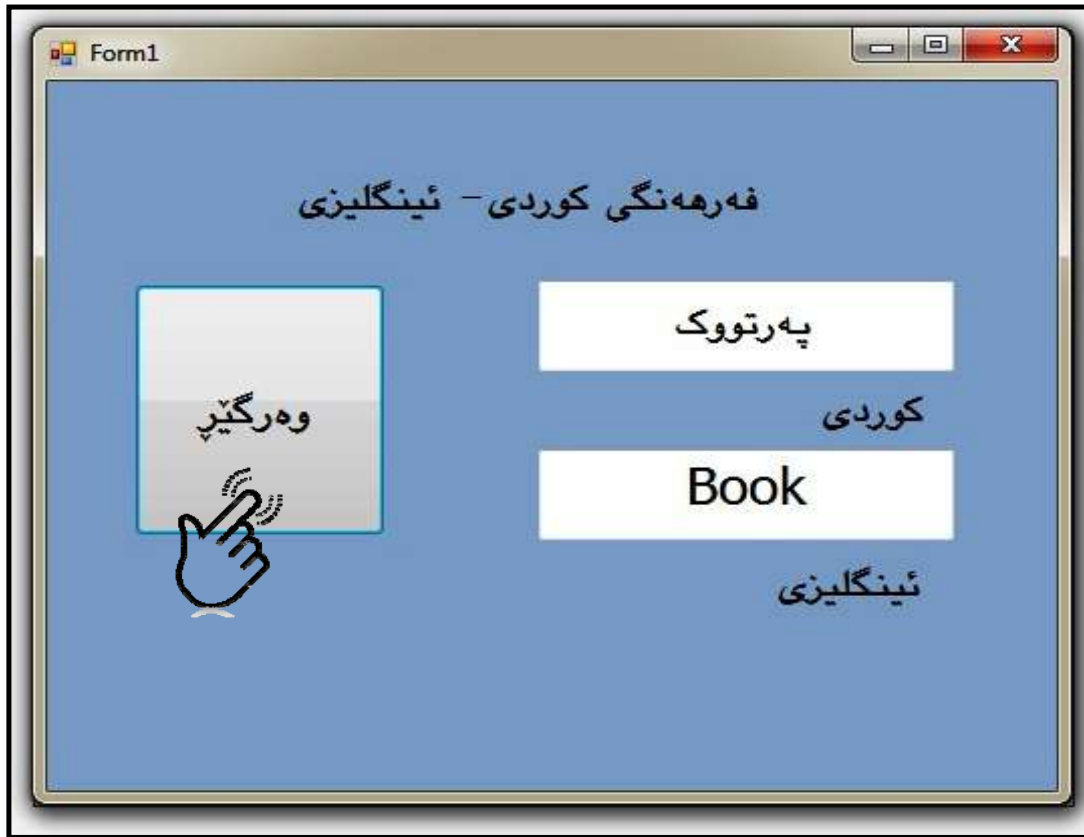

وینەى (٤) فهرهنگى خۇكارييانەى (كوردى-ئینگلیزى) به برنامەى (Visual Studio 2013)

ئەم كردهيه بئىگومان هەرچەنده ساده دەردهكه ویت به لام له بنه پەتدا كردهيهكى ماتماتيكيه و تا رادهيهك به شیوهى زمانى سروشتى خراوه تەروو، بۆ ئەوهى ئەم ههنگاوانه جیبه جی بن، پئویسته ئەو كردهيهى سەر هوه به چەند مەرجیكى ماتماتيكي بخریته روو، لی رەدا ناوه پۆكى پروگرام كردن و مەرجه كانى ده خرینه روو.

بۆ ئەوهى ئەم پئواژویه به و شیوهيهى سەر هوه جیبه جیبكریت، پئویسته چەند به سته ریک له نیوان كەرسته به كار هاتوو هكان دروست بكرین، له م فهرهنگه دا پئویسته په یوه ندییهك له نیوان كلیلی (وهرگیڤ) و سندوقى نوسینی په كه م و سندوقى نوسینی دووهم به شیوهيهكى ماتماتيكي به مەرجیك جیبه جی بكریت، واته ئەگەر ئەم مەرجه ده سته كه وت، ئەوا كرده كه جیبه جیبكه، به لام ئەگەر مەرجه كه ده سته كه وت، ئەوا هیچ ههنگاویك بۆ كردارى دواتر نه نریت، لی رەدا تاكه مەرج ئەوهيه، كه ئەگەر:

(١) كرتە له سەر كلیلی (A) كرا و له خانهى يهك (A) هه بوو، ئەوا له خانهى دوو (B) دابنریت.

ئەم شىكىردنە وە يەي، كە بە زىمانى سىروشىتى خىرايە پوو، بە زىمانى پىرۇگرامىسازى لە وىنەي (۵) دا دەخىتە پوو:

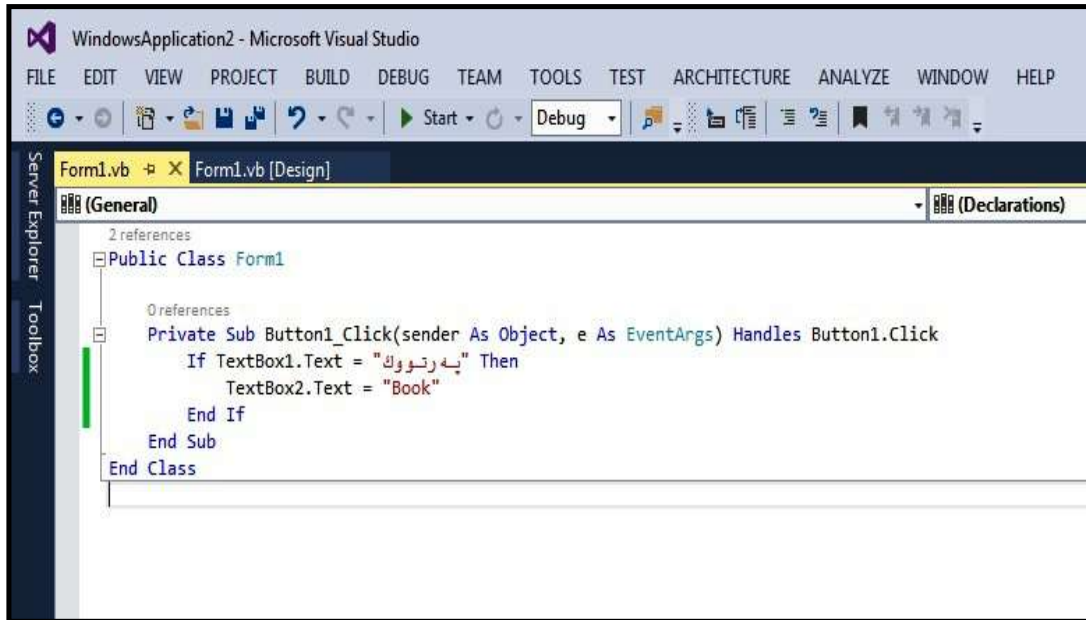

وینەي (۵) بە پىرۇگرامىردىنى فەرھەنگى خۇكارىيانە بە بەرنامەي (Visual Studio 2013)

ئەگەر سەرنجى وىنەي (۵) بدىرىت و لەگەل ئەو شىكىردنە وە يەي سەرەو بەراورد بىكرىت دەبىنرىت، كە ئەم مەرجه لە ناو بەرنامە كە دا نوسراوہ:

```
If TextBox1.Text = "پەرتووك" Then
    TextBox2.Text = "Book"
End If
```

واتە ئەگەر لە خانەي يەك وشەي (پەرتووك) ھەبوو، ئەوا لە خانەي دوو وشەي (Book) دابنرىت بە مەرچىك كرتە لەسەر كلىلى (وەرگىپ) بىكرىت.

ئەم پوونىردنە وە يەي سەرەو بەرنامەي سادەترىن پىرۇكەي دىزىنلىرىنى فەرھەنگىكى خۇكارىيانە بۇ زىمانى كوردى، بىگومان ئەم ئەگەرەنە، دەتوانرىت بە سەدان ئەگەرى يەك لە دواي يەك درىژ بىكرىتە وە بۇ نىمۇنە ئەگەر ھەموو كىردارەكانى زىمانى كوردى لە نىو بىنكەي زانىارىيەك كۆبىكرىنە وە لە بەرانبەرىاندا واتاكانىيان بە ھەر زىمانىك، كە مەبەستە ھەبىت دابنرىت، ئەو كاتە دەتوانرىت مەرچىك دابنرىت، كە بىرئىتە لە وەي ھەر كىردارىك لە ناو خانەي يەكدا ھەبوو ئەوا بەرانبەرەكەي لە خانەي دوو دابنى، بەمجۆرە دەتوانرىت خىزمەتى ھەموو پۆلەكانى وشە لە زىمانى كوردى بە شىوہ يەكى خۇكارىيانە بىكرىت.

۱-۱/۳ پىۋاژۇكرىنى بەرنامەى (پىۋاژۇكارىيى خۇكارىيىانەى كىردارى پابىردوۋى لە زمانى كوردىدا):

بىرۆكەى بەرنامەى (پىۋاژۇكارىيى خۇكارىيىانەى كىردارى پابىردوۋى لە زمانى كوردىدا) لەسەر بنەماى گەردانكىردنى كىردارى پابىردوۋى لە زمانى كوردىدا دروستكراۋە، ۋەك پىشتر ئاماژەى پىكرا چەند كەرەستەيەك ھەن، كە رۆلىيان لە دروستكىردنى بەرنامە خۇكارىيەكاندا ھەيە، ھەر ھەمان ئەۋ كەرەستانەى، كە لە دروستكىردنى فەرھەنگەكەدا بەكار ھىنران، لەم ئەپلىكەيشنەدا دووبارە بەكار دەھىنرېن، لەگەل زىادكىردنى چەند كەرەستەيەكى تر، بۇ خىستنەپروۋى چۆنىتى كاركىردنى بەرنامەى (پىۋاژۇكارىيى خۇكارىيىانەى كىردارى پابىردوۋى لە زمانى كوردىدا)، سەرھتا سەرنجى فۆرمى بەرنامەكە و چۆنىتى دىزىنكىردنى لە وىنەى (۶)دا دەدرىت، دواتر كەرەستە بەكار ھىنراۋەكان لە فۆرمى بەرنامەكەدا دەخىنەپروۋ.



ۋىنەى (۶) فۆرمى بەرنامەى (پىۋاژۇكارىيى خۇكارىيىانەى كىردارى پابىردوۋى لە زمانى كوردىدا)

ئەگەر سەرنجى وىنەى (۶) بىدرىت دەبىنرېت، كە فۆرمى بەرنامەكە لە چوار بەشى سەرەكى پىكىدېت، ئەۋىش بەشى (گەردانكىردنى كىردارى پابىردوۋى بنەپەتى)، (گەردانكىردنى كىردارى پابىردوۋى دارپىژراۋ)، (گەردانكىردنى كىردارى پابىردوۋى لىكدرار) لەگەل بەشى چوارەم، كە كورتيەكە دەربارەى بەرنامەكە. بەشى يەكەمى بەرنامەكە، كە برىتتېيە لە (گەردانكىردنى كىردارى پابىردوۋى بنەپەتى)، لە (۹۸) سىندوقى نوسىن، (۳) كىلىلى فرمان، (۲۴) ناۋنىشان و (۲) سىندوقى

وشەى زنجیره‌کراو (ListBox) پیکدیت، لیرەدا هەر سندوقیکی نوسین یەك ئەرکی هەیه و پەیه‌سته به یەك یاسای ریزمانییه‌وه، کللی فرمانەکان پۆلی سەرەکی دەبینن، وه‌ك له وینەى (٦) دا دیاره دوو کللی فرمان هەیه به ناوی (گەردانکردن) و یەك کللی فرمان هەیه به ناوی سڤینه‌وهی خانەکان، کللی (گەردانکردن) بۆ تینە‌پەر و تییەر پۆلینکراوه، هەریه‌کیکیان به یاسایه‌کی ماتماتیکی و به پشتبەستن به یاسا ریزمانییه‌کانی زمانی کوردی به هەردوو کللی (گەردانکردن) ه‌وه وابەسته کراون، وه‌ك له وینەى (٧) دا پوونکراوه‌ته‌وه.

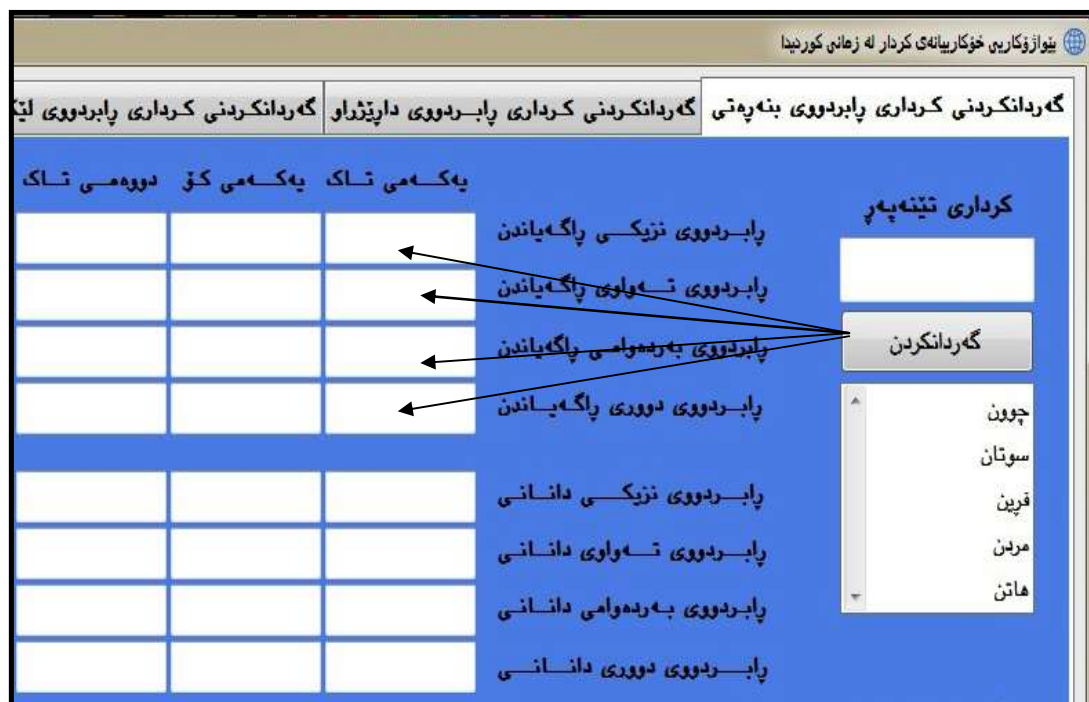

وینەى (٧) پوونکردنه‌وهی بیرۆکه‌ی پەیه‌سته بوونی کللیه‌کان به سندوقی نوسینه‌کانه‌وه

لیرەدا کللی (گەردانکردن) بۆ کرداری تینە‌پەر به (٩٦) ئه‌گه‌ری ماتماتیکییه‌وه پەیه‌سته‌کراوه، که وه‌کو لۆگاریتم هەنگاو له دواى هەنگاو مەرجەکان جیبه‌جیدە‌کات، له لایه‌کیتره‌وه کللی گەردانکردن به سندوقی نوسینی سه‌روی خۆیه‌وه به‌ستراوه، لیرەدا هەر کرداریک، که مەبه‌ست

سندوقی وشەى زنجیره‌کراو (ListBox) یه‌کیکه له که‌ره‌سته‌کانی به‌رنامه‌ی (فژوال ستۆدیۆ)، له پووی به‌کاره‌ینانه‌وه ئه‌رکه‌که‌ی له ئه‌رکی (سندوقی نوسین) ده‌چیت، به‌لام جیاوازییه‌که‌ی له‌وه‌دایه، که کرداره‌کان یان هەر وشه‌یه‌کی تر تیدا ریزبەند ده‌کریت به مەبه‌ستی گه‌یشتنی خیرا به وشه‌کان یاخود پۆلینکردنی وشه‌کان به پێی ئەلف و بیی زمانه‌که.

بیت گەردان بکریت دەخریتە ناو ئەو خانەییە و تەنھا بە کرتەکردن لەسەر کلیلی (گەردانکردن) فرمانەکان جیبەجی دەکریت.

کەرەستەى ناوئیشانەکانیش بەسەر خستەکەدا دابەشکراون بۆ پوونکردنەوہى شوینی سندوقى نوسینەکان. بەلام لێرەدا کردارەکە زۆر لەوہ ئالۆزترە وەک لەوہى، کە لە دیزاینکردنى فەرہەنگە خۆکارییەکەدا خرایەرۆو، چونکە لێرەدا هیچ کرداریک نانسریت، بەلکو سەرەتا چەند لۆگاریتیمیک دادەنریت، کە ھەنگاو بە ھەنگاو (ناوی پوداو) لەسەر بنەمای مۆرفیم شیتەل دەکات بە مەبەستى دەستنیشانکردنى مۆرفیمی رەگ و مۆرفیمی کات، چونکە ھەر فۆنیمییک بەھایەکی ماتماتیکی ھەییە، کە بە (سفر و یەک) ھیما کراوہ.

وہک ئاشکرایە لە پووی پیزمانى زمانى کوردییەوہ، ھەر چاویگی بنەرەتى بە مۆرفیمی (ن)، کۆتایى دیت ھەرۆھا نیشانەکانى کاتى پابردوو لە زمانى کوردیدا بریتین لە مۆرفیمەکانى (ا، و، ی، ت، د)، بەلام ئەگەر کردارەکە داریژراو بوو، ئەو کاتە لاگرەکان دەلکین بە کردارە بنەرەتییەکەوہ، لاگرەکانیش ھیماى ماتماتیکیان بۆ دادەنریت، بۆ نمونە:

(۳) پیشگری (دا-) لە ھەردوو فۆنیمی (د) و (ا) پیکدیٹ بۆیە دەتوانریت پرۆگرامەکە بە جۆریک دیزاین بکریت، کە ئەگەر ئەم دوو فۆنیمە بە دوا یەکدا لە سەرەتادا ھاتن ئەو کاتە وەکو پیشگر ھەلسوکەوتى لەگەڵدا بکریت و بەھایەکی ماتماتیکی بۆ دابنریت و بە بگۆریک یەکسان بکریت. لێرەدا یەک سندوقى نوسین وەردەگیریت بۆ خستنەپووی بیروکەى کارکردنى وەک لە وینەى (۸)دا بە نمونە خراوہتەرۆو:

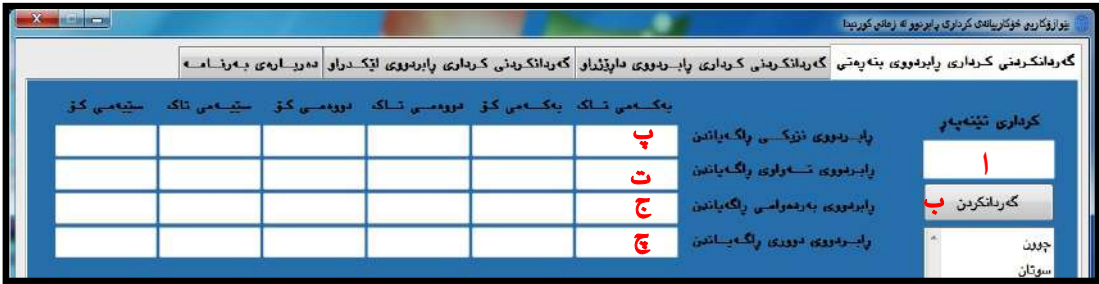

وینەى (۸) پوونکردنەوہى بیروکەى کارکردنى (سندوقى نوسین)

گریمان لە سندوقى نوسینی چاوەگەکان، کە لە وینەى (۸)دا بە (ا) ھیماکراوہ، چاویک نوسرا، ئەو کاتە ئەم خانەییە لە ھەنگاوی یەکەمدا پەیوەست دەکریت بە کلیلی فرمانى (گەردانکردن)، کە بە (ب) ھیماکراوہ، بەمەش پیاوژۆکەى بەمجۆرە دەبیت، ئەگەر ھەر وشە یەک خرایە نیو سندوقى نوسینی چاوەگەکان و کرتە کرایە سەر کلیلی گەردانکردن، ئەوا لە ھەنگاوی یەکەمدا بە دواى

كۆتايى وشەكە بگه پى، ئەگەر (ن)بوو، ئەو كاتە لايدەدات، لە ھەنگاوى دووھدا ئەو فۆنئيمە ريزكراوانەى، كە ماونەتەو، ئەگەر كۆتايى بە يەككە لە فۆنئيمەكانى (ا، و، ى، ت، د) ھاتبوو، ئەو يەكسان دەكرىت بە بگۆرپك، كە نيشانەى (<پ>)ى بۆ داناوو و لە فۆنئيمەكانى پيش خۆى جيا دەكرىتەو چونكە بە پى ياساى ريزمانى زمانى كوردى برىتيە لە مۆرفىمى كاتى رابردوو، ئەو ى دەمىنئەتەو لە فۆنئيمەكان ھەرجىيەك بىت بە پى ياساى ريزمانى زمانى كوردى يەكسانە بە (مۆرفىمى رەگ)، و يەكسانە بە بگۆرپك، كە نيشانەى (<پ>)ى بۆ داناوو، سەبارەت بە كردارى رابردوو دارپژراو و لىكدراو، جگە لە ھەنگاوانەى سەرەو ھەنگاويك بۆ زياد دەكرىت، كە برىتيە لە دەستنيشانكردنى مۆرفىمى لاگرەكان بە پيشگر و پاشگرەو و يەكسانكردنيان بە بگۆرپكى ماتماتىكى، كە (<پ>)ى بۆ دانراو ئاماژەى بۆ پيشگر ھەرەھا (<پا>) ئاماژەى بۆ پاشگر، مۆرفىمى سەربەخۆيش نيشانەى بگۆرپى (<مس>)ى بۆ داناوو، وەك پيشتر رونكراو تەو مۆرفىمى نەرى (نە) يەكسان كراو بە بگۆرپك و نيشانەى (<نە>)ى بۆ داناوو، بە شىوھىيەكى گشتى لىرەدا بەرنامەكە بە شىوھىيەك پىواژۆكراو، كە ھەلسوكەوت لەگەل ھەر زنجىرە فۆنئيمىك وەكو مۆرفىمەكانى كردار بكات، ئەم پىواژۆيە ھەنگاوى شىتەلكردنى كردارە، ئەگەر بە نمونەىيەك ئەم ھەنگاوانە بخرىنەروو، ئەو:

(٤) گريمان وشەى تىكردە لە خانەى (ا) برىتيە لە (راھاتن)، ھەنگاوى يەكەم بەرنامەكە بە دواى لىستى پيشگر و پاشگرەكان لە نىو بنكەى زانىاربيدا دەگەرپىت، لىرەدا (پا-) لەبەر ئەو ى لە بنكەى زانىارى بە پيشگر ناسىنراو، كەواتە يەكسانە بە مۆرفىمى پيشگر، و يەكسانە بە بگۆرپى (<پ>)، ئەو ى ماىو ھەرىتيە لە زنجىرە فۆنئيمى (ھ، ا، ت، ن)، ھەنگاوى دواتر برىتيە لە لابردينى (ن)ى چاوگ، ئەو ى ماىو ھەرىتيە لە زنجىرە فۆنئيمى (ھ، ا، ت، ھ)، لىرەدا فۆنئيمى (ت) لەبەر ئەو ى يەككە لە مۆرفىمەكانى نيشانەى رابردوو، كەواتە لادەبرىت و يەكسان دەكرىت بە بگۆرپى (<پا>)، ئەو ى، كە ماو تەو لە زنجىرەى فۆنئيمەكان برىتين لە (ھ، ا)، كە مۆرفىمى رەگە و يەكسانە بە بگۆرپى (<پ>).

كەواتە لىرەدا بە پشتبەستن بە ريزمانى زمانى كوردى زنجىرە فۆنئيمى بە دواى كدا ھاتوو (راھاتن) ھەنگاوى بە ھەنگاوى شىتەلكرا، لىرەدا ئەو كەرەستانەى لەم شىتەلكردنە دەستكەوتون برىتين لە مۆرفىمى پيشگر (پا-)، كە يەكسانە بە بگۆرپى (<پ>)، ھەرەھا مۆرفىمى كاتى رابردوو (ت)، كە يەكسانە بە بگۆرپى (<پا>)، لەگەل مۆرفىمى رەگ (ھا)، كە يەكسانە بە بگۆرپى (<پ>)، بەلام ئەگەر كردارەكە لىكدراو بوو، ئەو كاتە مۆرفىمە سەربەخۆكە ھەرجىيەك بىت لە

بنکه‌ی زانیاری یه‌کسانه به (<مس>)، به‌مشئوه‌یه که‌ره‌سته‌یه‌کی خاو به‌ر ده‌ست ده‌بیٚت، که چهن‌د بگۆرپکن و هه‌ریه‌که‌یان هه‌لگری به‌هایه‌کی ماتماتیکی و به‌پی‌ی یاسا رپژمانییه‌کان ئاماژه به چهن‌د مۆرفییمیکی دیاریکراو ده‌که‌ن.

هه‌نگاوی دواتر بریتییه له هه‌نگاوی پیکهاتنه‌وه، لپره‌دا له‌گه‌ل ئه‌و که‌ره‌سته خاوانه‌ی، که ده‌ست که‌وتوون بۆ گه‌ردانکردنی کردار پپوسیتیان به دوو لایه‌نیتر ده‌بیٚت، ئه‌وانیش کلیتیکه‌کانن، که مۆرفیمی که‌سه‌کانن بۆ یه‌که‌م و دووهم به‌تاک و کۆ، له‌گه‌ل نیشانه جیاوازه‌کانی رابردوو، بۆ نمونه نیشانه‌ی رابردوو دوور له‌ زمانی کوردیدا بریتییه له (-بوو)، هه‌روه‌ها نیشانه‌ی رابردوو ته‌واو بریتییه له (-وو) یان (-وه)، به‌های کلیتیکه‌کانیش یه‌کسان ده‌کرپن به نیشانه‌ی کلیتیکه‌کان خۆیان، هه‌روه‌ها به‌ پی‌ی دیزاینی به‌رنامه‌که هه‌ر وشه‌یه‌ک له نیو‌کوته‌یشن (" ") بیٚت وه‌ک خۆی داده‌نریٚت.

پاشان هه‌نگاوی دانانی که‌ره‌سته‌کان به پی‌ی یاسای رپژمانی زمانی کوردی بۆ کرداری رابردوو ده‌ستپیده‌کات، به‌لام جیاوازییه‌که لپره‌دا ئه‌وه‌یه، که هه‌ر خانه‌یه‌ک له (٩٦) خانه‌ی سندوقی نوسینه‌کان یه‌کسان ده‌کرپن به یه‌ک یاسا بۆ نمونه ئه‌گه‌ر سه‌رنجی وینه‌ی (٨) بدریٚت، ئه‌و خانه‌یه‌ی به (پ) هیما کراوه، بریتییه له خانه‌ی رابردوو نزیکی راگه‌یانندن بۆ که‌سی یه‌که‌می تاک، که له خشته‌ی کرداری بنه‌رتیایه. که‌واته ئه‌گه‌ر له خانه‌ی (ا) بنوسریٚت (هاتن)، ئه‌وا ده‌بیٚت له‌م خانه‌یه بنوسریٚت (هاتم)، که بریتییه له مۆرفیمی ره‌گ له‌گه‌ل مۆرفیمی کات و نیشانه‌ی که‌سی یه‌که‌می تاک بۆ تیئنه‌په‌ر، به‌مه‌ش یاساکه به‌مجۆره ده‌بیٚت:

(٥) مۆرفیمی ره‌گ (ها) + مۆرفیمی کاتی رابردوو (ت) + ج.لکاوی کۆمه‌له‌ی دووهم (م، ین) بۆ که‌سی یه‌که‌م تاک (م)

به دانانی بگۆره له بری دانراوه‌کان یاساکه به‌م جۆره ده‌بیٚت:

(٦) (<پ> + <را> + م)

له نیو به‌رنامه‌که‌دا له‌به‌رئه‌وه‌ی له‌سه‌ر بنه‌مای ماتماتیکی کرده‌کان ئه‌نجام ده‌درپن، بۆیه هیچ دووباره بوونه‌وه‌یه‌ک نابیٚت پووبدات، به‌مه‌ش هه‌ر خانه‌یه‌ک ناویکی تاییه‌تی هه‌یه لپره‌دا خانه‌ی (پ) له نیو به‌رنامه‌که‌دا ناوی (TextBox1) ه‌واته سندوقی نوسینی یه‌که‌م، هه‌ربۆیه له‌ دوا‌ی هه‌نگاوی شیه‌ته‌لکردن و ناساندنی هه‌ر مۆرفیمی، هه‌ر خانه‌یه‌ک یه‌کسان ده‌کرپت به یاسایه‌ک، واته ئه‌گه‌ر وشه‌ی (هاتن) خرایه نیو خانه‌ی (ا) و کرته کرایه سه‌ر کلیلی (ب)، ئه‌وا:

(٧) خانه‌ی (پ) بریتی ده‌بیٚت له یاسای بگۆری له بری دانراوی کرداری رابردوو بنه‌ره‌تی نزیکی تیئنه‌په‌ر بۆ که‌سی یه‌که‌می تاک، که یه‌کسانه به (<پ> + <را> + م).

(۸) خانەى (ت) بریتییە لە یاسای بگۆرپی لە بری دانراوی کرداری پابردووی بنه‌په‌تی ته‌واوی تیئەپەر بۆ کەسی یەکەمی تاک که بریتییە لە (<پ> + <پا> + "وو" + م).

(۹) خانەى (ج) لە وینەى (۸) دا بریتییە لە یاسای بگۆرپی لە بری دانراوی کرداری پابردووی بنه‌په‌تی بەرەه‌وامی تیئەپەر بۆ کەسی یەکەمی تاک، که بریتییە لە ("دە" + <پ> + <پا> + م).

(۱۰) خانەى (چ) بریتییە لە یاسای بگۆرپی لە بری دانراوی کرداری پابردووی بنه‌په‌تی دووری تیئەپەر بۆ کەسی یەکەمی تاک که بریتییە لە (<پ> + <پا> + "بوو" + م).

بەمەش هەر (۹۶) خانەکە بە پێی یاسا ریزمانییەکان دابەش دەکرین و هەر خانەیک بە یەک یاسا یەکسان دەکریت، جیی ئاماژەیه، که هەموو خانەکان بە کلیلی فرمانی (گەردانکردن) ه‌وه په‌یوه‌ستکراون، واتە بە یەک کرتە هەموو خانەکان بە پێی یاساکان، که پیشتر پێیان یەکسانکراون پێواژۆکان جییه‌جی دەکن.

که‌واتە (۹۶) ئەگەر بۆ کرداری پابردوو تیئەپەر، ه‌روه‌ها (۹۶) ئەگەر بۆ کرداری پابردووی تیئەپەر دابەشکردن، که دەکاتە (۱۹۲) ئەگەر، بەمەش (۱۹۲) یاسای جیاواز بۆ گەردانکردنی کرداری پابردووی بنه‌په‌تی بەکار دەهێنریت، لە بەشی کرداری دارپژراو و لیکدراو ه‌مان ه‌نگاو دووبارە دەبیته‌وه، بەمەش بە لایەنی کەم‌ه‌وه (۵۷۶) یاسای ریزمانی پێویسته‌ بۆ پێواژۆکردنی کرداری پابردوو، بەلام یاساکان زۆر زیاتر دەبن ئەگەر باس لە ئەگەرەکانی پیکهاتنی کرداری لیکدراو بکریت یاخود، ه‌روه‌ها لە ه‌ندی باری تایبەتیدا دەبیته‌ چەند یاسایەک بۆ تەنها خانە دابنریت، بۆ نمونە:

(۱۱) ئەگەر مۆرفیمی کاتی پابردوو (ت، د) بوو، نیشانه‌ی پابردوو ته‌واو بریتییە لە (-وه) وه‌ک: (هات+وه، برد+وه).

بەلام ئەگەر مۆرفیمی کاتی پابردوو (ا، ی) بوو ئەو کاتە:

(۱۲) نیشانه‌ی پابردووی ته‌واو تەنها (-وه) دەبیته‌، وه‌ک (سووتا+وه، کپی+وه).

چونکه‌ لە زمانی کوردیدا دوو قاول بە دوا یەکدا نایەن، بەلام ئەگەر مۆرفیمی کاتی پابردوو (وو) بوو، ئەوا:

(۱۳) نیشانه‌ی پابردووی ته‌واو تەنها (-ه) دەبیته‌، وه‌ک (چوو + ه).

له پاش شروڤه كړدن و پروونكردنه وهى بېړوكه ى كاركردنى بهرنامه ى (بېواژوكارى ى خوځاريانته ى كردارى پابردوو له زمانى كوردیدا)، له خواره وه هه موو ياساكانى نيو بهرنامه كه بؤ گهردانكردنى كردارى پابردوو بنه پرتي تينه په روهك نموننه يه ك ده خريته پروو:

v = Mid(t, Len(t) - 1, 1) (۱۴)

```
If v = "ى" Then
    TextBox1.Text = م + را + ر
    TextBox2.Text = ن + را + ر
    TextBox3.Text = ت + را + ر
    TextBox4.Text = ن + را + ر
    TextBox5.Text = را + ر
    TextBox6.Text = ن + را + ر
Else
    TextBox1.Text = م + را + ر
    TextBox2.Text = ين + را + ر
    TextBox3.Text = يت + را + ر
    TextBox4.Text = ن + را + ر
    TextBox5.Text = را + ر
    TextBox6.Text = ن + را + ر
End If
```

v = Mid(t, Len(t) - 2, 2)

```
If v = "وو" Then
    TextBox7.Text = م + را + ر
    TextBox8.Text = ين + را + ر
    TextBox9.Text = يت + را + ر
    TextBox10.Text = ن + را + ر
    TextBox11.Text = را + ر
    TextBox12.Text = ن + را + ر
ElseIf Mid(t, Len(t) - 1, 1) = "ى" Or Mid(t, Len(t) - 1, 1) = "ا"
```

Then

```
    TextBox7.Text = م + را + "و" + ر
    TextBox8.Text = ين + را + "و" + ر
    TextBox9.Text = يت + را + "و" + ر
    TextBox10.Text = ن + را + "و" + ر
    TextBox11.Text = را + ر + "و"
    TextBox12.Text = ن + را + "و" + ر
```

Else

```
    TextBox7.Text = م + را + "وو" + ر
    TextBox8.Text = ين + را + "وو" + ر
    TextBox9.Text = يت + را + "وو" + ر
    TextBox10.Text = ن + را + "وو" + ر
    TextBox11.Text = را + ر + "وو"
    TextBox12.Text = ن + را + "وو" + ر
```

End If

v = Mid(t, Len(t) - 1, 1)

```
If v = "ى" Then
    TextBox13.Text = "ده" + م + را + ر
    TextBox14.Text = "ده" + ن + را + ر
    TextBox15.Text = "ده" + ت + را + ر
    TextBox16.Text = "ده" + ن + را + ر
    TextBox17.Text = "ده" + را + ر
```

```

    TextBox18.Text = "ده" + ر + را + ن
Else
    TextBox13.Text = "ده" + ر + را + م
    TextBox14.Text = "ده" + ر + را + ين
    TextBox15.Text = "ده" + ر + را + يت
    TextBox16.Text = "ده" + ر + را + ن
    TextBox17.Text = "ده" + ر + را
    TextBox18.Text = "ده" + ر + را + ن
End If

```

```

TextBox19.Text = ر + را + "بوو" + م
TextBox20.Text = ر + را + "بوو" + ين
TextBox21.Text = ر + را + "بوو" + يت
TextBox22.Text = ر + را + "بوو" + ن
TextBox23.Text = ر + را + "بوو"
TextBox24.Text = ر + را + "بوو" + ن

```

```

TextBox25.Text = ر + را + "با" + م
TextBox26.Text = ر + را + "با" + ين
TextBox27.Text = ر + را + "با" + يت
TextBox28.Text = ر + را + "با" + ن
TextBox29.Text = ر + را + "با"
TextBox30.Text = ر + را + "با" + ن

```

```

TextBox31.Text = ر + را + "بيت" + م
TextBox32.Text = ر + را + "بيت" + ين
TextBox33.Text = ر + را + "بيت" + يت
TextBox34.Text = ر + را + "بيت" + ن
TextBox35.Text = ر + را + "بيت"
TextBox36.Text = ر + را + "بيت" + ن

```

```

TextBox37.Text = "ب" + ر + را + م + "ايه"
TextBox38.Text = "ب" + ر + را + ين + "ايه"
TextBox39.Text = "ب" + ر + را + يت + "ايه"
TextBox40.Text = "ب" + ر + را + ن + "ايه"
    If v = "" Then
        TextBox41.Text = "ب" + ر + را + "يه"
    Else
        TextBox41.Text = "ب" + ر + را + "ايه"
    End If
TextBox42.Text = "ب" + ر + را + ن + "ايه"

```

```

TextBox43.Text = ر + را + "بووبا" + "م" + "ايه"
TextBox44.Text = ر + را + "بووبا" + "ين" + "ايه"
TextBox45.Text = ر + را + "بووبا" + "يت" + "ايه"
TextBox46.Text = ر + را + "بووبا" + "ن" + "ايه"
TextBox47.Text = ر + را + "بووبا" + "يه"
TextBox48.Text = ر + را + "بووبا" + "ن" + "ايه"

```

```

TextBox49.Text = نه + ر + را + م
TextBox50.Text = نه + ر + را + ين
TextBox51.Text = نه + ر + را + يت
TextBox52.Text = نه + ر + را + ن
TextBox53.Text = نه + ر + را

```

```
TextBox54.Text = نه + ر + را + ن
```

```
v = Mid(t, Len(t) - 2, 2)
```

```
If v = "وو" Then
```

```
TextBox55.Text = نه + ر + را + م + "ه"
```

```
TextBox56.Text = نه + ر + را + ين + "ه"
```

```
TextBox57.Text = نه + ر + را + يت + "ه"
```

```
TextBox58.Text = نه + ر + را + ن + "ه"
```

```
TextBox59.Text = نه + ر + را + "ه"
```

```
TextBox60.Text = نه + ر + را + ن + "ه"
```

```
ElseIf Mid(t, Len(t) - 1, 1) = "ى" Or Mid(t, Len(t) - 1, 1) =
```

```
"ا" Then
```

```
TextBox55.Text = نه + ر + را + "و" + م + "ه"
```

```
TextBox56.Text = نه + ر + را + "و" + ين + "ه"
```

```
TextBox57.Text = نه + ر + را + "و" + يت + "ه"
```

```
TextBox58.Text = نه + ر + را + "و" + ن + "ه"
```

```
TextBox59.Text = نه + ر + را + "و" + "ه"
```

```
TextBox60.Text = نه + ر + را + "و" + ن + "ه"
```

```
Else
```

```
TextBox55.Text = نه + ر + را + "وو" + م + "ه"
```

```
TextBox56.Text = نه + ر + را + "وو" + ين + "ه"
```

```
TextBox57.Text = نه + ر + را + "وو" + يت + "ه"
```

```
TextBox58.Text = نه + ر + را + "وو" + ن + "ه"
```

```
TextBox59.Text = نه + ر + را + "وو" + "ه"
```

```
TextBox60.Text = نه + ر + را + "وو" + ن + "ه"
```

```
End If
```

```
TextBox61.Text = نه + "ده" + ر + را + م
```

```
TextBox62.Text = نه + "ده" + ر + را + ين
```

```
TextBox63.Text = نه + "ده" + ر + را + يت
```

```
TextBox64.Text = نه + "ده" + ر + را + ن
```

```
TextBox65.Text = نه + "ده" + ر + را
```

```
TextBox66.Text = نه + "ده" + ر + را + ن
```

```
TextBox67.Text = نه + ر + را + "بوو" + م
```

```
TextBox68.Text = نه + ر + را + "بوو" + ين
```

```
TextBox69.Text = نه + ر + را + "بوو" + يت
```

```
TextBox70.Text = نه + ر + را + "بوو" + ن
```

```
TextBox71.Text = نه + ر + را + "بوو"
```

```
TextBox72.Text = نه + ر + را + "بوو" + ن
```

```
v = Mid(t, Len(t) - 2, 2)
```

```
If v = "وو" Then
```

```
TextBox73.Text = نه + ر + را + "با" + م
```

```
TextBox74.Text = نه + ر + را + "با" + ين
```

```
TextBox75.Text = نه + ر + را + "با" + يت
```

```
TextBox76.Text = نه + ر + را + "با" + ن
```

```
TextBox77.Text = نه + ر + را + "با"
```

```
TextBox78.Text = نه + ر + را + "با" + ن
```

```
ElseIf Mid(t, Len(t) - 1, 1) = "ى" Or Mid(t, Len(t) - 1, 1) =
```

```
"ا" Then
```

```
TextBox73.Text = نه + ر + را + "با" + م
```

```
TextBox74.Text = نه + ر + را + "با" + ين
```

```
TextBox75.Text = نه + ر + را + "با" + يت
```

```

TextBox76.Text = ن + "با" + را + ر + نه
TextBox77.Text = ن + "با" + را + ر + نه
TextBox78.Text = ن + "با" + را + ر + نه
Else
TextBox73.Text = م + "با" + را + ر + نه
TextBox74.Text = ین + "با" + را + ر + نه
TextBox75.Text = یت + "با" + را + ر + نه
TextBox76.Text = ن + "با" + را + ر + نه
TextBox77.Text = ن + "با" + را + ر + نه
TextBox78.Text = ن + "با" + را + ر + نه
End If

```

```

TextBox79.Text = م + "نیت" + را + ر + نه
TextBox80.Text = ین + "نیت" + را + ر + نه
TextBox81.Text = یت + "نیت" + را + ر + نه
TextBox82.Text = ن + "نیت" + را + ر + نه
TextBox83.Text = ن + "نیت" + را + ر + نه
TextBox84.Text = ن + "نیت" + را + ر + نه

```

```

TextBox85.Text = "ایه" + م + را + ر + نه
TextBox86.Text = "ایه" + ین + را + ر + نه
TextBox87.Text = "ایه" + یت + را + ر + نه
TextBox88.Text = "ایه" + ن + را + ر + نه

```

```

v = Mid(t, Len(t) - 1, 1)
If v = "ا" Then
    TextBox89.Text = "یه" + را + ر + نه
Else
    TextBox89.Text = "ایه" + را + ر + نه
End If
TextBox90.Text = "ایه" + ن + را + ر + نه

```

```

TextBox91.Text = "ایه" + م + "بوویا" + را + ر + نه
TextBox92.Text = "ایه" + ین + "بوویا" + را + ر + نه
TextBox93.Text = "ایه" + یت + "بوویا" + را + ر + نه
TextBox94.Text = "ایه" + ن + "بوویا" + را + ر + نه
TextBox95.Text = "یه" + "بوویا" + را + ر + نه
TextBox96.Text = "ایه" + ن + "بوویا" + را + ر + نه

```

End sub

جیی ئاماژیه له دیزاینی ئه م بهرنامه یه دا فۆنتی (کاروان & عومه ر) به کارهینراوه، که فۆنتیکی نوییه، و له سه ر بنه مای (هیمای یه کگرتوو) دیزاینکراوه، که چه ندین تاییه تمه ندیی جیاواز له خۆ ده گریت و خزمه تی زیاتر به به کارهینه ری کورد ده کات. له پاری دووه می ئه م به شه به وردی باس له تاییه تمه ندییه کانی ئه م فۆنته و دابه شکردنی ته خته کلپله که له گه ل چۆنیتی خزمه تکردنی به زمانی کوردی ده گریت، ههروه ها هۆکاری به کارنه هینانی فۆنتی (Ali-K) یان هه ر فۆنتیکی تر ده خریته پروو، چونکه چه ندین که موکورتییان تیدایه و ناتوانن خزمه ت به پیاوژوکاری خۆکارییانه ی زمانی کوردی له سه ر بنه مایه کی دروست بکه ن.

۲/۳ پېئاژۆكارىي خۇكارىيانەي ماتماتيكي كارەكىيانەي تەختەكلىلى نوسىنى كوردى:

ئەگەر سەرنجى ھەر زامانىك بىرئىت دەبىنرئىت كۆمەلئىك دەنگ بۆ ئاخاوتن بەكار دەھىنئىت بەو دەنگانەي، كە دەچنە نئو فۇنەتئىكى زامانىكەو دەگوترئىت فۇنئىم، لە بەرانبەر ئەم فۇنئىمانەدا چەند ھىمايەك دانراون، كە ئاماژە بەو فۇنئىمانە دەكەن، ئەم ھىمايانە كۆمەلگا لەسەرى پئىككەوتون، بۆ نمونە ئەگەر برونائىنە فۇنئىمى (ت) ئەوا دەبىنرئىت لە زامانى ئىنگلىزىدا ھىماي (ا) لە بەرانبەرى دانراو بەلام لە بنەرەتدا ھەرھەمان دەنگە و ھىچ جىاوازييەكى لەگەل فۇنئىمى (ت) نىيە، كە كورد يان ەرەب يان ھەر نەتەوئەيەكى تر بەكارى دەھىنئىت و ھەر ھەمان سازگەي دەنگى ھەيە . بۆ رونكردەنەوئەي زىاتر با لە وئىنەي (۱۱) رابمئىن.

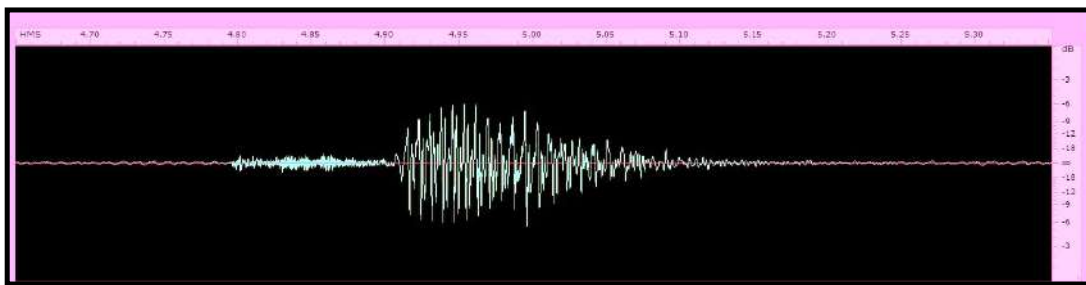

وئىنەي (۱۱) لەرەلەرى فۇنئىمى (ت).

لە وئىنەي (۱۱) ھو دەردەكەوئىت، كە ئەو دەنگەي مرؤف لە كاتى ئاخاوتنى رۆژانەيدا دەيدركئىنئىت بە پئى پئىككەوتنى كۆمەلگا ھىمايەكى لە بەرانبەر دانراو و خراوتە نئو پئىرەوى فۇنەتئىكى زامانەكەو، بەلام لە روى ھىز و ئاوازي دەنگەكەو وەك لە وئىنەي (۱۱)دا ديارە ھەر يەك دەنگە . بە پئىچەوانەشەو كاتئىك ئەو ھىمايانە دەبىنرئىن راستەوخۆ مرؤف دەنگەكەي بەرانبەرى لە ئاوەزىدا ئامادە دەكات و دەيدركئىنئىت . كەواتە كردارى نوسىن، ياخود ھىماي فۇنئىمەكان لە چەند وئىنەيەك بە دەرنىن . چونكە ھىمايەكى وەكو (ظ) لە لاي مندالئىكى كورد ھىچ بەھايەكى نىيە و لە ئاوەزىدا نەچەسپاوه بۆيە كاتئىك يەكەمجار ھىماكە دەبىنئىت ناتوانئىت ھىچ دەنگئىك بەرانبەر بەو ھىمايە بىركئىنئىت، بەلام دواي ئەوئەي پئى ئاشنا دەبئىت ئەوا پېئاژۆكە ئاساي دەبئىت .

لەم روانگەيەو دەبىنرئىت، كە ھەر كۆمەلگايەك لە بەرانبەر ھەر فۇنئىمئىك لە زامانەكەيدا ھىمايەكى تايبەتئى دانراو، كە جىاوازه لە فۇنئىمەكانى تر . مرؤف ھەر لە سەرەتاو بىرى لەو كرؤتەو، كە ئاميرئىك بەرھەم بەئىنئىت تواناي دانانى ئەو ھىمايانەي لەسەر پەرەي كاغەز بە شئوئەيەكى خۇكارى و ھونەرىي جوان ھەبئىت، بەمەش ((لە سالى ۱۷۱۴ يەكەمىن ھول بۆ دروستكردى ئاميرى چاپ لەلايەن داھىنەرى بەرئىتانى (ھىنرى مىل) ھو دەرا، كە تئىدا ھولئى داھىنانى پئىرەويكى نوئى داوہ

بۇ نوسىنى خۇكارىيانە لە برى نوسىنى ئاسايى))^۱. پاشان بەرەبەرە ئامىرى چاپ پىشخرا و چەندىن جۆرى جياوازى لى بەرەمەھىنرا، دواتر چەندىن ھەوللى يەك لە دواى يەك ھاتە ئاراوھ تا لەسەر دەستى (كرستوفەر لاسام شۆلن)^۲ سەرەتايەكى بۇ دانرا.

لە سەرەتادا دابەشكردى تەختەكللىلى زمانى ئىنگلىزى بە ئەلف و بى زمانەكە دانرابوو، بەلام چەندىن كىشەى ھەبوو، لەوانە لىكئالانى ھەلگىرى پىتەكان لە ئامىرى چاپدا، ھەر بۆيە (شۆلن) دووبارە فۆنئىمەكانى دابەشكردەو، كە بە پىپرەوى (QWERTY)^۳ ناوبرا))^۴. ئەم دابەشكردەنە لە لايەن بەكارھىنەرانى ئەو كاتە جىي سەرنج بوو و بە شىوھەيەكى بەرچاوتەشەنەيكرد، سەرەراى دروستكردى چەندىن دابەشكردى جياواز بۇ فۆنئىمەكان لەسەر تەختەكللىل بەلام ئەم دابەشكردەنە تەنانەت لە پاش دروستكردى كۆمپيوتەرەكان ھەر ھەمان دابەشكردى بۇ تەختەكللىلى زمانى ئىنگلىزى مايەو، چونكە بەكارھىنەران لەسەرى راھاتبوون.

سەبارەت بە زمانى عەرەبى بە ھەمان شىوھەى زمانى ئىنگلىزى لەسەر دەستى (فيلپ واكد) و (سەلیم حداد) دابەشكردىكىيان بۇ فۆنئىمەكانى زمانەكە كرد و لە خزمەتى زمانەكەدا بەكارھىنرا^۵. ئەو دابەشكردەنەى بۇ فۆنئىمەكانى زمانى عەرەبى لەسەر دەستى ئەو دوو داھىنەرە لەو كاتەدا كرا تا رۆژگارى ئەمپۇ بەكار دەھىنرەيت و گۆرپانكارىيەكى ئەوتوى بەسەردا نەھىنراو، ئەگەر لە وىنەى (۱۲) رابمىن، كە دابەشكردى فۆنئىمە عەرەبىيەكانە لەسەر (ئامىرى چاپ) و بەراورد لەگەل وىنەى ژمارە (۲) لە پارى يەكەمى بەشى دووھمى ئەم لىكۆلئىنەوھەيدا بكرىت، كە تەختەكللىلى زمانى عەرەبى، دەبىنرەيت جياوازيەكى ئەوتويان نىيە.

^۱ <http://www.arageek.com/2015/03/03/the-typewriter-story.html>

^۲ دەگوترىت، كە: ((سەرەتاي راستەقىنەى ئامىرى چاپ لەسەر دەستى (كرستوفەر لاسام شۆلن) بوو، لە سالى ۱۸۶۷، دواى ئەوھى چەندىن گۆرپانكارىيە لەسەر ئامىرەكە كرد. بۇ زانىارى زياتر پروانە:

<http://www.tahrirnews.com/life/details.php?ID=332023>

^۳ پىپرەوى (QWERTY) ئەو دابەشكردەنە، كە لەلايەن (كرستوفەر لاسام شۆلن) ھوھ بۇ تەختەكللىلى زمانى ئىنگلىزى كرا، و تا رۆژگارى ئەمپۇمان لە كۆمپيوتەرەكاندا بەكار دەھىنرەيت، ناوھەيشى لە يەكەم شەش فۆنئىمى ئىنگلىزى لە پىزى سەرەوھى لاي چەپى تەختەكللىلەوھەتوھ.

^۴ <http://www.tahrirnews.com/life/details.php?ID=332023>

^۵ دەگوترىت، كە يەكەمىن ئامىرى چاپى تايبەت بە زمانى عەرەبى لەسەر دەستى (فيلپ واكد) و (سەلیم حداد) دروستكراو، ئەم دوو داھىنەرە توانىيان فۆنئىمە عەرەبىيەكان بھنە سەر ئامىرى چاپى فەرەنسى، بەمەش لە ولاتى مىسر يەكەمىن ئامىرى چاپى تايبەت بە زمانى عەرەبى لە سالى ۱۹۱۴ بە ناوى "حداد" دروستكراو. بۇ زانىارى زياتر پروانە: <http://www.tahrirnews.com/life/posts/132213>

دوور بکه ویتته وه هیژی له ره له ری شه پۆله که که متر ده بیتته وه، مه بهستی ئەم گریمانه یه ش له سه ر بنه مای ئە زموونی مرۆف هاتوو ه، که مرۆف هه ردوو دهستی له کاتی تاپیکردندا به کار ده هیئیت بۆیه چه قی هیژ ده که ویتته دوو ته وه ر و تا له چه ق دوور بکه وین هیژی به کار هیئانی فۆنیمه کان که متر ده بیتت. واته فۆنیمه چالا که کان ده خرینه ناوه راستی شه پۆله کان بۆ ئە وهی به خیرایی په نجه کان پییان بگهن، به لام ئەو فۆنیمانه ی به کار هیئانیان له زمانی کوردیدا که مه له سه نته ری شه پۆله که دوور ده خرینه وه، بۆ روونکردنه وهی بیرو که ی دابه شکردنی فۆنیمه کانی زمانی کوردی با پروانینه ویتته ی ژماره (١٤).

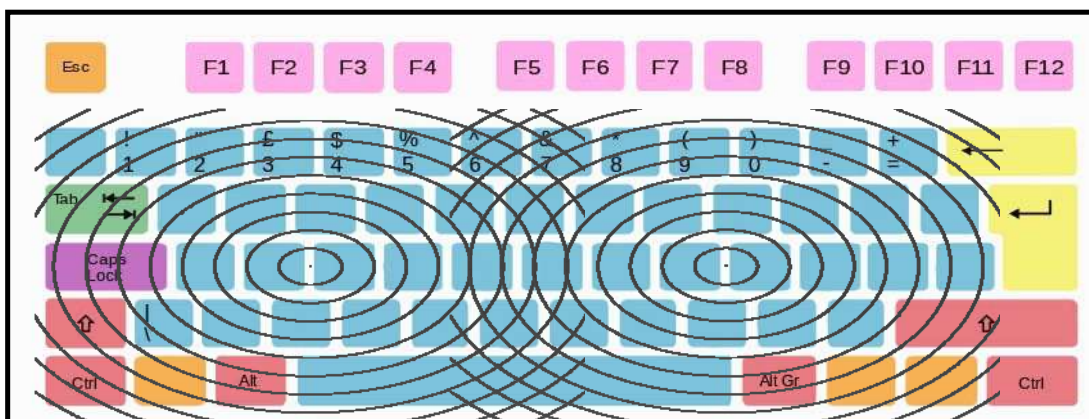

ویتته ی (١٤) بیرو که ی دابه شکردنی فۆنیمه کوردییه کان له سه ر ته خته کلیل

مه بهستی له م دابه شکردنه ئە وهیه، که به زووترین کات به کلله کان بگهین، بۆ ئە وهی پیوست به ماندوو بوون و کات کوشتن بکات، ههروه ها هه موو فۆنیمه کانی زمانی کوردی له سه ر ته خته کلیل دابنریت بۆ ئە وهی به شیوه یه کی خیرا کرداری تاپیکردن رووبدات، به لام لیژده دا پرسیار ئە وهیه، چون ریژده ی به کار هیئانی فۆنیمه کان له زمانی کوردیدا ده ستنیشانبکریت؟ بۆ وه لامدانه وهی ئە م پرسیاره، ده بیتت تاقیکردنه وه یه که ئە نجامده دریت، بۆیه بۆ دۆزینه وهی ریژده ی به کار هیئانی فۆنیمه کان سه د وتار به زمانی کوردی له مالپه ره کانی (خه ندان، چاودێر، کوردستانی نوێ)، هاو لاتی، ناوینه) وه رگیراوه، که تییدا هه موو وتاره کان به فۆنتی (یونی کۆد) نوسراون، دواتر هه موو فۆنیمه کان له ناو یه ک دیکۆمینت له به رنامه ی (مایکروسۆفت وۆرد) دا کۆکراوه ته وه و به به کار هیئانی ئە پلیکه یه شی (گه ران "Find") هه موو فۆنیمه کانی زمانی کوردی و ژماره یان له هه ر سه د وتاره که دا ده ستنیشانکراون، به مه ش له ئە نجامی ئەو تاقیکردنه وه یه ده رکه وتوو ه، که هه ر سی فۆنیمی (ا، ه، ی) زۆرترین به کار هیئانیان هه یه و ریژده ی له ٣٦,٥٥٪ی نوسینی زمانی کوردی له م سی فۆنیمه پیکدیت، له دوا ی ئە نجامدانی تاقیکردنه وه که و ژماردنی هه موو فۆنیمه به کار هیئاراوه کان له هه ر (١٠٠) وتاره که دا ده رکه وت، که (٢٧٣,٤٩٤) پیت به کار هیئاراوه و ئە نجامی کوکردنه وهی هه موو پیتته کان وه که له خشته ی (١) دا خراوه ته روو به م شیویه بووه:

ژ	فۆنئیمه‌کانی زمانی کوردی	ژماره‌ی فۆنئیمه به‌کارهاتوو‌ه‌کان	پێژه‌ی به‌کاره‌یتانی فۆنئیمه‌کان
. ۱	ئ	۶۳۲۰	%۱,۶۹۲
. ۲	ا	۳۷۰۳۹	%۹,۹۱۶
. ۳	ب	۱۴۳۹۳	%۳,۸۵۳
. ۴	پ	۴۳۲۰	%۱,۱۵۶
. ۵	ت	۱۵۵۱۲	%۴,۱۵۳
. ۶	ج	۱۹۳۵	%۰,۵۱۸
. ۷	چ	۲۱۱۲	%۰,۵۶۵
. ۸	ح	۱۰۰۳	%۰,۲۶۸
. ۹	خ	۲۸۶۵	%۰,۷۶۷
. ۱۰	د	۱۳۲۹۰	%۳,۵۵۸
. ۱۱	ر	۲۳۲۶۷	%۶,۲۲۹
. ۱۲	پ	۲۳۴۱	%۰,۶۲۶
. ۱۳	ز	۳۹۲۳	%۱,۰۵۰
. ۱۴	ژ	۱۷۰۵	%۰,۴۵۶
. ۱۵	س	۹۷۳۷	%۲,۶۰۷
. ۱۶	ش	۵۶۷۸	%۱,۵۲۰
. ۱۷	ع	۱۱۹۷	%۰,۳۲۰
. ۱۸	غ	۲۹۷	%۰,۰۷۹
. ۱۹	ف	۱۱۸۸	%۰,۳۱۸
. ۲۰	ڤ	۲۲۱	%۰,۰۵۹
. ۲۱	ق	۱۳۸۶	%۰,۳۷۱
. ۲۲	ک	۱۸۲۳۸	%۴,۸۸۳
. ۲۳	گ	۴۹۳۳	%۱,۳۲۰
. ۲۴	ل	۸۴۱۸	%۲,۲۵۳
. ۲۵	ل	۴۰۵۰	%۱,۰۸۴
. ۲۶	م	۱۱۰۲۳	%۲,۹۵۱
. ۲۷	ن	۲۵۴۴۵	%۶,۸۱۲
. ۲۸	ه	۵۹۳۱	%۱,۵۸۷
. ۲۹	ه	۶۱۲۳۹	%۱۶,۳۹۶
. ۳۰	ۆ	۶۹۴۱	%۱,۸۵۸
. ۳۱	و	۲۶۲۶۹	%۷,۰۳۳
. ۳۲	وو	۱۷۰۳	%۰,۴۵۵
. ۳۳	ی	۳۸۲۴۲	%۱۰,۲۳۸
. ۳۴	ئ	۱۱۳۳۳	%۳,۰۴۹
کۆی گشتی فۆنئیمه به‌کاره‌یتراوه‌کان		۳۷۳۴۹۴	%۱۰۰,۰۰

خشته‌ی (۱) ژماره‌ی فۆنئیمه به‌کاره‌یتراوه‌کان له‌گه‌ل پێژه‌ی به‌کاره‌یتانیان له‌ زمانی کوردیدا

بەمەش پېژەى بەكارهیتنانى فونیمەکانى زمانى كوردى بە پېیى خشتەى (۲) بەمجۆره پۆلین دەكریت:

ش	فونیمەکانى زمانى كوردى	ژمارەى فونیمە بەكارهاتووهكان	پېژەى بەكارهیتنانى فونیمەكان
۱.	ه	۶۱,۲۲۹	%۱۶,۳۹۶
۲.	ى	۳۸,۲۴۲	%۱۰,۲۳۸
۳.	ا	۳۷,۰۳۹	%۹,۹۱۶
۴.	و	۲۶,۲۶۹	%۷,۰۲۳
۵.	ن	۲۵,۴۴۵	%۶,۸۱۲
۶.	ر	۲۳,۲۶۷	%۶,۲۲۹
۷.	ك	۱۸,۲۳۸	%۴,۸۸۲
۸.	ت	۱۵,۵۱۲	%۴,۱۵۲
۹.	ب	۱۴,۲۹۳	%۳,۸۵۲
۱۰.	د	۱۳,۲۹۰	%۳,۵۵۸
۱۱.	ئ	۱۱,۳۳۳	%۳,۰۴۹
۱۲.	م	۱۱,۰۲۳	%۲,۹۵۱
۱۳.	س	۹,۷۳۷	%۲,۶۰۷
۱۴.	ل	۸,۴۱۸	%۲,۲۵۲
۱۵.	ۆ	۶,۹۴۱	%۱,۸۵۸
۱۶.	ئ	۶,۳۲۰	%۱,۶۹۲
۱۷.	ھ	۵,۹۲۱	%۱,۵۸۷
۱۸.	ش	۵,۶۷۸	%۱,۵۲۰
۱۹.	گ	۴,۹۳۲	%۱,۳۲۰
۲۰.	پ	۴,۳۲۰	%۱,۱۵۶
۲۱.	ڤ	۴,۰۰۰	%۱,۰۸۴
۲۲.	ز	۳,۹۲۳	%۱,۰۵۰
۲۳.	خ	۲,۸۶۵	%۰,۷۶۷
۲۴.	پ	۲,۳۴۱	%۰,۶۲۶
۲۵.	ج	۲,۱۱۲	%۰,۵۶۵
۲۶.	چ	۱,۹۳۵	%۰,۵۱۸
۲۷.	ژ	۱,۷۰۵	%۰,۴۵۶
۲۸.	و	۱,۷۰۳	%۰,۴۵۵
۲۹.	ق	۱,۳۸۶	%۰,۳۷۱
۳۰.	ع	۱,۱۹۷	%۰,۳۲۰
۳۱.	ف	۱,۱۸۸	%۰,۳۱۸
۳۲.	ح	۱,۰۰۳	%۰,۲۶۸
۳۳.	غ	۲۹۷	%۰,۰۷۹
۳۴.	ڤ	۲۲۱	%۰,۰۵۹
	كۆى گشتى فونیمە بەكارهیتناوهكان	۳۷۳,۴۹۴	%۱۰۰,۰۰

خشتەى (۲) پۆلینكردىنى فونیمەکانى زمانى كوردى بە پېیى پېژەى بەكارهیتنانيان له نۆرهو بۆ كم

ئامپیرهکان، مرقف بەردەوام پۆژانە لەگەڵ ئامپیرهکاندا لە پێی فۆنتەکانەوه لەسەر تەختەکلێل بۆ راپەراندنی ئیش و کاری پۆژانەیی گفتوگۆ دەکات، هەرۆهە سوود لە فۆنتەکان وەرەگریت بۆ نوسینی ملیۆنان (کتیب و گۆفار و پۆژنامە ...)، بەلام فۆنت خۆی چیە؟ فۆنت کۆمەڵە هیمایەکە، کە بە چەند کرداریکی ماتماتیکی لە پێی تەختەکلێلەوه دەکریتە کۆمپیوتەرەوه و مرقف لە رینگەیهوه بیرۆکەکانی بەرجەستە دەکات.

بۆ ئەوهی تەختەکلێل بە شیوهیهکی تەواو بتوانیت کار بکات پێویستە ناوهرۆکەکی بە فۆنتیکی نوی پر بکریتهوه بە مەبەستی دروستکردنی په یوهندی له نێوان بەکارهێنەر لهگەڵ کۆمپیوتەردا لە پێی تەختەکلێلەوه، سەر ئەنجام فۆنتیکی نوی بەرهم دەهینریت، بە ناوی (کاروان & عومەر)، کە لەسەر بنەمای (هیمای یه کگرتوو) دیزاینکراوه، هەرۆهە ئەپلیکەیشنێکی تایبەت بە کیبۆردی زمانی کوردی دیزاین دەکریت بە ناوی (کوردی). سەرەتا بەر لە باسکردنی فۆنتی (کاروان & عومەر) و ئەپلیکەیشنێکی تەختەکلێلی (کوردی) بە کورتی تیشک دەخریتەسەر کەموکورتیی فۆنتە کوردییە بەکارهێنراوەکان. لە ماوهی بیست سالی رابردوودا چەندین جۆر فۆنتی کوردی بەرهمینراوه، بەلام گرنگترینیان فۆنتی (Ali-K) و (Kurdish unicode) بووه، فۆنتی (Ali-K) لە سالی ۱۹۹۷ لە لایەن پرۆگرامساز (عباس مجید) هوه دروستکراوه و بلاو کراوهتەوه، ئەم فۆنتە بۆ ئەو کاتە گرنگییهکی زۆری ههبوو و تا پۆژگاری ئەمپۆش لە نوسینی دەقه نوسراوهکان لە زانکۆکانی هەرێمدا بەکار دەهینریت. بەلام ئەگەر لە دیزاینی فۆنتەکە رابمێنن ئەوا دەبینریت، کە چەندین ههلهی تێدایه و تهنه بریتییه له گۆرینی فۆرمی چەند فۆنیمیکی عەرەبی بۆ کوردی بەلام لە ناوهرۆکی کۆمپیوتەرەکەدا فۆنیمەکانی هەر بە زمانی عەرەبی ماونەتەوه، بۆ سەلماندنی ئەمەش ئەگەر وشە (چاوگ) لە ناو بەرنامە (مایکروسۆفت وۆرد) بنوسریت پاشان کۆپی بکریت و لە ناو هەر مالفه پێکی ئەنتەرنیٹ دابنریت، دەبینریت راستەوخۆ فۆنتە عەرەبییهکان دەگەرێنەوه وەک لە وێنەی (۱۶)دا رپوونکراوتەوه:



وێنەی (۱۶) گۆرانی فۆنیمەکان لە فۆنتی (Ali-K) بۆ فۆنیمە بنه پره تیه کانی

ليړه دا وهك له وينه ي (۱۶) دا پوونكراوه ته وه وشه ي (چاوك) گورپاوه به وشه ي (ضاوط)، واته فونيمى (چ) ي كوردى بووه به (ض) ي عره بى، هره ها فونيمى (گ) ي كوردى بووه به (ط) ي عره بى. به مه ش درده كه ويټ، كه له ناوه پوكدا گورانكارى له فونيمه كاندا نه كراوه، به لكو ته نها له روى فورمه وه گورپاوه، كه ته نها كاريكى هونه ريبه.

نه گه ر بړوانينه وينه ي فونيمى (ف)، ده بېنرټ، كه به مشيويه (ځ) له كوتاييدا درده كه ويټ، كه نه مه ش له روى هيماي فونيمه كه وه گونجاو نيه و ده بټه يه كيك له كه مو كورتيه كان. وهك پيشتر تاماژه ي پيكر پوناني فورمى فونيمه كورديه كان له ناو كومپيوته ر چوار شيوه يان دوو شيوه ياخود ته نها يه ك شيوه يان هه يه^۱، بويه ديزاينه رى فونتي (Ali-K) له و كاته دا سوودى له و پياوژويه وه رگرتووه و له برى فونيمه عره بيه كان فونيمه كورديه كانى داناوه، هر بويه بو نوسيني نيشانه ي قورسكردنه وه ي (ٷ) له سه روه يان (ٶ) له خواره وه، ياخود نوسيني فونيمه كانى (ژ، پ، گ، ځ، چ، ر، ي، و، ل)، په نا براوه ته به ر گورپينى فورمى پيټه عره بيه كان وهك له خسته ي (۳) دا به راورد كراوه:

ژ	هيماي فونيمه عره بيه كان	هيماي فونيمه كورديه كان
۱	ز	ژ
۲	ث	پ
۳	ط	گ
۴	ظ	ځ
۵	ض	چ
۶	ر + كسرة (ِ)	ر
۷	ي + فتحة (َ)	ي
۸	و	و
۹	ل + فتحة (َ)	ل
۱۰	فتحة (َ)	ٷ
۱۱	كسرة (ِ)	ٶ

خسته ي (۳) فونيمه عره بيه كان و فونيمه كورديه له برى دانراوه كانيان

^۱ بو زانبارى زياتر بړوانه خسته ي (۱) له پارى (يه كه م) ي (به شى دووه م)، لاپه ر (۶۹-۷۰).

ئەگەر لە تايبەتمەندى فۆنئىمەكان پابىنن دەبىنرئىت، كە ئەو فۆنئىمانەى دوو ئەگەريان ھەيە لە بەرانبەر ئەو فۆنئىمانە دانراون، كە ھەلگىرى دوو ئەگەرن و فۆنئىمى ھەلگى چوار ئەگەرى لە بەرانبەرى فۆنئىمىكى چوار ئەگەرى دانراو، ھەروەھا نىشانەكانى (٧)، (٧) لە بەرانبەر ھىماى سەر (فتحه) و ژۆر (كسره) دانراون، بەلام سەرەراى ئەم كەموكورتىيانە، ئەم فۆنتە تا ئىستا لە نوسىنى دەقە كوردىيەكاندا بەكار دەھيئىرئىت.

سەبارەت بە فۆنتى (Unikurd) ئەم فۆنتە لە سەرتاكانى سەدەى بىست و يەك دىزاینكرا و بە شىواژىكى بەرچاو چارەسەرى كىشەى فۆنتى كوردى كوردو، چونكە لەسەر بنەماى (Unicode) دىزاینكراو، بەلام ديسان لە دىزاینى ئەم فۆنتەدا بىر لەو ھەو ھەو ھەو، كە دىزاینىكى تايبەت بە تەختەكللى زمانى كوردى بەرھەم بەھيئىت بەلكو بە ھەمان شىوھى سوود لە شوئىنى فۆنئىمە ھەربىيەكان وەرگىراو ھەرچەندە، كە چارەسەرى كىشەى فۆنئىمەكانى (ڤ ، ڤ) ، ۆ ، ۆ) تىدا كراو بەو ھىماى فۆنئىمەكە لە خستەى ھىماى يەكگرتوو ھەو ھەو ھەو، بۆيە تەنھا بە كرتەيەك ئەم فۆنئىمانە بەردەست دەبن، بەلام بۆ ئەو ھىماى ئەم فۆنئىمانە بنوسرئىن پىويستە پەنجە لەسەر كلىلى (Shift) دابگىرئىت، پاشان كرتە لەسەر وئىنەى فۆنئىمە سووكەكە بگىرئىت بۆ دەستكەوتنى وئىنەى فۆنئىمەكانى (ڤ ، ڤ ، ۆ ، ۆ)، كىشەيەكى تر، كە لەم فۆنتەدا ھەبئىت برىتییە لە دانانى ھىماى (U+0647 U+200c)¹ لە بەرانبەر فۆنئىمى (ھ) بۆ ئەو ھىماى بە فۆنئىمەكەى دواى خۆى نەلكئىت، واتە دوو ھىماى ماتماتىكى لە بەرانبەر فۆنئىمى (ھ) دانراو، ھىماى يەكەم، كە (U+0647) برىتییە لە فۆنئىمى (ھ)، بەلام ھىماى دووھم (U+200c) برىتییە لە جياكەرەو ھەو ھەو بۆ ئەو ھىماى ئەم فۆنئىمە شىوھى كۆتايى وەرگىرئىت و بە فۆنئىمەكەى دواى خۆى نەلكئىت، ئەم پىواژوئە كىشە بۆ بەرنامە خۆكارىيەكان دروستدەكات، چونكە دەبئىتە ھۆى تىنەگەيشتن لە ھىما داوا كراوھەكان، بەلام بە دانانى ھىماى (U+06D5) ئەم كىشەيە چارەسەر دەبئىت.

لە پاش خستەنەپووى گرفتى ئەم فۆنتانە، كە دەبنە ئاستەنگ لە بەردەم دىزاینكردنى بەرنامە خۆكارىيەكان، دئىنە سەر باسى ئەپلىكەيشنى تەختەكللى (كوردى)، لەم ئەپلىكەيشنەدا سوود لە بەرنامەى (Microsoft Keyboard Layout Creator 1.4) وەرگىراو، كە بەرھەمى كۆمپانىيەى مايكروسۆفئە و پىگە بە دووبارە داڕشتنەو ھىماى فۆنئىمەكان لەسەر تەختەكللى دەدات،

¹ ئەم ھىمايانەى، كە دانراون برىتئىن لە ھىماى كودى يەكگرتوو، لئىرەدا (U) بەرانبەر بە وشەى (United) ھە واتە يەكگرتوو دئىت و ئەو ژمارانەى، كە لە دواى نىشانەكەو دەبن برىتئىن لە ھىماى ھىكسادىسميال، ھەر فۆنئىمىكە لە ھەر زمانىكە لە زمانەكانى جىھاندا يەكئىك لەم ھىمايانە لە بەرانبەرى دەو ھەو ھەو و پىرەو ھەو ھەو كۆمپيوتر لە پىئى ئەم ھىمايانەو بە فۆنئىمەكانى زمان ئاشنا دەبن، بۆيە زۆر گرنگە، كە لە بەرانبەر ھەر فۆنئىمىكە يەك ھىما ھەبئىت، چونكە لە پىواژوئەى خۆكارىيەكانەى زماندا كارەكان ئاسانتر دەكات.

ئەگەر بېروانىنە فۆرمى بەرنامەكە لە وینەى (۱۷)دا دەبىنریت، كە لەسەر شىۆهیه تەختەكلیل
 دوستكراوه:

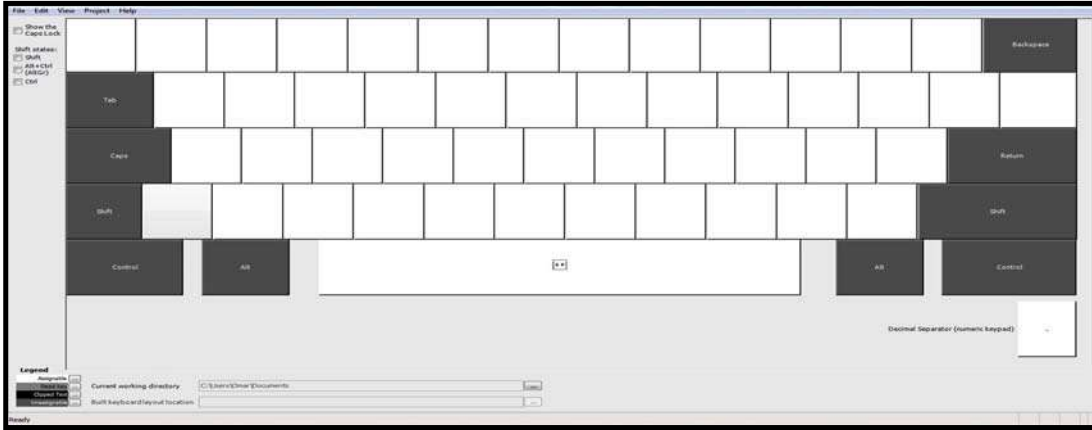

وینەى (۱۷) فۆرمى بەرنامەى (Microsoft Keyboard Layout Creator 1.4)

ئەم بەرنامەیه بە شىۆهیهك دىزاینكراوه، كە دەتوانریت سەر لە نووى فۆنیمەكان لەسەر
 تەختەكلیلەكە دابېرژیت، بەلام بۆ دانانى ھەر فۆنیمیک پىویستە، ھىماى فۆنیمەكە لە خستەى
 ھىماى یەكگرتوى جىھانىیەو ھەربىگریت، واتە بۆ دانانى فۆنیمى (ە) دەبیت ھىماى
 (U+06D5) ھەربىگریت، ھەك لە وینەى (۱۸)دا خراوھتەپوو:

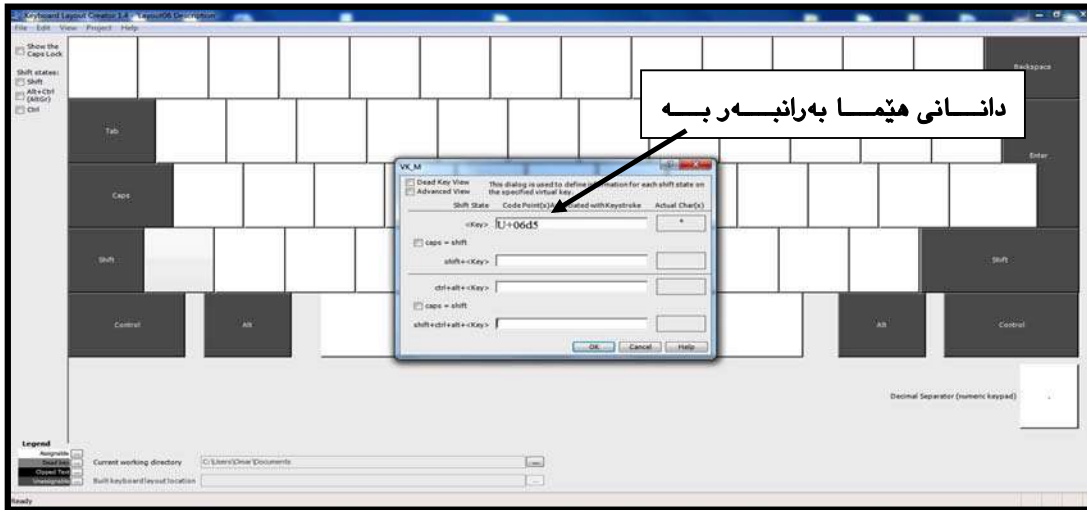

وینەى (۱۸) نموونەى دانانى ھىما بەرانبەر بە فۆنیمەكان

لە پاش تەواوکردنى سەر لە نووى دارشتنەوھى فۆنیمەكانى زمانى كوردى، ئەپلىكەيشنىكى نووى بە
 ناوى (كوردى) دىزاین دەكریت بۆ ئەوھى بەكارھىنەر بتوانیت بە ئاسانى بەكارى بەھىنیت. ئەم
 ئەپلىكەيشنە ھەر ھەك ھەموو ئەپلىكەيشنەكانى تر، بە كرتەكردن لەسەر ئايكۆنى (setup)

داده به زیتته ناو کۆمپیوتەر و له تەنیشت شوینی گوڤینی زمانه کانه وه له شریتی پیواژۆکان (Taskbar) شوینی خۆی ده کاته وه، وهك له وینه ی (19) دا پرونکراوه ته وه:



وینه ی (19) شوینی ته خته کلیلی نوئی تایبته به زمانی کوردی

جیی ئاماژه پیکردنه، که بۆ چاره سه رکردنی کیشهی فۆنیمه کانی زمانی کوردی به شیوهیه کی خۆکاریبانه له ناوه راستی سالی 2014، به پشتبهستن به بهرنامه ی (Microsoft KeyboardLayout Creator) دابه شکردنیکی نوئی بۆ فۆنیمه کانی زمانی کوردی له سه ر بنه مای شوینی فۆنیمه عه ره بیهیبه کان کراوه و چه ندین هه له ی پیشوو چاره سه ر کراوه، ئه وه ههنگاوه ش له دوا ی ئه وه کۆبوونه یه وه یه دیت، که سالی (2013) دا له سه ر میوانداری ئه کادیمیای کوردی و به ئاماده بوونی دهسته یه ک له شاره زایانی بواری تهکنه لۆجیای زانیارییه کان و مامۆستایانی زانکۆ و چه ند زمانه وانیک سازکراوه، که: ((گفتوگۆکان له سه ر شیکاریک بۆ نواندنی پسته کوردیهیبه کان و گرفته کانیان له تهکنه لۆجیای زانیاریدا به رپوه چوو. گفتوگۆیه کی زانستیانه و شیه لکاریبانه خامه ی چه ندین ههنگاوی گروپی ئایتی و ئه کادیمیای کوردی له چه ند بریاریکدا کۆ ده کرده وه که له رینووسی نوئی زمانی کوردیدا جیگیر ده بیته)).¹

له پاش ئه وه کۆبوونه وه یه ش کتیبیک به ناوی (رینووسی کوردی به پیی بنه ما زانستییه کانی رینووسی گشتی) له لایه ن ئه کادیمیای کوردیه وه بلاوکرایه وه، که چه ندین گرفت تایبته به فۆنیمه کانی زمانی کوردی تیدا چاره سه رکراوه.

¹ <http://goo.gl/RrZP8S>

² له پاش ئه نجامدانی کۆبوونه وه ی تایبته به کیشهی فۆنیمه کوردیهیبه کان و کیشهی تهخته کلیلی زمانی کوردی له سه ر بانگه یشتی ئه کادیمیای کوردی چه ندین شاره زای بواری تهکنه لۆجیای زانیارییه کان له ریکه وتی 2013/11/13، کۆبوونه وه یه ک سازکرا، له ئه نجامدا له لایه ن ئه کادیمیای کوردیه وه کتیبیک تایبته به رینووسی کوردی بلاوکراوه یه وه. بۆ زانیاری زیاتر، بروانه: جه مال عه بدول، وریا عومه ر ئه مین، فاروق عومه ر سدیق و ئازاد ئه حمده مه حمود (2013).

پاشان پرۆژهی تهخته کلیل یه کگرتوو بۆ زمانی کوردی له مالپه پری فهرمیی فه مانگه ی ئایتی حکومه تی هه ریمی کوردستان وهک له خشته ی (٤) دا خراوه ته پوو بلاوکرایه وه، که تییدا پیته کانی زمانی کوردی و یونیکۆده کانیا ن^١ پوونکراوه ته وه:

U+0646	ن	٢٧	U+0698	ژ	١٤	U+0626	ئ	١
U+0648	و	٢٨	U+0633	س	١٥	U+0627	ا	٢
U+06C6	ۆ	٢٩	U+0634	ش	١٦	U+0628	ب	٣
U+0647	ه	٣٠	U+0639	ع	١٧	U+067E	پ	٤
U+06D5	ه	٣١	U+063A	غ	١٨	U+062A	ت	٥
U+06CC	ی	٣٢	U+0641	ف	١٩	U+062C	ج	٦
U+06CE	ئ	٣٣	U+06A4	ف	٢٠	U+0686	چ	٧
			U+0642	ق	٢١	U+062D	ح	٨
			U+06A9	ک	٢٢	U+062E	خ	٩
			U+06AF	گ	٢٣	U+062F	د	١٠
			U+0644	ل	٢٤	U+0631	ر	١١
			U+06B5	ژ	٢٥	U+0695	ڕ	١٢
			U+0645	م	٢٦	U+0632	ز	١٣

خشته ی (٤) پیته کانی زمانی کوردی و یونیکۆده کانیا ن

چاره سه رکردنی کیشه ی فۆنیمه کانی زمانی کوردی و دانانی هیما ی خۆکاریبانه له به رانه ر هه ر فۆنیمیک بۆ پرۆژه کانی داها توو له خزمه تکردنی پیوا ژو کاری خۆکاریبانه ی زمانی کوردیدا گرنه گه، چونکه هه رچه نده وهک خرایه پوو هه نگاوی زۆر گرنه گه له م بواره نراوه، به لام هیشتا له چه ند که موکو رتییه ک هه یه، که تا ئیستا له زمانی کوردیدا یه کلایه نه کراوه ته وه، چونکه یه کیک له گه رفته کانی ((رینووسی کوردی به ئه لفوبیی عه ره بی ئه وه یه که بۆ هه ردوو پیتی (Y) و (Î) لاتینی ته نیا یه ک نیشانه ی پیت هه یه که ئه ویش (ی) ه. نه بوونی ئه م جیاوازییه سه ری له نو سه رانی ش شیواندوو ه نه ک ته نیا هه ر خوینه ران. بۆیه له کاتی به دوا ی یه کتردا ها تنی (Y) و (Î) دا که له ئه لفوبیی عه ره بییدا هه ردووکیان هه ر (ی) ن))^٢. به مه ش ده رده که ویت، که نیشانه ی هیما ی یه کگرتوو بۆ هه ردوو پیتی هه ردوو پیتی (Y) و (Î) هه ر یه ک هیما یه له ئه لفوبیی عه ره بی وهک له خشته ی چواردا خراوه ته پوو، که ئه ویش (U+06CC) ه، ئه مه و چه ندین کیشه ی تر هه ن،

¹ http://unicode.ekrg.org/ku_unicodes.html

² به دران ئه حمه د حه بیب (٢٠٠٤: ٧)

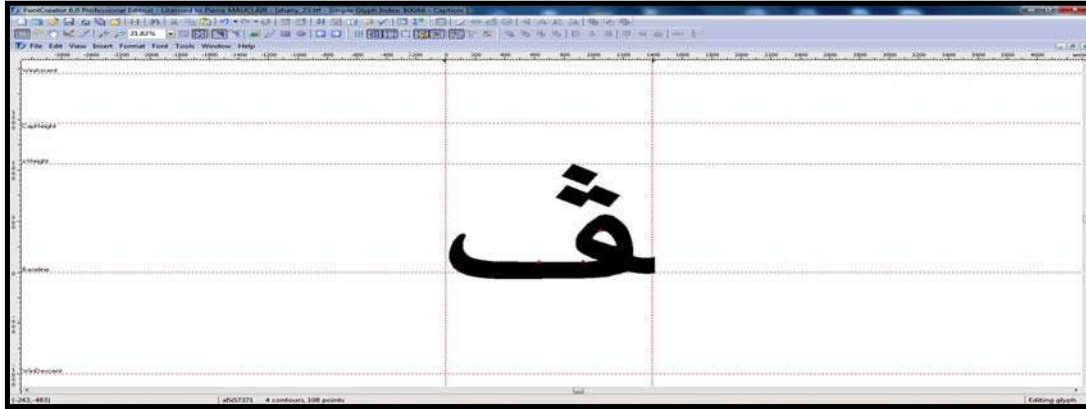

وینە (۲۱) نمونە دیزاینی فونیم له بەرنامە (High-Logic Font Creator)

له پاش دیزاینکردنی هیماى هەموو فونیمەکان، بەرنامەى (Microsoft VOLT) ^۱ بەکار دەهێنرێت بۆ بەستنی هەموو ئەگەرەکانى فونیمەکان بە پێى دەرکەوتنیان له وشە یان برێگەدا، چونکە وەك پێشتر پوونکرایه وە فونیمەکانى زمانى کوردی بە پێى شوینیان له وشەدا چەند جۆرێک دەرکەوتنیان هەیه، بۆیه بەرنامەکه ئەگەرەکان دانانیت، واتە ئەگەر فونیمیکى وەکو (س) له سەرەتای وشە هات ئەوا شیوهى بەرایى بەمشۆیه (س) وەردهگریت، یاخود ئەگەر له ناوەراستی وشە هات شیوهى نۆهەندى بەمشۆیه (س) هەر وەها ئەگەر له کۆتایى وشە به لکاوێ هات ئەم شیوهیه (س) و ئەگەر فۆرمەکه سەر به خۆ بوو ئەوا ئەم شیوهیه وەردهگریت (س). وەك له وینە (۲۲) دا رونکراوه تهوه:

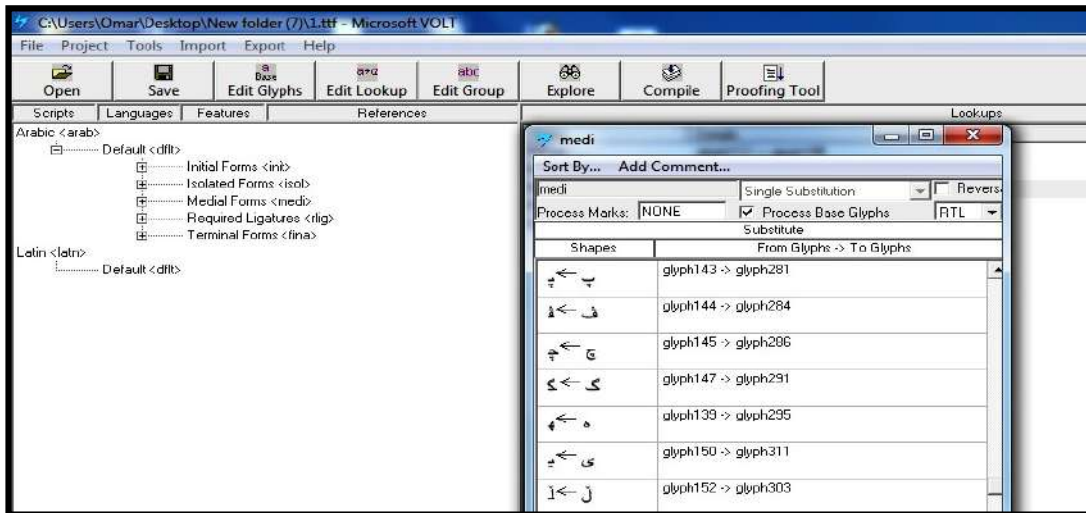

وینە (۲۲) فۆرمی بەرنامە (Microsoft VOLT) له پێواژکردنی فونیمەکانى زمانى کوردیدا

^۱ (Microsoft VOLT) بەرنامەیهکی خۆکارییه، که ئەگەرەکان بۆ فونیمەکانى زمان بە پێى شوینى دەرکەوتنیان له وشە و برێگەدا دادهنێت.

له پاش ته واو بوون له ديزاينى هه موو فونيمه كان و پيدانى هيماى تاييهت پييان، فونته كه هه ر وه كو هه موو فونته كانى تر به كرته كردن له سه رى له كومپيوته ر داده به زيت و بو ئه وهى به كار بهيئريت پيوسته له ناو بهرنامهى مايكروسوفت وورد، يان هه ر بهرنامه يه كى ترى (مايكروسوفت ئوفيس) دا ده ستنيشان بكرت وهك له وينه ي (23) دا روونكراوه ته وه:

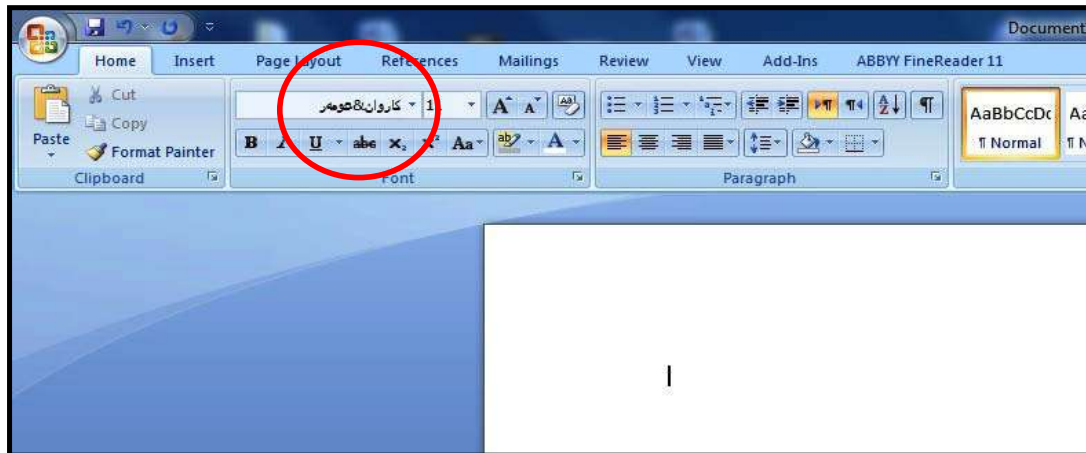

وينه ي (23) خستنه پروي شويني فونتي (كاروان & عومەر) له بهرنامهى مايكروسوفت وورد دا

بو ئه وهى ئه م فونته به ته واوه تى و بى كيشه كاربكات، باشتره ته خته كليلى (كوردى) وهك له وينه ي (19) دا روونكراوه ته وه به كار بهيئريت، بو ئه وهى به ته واوه تى بهرنامه كه فونيمه كورديه كان له سه ر ته خته كليلى بخوينيته وه.

گرنگى ئه م ته خته كليله له وه دايه، كه هه موو فونيمه كانى بهر ده ستن، هه روه ها بو نوسينى فونته عه ره بيه كان و نيشانه كانى خال به ندى پيوست به گوپينى فونت ناكات، چونكه به داگرتنى كليلى (Shift) فونيمه عه ره بيه كانيش بهر ده ست ده بن، هه روه ها بو نوسينى زمانى ئينگليزى گونجيانراوه به جورىك، كه هاوسهنگى نيوان فونيمه كانى كوردى، عه ره بى و ئينگليزى هاوسهنگ كراوه، هه روه ها ئه م فونته نوويه له گه ل بهرنامه خوكاريه كاندا ده گونجيت، چونكه له بهرانبه ر هه ر فونيمىك يه ك هيما دانراوه.

گرنگى پيوژو كارى خوكارىيانه ي زمانى كوردى له وه دايه، كه ده توانريت له ماويه كى نزيكدا چه ندين بهرنامهى خوكارى نوئ ديزاين بكرت، كه خزمهت به سه رجه م پوله كانى وشه ي زمانى كوردى بكات، هه وه ها له ماوه ي چه ند سالى داها تودا پيشبيني ئه وه ده كريت، كه چه ندين پرؤژه ي گه وره ي تاييهت به زمانى كوردى بهرهم بهيئريت، وهكو فه رهنگى وهرگيرانى پرسته و دهقه كان، چاكردنه وهى هه له ي رينوس به شيويه كى خوكارىيانه، گوپينى دهق بو ناخاوتن و به پيچه وانوه، گوپينى دهقه نوسراوه كو نه كان بو سؤفت كو پى له سه ر پيپر وهى هيماى يه كگرتوو جيهانى و چه ندين بهرنامهى خوكارى تر، كه خزمهت به زمانى كوردى بكات.

تَهْنِئَات

ئەنجام

۱. زىمانى كوردى ۋە كۆھەموو زىمانەكانى تىرى دۇنيا دەكرىت بە شىۋەيەكى خۆكارىيانە پىۋاژۇ بىكرىت، كە ئەمەش ئاسۋىيەكى فراوانتر لە بەرانبەر پىشكەۋتنى زىمانى كوردى دەكاتەۋە.
۲. پىۋاژۇ فۆنىمەكانى زىمانى كوردى بەراۋردكارىيانە ۋە لە پىۋاژۇ فۆرپەۋە لە زىمانى ئىنگلىزى ئالۋىزترە، چۈنكە زىمانىكى لكاۋە. بۆيە فۆنىمەكانى زىمانى كوردى بە پىۋاژۇ شىۋىنى دەرگەۋتنىيان پىكەۋە دەلكىن ۋە (يەك يان دۇۋان يان چۋار) شىيانى دەرگەۋتنىيان دەبىت. لە ھەمانكاتدا پىۋاژۇ فۆنىمەكانى زىمانى كوردى بە بەراۋرد بە زىمانى ەرەبى ئاسانترە، چۈنكە نىشانەكانى (سەر، بۆر، ژىر) نىيە ۋە لە بەرانبەر ھەر فۆنىمىك نىشانەيەكەى ماتماتىكى دانراۋە، كە بە (يۈنى كۆد) ناسراۋە، ئەمەش پىۋاژۇ فۆنىمەكانى زىمانى كوردى ئاسانتر دەكات.
۳. بەرنامەى (پىۋاژۇكارىيە خۆكارىيانەى كىردارى پابردوۋ لە زىمانى كوردى)دا، كە لەسەر بنەماى شىتەلكردن ۋە پىكەتەۋەى مۆرفىمە پىكەتەۋەى كىردارى پابردوۋ پىۋاژۇ كراۋە، بە پىۋاژۇ ئەۋ لۆگارىتمەنى بۆى دانراۋە لە ئىستادا بۆ كىردارى پابردوۋى بنەپەتى ۋە داپىژراۋ بە ئەنجامى لە ۱۰۰٪ كىردارەكان گەردان دەكات، بۆ كىردارى پابردوۋى لىكدرۋىش دەكرىت ئەنجامى لە ۱۰۰٪ بدات ئەگەر ھات ۋە داتا بەسىك بۆ زىمانى كوردى ئامادەكرا، كە تىيدا پۆلەكانى ۋە شە جىكارابن.
۴. ئەۋ دەرئەنجامەنى لە تاقىكردنەۋەى دەستنىشانكردنى پىژەى فۆنىمەكانى زىمانى كوردىدا ئەنجامدراۋە ۋەك لە خىشتەى (۲) لە پارى دۋەمى بەشى سىيەمدا دەرگەۋتوۋە، تا پىژەى لە ۹۰٪ بەسەر زىمانى كوردىدا جىيەجى دەبىت، بۆيە سەر لە نۆى داپشتنەۋەى تەختەكلىلى زىمانى كوردى لەسەر ئەم بنەمايە، كىردارى تاپىكردن خىراتر دەكات لە پاش راھاتن لەسەرى، ھەرۋەھا تاپىيەتمەندىي زىاتر بە زىمانەكە دەدات.
۵. پىۋاژۇكارىيە خۆكارىيانەى زىمانە سىروشتىيەكان دەرئەنجامى يەكگرتنى زانستى زىمان ۋە زانستى كۆمپىوتەرە، بەلام پىۋىستە بنەما پىزىمانىيەكانى زىمان، كە بەرنامە خۆكارىيەكان كارى پىدەكەن لە لايەن شارەزايانى زىمانەۋە ئامادە بىكرىت.

پیشنیاز

پیشنیازی لیکۆلینه وه که

۱. پیۆیسته هەردوو زانستی (زمانه‌وانی هەژماره‌یی) و (پیۆاژۆکاریی خۆکارییه‌ی زمانه سروشتیه‌ی کان)، وه‌کو بابه‌تیکی سه‌ربه‌خۆ له به‌شی زمانی کوردیی زانکۆکانی هەریم بگوتریته‌وه، له پیناو دروستکردنی بنه‌مایه‌ک بۆ ئەم بواره گرنه‌گه.

۲. پیۆیسته ئەو بۆشاییه‌ی نیوان شاره‌زایانی زمان و شاره‌زایانی بواری کۆمپیوتەر و ته‌کنه‌لۆژیای زانیاریه‌ی کان، که له هەریمی کوردستاندا هه‌یه که م بکریته‌وه، له پیناو خزمه‌تکردنی زیاتری بواری پیۆاژۆکاریی خۆکارییه‌ی زمانی کوردی.

۳. پیۆیسته بنه‌ما زانستییه‌کانی پیۆاژۆکاریی خۆکارییه‌ی زمانی کوردی له به‌شی کوردیی زانکۆکانی هەریم بناغه‌ی بۆ دابنریت، بۆ ئەوه‌ی به سه‌ره‌تایه‌کی ئەکادیمی پته‌و ده‌ست پێ بکات.

۴. بۆ پیۆاژۆکردنی پۆله‌کانی وشه به شیۆه‌یه‌کی خۆکارییه‌ی، پیۆیسته داتا به‌یسی خۆکاریی ئاماده بکریت، که زانیاریه‌ی بنه‌ره‌تییه‌کان له‌سه‌ر بنه‌مای یاسا رێزمانیه‌ی کان زمانی کوردی له خۆ گرتییت.

۵. پیشنیاز ده‌کریت بیرۆکه‌ی دابه‌شکردنی نووی ته‌خته‌کلیلی زمانی کوردی، که له‌م لیکۆلینه‌وه‌یه‌دا له‌سه‌ر بنه‌مای رێژه‌ی به‌کاره‌ینانی فۆنیمه‌کان دانراوه، وه‌کو پرۆژه‌یه‌ک پیشکه‌ش به لایه‌نه په‌یوه‌ست و به‌رپرسه‌کانی حکومه‌تی هەریمی کوردستان بکریت، به هیوای ئەوه‌ی، که ئەم پرۆژه‌یه له به‌رچاو بگيریت یاخود سوود له بیرۆکه‌که‌ی وه‌ربگيریت بۆ دانانی ته‌خته‌کلیلیکی نووی په‌گرتووی تایبه‌ت به زمانی کوردی.

۶. پیشنیاز ده‌کریت، که پرۆگرامه‌کانی ئەم بواره له بواری په‌روه‌رده هه‌روه‌ها فیئرکردنی زمانی کوردی وه‌کو زمانی دووه‌م به‌کار به‌ینریت، چونکه ئاره‌زووی فیئرکردن له لای فیئرخواز زیاتر ده‌که‌ن.

۷. پیشنیاز ده‌کریت، که کار له‌سه‌ر داگردنی هه‌موو پۆله‌کانی وشه‌ی زمانی کوردی به شیۆه‌یه‌کی خۆکارییه‌ی بکریت، به مه‌به‌ستی دیزاینکردنی چه‌ندین پرۆژه‌ی گرنه‌گ و تایبه‌ت به زمانی کوردی له‌سه‌ر بنه‌مای پیۆاژۆکاریی خۆکارییه‌ی زمانی کوردی له‌وانه: (به‌رنامه‌ی راستکردنه‌وه‌ی هه‌له‌ی پینوس و هه‌له‌ی رێزمانی، گۆرپینی ده‌قی گوتراو بۆ نوسراو و به‌پێچه‌وانه‌وه، گۆرپینی ده‌قه‌نوسراوه‌کان بۆ ده‌قی خۆکاری له رپیی سکا‌نه‌ره‌وه، گۆرپینی سه‌رجه‌م ده‌قه‌نوسراوه‌کان له پێره‌وی نوسینه‌کۆنه‌کان بۆ پێره‌وی هیما‌ی په‌گرتوو (Unicode) له پیناو دانانی بنه‌مایه‌کی دروست بۆ زمانی دیجیتالی (زمانی ژماره‌یی)ی کوردی.

سه رچاوه گان

سه رچاوه كان

(۱) به زمانی کوردی:

(أ) کتیب:

۱. ئه وپره حماني حاجی مارف، (۱۹۷۶)، زمانی کوردی له بهر پۆشنایی فۆنه تیکدا، چاپخانه ی کۆری زانیاری کورد، به غدا.
۲. ئه وپره حماني حاجی مارف، (۱۹۸۵)، نوسینی کوردی به ئه لفوییی عه ره بی، له چاپکراوه کانی ئه مینداریتی گشتی ی پۆشنییری و لاوانی ناوچه ی کوردستان.
۳. ئه وپره حماني حاجی مارف، (۲۰۰۰)، پیزمانی کوردی، به رگی یه که م (وشه سازی)، به شی پینجه م (کردار)، ده زگای چاپ و په خشی سه رده م، سلیمانی.
۴. ئه وپره حماني حاجی مارف، (۲۰۰۱)، پیزمانی کوردی، به رگی یه که م (مۆرفۆلۆژی)، به شی یه که م (ناو)، به پێوه به ریتی گشتی خویندنی کوردی، سلیمانی.
۵. به دران ئه حمه د هه بیب، (۲۰۰۴)، پینوسی یه کگرتوی کوردی، ده زگای چاپ و بلاوکردنه وه ی ئاراس، هه ولیئیر.
۶. به کر عومه ر عه لی، کاروان عومه ر قادر و ئافیستا که مال مه حمود، (۲۰۱۱)، فیژیون و فیژکردن له پروانگه ی زانستی زمانی په روه رده بییه وه، له بلاوکراوه کانی یه که م کۆنفرانسی زانستی زمانی کوردی، هه ولیئیر.
۷. بیژنارد که مرئ، جیژید دایه مه ند، ده وگ والن و ک. ده یقیید هاریست. و/ کامیل مه مه د قه ره داخی، (۲۰۰۷)، زمان، حکومه تی هه ریمی کوردستان به پێوه به رایه تی خانه ی وه رگێران.
۸. ته و فیک وه هبی، (۱۹۲۹)، ده ستووری زمانی کوردی، جیزی یه که م، دار الطباعة الحديثة، به غدا.
۹. جه مال عه بدول، وریا عومه ر ئه مین، فاروق عومه ر سدیق و ئازاد ئه حمه د مه حمود، (۲۰۱۳)، پینوسی کوردی به پیی بنه ما زانستییه کانی پینوسی گشتی، بلاوکراوه ی ئه کادیمیای کوردی، چاپی دووه م، چاپخانه ی حاجی هاشم، هه ولیئیر.
۱۰. سعید صدقی کابان، (۱۹۲۸)، مختصر صرف و نحوی کوردی، چاپ خانه ی نجاج، به غداد.
۱۱. غازي عه لی خورشید، (۲۰۱۳)، پیزمان، چاپخانه ی حاجی هاشم، هه ولیئیر.

۱۲. قەيس كاكل تۆفيق، (۲۰۰۷)، ئاسايشى نەتەوھىي و پلانى زمان، چاپخانەى دەزگای ئاراس، دەزگای توۋىژىنەوھ و بلاوكردەنەوھى موكرىانى، ھەولېر.
۱۳. كاروان عومەر قادر، (۲۰۰۸)، رستەى باسمەند لە زمانى كوردیدا، چاپخانەى تيشك/ چاپى يەكەم، مەلئەندى كوردۆلۆجى، سلېمانى.
۱۴. كاروان عومەر قادر، فۆرمى لۆژىكى لە زمانى كوردیدا (بە كەرەستەى ديالىكتى كرمانجىي ناوهراست)، (۲۰۱۲)، چاپخانەى بينايى، سلېمانى.
۱۵. ليژنەى پيڤداچوونەوھى زانستى، (۲۰۱۱)، زمان و ئەدەبى كوردى، پۆلى دوازدهەمى ئامادەى، چاپى شەشەم.
۱۶. ليژنەىيەك لە وەزارەتى پەرورەدە، (۲۰۱۲)، زمان و ئەدەبى كوردى، پۆلى نۆيەمى بنەپرەتى، چاپى شەشەم، چاپخانەى دار لوبنان.
۱۷. محەمەد مەعروف فەتاح، (۱۹۹۰)، زمانەوانى، زانكۆى سەلاخەددىن، ھەولېر.
۱۸. محەمەد مەعروف فەتاح، كۆكردەنەوھو ئامادەكردنى (شېروان حسىن خۆشناو و شېروان ميرزا قادر)، (۲۰۱۰)، ليكۆلېنەوھ زمانەوانىيەكان، چاپخانەى رۆژھەلات، دەزگای توۋىژىنەوھ و بلاوكردەنەوھى موكرىانى، ھەولېر.
۱۹. محەمەدى مەحوى (۲۰۰۹)، زانستى ھېما، واتا و اتا ليكدانەوھ، چاپى يەكەم، بەرگى يەكەم، زانكۆى سلېمانى.
۲۰. محەمەدى مەحوى (۲۰۰۹)، زانستى ھېما، واتا و اتا ليكدانەوھ، چاپى يەكەم، بەرگى دووھەم، چاپخانەى پەيوەند، زانكۆى سلېمانى.
۲۱. محەمەد مەحوى و كاروان عومەر قادر و شىلان عمر حسىن (۲۰۱۰)، دروستەى كردار (بنەما و دياردە)، زانكۆى سلېمانى، سلېمانى، لە سەرئەركى زانكۆى سلېمانى لە چاپ دراوھ.
۲۲. نورى عەلى ئەمىن، (۲۰۱۲)، پېزمانى كوردى، چاپى دووھەم، چاپخانەى رۆژھەلات، ھەولېر.
۲۳. وريا عومەر ئەمىن، (۲۰۰۹)، ئاسۆيەكى ترى زمانەوانى، بەرگى يەكەم، چاپى دووھەم، ھەولېر.
۲۴. يوسف شەريف سەعيد، (۲۰۱۳)، كارى ليكدراو لە زمانى كوردى و فارسى، چاپخانەى حاجى ھاشم، ھەولېر.
۲۵. يوسف شەريف سەعيد، (۲۰۱۳)، وشەسازى چالاكى ليژنەى زمان، چاپخانەى حاجى ھاشم، ھەولېر.

ب) گۆڧار:

۱. سه لامل ناوخۆش ۲۰۱۲/۱۰/۵، زمان له نىوان ژماره و نيشانه دا، گۆڧارى پامان، ژماره (۱۸۵).
۲. كاروان عمر قادر (۲۰۱۲)، پىپره وى دركپىكردن وهك بنه مايه كى پىزمانى كوردى، گۆڧارى زانكۆى سلېمانى، به شى B، ژماره (۳۴)، زانكۆى سلېمانى، سلېمانى.
۳. كاروان عومه ر قادر و شاخه وان جه لال فه ره ج، (۲۰۱۲)، فىركردن له نىوان پسته و ده قدا، له بلاوكراوه كانى سىيه م كۆنفرانسى زانستى زمانى كوردى، هه ولپىر. به ناونيشانى زمان ناسنامه ى نه ته وييمانه.
۴. كاروان عمر قادر (۲۰۱۳)، كارىگه رى جياوازييه زمانيه كان له ستانداردكردنى زمانى داىكدا، گۆڧارى زانكۆى سلېمانى، به شى B، ژماره (۴۰)، زانكۆى سلېمانى، سلېمانى.
۵. كاروان عمر قادر (۲۰۱۴)، دركپىكردنى زمانى ستاندارد و شىانى فىربوونى زمانى دوهه م، گۆڧارى زانكۆى سلېمانى (به شى B)، ژماره (۴۵)، زانكۆى سلېمانى، سلېمانى.
۶. محمه د عومه ر عول، (۲۰۱۰)، دابه شبوونى كردارى لىكدر او له روى دارشتن و ئه ركه وه - له كرمانجى خواروودا -، گۆڧارى مه لبه ندى كوردۆلۆجى، سلېمانى.

پ) نامه ى زانكۆى:

۱. بىستون حه سه ن ئه حمه د، (۲۰۰۶) پۆنانى كردار له زارى هه ورامىدا، نامه ى ماسته ر، كۆلچى (ئىبن روشد)، زانكۆى به غدا، به غدا.
۲. هىمن عبد الحمىد شمس، (۲۰۰۶)، شىواز و ده رپىر له بۆنه كۆمه لايه تىيه كاندا، نامه ى ماسته ر، زانكۆى كۆيه، كۆلچى په روه رده .

۲) به زمانى عه ره بى:

أ) كتیب:

۱. احمد محمد قدور، (۲۰۰۸)، مبادئ اللسانيات، دار الفكر، دمشق.
۲. الان بونىة، ترجمة: علي صبري فرغلي، (۱۹۹۳)، الذكاء الاصطناعي واقعه و مستقبه، المجلس الوطنى للثقافة والفنون و الاداب، كويت.
۳. حافظ اسماعىل علوى و ولىد احمد العناتى، (۲۰۰۹)، أسئلة اللغة اسئلة اللسانيات، مطابع الدار العربىة للعلوم، بيروت.

٤. شفيقة العلوي، (٢٠٠٤)، محاضرات في المدارس اللسانية المعاصرة، ابحاث للترجمة و النشر و التوزيع، بيروت.
٥. عبدالحميد بسيوني، (١٩٩٤)، مقدمه الذكاء الاصطناعي للكمبيوتر ومقدمة برولوج، دار النشر للجامعات المصرية، مصر.
٦. عبده الراجحي، (١٩٩٥)، علم اللغة التطبيقي و تعليم العربية، دار المعرفة الجامعية، الاسكندرية.
٧. محمد علي الشرقاوي، (١٩٩٦)، الذكاء الصناعي والشبكات العصبية، مطابع المكتب المصري الحديث، مصر.
٨. محمد محمد يونس علي، (٢٠٠٤)، مدخل الى اللسانيات، دار الكتاب الجديد المتحدة، بيروت.
٩. نبيل علي، (١٩٨٨)، اللغة العربية و الحاسوب، تعريب، القاهرة.

(ب) كؤفار:

١. حمزه كنعان، (٢٠١١)، أهمية الرياضيات في حياتنا و علاقتها مع الحاسوب، مجلة ينابيع، العدد الثالث، دائرة العلاقات العامة، جامعة القدس.
٢. صابر حباشة، (٢٠١٣)، علاقة اللسانيات بالرياضيات: رهانات أم عقبات؟، مجلة المخاطبات، العدد الخامس.
٣. عبد الرحمن بن حسن العارف، (٢٠٠٧)، مجلة مجمع اللغة العربية الاردني، المملكة الاردنية الهاشمية، عمان.

(پ) نامہ ی زانکوی:

١. معتصم فتحي سليم الحمدان، (٢٠٠٢)، نموذج محوسب لمحلل نحوي للجمل الاسمية غير المشكولة في اللغة العربية - رسالة ماجستير، كلية العلوم والآداب، جامعة آل البيت، الأردن.

(٣) به زمانى ئينگليزى:

(أ) كتيب:

1. Alan Davies, (2007), An Introduction to Applied Linguistics, Edinburgh University Press, Edinburgh.
2. ANDR'AS KORNAI, (2007), MATHEMATICAL LINGUISTICS, Springer.

3. Bruce Johnson, (2014), professional visual studio 2013, John Wiley & Sons, Inc., Indianapolis, Indiana.
4. Dan W. Patterson, (1990), Introduction to Artificial Intelligence and Expert Systems, Eastern economy Edition.
5. Ferdinand De Saussure, (1959), COURSE IN GENERAL LINGUISTICS, THE PHILOSOPHICAL LIBRARY, New York.
6. Geoffrey N. Leech, (1983), Principles of Pragmatics, Longman Inc, New York.
7. Guy Cook, (2003), Applied Linguistics, Oxford University Press, New York.
8. Igor A. Bolshakov and Alexander Gelbukh, (2004), Computational Linguistics Models, Resources, Applications, Mexico.
9. James Simpson, (2011), The Routledge Handbook of Applied Linguistics, Taylor & Francis e-Library, New York.
10. Nils j. Nilsson, (1998), Artificial Intelligence A New Synthesis, Morgan Kaufmann Publishers, China.
11. Rajendra Akerkar, (2005), Introduction to Artificial Intelligence, Prentice-Hall of India Private Limited, New Delhi.
12. Ralph Grishman, (1986), Computational linguistics An introduction, Cambridge University Press, New York.
13. Stuart Russell & Peter Norvig, (2003), Artificial Intelligence A Modern Approach, Pearson Education, Inc, New Jersey.
14. Yannis Haralambous, (2007), Fonts & Encodings, O'Reilly Media, USA.

٤) ئىنتەرنېت:

1. <http://ad3math.voila.net/savoir/pytha/index.htm>
2. <http://encyclopedia2.thefreedictionary.com/Mathematical+Linguistics>
3. <http://goo.gl/RrZP8S>
4. http://unicode.ekrg.org/geshey_keyboard.html
5. <http://www.arageek.com/2015/03/03/the-typewriter-story.html>
6. http://www.coli.uni-saarland.de/~hansu/what_is_cl.html
7. <http://www.tahrirnews.com/life/details.php?ID=332023>
8. <http://www-formal.stanford.edu/jmc/whatisai/>
9. https://www.academia.edu/2547637/Introduction_to_Natural_Arabic_Language_Processing
10. <https://www.rwaq.org/courses/how-machines-think/sections>

الخلاصة

أن هذا البحث الذي هو بعنوان (المعالجة الآلية للغة الكوردية) يعتبر اساساً آلياً رياضياً تحليلياً للغة الكوردية. نتائج هذا البحث يرتبط ارتباطاً وثيقاً بالأسس النظرية و التطبيقية لعلم اللغة التطبيقي. فمن خلال التعمق في نظريات هذا المجال تمكن هذا البحث من تحديد النظرية الرئيسية لمجال عمله، ليترجمه اساساً لتحليلاته في التطبيقات الآلية للغة الكوردية. لذلك يرتبط هذا البحث بشكل مباشر بنهج (معالجة اللغات الطبيعية "Natural Language Processing") ضمن اطار (اللغويات الحاسوبية "Computational Linguistics") في بوتقة (علم اللغة التطبيقي "Applied Linguistics"). أن الهدف من التعمق في هذا البحث هو الوصول الى مسعين مكملين، فالمسعى الأول هو وضع أساس نظري و تطبيقي لتمثيل هذا العلم بأمثلة توضيحية للغة الكوردية، أما المسعى الثاني فيتمثل في وضع أساس للعمل التطبيقي للبحث بحد ذاته. لذلك تم العمل بشكل تحليلي من أجل صياغة أساس متين لأنشاء (لغة رقمية للغة الكوردية "Kurdish digital language"). و تم ربط هذا العمل بشكل مباشر بالأسس التحليلية المترابطة ما بين (علم اللغة و علم الرياضيات)، الذي تمخض عنه علم اللغة الرياضي أو ما يعرف بـ(اللسانيات الرياضية "Mathematical Linguistics")، و ظهرت نتائجه في علم الذكاء الاصطناعي. بناءً على ذلك تم وضع أسس اولية للذكاء الاصطناعي في مجال اللغة الكوردية بالإضافة الى وضع أساس تطبيقي متين للغة رقمية للغة الكوردية. قام البحث بتوظيف التحليلات الخوارزمية للغة الكوردية بشكل تطبيقي لـ(معالجة التحليل الصرفي في اللغة الكوردية "Processing of Kurdish Morphological Analysis") و في التحليل التطبيقي تم تسليط الضوء على قسم الفعل و ضمن هذا القسم من أقسام الكلام في اللغة الكوردية تم تطبيق المعالجة الصرفية على الفعل الماضي. بالإضافة الى ذلك تم الاعتماد على الأسس الأولية للغة رقمية في اللغة الكوردية و الأسس النظرية و التطبيقية الخاصة بالبحث لوضع قواعد للصوتيات بشكل احصائي لتصميم (خط "Font") آلي خاص باللغة الكوردية و اعداد مشروع خاص للوحة مفاتيح موحدة للغة الكوردية تتميز بتوزيع جميع فونيمات اللغة على لوحة المفاتيح للوصول السريع. باستثناء المقدمة و أهم النتائج التي توصلت اليها هذه الرسالة و المقترحات بالإضافة الى قائمة المصادر و الخلاصة مع الملحقات فأن متن هذا البحث يتكون من:

الباب الأول:

يحمل عنوان (اللغويات الحاسوبية في بوتقة علم اللغة التطبيقي)، يتألف هذا الباب من مقدمة تمهيدية عن اللغة، و ينقسم الى ثلاثة فصول:-

الفصل الاول / يسلط الضوء على اللغويات الحاسوبية في بوتقة اللغة، و يوضح كيفية العمل على جانبي الهيكل و المضمون في اللغة، و يرتبط بمضمون هذا البحث الذي يعمل بشكل رياضي على هيكل اللغة من خلال متسلسلة من الخوارزميات.

الفصل الثاني / يتناول هذا الفصل اهم مجالات اللسانيات التطبيقية من منظور الذكاء الاصطناعي، و من ثم يسلط الضوء على اهم مجالات المعالجة الآلية للغات الطبيعية كفرع من الذكاء الاصطناعي. الفصل الثالث / في هذا الفصل يسلط الضوء بشكل نظري على المعالجة الآلية للغة في مستويات قواعد اللغة.

الباب الثاني:

يحمل عنوان (المعالجة الآلية للغة الكوردية)، و ينقسم الى ثلاثة فصول:-

الفصل الاول / في هذا الفصل تم تسليط الضوء على أهم الجوانب النظرية و كيفية معالجة اللغة الكوردية بشكل آلي في المستويات المختلفة للغة، كما و تم العمل على وضع الأسس التطبيقية للبحث. و بهذا فقد تم العمل بشكل تحليلي في سبيل صياغة أساس متين لـ(لغة رقمية للغة الكوردية "Kurdish digital language").

الفصل الثاني / في هذا الفصل تم التطرق بأختصار الى أهم خواص (الفعل) كجزء من اقسام الكلام في اللغة الكوردية، بالإضافة الى تسليط الضوء على القواعد الخاصة به.

الفصل الثالث / تم تسليط الضوء على التحليل الآلي للفعل الماضي في اللغة الكوردية، بالإضافة الى وضع جميع القوانين البديلة لعمل برامج المعالجة الآلية، كذلك تم توظيف التحليلات الخوارزمية للغة الكوردية بشكل تطبيقي لـ(معالجة التحليل الصرفي في اللغة الكوردية "Processing of Kurdish Morphological Analysis").

الباب الثالث:

يحمل عنوان (مجالات المعالجة الآلية في اللغة الكوردية)، و ينقسم الى فصلين:-

الفصل الاول / يسلط الضوء على المعالجة التطبيقية الرياضية الآلية المتسلسلة لتركيب الفعل الماضي في اللغة الكوردية، من ثم يتطرق الى كيفية عمل برنامج (المعالجة الآلية للفعل الماضي في اللغة الكوردية) بشكل تطبيقي.

الفصل الثاني / يتطرق الى المعالجة التطبيقية الرياضية الآلية للوحة المفاتيح الخاصة باللغة الكوردية، مع تسليط الضوء على نظرية تحديد نسب أستعمال فونيمات اللغة الكوردية، مبنية على أساس اختبار تحليلي احصائي.

و في نهاية البحث تم تقديم أهم النتائج التي توصلت اليها تحاليل البحث، بالإضافة الى ارفاق الملحقات الخاصة بالجانب التطبيقي لهذا البحث.

Abstract

This research which is entitled (Automatic processing in Kurdish Language) is considered as a basic mechanical mathematical analyzer for the Kurdish Language. The results of the present research are connected intensively with the theoretical and practical basis of the Applied linguistics. The present research managed to specify the main hypothesis for this work to adopt it as a basic analysis in the automatic applications for the Kurdish language through a thorough investigation in this field. Therefore, the present research is connected directly with (Natural language processing) within (computational linguistics) in (Applied linguistics).

The aim of the present research lies in two complementary attempts, the first attempt is to put a theoretical and practical bases to present this science by clarifying examples of Kurdish language, while the second attempt is to put a basis for the practical work of the research by it self.

Thus, through this research, an analysis is used in order to formulate intensive basis for form (a digital Kurdish language). This work is connected directly with the analysis bases linked between the (Linguistics and Mathematics) which forms what is called (Mathematical linguistics), its results appeared in (Artificial intelligence). Accordingly, some primary bases for the Artificial intelligence are put in the field of Kurdish language in addition to put practical basis for the digital Kurdish language.

The present research employs algorithms analyzers for Kurdish Language in a practical way for Kurdish morphological analysis processing. in the practical analysis, the present research sheds light on the (Verb) in which a morphological processing on the past verb applied.

This research depends on some primary basis for the digital Kurdish language as well as the theoretical and practical basis of the research to put a base for phonetics rules in the form of statistics of mechanical (Font) for Kurdish language and set a specific project for the United Kurdish Keyboard distributes all the phonemes on the keyboard for fact reach.

Except the introduction and the main results reached to in this research as well as suggestions and the sources list and the abstract, this research consists of:

Chapter one:-

Entitled (computational linguistics within Applied linguistics) this chapter consists of preliminary introduction about language which divided in to three sections:-

First section\ Sheds light on computational linguistics within language, and demonstrates the mechanism of work on the constant of the language which works mathematically through a series of algorithms.

Second section\ This chapter deals with the most important field of applied linguistics from the perspective of artificial intelligence, and then highlights the most important Automatic Processing of natural language areas as a branch of artificial intelligence.

Third section\ This chapter sheds light theoretically on the Automatic Processing of language in the grammar levels.

Chapter two:-

Entitled (Automatic processing of Kurdish language), it is divided into three sections:-

First section\ It sheds light on the main theoretical sides and the way of processing Kurdish language Automatically in all language levels, and the practical basis of the research are put. So, digital Kurdish language is analyzed.

Second section\ In this section, main features of the (Verb) are explained briefly as a part of speech in Kurdish language as well as concentrates on its own grammar.

Third section\ Sheds light on the automatically analyzes of the past verb in Kurdish language as well as puts all alternative rules for the automatic processing, also employs algorithms analysis for Kurdish language in a practical way for Morphological Analysis processing of Kurdish language.

Chapter three:-

Entitled (Automatic processing domains in Kurdish language), it is divided in to two sections:-

First section\ Focuses on practical automatically mathematical processing ordered to construct past verb and Kurdish language, then it explores the way in which the automatic processing for the past verb in Kurdish language works practically.

Second section\ Focuses on automatically mathematical practical a processing of the Kurdish keyboard. It sheds light on the theory of specifying the rates of the Kurdish phonemes use, based on a statistical analyzing test.

At the end of the research, main results that are reached to as well as attaching some attachments concerning the practical side of the research are presented.

پاشکۆکان

پاشکۆکانی ئەم لیکۆلینە وە یە بریتییە لە سی (CD)، بە پێی ئەم خالانە ی لای خوارە وە :-

۱. (CD) ی یە کەم بریتییە لە بەرنامە ی (پیاوژۆکاریی خۆکارییانە ی کرداری پابردوو لە زمانی کوردی) دا، کە وە کو لایەنی کارەکیی ئەم لیکۆلینە وە یە ئامادە کراوە، کە بە شیۆ وە یە کی راستە خۆ تە نها بە کرته کردن لە سەری کارا دە بیّت و کار دە کات.

۲. (CD) ی دوو ەم بریتییە لە بەرنامە ی تە ختە کلیلی نوێ بۆ تە ختە کلیلی یە کگرتوی زمانی کوردی زمانی کوردی بە ناوی (کوردی)، لە گە ل و یّ نە ی تە ختە کلیلە کە و پینمایە کانی چۆنیی تى دابە زاندى لە سەر کۆمپیوتەر، لە گە ل فۆن تى (کاروان & عومەر)، کە فۆن تى کی نو ییە و لە سەر بنە ما ی (یونی کۆد) دروست کراوە و بۆ ە ر سى زمانی کوردی و عەرەبى و ئینگلیزى کار دە کات، کە بە ە مان شیۆ وە کو لایەنی کارەکیی ئەم لیکۆلینە وە یە ئامادە کراوە.

۳. (CD) ی سییە م بریتییە لە سە د وتار بە زمانی کوردی، کە لە مالمپەرە کانی (خەندان، چاودیر، کوردستانی نوێ، هاو لاتی، ئاوی نە) وەرگیراون و لە تاقیکردنە وە ی دۆزینە وە ی ریژە ی بە کارهێنانی فۆنیمە کانی زمانی کوردیدا وە کو کە رە ستە بە کارهێنراون، کە لە ئە نجامی ئە م تاقیکردنە وە یە ریژە یە ک بۆ بە کارهێنانی فۆنیمە کانی زمانی کوردی دە ستنیشان کراوە، بۆ زانیاری زیاتر لە سەر ئە م تاقیکردنە وە یە برۆانە خشتە ی (۲) لە پاری دوو ە می بە شی سییە م لاپەرە (۱۶۷).