

جوت دهنگی له روانگهی فۆنۆلۆژیی  
به رهه مهینان له زمانی کوردیدا



**جوت دهنگی له روانگهی فۆنۆلۆژی**

**به رهه مهینان له زمانی کوردیدا**

**پاز عزیز نه هههه**

**2021**



ئەم كىتەبە بەشىگ بوە ئە بەدەستەينانى برونامەى ماستەر لە زمانى كوردى ئە كۆلىزى  
پەرودەى بنەرەتى زانكۆى سەلاحەددىن - سالى ۲۰۲۱

❖ جوت دەنگىي لە پروانگەى فۆنۆلۆژىي بەرھەمەيتان لە زمانى كوردىدا

- نوسين: راز عەزىز ئەحمەد
  - نەخشەسازى بەرگ و ناوہوہى كىتەب: ھىمن ھەسارى
  - نرخ: ( ) دىنار
  - چاپ: يەكەم - ۲۰۲۳
  - تىراژ: ۲۰۰ دانە
  - چاپخانە: چاپخانەى
- ئەبەرئوہبەراییەتى گشتى كىتەبخانەكان ژمارەى سپاردنى ( ) سالى (۲۰۲۳) پى دراوہ..



## ناوه پړوک:

- ۱۲ - ..... پېرستی خشته کان
- ۱۹ - ..... بهشی يه که م
- ۱۹ - ..... پېشه کی
- ۱۹ - ..... ۱-۱: ناو نیشانی توپژینه وه که
- ۱۹ - ..... ۲-۱: سنور و که ره سته ی توپژینه وه که
- ۱۹ - ..... ۳-۱: پېياز و تپوری کارپنکراو له توپژینه وه که دا
- ۱۹ - ..... ۴-۱: ئامانچ و گرنگی توپژینه وه که
- ۲۰ - ..... ۵-۱: گرفتگی توپژینه وه که
- ۲۰ - ..... ۶-۱: پرسپاری توپژینه وه که
- ۲۱ - ..... ۷-۱: ناوه پړوکي توپژینه وه که
- ۲۵ - ..... بهشی دووهم
- ۲۵ - ..... دهنگسازي و يه که دهنگییه کان
- ۲۵ - ..... ۱-۲: دهنگسازي و به شه کانی
- ۲۹ - ..... ۱-۱-۲: فونته تیک Phonetic
- ۳۰ - ..... ۱-۱-۱-۲: فونته تیک و بوار و به شه جورا و جوره کانی
- ۳۱ - ..... ۱-۱-۱-۲: فونته تیکی بیستن auditory phonetics
- ۳۲ - ..... ۲-۱-۱-۱-۲: فونته تیکی فیزیکی (ئه کوستیکی) acoustic phonetics
- ۳۲ - ..... ۳-۱-۱-۱-۲: فونته تیکی ئورگانیکی articulatory phonetics
- ۳۲ - ..... ۲-۱-۲: فونولویزی Phonology
- ۳۴ - ..... ۲-۲: قوناغه کانی به ره مه پتانی دهنگ
- ۳۴ - ..... ۱-۲-۲: هه ناسه دان Initiation
- ۳۶ - ..... ۲-۲-۲: دهنگدروستکردن phonation
- ۳۸ - ..... ۳-۲-۲: ده ربپینی دهنگ articulation
- ۴۰ - ..... ۳-۲: يه که دهنگییه کان
- ۴۱ - ..... ۱-۳-۲: دهنگ Sound

- ۴۲ - ..... Phone فون: ۲-۳-۲
- ۴۲ - ..... Phoneme فونیم: ۳-۳-۲
- ۴۵ - ..... پۆلبه ندکردنی فونیم: ۱-۳-۳-۲
- ۴۵ - ..... Segmental phoneme فونیمه که رتیبه کان: ۱-۱-۳-۳-۲
- ۴۶ - ..... Constants فونیمه کونسونانتته کان: ۱-۱-۱-۳-۳-۲
- ۴۶ - ..... پۆلینکردنی کونسونانتته کان له سەر بنه ماى شیوه ی گۆکردنیان ...: ۱-۱-۱-۳-۳-۲
- ۴۶ - ..... پۆلینکردنی کونسونانتته کان له سەر بنه ماى شوینه ئۆرگانه کانی
- ۴۹ - ..... دهنگدروستکردن
- ۵۲ - ..... پۆلینکردنی کونسونانتته کان له سەر بنه ماى هه لویستی تاله ژیبه کان: ۳-۱-۱-۳-۳-۲
- 
- ۵۳ - ..... Vowels فونیمه فاوله کان: ۲-۱-۱-۳-۳-۲
- ۵۴ - ..... پۆلینکردنی فاوله کان: ۱-۲-۱-۳-۳-۲
- ۵۷ - ..... Suprasegmental phoneme فونیمه ناکه رتیبه کان: ۲-۱-۳-۳-۲
- ۵۸ - ..... Stress هیز: ۱-۲-۱-۳-۳-۲
- ۶۲ - ..... جۆره کانی هیز: ۱-۱-۲-۱-۳-۳-۲
- ۶۲ - ..... Word Stress وشه هیزی: ۱-۱-۱-۲-۱-۳-۳-۲
- ۶۳ - ..... Sentence Stress هسته هیزی: ۲-۱-۱-۲-۱-۳-۳-۲
- ۶۴ - ..... هیز به پپی جیگیری و سه ره خوی: ۲-۱-۲-۱-۳-۳-۲
- ۶۵ - ..... Intonation ئاواز: ۲-۲-۱-۳-۳-۲
- ۶۶ - ..... رۆلی ئاواز: ۱-۲-۲-۱-۳-۳-۲
- ۶۸ - ..... Pause وهستان: ۳-۲-۱-۳-۳-۲
- ۷۱ - ..... Rhyme کیش: ۴-۲-۱-۳-۳-۲
- ۷۳ - ..... Syllable برکه: ۴-۳-۲
- ۷۶ - ..... برکه له زمانی کوردیدا: ۱-۴-۳-۲
- ۷۷ - ..... Phonotactics فونوتاکتیک: ۴-۲
- ۸۳ - ..... فونولوژی به ره مه ینان و پرۆسه فونولوژیبه کان

- ۸۳ -..... Generative Phonology به ره مهیتان فونولوژی ۱-۳
- ۸۶ -..... ئامانجی فونولوژی به ره مهیتان ۲-۳
- ۸۷ -..... چه مکی فونیم له روانگه ی فونولوژی به ره مهیتان ۳-۳
- ۴-۳: ئاسته کانی نواندن له فونولوژی به ره مهیتان و په یوه ندی و پیاوانه جیا که ره وه کانی نیوانیان ۸۹ -.....
- ۸۹ -..... Underlying representation ئاستی نواندن بنچینه یی ۱-۴-۳
- ۹۰ -..... پیاوانه کانی دوزینه وه ی نواندن بنچینه یی ۱-۱-۴-۳
- ۹۱ -..... Phonetic representation ئاستی نواندن فونه تیکی ۲-۴-۳
- ۹۲ -..... په یوه ندی نیوان ئاستی نواندن بنچینه یی و فونه تیکی ۳-۴-۳
- ۹۴ -..... پیاوانه کانی جیا کردنه وه ی نواندن بنچینه یی له نواندن فونه تیکی ۴-۴-۳
- ۹۶ -..... پرۆسه فونولوژییه کان له چوارچیوه ی فونولوژی به ره مهیتان ۵-۳
- ۹۹ -..... Fortition process پرۆسه ی به هیژکردن ۱-۵-۳
- ۱۰۰ -..... Dissimilation له یه کجیا بونه وه ۱-۱-۵-۳
- ۱۰۱ -..... Insertion (په یدابون) هه لئوقین ۲-۱-۵-۳
- ۱۰۲ -..... به یه کده نگیبون ۳-۱-۵-۳
- ۱۰۲ -..... Lenition process پرۆسه ی لاوازکردن ۲-۵-۳
- ۱۰۵ -..... Assimilation توانه وه ۱-۲-۵-۳
- ۱۰۷ -..... Reduction کرتان ۲-۲-۵-۳
- ۱۰۹ -..... Syllable Reduction برکه که مکردنه وه ۳-۲-۵-۳
- ۱۱۰ -..... Metathesis جیگورکی دهنگ ۴-۲-۵-۳
- ۱۱۵ -..... به شی چواره م
- ۱۱۵ -..... جوت دهنگی له زمانی کوردیدا
- ۱۱۵ -..... ۱-۴: زاراهه و چه مکی جوت دهنگی
- ۱۱۷ -..... ۲-۴: پینداچونه وه به هه ندیک له کاره کانی پیشو له باره ی چه مکی جوت دهنگی ..
- ۱۱۷ -..... ۱-۲-۴: له زمانی کوردیدا
- ۱۲۰ -..... ۲-۲-۴: له زمانی فارسیدا

- ۳-۲-۴: له زمانی ئینگلیزیدا ..... - ۱۲۴ -
- ۴-۲-۴: له زمانی عەرەبیدا ..... - ۱۲۵ -
- ۳-۴: پەيوەندی جوت دەنگی و دريژکردنەوہ ..... - ۱۲۹ -
- ۴-۴: پۆلینکردنی جوت دەنگی ..... - ۱۴۰ -
- ۱-۴-۴: پۆلینکردنی جوت دەنگی بۆ (بنەرەتی، دەرشتن) ..... - ۱۴۱ -
- ۲-۴-۴: پۆلینکردنی جوت دەنگی بۆ (فەرەنگی، چوڤیەکی، لیکدان) ..... - ۱۴۱ -
- ۳-۴-۴: پۆلینکردنی جوت دەنگی بۆ (فەرەنگی، مۆرفۆلۆژی) ..... - ۱۴۲ -
- ۴-۴-۴: پۆلینکردنی جوت دەنگی بۆ (راستەقینە، دروستکراو) ..... - ۱۴۲ -
- ۵-۴: جۆرەکانی جوت دەنگی له زمانی کوردیدا ..... - ۱۴۴ -
- ۱-۵-۴: جوت دەنگی بنەرەتی Underling geminates ..... - ۱۴۴ -
- ۲-۵-۴: جوت دەنگی رۆنانی ..... - ۱۴۶ -
- ۱-۲-۵-۴: جوت دەنگی دەرشتن Derived geminates ..... - ۱۴۶ -
- ۲-۲-۵-۴: جوت دەنگی لیکدان Compound geminates ..... - ۱۴۸ -
- ۶-۴: جوت دەنگی و پرۆسە فۆنۆلۆژیەکان Geminaton and phonological process ..... - ۱۴۹ -
- ۱-۶-۴: جوت دەنگی و توانەوہ Geminaton in Total Assimilation ..... - ۱۴۹ -
- ۲-۶-۴: جوت دەنگی و گۆرانی دەنگ ..... - ۱۵۲ -
- ۷-۴: نواندنی جوت دەنگیەکان representation of geminates ..... - ۱۵۴ -
- ۱-۷-۴: نواندنی جوت دەنگیە بنەرەتیەکان ..... - ۱۵۷ -
- ۲-۷-۴: نواندنی جوت دەنگیە دروستکراوہکان ..... - ۱۵۹ -
- ۸-۴: پەيوەندی جوت دەنگی و ھیماکانی له نوسیندا ..... - ۱۶۲ -
- ۹-۴: جوت دەنگیەکان له جیکەوتەکانی وشەدا ..... - ۱۶۸ -
- ۱-۹-۴: جیکەوتەئە سەرەتای وشە ..... - ۱۶۹ -
- ۲-۹-۴: جیکەوتەئە ناوہراستی وشە ..... - ۱۶۹ -
- ۳-۹-۴: جیکەوتەئە کۆتایی وشە ..... - ۱۷۰ -
- ۱۰-۴: جوت دەنگی بەپێی ریشەئە وشەکان ..... - ۱۷۲ -



- ۱۱-۴: جوت دەنگىي و دەرکەوتنى بەپىي قالبى برگە ..... - ۱۷۴ -
- ۱۲-۴: جوت دەنگىيەکانى زمانى كوردى و سىماکانيان ..... - ۱۷۵ -
- ۱۳-۴: خستنه پوي ئامار و رېژەي جوت دەنگىيەکانى زمانى كوردى ..... - ۱۷۹ -
- ۱۳-۴-۱: خستنه پوي ئامار و رېژەي فونئيمە بەشدارەکان لە جوت دەنگىي ..... - ۱۷۹ -
- ۱۳-۴-۲: خستنه پوي ئامار و رېژەي جۆرەکانى جوت دەنگىي ..... - ۱۸۰ -
- ۱۳-۴-۳: خستنه پوي ئامار و رېژەي جوت دەنگىي و پرۆسە فونلۆژىيەکان ..... - ۱۸۲ -
- ۱۳-۴-۴: خستنه پوي ئامار و رېژەي جوت دەنگىيەکان بەپىي جيکەوتەيان لە وشەدا ... - ۱۸۳ -
- ۱۳-۴-۵: خستنه پوي ئامار و رېژەي جوت دەنگىيەکان بەپىي ريشەي وشەکان . - ۱۸۴ -
- ۱۳-۴-۶: خستنه پوي ئامار و رېژەي جوت دەنگىيەکان بەپىي دەرکەوتنيان لەناو برگە . - ۱۸۵ -
- بەشى پىنچەم ..... - ۱۸۹ -
- نەنجامەکان ..... - ۱۸۹ -
- ليستى سەرچاوەکان ..... - ۱۹۲ -
- پاشکۆکان ..... - ۲۰۳ -

## پىرستى ھىلکارىيەکان

لاپەرە	ناوى ھىلکارىيەکان	ژمارەي ھىلکارى
۱۰	بەشە مەوداكانى فونەتيك	ھىلکارى ژمارە ۱
۳۳	پۆلینکردنى ئاۋلەکان	ھىلکارى ژمارە ۲
۴۶	پىكھاتەي وشەي (چاک)	ھىلکارى ژمارە ۳
۴۹	مۆدىلى پىكھاتەي برگە	ھىلکارى ژمارە ۴
۶۱	پەيوەندى نواندى بنچىنەيى و نواندى فونەتيكى لە چوارچىۋەي ھىلکارى خستەبيدا	ھىلکارى ژمارە ۵
۶۲	پيشاندانى پەيوەندى نيوان ئاستەكانى نواندى بنچىنەيى و فونەتيكى	ھىلکارى ژمارە ۶

۶۳	چۆنیه تی پیکهاتی نواندی فونه تیکی له نواندی بنچینه یی	هیلکاری ژماره ۷
۸۶	شیوه ی دروستبونی جوت دهنگی	هیلکاری ژماره ۸
۹۴	کۆنسۆناتی دریژکراوه	هیلکاری ژماره ۹
۹۴	کۆنسۆناتی تاک بی دریژکردنه وه	هیلکاری ژماره ۱۰
۹۸	قاوی دریژکراوه ی (A)	هیلکاری ژماره ۱۱
۹۸	کۆنسۆناتی جوتی (K)	هیلکاری ژماره ۱۲
۱۰۰	پیشاندانی جوت دهنگی وشه ی (سه لله)	هیلکاری ژماره ۱۳
۱۰۵	پیشاندانی جوت دهنگی وشه ی (میله ت)	هیلکاری ژماره ۱۴
۱۰۵	پیشاندانی جوت دهنگی وشه ی (کرپه)	هیلکاری ژماره ۱۵
۱۰۷	پیشاندانی جوت دهنگی وشه ی (کورتتر)	هیلکاری ژماره ۱۶
۱۰۸	پیشاندانی جوت دهنگی وشه ی (چاککردن)	هیلکاری ژماره ۱۷
۱۱۰	پیشاندانی وشه ی (حه قده) پیش کارکردنی پرۆسه ی توانه وه	هیلکاری ژماره ۱۸
۱۱۱	پیشاندانی وشه ی (حه ققه) پاش کارکردنی پرۆسه ی توانه وه	هیلکاری ژماره ۱۹
۱۱۲	پیشاندانی وشه ی (یه گرتو) پیش کارکردنی پرۆسه ی توانه وه	هیلکاری ژماره ۲۰
۱۱۲	پیشاندانی وشه ی (یه گرتو) پاش کارکردنی پرۆسه ی توانه وه	هیلکاری ژماره ۲۱
۱۱۶	پیشاندانی جوت دهنگی بنه ره تی له پیکهاته ی قولدا	هیلکاری ژماره ۲۲
۱۱۶	پیشاندانی جوت دهنگی بنه ره تی له پیکهاته ی روکه شدا	هیلکاری ژماره ۲۳
۱۱۷	پیشاندانی جوت دهنگی وشه ی (ره ققه) له پیکهاته ی قول	هیلکاری ژماره ۲۴
۱۱۷	پیشاندانی جوت دهنگی وشه ی (ره ققه) له پیکهاته ی روکه ش	هیلکاری ژماره ۲۵
۱۱۸	پیشاندانی جوت دهنگی دروستکراو له پیکهاته ی قولدا	هیلکاری ژماره ۲۶

۱۱۸	پیشاندانی جوت دهنگی دروستکراو له پیکهاتهی پوکه شدا	هیلکاری ژماره ۲۷
۱۱۹	پیشاندانی پیکهاتهی قولی وشه‌ی (پیککردن)	هیلکاری ژماره ۲۸
۱۱۹	پیشاندانی پیکهاتهی پوکه‌شی جوت دهنگی وشه‌ی (پیککردن)	هیلکاری ژماره ۲۹
۱۲۰	پیشاندانی پیکهاتهی قولی وشه‌ی (توندر)	هیلکاری ژماره ۳۰
۱۲۰	پیشاندانی پیکهاتهی پوکه‌شی وشه‌ی (تونتر) دوای کارکردنی پرۆسه‌ی لیکچویی	هیلکاری ژماره ۳۱
۱۳۲	پیشاندانی جوت دهنگی وشه‌ی (که‌له)	هیلکاری ژماره ۳۲

### پیرستی چارته‌کان

لاپه‌ره	ناوی چارته‌کان	ژماره‌ی چارته‌کان
۱۳۷	پیشاندانی ریژه‌ی ئەو دهنگانه‌ی به‌شدارن له پرۆسه‌ی جوت دهنگی	چارتی ژماره ۱
۱۳۸	پیشاندانی ریژه‌ی جوت دهنگیه‌کان به‌پیی جۆره‌کانیان	چارتی ژماره ۲
۱۳۸	پیشاندانی ریژه‌ی جۆره‌کانی جوت دهنگی رۆنانی	چارتی ژماره ۳
۱۳۹	پیشاندانی ریژه‌ی به‌شداریکردنی پیشگر و پاشگره‌کان له جوت دهنگی دارشتندا	چارتی ژماره ۴
۱۴۰	پیشاندانی ریژه‌ی جوت دهنگی و پرۆسه فونۆلۆژییه‌کان	چارتی ژماره ۵
۱۴۱	پیشاندانی ریژه‌ی جوت دهنگیه‌کان له جیکه‌وته‌ی وشه‌دا	چارتی ژماره ۶
۱۴۲	پیشاندانی ریژه‌ی جوت دهنگیه‌کان به‌پیی ریشه‌ی وشه‌کان	چارتی ژماره ۷
۱۴۳	پیشاندانی ریژه‌ی جوت دهنگیه‌کان به‌پیی دهرکه‌وتنیان له قالبی برکه	چارتی ژماره ۸

## پیرستی وینه‌کان

لاپه‌ره	ناوی وینه‌کان	ژماره‌ی وینه‌کان
۱۴	کرده و پرۆسه‌کانی هه‌ناسه‌دان	وینه‌ی ژماره ۱
۱۵	قۆناعی داخستنی تاله‌ژییه‌کان	وینه‌ی ژماره ۲
۱۶	قۆناعی کۆبونه‌وه‌ی تاله‌ژییه‌کان و هه‌ولدان بۆ داخستن	وینه‌ی ژماره ۳
۱۶	قۆناعی کرانه‌وه‌ی تاله‌ژییه‌کان	وینه‌ی ژماره ۴
۱۸	ئهدامه به‌شداره‌کان له به‌رهمه‌پینانی ده‌نگه‌کان	وینه‌ی ژماره ۵

## پیرستی خشته‌کان

لاپه‌ره	ناوی خشته‌کان	ژماره‌ی خشته‌کان
۱۳۵	سیمای فۆنیمه به‌شداره‌کان له جوت ده‌نگیی	خشته‌ی ژماره ۱

## لیستی کورتکراوه‌کان:

C	Coda
MIT	Massachusetts Institute of Technology
O	Onset
PR	Phonetic representation
R1	Rule1
R2	Rule2
Rn	Rnumber
R	Rhyme

SPE	The sound Patern of English
UG	Universal Grammar
UR	Underline representation
U	Nucleus

### ئىستى ھىماكان:

نواندى بىچىنەيى	//
نواندى فۇنەتيكى	[ ]
نیشانەي ئەرئ بۇ سىماجياكەرەوھەكانى دەنگەكان	+
نیشانەي نەرئ بۇ سىماجياكەرەوھەكانى دەنگەكان	-
درىژكردنەوھ	[:]
بىرگە	Σ
يەكسان	=
جياواز و نەبونى ھىچ پەيوەندىيەك	≠
جياواز بەلام ھەبونى پەيوەندى لەنيوان دو بابەت	≈
دەقى وەرگىراو بى دەستكارى	" "
دەبىت بە	<
گۆرانكارى جۆراوجۆر	#

### ئىستى زاراوھەكان:

Auditory Phonetics	فۇنەتيكى بىستىن
Acoustic Phonetics	فۇنەتيكى دەنگىي
Articulatory Phonetics	فۇنەتيكى ئۆرگانىي
Articulation	دەربىرىنى دەنگ
Apex	سەرى زمان

Alvolae	پوک
Assimilation	توانه وه
Aphaeresis	لابردنی دهنگیک له سه ره تایی وشه
Apocopate	لابردنی دهنگیک له کوتایی وشه
Closed glottis	داخستنی گهرو
Coronal	تۆپی زمان
Coda	پاش
Compound Geminates	جوت دهنگیی لیکدان
Dorsurn	پشته زمان
Dentes	ددانه کان
Dental-alveolar	ددانی-پوکی
Dissimilation	له یه کجیا بونه وه
Derived Geminates	جوت دهنگیی داپشتن
Egressive plumonic air	هه وای دهرهاتو له سییه کان
Fortition Process	پروسه ی به هیزکردن
Free stress	هیزی ئازاد
Fricative	دهنگه خشوکه کان
Glottal stop	گه رویی گیراو
Glottal	گه رویی
Generative Phonology	فونولۆژیی به ره مهیتان
Gemination	جوت دهنگیی
Intonation	ئاواز
Initiation	هه ناسه دان
Insertion	هه لتوقین
Lenition Process	پروسه ی بیهیزکردن
Lateral	دهنگه لاییه کان
Labial	لچولیوی

Labiodental	لچوددانی
Levels of Stress	پلهکانی هیز
Metathesis	جینگورکیی دهنگ
Mandibulum	چه ناگهی خواره وه
Nucleus	لوتکه
Nasal	دهنگه لوتییه کان
Narrow glottis	ته نگبونه وهی گه رو
Open glottis	کرانه وهی گه رو
Onset	پیش
Phonetic representation	نواندنی فونه تیکی
Phonological process	پروسه فونولوژیییه کان
Progressive	گورانی به ره وه پیشه وه
Phonation	دهنگدروستکردن / دهنگکردن
Plosive	دهنگه ته قیوه کان
Pharynx	قورگ
palatal	ره قه مه لاشو
Palate-alveolar	ره قه مه لاشو-پوکی
Primary stress	هیزی سهره کی
Pause	وهستان
Quaternary	هیزی چواره م
Radix	ره گی زمان
Regressive	گورانی به ره وه دواوه
Reduction	که مکردنه وه / کرتاندن
Rhyme	کیش
Representation of Gemination	نواندنی جوت دهنگیییه کان
Sound	دهنگ

Segmental Phoneme	فونیمه که رتیبه کان
Suprasegmental Phoneme	فونیمه ناکه رتیبه کان
Stress	هیزی
Secondary stress	هیزی دوه م
Sentence stress	هیزی رسته
Syllable structure	دروسته ی برکه
Syllable	برکه
Syncope	لابردنی دهنگیک له ناوه پراستی وشه
Syllable Reduction	برکه که مکردنه وه
Trill	دهنگه له رزوکه کان
Tertiary stress	هیزی سییه م
Universal Grammar	ریزمانی جیهانی
Underline representation	نواندنی بنچینه بی
Underling Geminates	جوت دهنگی بنه پرتی
Uvular	زمانوچکه
Upper lip	لیوی سهره وه
Vocal folds	تاله ژیبه کان
Voiced sounds	دهنگه گرپه کان
Voiceless sounds	دهنگه کپه کان
Velum _ velar	نهرمه مه لاشو
Word stress	هیزی وشه



به شی یه که م: پیشه کی



## بەشى يەكەم

### پيشەكى

#### ۱-۱: ناونيشانى تويژينه وه كه:

ئەم تويژينه وه يه به ناونيشانى (جوت دەنگى له روانگه ي فونولوژىي به ره مهينان له زمانى كورديدا) يه، كه ده چيته بواري فونولوژىيه وه.

#### ۲-۱: سنور و كه ره سته ي تويژينه وه كه:

له م تويژينه وه يه دا ديالينكى كرمانجى ناوه پراستى زمانى كوردي كراوه ته كه ره سته ي تويژينه وه كه، هه روه ها كه ره سته و نمونه كانيش له زمانى قسه كردن و نوسينه كانى زمانى كوردي ديالينكى كرمانجى ناوه پراست و هه نديك له زاره كانى ترى زمانى كوردي، وه رگيراون.

#### ۳-۱: ريباز و تيورى كارپيكر او له تويژينه وه كه دا:

تويژينه وه كه، به پي ريبازى وه سفي شيكاري-ئاماري، ئەنجام دراوه. تيورى سود ليوه رگيراو يش له م تويژينه وه يه دا، برىتييه له (فونولوژىي به ره مهينان)، ده مانه ويت به سود وه رگرتن له م نيوره به به ره مه ي زمانى كوردي پيشان بدين، له دروستكردى پرۆسه ي فونولوژىي (جوت دەنگى).

#### ۴-۱: ئامانج و گرنگى تويژينه وه كه:

مه به ست و ئامانجى ئەم تويژينه وه يه، برىتييه له ناساندن و شيكردنه وه ي ئەم ديارده فونولوژىيه و پيشاندانى جو ره كانى به گشتى و له زمانى كورديدا

بەتايىبەتى، پاشان خستنه‌پروى جوت دەنگىيەكانى زمانى كوردى بەشيۆەى ئامار و رېژە، بە جۆرىك كە ھەريەك لە جوت دەنگىيەكانى لەپروى بەرھەم و تواناوە خراونەتەپرو.

#### ۱-۵: گرفتى تويژينه‌وہكە:

جوت دەنگىيە بەھۆى ئەوہى كە زۆرجار دەنگەكان تىكەل دەبن و سنورىان بە ئاسانى جياناكرينه‌وہ و لە نوسىندا بە يەك دەنگ دەنوسریت، نەكراوہتە مژارى ليكۆلينه‌وہ. بۆيە ئيمە بەدواى ئەم گرفتەدا دەچين و دەمانەويت لە پوانگەى تيۆرىكى فۆنۆلۆژىي و بە ئامار و داتا جوت دەنگىيەكانى زمانى كوردى بخەينه‌پرو.

#### ۱-۶: پرسىارى تويژينه‌وہكە:

لەم تويژينه‌وہيەدا وەلامى ئەم پرسىارانە دەدەينه‌وہ:  
\_ ئايا ئەم دياردەيە تەنھا دەنگە كۆنسۆنانتەكان دەگریتەوہ و سنوردارە ياخود قاولەكانيش دەگریتەوہ؟ واتە ئايا تەنھا لە چوارچيۆەى كۆنسۆنانتەكان پودەدات يان لە قاولەكانيش پودەدات؟  
\_ ئايا ئەم دياردەيە دەچیتە چوارچيۆەى پروسەى بەھيژکردن يان پروسەى لاوازکردن؟  
\_ ئايا ئەم دياردەيە لەناو زمانى كوردیدا جياوازە لە زمانانى تر لەپروى جۆر و جيکەوتەى شوين، ياخود نا؟

## ۷-۱: ناوهرۆكى تويژينه وهكه:

تويژينه وهكه جگه له پيشهكى و ئه نجام و پوختهى كارهكه به ههر دو زمانى عهره بى و ئينگليزى له سى بهش پيكدت، بهم شيويه:

بهشى يه كه مى تويژينه وهكه، له ژير ناوى (دهنگسازى و يه كه دهنگيه كان) ه، كه تيايدا سه ره تا باسى دهنگسازى و به شه كانى، له ناو يشيدا فونه تيك و بو ار و به شه جو راو جو ره كانى، ههروه ها فونولوزيى و ئامانچ و مه به سته كانى، ده كريت، دو اتر باسى قوناغه كانى به ره مه ينانى دهنگ (هه ناسه دان، دهنگدروس ستر كرن، ده برين) كراوه، پاشانىش يه كه دهنگيه كانى (دهنگ، فون، فونيم (فونيمه كه رتبي و ناكه رتبيه كان)، برگه) خراونه ته رو، له كو تايشدا دياردهى فونوتاكتيك به گشتى پاشان فونوتاكتيكى زمانى كوردى خراوته بهر باس.

بهشى دوهمى تويژينه وهكه، تاييه ته به (فونولوزيى به ره مه ينان و پرۆسه فونولوزييه كان)، كه تيايدا باسى فونولوزيى به ره مه ينان و ئامانچ و مه به سته كانى كراوه، پاشان چه مكى فونيم له روانگه ي فونولوزيى به ره مه ينان خراوته ته رو، كه ئايا له فونولوزيى به ره مه يناندا چون روانيو يانه ته فونيم و چون ليسان كو ليوه ته وه؟ دو اتر ئاس ته كانى نواندن له فونولوزيى به ره مه ينان و په يوه ندى و پيوانه جيا كه ره وه كانى نيوانيان خراوته ته رو، كه دو ئاستى نواندى بنچينه يى و نواندى فونه تيكى ده گريته خو، له كو تايدا پرۆسه فونولوزييه كان له چوار چيوه ي فونولوزيى به ره مه ينان خراونه ته رو، كه ههر دو جو رى پرۆسه كان (پرۆسه ي به هيز كردن و لاواز كردن) ده گريته وه، له پرۆسه ي به هيز كردندا هه ريه ك له پرۆسه كانى (له يه كجيا بونه وه، هه لتوقين، به يه كدهنگى بون) خراونه ته به رباس، له پرۆسه ي لاواز كردندا هه ريه ك له پرۆسه كانى (توانه وه، كه مكر دنه وه، برگه كه مكر دنه وه، جيگوركيى دهنگ) خراونه ته رو.

بهشی سنییه می توئیینه وه که، تاییه ته به (جوت دهنگی له زمانی کوردیدا)، که تیایدا زاراه و چه مکی جوت دهنگی، ههروهها پینداچونه وه به کارهکانی پینشو له باره ی چه مکی جوت دهنگی له زمانهکانی (کوردی، فارسی، ئینگلیزی، عه ره بی) خراوه ته پرو، پاشان په یوهندی جوت دهنگی و دریژکردنه وه باسکراوه، دواتریش پۆلینکردنی جوت دهنگی به گشتی روناکراوه ته وه، پاشان جۆرهکانی جوت دهنگی له زمانی کوردیدا، که تیایدا جۆرهکانی (جوت دهنگی بنه رته ی، جوت دهنگی رۆنانی) خراونه ته به رباس، دواتر باس له جوت دهنگی و پرۆسه فۆنۆلۆژییهکان کراوه و رۆلی هه ریه ک له پرۆسه ی توانه وه و گۆرینی دهنگ له دروستکردنی جوت دهنگی پیشان دراوه، دوا ی ئه وهش نواندنی جوت دهنگییهکان خراوه ته پرو، پاشان په یوهندی جوت دهنگی و هیماکانی له نوسیندا، دواتر جوت دهنگییهکان له جیکه وتهکانی وشه دا (جیکه وته ی سه ره تایی وشه، جیکه وته ی ناوه راستی وشه، جیکه وته ی کوتایی وشه) باسکراون، دواتر جوت دهنگی به پیی ریشه ی وشهکان خراوه ته به رباس، دوا به دوا ی ئه وهش جوت دهنگی و ده رکه وتنی به پیی قالبی برگه، له کوتایشدا جوت دهنگییهکانی زمانی کوردی و سیماکانیان، ههروهها خستته روی ئامار و ریژه ی جوت دهنگییهکانی زمانی کوردی له روی (دهنگه به شدارهکان له جوت دهنگی، جۆرهکانی جوت دهنگی، جوت دهنگی و پرۆسه فۆنۆلۆژییهکان، جوت دهنگی به پیی جیکه وته یان له وشه دا) خراونه ته پرو.

**به‌شی دووهم: ده‌نگسازی و یه‌که ده‌نگییه‌کان**





## بهشی دووهم

### دهنگسازى و يهكه دهنگييهكان

#### ۱-۲: دهنگسازى و بهشهكانى

دهتوانين بليين ليكولينهوه لهه ئاستهه زمان گرنگى زورى ههيه و ههر له كونهوه دهنگهكانى زمان ليكولينهوهيان لهبارهوه كراوه، "يهكهه ليكولينهوهه دهنگسازى دهگهريتهوه بو نزيكهه چوار هزار و پينج سهه سال بهر له ئيستا كاتيک پانيني Panini ياساكانى زمانى سانسكريتى Sanskrit به دريژى دارشت." (فهراهى: ۲۰۱۳: ۱۱).

دهنگسازى، ئاستيكي گرنگه له ئاستهكانى زمان، كه گرنگى و بايهخيكي زورى پيدهدريت لهلايهن ليكولهرانى بوارى دهنگ بهتايبهتى و زمانهوانى بهگشتى. زمانهوانهكان دو بوچونى جياوازيان ههيه لهبارهى ليكولينهوه له ئاستهكانى زمانهوه، يهكيك لهو بوچونانه ئهوهيه له ئاستى دهنگسازييهوه له زمان دهكولنهوه و پاشان بهرهو سهروهه ههلهكشين بو مورفولوژيى و دواتر بو سينتاكس، بهلام ههندى زمانهوانى تر به پيچهوانهوه سهرهتا له ئاستى سينتاكسهوه دهست به ليكولينهوه دهكهن پاشان بهرهو خوار دىن بو مورفولوژيى دواچاريش بهرهو دهنگسازى. كهواته ئهگهر به ههريهكه لهو دو بوچونه كاربكهين نرخ و بايهخي ئاستى دهنگسازيمان بو دهردهكهويت، كه ناتوانين دهستبهردارى بين، چونكه ئاستيكي سهرهكى زمانه، ههر بويه پيويسته ئاشناى دهنگسازى و تايبهتمهندييهكانى و ياسا فونولوژييهكانى زمانى كوردى بين(دزهيى و هاوهلانى: ۲۰۱۵: ۱۱).

بهه شيوهيه لايهنى دهنگى زمان، يهكيكه له لايهنه گرنگ و بنچينهبييهكانى ليكولينهوهه زمانى، چهكى راستهقينهه بهرجهستهبون بهگويرهه رهچاوكردى

ئەۋەى دەنگن، ھەرۋەكو (ئىبن جنى) دەلى: ھەرىەك لە نەتەۋەكان نىازەكانىان لەرپى دەنگەۋە دەردەبرن. ئەمە لەگەل بىروبۇچونى (دى سۆسىر) يەكدەگرىتەۋە، كە بانگەشەى بۇ لىكۆلئىنەۋەى ھەنوكةىى زمان دەكرد لەشئىۋەى دەربراۋ، واتە گرنگى بە لايەنى دەربراۋ دەدا لە لىكۆلئىنەۋەى زمانى نەۋەك شتى نوسراۋ. بۇيە دەبىنن لايەنى دەنگى زمان ژمارەيەكى زۆر لىكۆلئىنەۋەى و شىكردنەۋەى و تاقىكردنەۋەى لەخۆگرت، بوە ھۆى ئەۋەى دەنگسازى دابەش بىتە سەر چەند لقتك ھەر بەشئىكىان لايەنىكى ديارىكراۋيان لە لىكۆلئىنەۋەىكان گرتەۋە(فەرھادى: ۲۰۱۳: ۱۱). مەبەست لە دابەشبونى دەنگسازىش بەسەر چەند بەشئىك، ھەردو بەشى فۆنەتىك و فۆنۆلۆژىي دەگرىتەۋە. "دەنگسازى بە ھەردو بەشەكەيەۋە فۆنەتىك و فۆنۆلۆژىي پەيۋەندىيەكى راستەۋخۆى و پتەۋيان بە زمانەۋانىيەۋە ھەيە. ئەگەرچى ھەندىك لە زمانەۋانان تەنبا گرنگى بە فۆنۆلۆژىي دەدەدەن و فۆنەتىك پشئگۆى دەخەن و بە زانستىكى سەربەخۆ لەقەلەمى دەدەن، يان دەبەستتەۋە بە زانستەكانى ترى ۋەك فىزىيا و فسىۋلۆژى ...تاد. كەچى زۆر لە زمانەۋانانى تر لەگەل ئەۋەن، كە ناكرى دەستبەردارى فۆنەتىك بىبن و لە زمانەۋانى جىاي بكەينەۋە." (ھەمان سەرچاۋەى پىشۋو: ۱۲). لەلايەكى ترەۋە، بە درىژايى مېژۋى زمانەۋانى يەكىك لە كىشە قورسەكان برىتىي بوە لە ديارىكردنى پەيۋەندى گونجاۋ و دروست لەنىۋان فۆنەتىك و فۆنۆلۆژىي، سەبارەت بەم پرسە سى پوانگەى گونجاۋى پون ھەن:

**يەكەم:** ھىچ پەيۋەندىيەك لەنىۋان فۆنەتىك و فۆنۆلۆژىي نىيە، ھەرىەكىكىان سروسشتىكى سەربەخۆيان ھەيە (Fudge: 1967: 1-2). دەتوانىن ئەۋە پونبەكەينەۋە بەۋەى كە لە شئىۋەى ئەبستراكتى فۆنۆلۆژىي ۋەرگىراۋە، لەبەرئەۋەى تايبەتمەندىيە ھەستىپىكراۋەكانى يان بەرجەستەكانى فۆنەتىك

بەكارنايەت بۇ گوزارش-تكردن لە تايبەتمەندىيە ئەبسىتراكتەكانى پىكھاتەى فۇنۇلۇژىيى.

دوهم: فۇنەتىك و فۇنۇلۇژىيى يەكگرتو و يەكسانن، بەم جۇرە فۇنەتىك و فۇنۇلۇژىيى ھاوپىكىن لەگەل پەيوەندىيە راستەوخۇكانى نىوانيان (Flemming: 7-44: 2001). بىرۆكەى سەرەكى ئەم رۋانگەيە ئەوہىە، كە تايبەتمەندىيەكانى فۇنەتىك و فۇنۇلۇژىيى پىويستە بە يەكسانى يان يەكگرتو لىكبدرىتەوہ، لەجياتى ئەوہى وەك دو بابەتى جيا شىبىكرىنەوہ.

سىيەم: دوا رۋانگە تارادەيەك دەكەويتە ناوہراستى دو رۋانگەى پىشو، واتە جياوازى ھەيە لەنىوان فۇنەتىك و فۇنۇلۇژىيى، بەلام لەگەل ئەوہشدا بە بەھىزى پىكەوہبەندن. لەراستىدا ئەم رۋانگەيە بە شىوہىەكى باش لەلايەن لىكۆلەرى فۇنۇلۇژىيى (Anderson) خرايەرو، كە جەخت لەسەر كارلىك يان پەيوەندى نىوان فۇنەتىك و فۇنۇلۇژىيى دەكاتەوہ (Anderson: 1981: 493-539).

بەپىي رۋانگەى يەكەم جياكارىيەكى تەواو ھەيە لە بونى پەيوەندى نىوانيان (فۇنەتىك  $\neq$  فۇنۇلۇژىيى)، بەلام بەپىي رۋانگەى دوهم يەكسانن و پەيوەندى راستەوخۇ لەنىوانياندايە (فۇنەتىك = فۇنۇلۇژىيى)، بەپىي رۋانگەى سىيەمىش فۇنەتىك و فۇنۇلۇژىيى جياوازن، بەلام پەيوەندىيەكى بنەرەتى لەنىوانياندايە (فۇنەتىك  $\sim$  فۇنۇلۇژىيى).

بە بۇچونى ئىمە فۇنەتىك و فۇنۇلۇژىيى دو بوارى جياوازن، بەلام پەيوەندىيان بەيەكەوہ ھەيە و ھەر يەككىيان بەشدارىيەكى ھاوبەشيان ھەيە لە دەنگەكانى ھەمو زمانەكانى مرؤفدا، ھەرۋەھا ھەر يەككىيان ئامانج و پەپرەوى تايبەتى خۇى ھەيە و ھەريەكەشيان باسى لايەنىكى ديارىكراوى زمان دەكەن.

له باره ی په یوه ندى نیوان ئەم دو لقه (مه حویى) ده لیت: "هیلې نیوان فونەتیک و فونولوژی هینده دیار و ئاشکرا نییه، به لام جیاکردنه وه و به شـبـه شـکردنـى بـه تـه که بـو به شـه پـیـرـه و به ند و ریکوپیک ریکراوه کانی systematic parts پیوسته. پیوسته زمانه وان له خاله کانی به یه کگه یشتن و پیکه وه به ندییان به ئاگابیت. ده بیت ئاگاشی له وه بیت، وه چه بواریکی کامانه و چی دیکه ده گریته وه و له کویدا یه کتری ده برن و ده که ونه سه ریه ک. دیاره که ناتوانریت له به جیهینانی ئه رکی و اتاگورپینی ده نگ ("گوکردنی ده نگ") بکولریتته وه، به بی ئه وه ی ئاماژه به نیشانه ی ئورگانی articulatory features ده نگه کانیان ("گیراوی پوکی") و ئه دگار و نیشانه ی ده نگیان auditory features ("f") ی قه له و/توخ/تاریک و [l] ی لاواز/کال/رون") نه دریت، چونکه به بی ئه و ئاماژه دان و ناوهینانه ی نیشانه کانیان، لیکوله ر و تویره نازانن لیکولینه وه و تویره نه وه که یان له سه رچی ده کن و له چی ده دوین. به هه مان شیوه ش ناتوانریت له بوشاییدا له "ده نگ" بکولریتته وه و ئاماژه به به جیهینانی ئه رکی و اتاگورپینی ده نگ له زماندا ("گوکردنی زمانیی ده نگ") نه دریت (مه حویى: ۲۰۰۸ (۱): ۶۳-۶۴).

که واته هه ریه ک له م دو لقه له په یوه ندىدان له گه ل یه کتر، ناتوانریت لیکولینه وه له یه کیکیان بکریت بی گویدانه ئه ویتر، له لایه کی تره وه هه ر لیکولینه وه یه ک له سه ر ده نگه کانی زمان بکریت بی جیاکردنه وه ی ئەم دو بواره، ئەوا تیکه لیه ک دروسته بیت و باسه که زانستی نابیت لیره دا هه ریه ک له م دو لقه رونده که یه وه له گه ل ئه رک و تاییه تمه ندییه کانیان.

## ۱-۱-۲: فونەتیک Phonetic

فونەتیک له وشەى (Phonetikos) ی یۆنانیەو وەرگیراوه، که ئەم وشەیهش له (Phone) هوه هاتوه، که واتای (دەنگ) دەگەیهنیت، که واتە (فونەتیک) واتای زانستی دەنگ دەگەیهنیت (خۆشناو: ۲۰۱۴: ۹). دەتوانین بڵین "فونەتیک ئەو زانستیه که له تایبەتمەندییەکانی دروستکردنی دەنگی مرۆف دەکۆلیتەوه، بەتایبەتی ئەو دەنگانەى له ئاخاوتندا بەکاردهیترین و ریگه بۆ وهسفکردن و پۆلینکردن و نوسینهوهیان دادهنیت" (Crystal: 2008: 363). به واتایهکی تر، "ئەو لقه زانستیەى زمانه، که له دروستکردن و گواستنهوه و وەرگرنتی دەنگەکانی زمان دەکۆلیتەوه، وهک دیاردیهکی گشتی." (ئەمین: ۲۰۰۹: ۴۶). بەم شیوهیه، فونەتیک له چۆنیەتی دروستبونی دەنگەکانی زمان له ریگه ئێندامانی ئاخاوتن پاشان گواستنهوهیان به شهپۆلی ههواو و وەرگرنتیان له لایه ن گویگرهوه دەکۆلیتەوه. به واتایهی، فونەتیک لیکۆلینهوهیهکی زانستیانهی دەنگەکانی زمانی مرۆقه بهگشتی و لهو دەنگانه دەکۆلیتەوه، که قسهکه رانی زمانه جۆراوجۆرهکان له گوتندا بهکاریان دههینن.

کاره سههرهکییهکان له فونەتیکدا بریتین له: دۆزینهوهی چۆنیەتی بهرهمهینانی دەنگەکانی ئاخاوتن، چۆن له زمانی ئاخاوتندا بهکاردهیترین، چۆن گۆیمان لێدەبن و دەنگه جیاوازهکان دەناسینهوه. له یهکه م بابەتی ئەم کارانهی سههرهوهدا، کاتیک ئیمه لیکۆلینهوه له بهرهمهینانی دەنگەکانی ئاخاوتن دهکهین، دەتوانین ههولبدهین و تیبگهین که له ناو ئێندامانی ئاخاوتنماندا چی پودهات. دوهم بابەتی ئەم کارانهی سههرهوه ئهوهیه، که چۆن فونەتیک له گه ل فونۆلۆژییدا بهیهکدا دهچیت: له فونەتیکدا بهتایبەتی گرنگی بهو دەنگانه دهدهین، که له ئاخاوتندا بهکاردهیترین و زانیانی فونەتیکی گرنگی به دۆزینهوهی تیکرای

دەنگە جۆراوجۆرەكان، كە لە ھەموو زمانە ئاشناكانى دنيادا بەكار دێن، دەدەن. ھەر ھەھا سێئەم بابەتیش ئەو ھە، لێرەدا پيويستییەكى زۆر گرنگ ھەيە، كە دەبیت لەسەر كۆدەنگى كونگرە و پاسپاردەكان لە بەكارھێنانى ھيما فونەتيكییەكان، كە دەنگەكانى ئاخاوتن دەنوینن، پازى ببین؛ ئەلفويبى فونەتيكى نيودەولەتى لەم بوارەدا دەوربىكى زۆر گرنكى گيڤاوە. كۆتا بابەتى ئەم كارانەى سەرھو ھە پوکارى بيستنەكى ئاخاوتنە، كە زۆر گرنگە، چونكە: گوى توانای لە ناسينەو ھە و دروستکردنى جياكارىکردنیکى باش و ورد لەنيوان دەنگە جياوازەكاندا ھەيە، بۆيە ھەندىكجار ئاسان نيە كە ئەم وردەكارىيانە لەژير زاراوى دەنگدروستکردنەكاندا پيناسە بكەين و پون بكەينەو ھە (Roach: 2002: 58).

## ۱-۱-۱-۲: فونەتيك و بوار و بەشە جۆراوجۆرەكانى

فونەتيك زانستىكى زۆر پيشكەوتو، بەش-ئۆھەك ھەندىك بەشى مەوداكانى فسيلوژىي و فيزيكىش دەگریتەخۆ، بەلام قورسايى خوى لەسەر ريبازەكانى پشكنين و وشەكانى تايبەت بە پسپورپيەكەى خوى داناو. دەنگەكانى زمان بەزۆرى لە دەرھو ھەى زمانى پسپورپيەكەى خوى بە دەربراوى كەسىي ("زمانى-خود- زمانى metalanguage \_ميتا دەربراو meta-utterance") و بەگشتى بە دەربرينى ھەك <رەق>، <نەرم>، <تەخت> ... پەسندكراون(مەھويى: ۲۰۰۸(۱): ۷۲). فونەتيك دەكریت بە سى لقەو، كە ئەمانەن:

۱\_ فونەتيكى بيستن auditory phonetics

۲\_ فونەتيكى فيزيكى / ئەكوستىكى acoustic phonetics

۳\_ فونەتيكى ئورگانىي articulatory phonetics (قوامى: ۱۳۹۳: ۲-۳)

وہک بینرا فونہ تیک دہ کریت بہ سہ بہ شہ مہ وداوہ، ئەم دابہ شکردنہ لہ سہر بناغہ ی دہنگہ کانی زمانی ئاخاوتن- زنجیرہ ی کردہ ی گفتوگو کردن و لہ یہ کگہ یشتن- کراوہ و ساکارانہ خراوہ تہ پرو، وہک ہیٹکاری ژمارہ (۱) (مہ حوی: ۲۰۰۸: (۱): ۷۳):

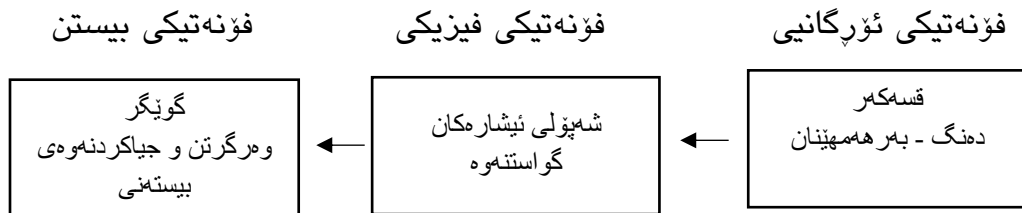

ہیٹکاری ژمارہ ۱ بہ شہ مہ وداکانی فونہ تیک

کہ واتہ دہ توانریت لہ سہر بنہ مای تایبہ تمہ ندییہ کانی بہرہ مہینان، فیزیکی و بیستن لیکولینہ وہ لہ سہر دہنگہ کانی زمان بکریت. ئەم شیوازہ دابہ شکاریہ ی ژمارہ (۱) بۆ ہمو دہنگہ کانی ئاخاوتنی زمانی مروٹ بہ یہ کسانی دروستہ بہ بی لہ بہرچاوگرتنی زمان یان قسہ کەر، بۆیہ زورجار پییدہ وتریت فونہ تیکی گشتی. لیرہ دا ہر یہ ک لہ م بہ شہ مہ ودایانہ ی فونہ تیک دہ خینہ پرو:

## ۲-۱-۱-۱-۱: فونہ تیکی بیستن auditory phonetics:

ئەو لقہ یہ، کہ لیکولینہ وہ لہ ئەندامانی بیستن دہ کات، واتہ لہ چونیہ تی وەرگرتنی دہنگہ کانی زمان و ہستکردن بہو دہنگانہ دہ کولیتہ وہ (عہ لی: ۲۰۱۵: ۱۲). بہ واتایہ کی تر، فونہ تیکی بیستن لیکولینہ وہ یہ لہ وہ لامی میٹشک بۆ دہنگہ کانی ئاخاوتن، وہک کارکردنی گوئ و ئەندامانی گوئ و میٹشک (Crystal: 2008: 363).

## ۲-۱-۱-۱-۲: فونەتیکی فیزیکی (ئەكوستیکی) acoustic phonetics

ئەم جۆرە باس لە دەنگەکانی زمان دەکات لەرۆی تاییبەتمەندیی فیزیایی و ماددییەکانی لەکاتی گواستنهوهی لە قسەکه رهوه بۆ گوێگر، که باس لە لەره لهری دەنگ و سروشتی شه پۆل و بهرزونزمی ئاوازه ی دهکات (دزهی و هاوه لانی: ۲۰۱۵: ۱۵). به واتایه کی تر، "فونەتیکی ئەكوستیکی لیکۆلینه وهیه له تاییبەتمەندییه فیزیکییه کانی دەنگەکانی زمان" (قوامی: ۱۳۹۳: ۳).

## ۳-۱-۱-۱-۲: فونەتیکی ئۆرگانیکی articulatory phonetics

لیکۆلینه وهیه له شیوازی دهربرینی دەنگەکانی ئاخاوتن، که له لایه ن ئەندامه کانی ئاخاوتنه وه دروستده کریت (Crystal: 2008: 363). به واتایه کی تر، ئەو لقه ی فونەتیکه، که لیکۆلینه وه له چۆنییه تی به رهه مهینانی دەنگەکانی زمان دهکات (قوامی: ۱۳۹۳: ۲-۳). که واته ئەم لقه ی فونەتیکی له رۆلی ئەندامه کانی ئاخاوتن له دروستکردن و دهربرینی دەنگدا دهکۆلیته وه.

## ۲-۱-۲: فونۆلۆژیی Phonology

زاراوه ی "فونۆلۆژیی" له وشه یونانییه که ی "Phone" ه وه هاتوه، که واتای "دەنگ/دەنگی بچوک (دەنگیله)" و "زرنگدانە وه" ده به خشییت. ناوه پڕۆکه ئیتمۆلۆژییه که ی زاراوه که تیوری و زانستی شیوه و بیچی دەنگەکانی زمانی ئاخاوتن و قسه کردن دهگریته وه (مه حویی: ۲۰۰۸ (۱): ۶۱). فونۆلۆژیی به وه به شه ی زانستی زمان دهگوتریت، که گرنگی به لیکۆلینه وه ی دەنگەکانی زمانیکی دیاریکراو ده دات، به مه به سستی خستنه رۆی ئەرکی ئەو دەنگانه له ناو سیسته می



پەيوەندىكىرىندا. واتە فۇنۇلۇژىي ئەركى ئەو دەنگە زامانىانە دەخاتەر، كە رۇلۇيان ھەيە لە جىاكرىدەنەھەي وشەيەك لە وشەكانى تىرى زامانىكى(دزەيى و ھاوہلانى: ۲۰۱۵: ۱۱۳). بە واتايەكى تر، "سەرەكىتىرىن كار لە زانستى فۇنۇلۇژىيدا شىكرىدەنەھەي فۇنۇمىكە، ئامانچ لىي رىكخستى فۇنۇمەكان و گەيشتن بە لىستى فۇنۇمىكى زامانەكەيە"(Roach: 2002: 58). بە شىوہەيەكى تر، "فۇنۇلۇژىي ئەو لقەي زانستى زامانە، كە لە دەنگەكانى زامانىكى دىارىكرىراو(تايىت) لەرۇي دەستنىشانكرىدنى فۇنۇمەكانى ئەو زامانە و چۇنىەتى رىزبون و لىكدانىان لە قالبى برگەي فۇنۇلۇژىيدا دەكۇلىتەوہ، واتە لە سىستەمى دەنگى زامانىكى تايىت دەكۇلىتەوہ."(فەرھادى: ۲۰۱۳: ۵۱). كەواتە لەم رۇانگەيەوہ فۇنۇلۇژىي گىرىكى بە دەستنىشانكرىدنى فۇنۇمەكان و رىكخستىيان دەدات لەناو قالبى برگەي فۇنۇلۇژىي، بەم شىوہەيە فۇنۇلۇژىي لە سىستەمى دەنگى زامانىكى دىارىكرىراو دەكۇلىتەوہ.

### گرىنگىرىن ئامانچ و پەپرەو و مەبەستەكانى فۇنۇلۇژىي برىتىين لەمانە:

۱\_ ئەو ياسا و دەستورانەي كە بەھۇيانەوہ فۇنۇمەكانى زامانىكى دىارىكرىراو دەستنىشان دەكرىن.

۲\_ دىارىكرىدنى ياساى لىكدانى فۇنۇمەكان لە سنورى برگەدا بۇ پىكھىنانى يەكەي گەورەتر لە چوارچىوہى مۇرفىم و وشەدا.

۳\_ دىارىكرىدنى ئەو گۇرانكارىيانەي كە بەسەر فۇنۇمەكاندا دىت لە ئەنجامى ھاتنىيان بەيەكەوہ و كارىگەرىيان لەسەر يەكترى(ھەمەد: ۲۰۱۶: ۶).

كەواتە ئامانچ و مەبەستى فۇنۇلۇژىي دىارىكرىدنى فۇنۇمەكانى زامانىكى دىارىكرىراو، پاشان لىكدانى ئەو فۇنۇمانە لەناو قالبەكانى برگە و دىارىكرىدنى ياساكان.

## ۲-۲: قۇناغەكانى بەرھەمھېتائى دەنگ

بەرھەمھېتائى دەنگ دەستەواژەيەكە لە فۇنەتيك بۇ گوزارشتكردن بە چالاكى كۆئەندامى ھەناسەدان، قورگ و ئەندامانى بەرھەمھېتائى لەكاتى قسەكردندا و ئەندامانى ترى پەيوەست بە ئەوان(قوامى: ۱۳۹۴: ۸۴). بەگشتى بەرھەمھېتائى دەنگى ئاخوتن دابەشەدەكرىت بۇ سى قۇناغى جياواز، بەلام لە پەيوەندىدان بەيەكەو، ئەوانىش: (۱) ھەناسەدان (ھەناسەوەرگرتن و ھەناسەدانەو) Initiation دەستپىكردى تەوژمى ھەوا، بە شىوەيەكى ئاسايى لە سىيەكاندا، (۲) دەنگدروسىتكردن phonation، كە لەناو گەرو بەھوى كىردارى تالەژىيەكانەو، ئاراستەدەكرىت بۇ ناو بۇشايى دەم و لوت. كۆتا قۇناغ دەربېرېنە articulation، بە شىوەيەكى سەرەكى لە رېگەي دەمەو، لەناو بۇشايى دەم دىتەدەرەو(1: 1992: Giegerich). لىرەدا باسى ھەرسى قۇناغ دەكەين بەشىوەي سەربەخۇ، چونكە ھەر دەنگىك بەرھەم دەھىتائى بەم سى قۇناغەدا تىدەپەرىت.

## ۲-۲-۱: ھەناسەدان Initiation

كۆئەندامى ھەناسە بەو كۆئەندامە تايبەتايە دادەنرىت، كە ھەواي پىويست(كەرسىتەي سەرەكى دەنگ) دەردەخات بۇ دروستكردى دەنگ(دزەيى و ھاوەلانى: ۲۰۱۵: ۱۸). بەرھەمھېتائى دەنگ ياسائاسا لە ھەناسەدانەو دەتەواو دەبىت(وروژمى با بەرەو دەرەو، بە پىچەوانەي وروژمى با بەرەو ناوەو)(مەھويى: ۲۰۰۸(۱): ۸۷). دەنگ لە ئەنجامى جولەي ئورگانەكانى ئاخوتن لە رېرەوي ھاتوچوى ھەوا بەرھەم دەھىتائى. لە زۆربەي حالەتەكاندا ئەم ھەوايە لە رېگەي سىيەكانەو دابىندەكرىت. "لە قسەكردندا قەبارەي ھەوا لەناو سىيەكاندا

دهبیت له قهبارهی ههوا له حالهتی ههناسهداندا زیاتربیت. مروّف دهتوانیت قهبارهیهکی زور له ههوا بهشیوهی کۆنترۆلکراو له یهک کاتدا بلاوبکاتهوه" (بحرانی: ۱۳۹۶: ۵۲). کرده و پرۆسهکانی ههناسهدان دهتوانریت بهم شیوهیهی لای خوارهوه دهستنیشان بکړین:

۱\_ ههناسهوهگرتن: لهپیی نزمکردنهوهی ناوپهچکهوه و بهرزکردنهوهی/کردنهوهی قهفهزهی سنگهوه قهوارهی (چهنیدی گرتی با) سییهکان فراوانتر و گهورهتر دهبیت و فشاریکی کهم له سییهکاندا دروستدهبیت و دهبیته هوی ئهوهی با له لوت یان له دهمهوه برژیته ناو بۆریهکانی باوه.

۲\_ ههناسهدانهوه: بهرزکردنهوهی ماسولکهکانی ناوپهچک و داخستنی قهفهزهی سنگ، دهبنه هوی بچوکردهوه و تهسکردهوهی قهوارهی گرتی چهنیدی بای سییهکان. دههئنجامی ئهمهش فشاریکی زوره له سییهکاندا، ئهمهش میکانیزمی رژانی با بهرهو ناوهوهی سییهکان بهرپادهکات(مهحویی: ۲۰۰۸(۱): ۸۷). ههواي دههاتو له سییهکان بۆ مهبهستی زمانی پییدهوتریت (Lodge: 2009-A: 14-15)(egressive pulmonic air).

ههردو پرۆسهکانی ههناسهدان له وینهی ژماره (۱) پیشاندراوه.

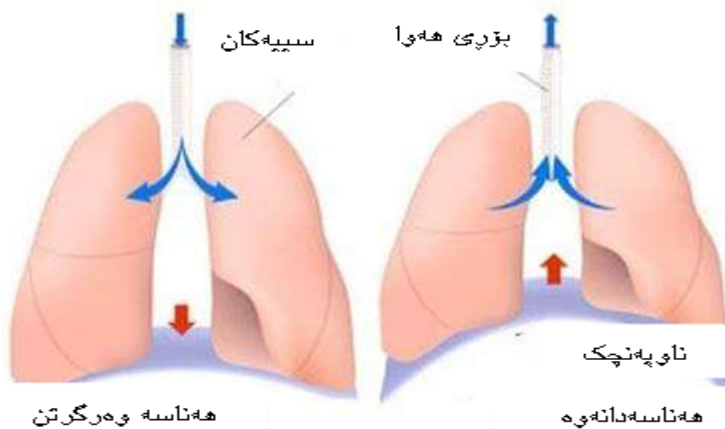

وینهی ژماره ۱ کردهی پرۆسهکانی ههناسهدان

## ۲-۲-۲: دەنگدروسىتىردن phonation

گەرۇ بەھۆى رۆلى زمانى بە ئەندامى دەنگىردن ناودەبرىت. گرنكى گەرۇ لە گوتن بەھۆى تالەژىيەكانەوھىە vocal folds. تالەژىيەكان رۆلى جۇراوجۇريان ھەيە، رۆلى سەرھىيان لە قسەکردندا بەرھەمھىنانى دەنگە، واتە پروسەى دەنگدروسىتىردنە (دەنگىردن)(Crystal: 2008: 513). ئەو دەنگانەى كە لە بەرھەمھىنانىان تالەژىيەكان دەلەرنەوھ پىياندەوترىت دەنگە ژىدارەكان، ئەو دەنگانەشى كە لە بەرھەمھىنانىان تالەژىيەكان نالەرنەوھ پىياندەوترىت دەنگە بى ژىيەكان(Ladefoged and Johnson: 2011: 4). قسەكەر دەتوانىت جولە بە تالەژىيەكان بكات، كە دەبىتە ھۆى ھەمەچەشنى شوينى جياوان، بەم شىوھىە گۇرانكارى لە شىوھى گەرۇدا پودەدات. بە لايەنى كەمەوھ سى شوينى لەم جۇرە لەلايەن زمانەوانانەوھ گرنكى:

۱\_ داخستنى گەرۇ Closed glottis: تالەژىيەكان بەيەكەوھ نزيك دەكەونەوھ، بۇئەوھى ھىچ ھەوايەك لەنيوانىاندا تىنەپەرىت. ئەو دەنگانەى زمان، كە لە ئەنجامىاندا گەرۇ دادەخرىت و دواتر ئازاد دەكرىت، پىيان دەوترىت (گەرۇى گىراو)(۱) (glottal stop). وھك وىنەى ژمارە (۲):

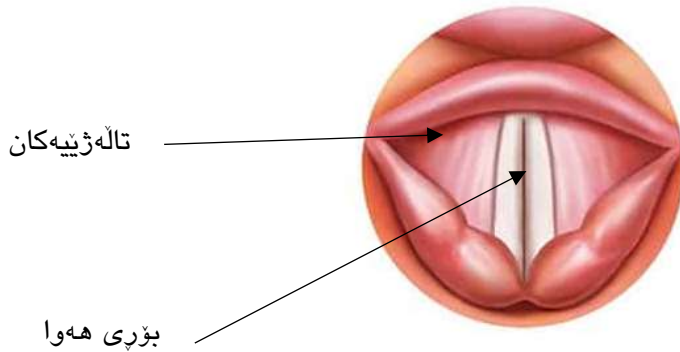

۲ قۇناغى داخستنى تالەژىيەكان وىنەى ژمارە ۲

<sup>۱</sup> بۇ زانىارى زياتر بىروانە (مەھوى: ۲۰۰۸: ۸۲).

۲\_ تهنگبونه وهی گهرو **Narrow glottis**: کاتیک تالە ژییەکان کۆدەبنه وه و نزیکدەبنه وه، به شیوهیهک که تەنیا بۆشاییهکی تهسک بمینیتە وه بۆئە وهی تهوژمی ههوا پیایدا تیپه رببیت، ئەمەش وادهکات رپرەوی ههوا بلەریتە وه. ئەم له رینه وهی تالە ژییەکان دەبیتە هۆی گورینی جولە ی ههوا له بهشی ستونی سه ره وهی گهرو، له ئەنجامی شه پۆلی دەنگی تایبه تمەندی دەنگی گر ( **voiced sounds**) له قسه کردندا دروستدەبیت. وهک وینه ی ژماره (۳):

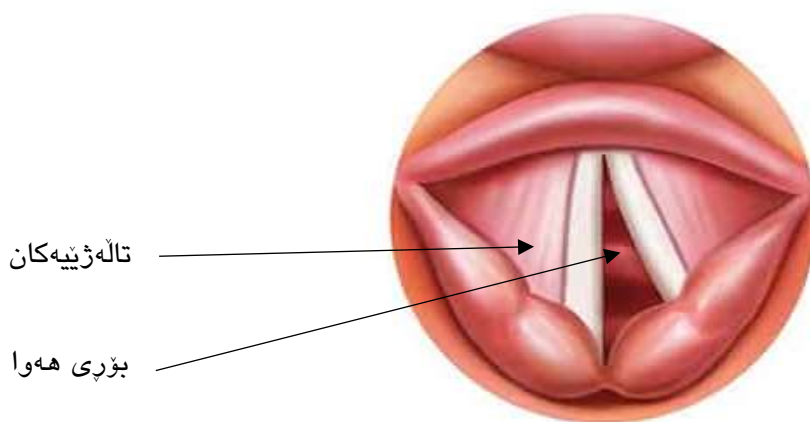

وینه ی ژماره ۳ قوناغی کۆبونه وهی تالە ژییەکان ههولدان بۆ داخستن

۳\_ کرانه وهی گهرو **Open glottis**: ئەمە ئەو حالە تهیه که گهرو له هه ناسه دانی ئاسایی، ههروه ها له به ره مهیتانی دەنگی کپ ( **voiceless sounds**) وه ریده گریت. تالە ژییەکان ده کرینه وه و ناله رنه وه، گهرو به رادهیه کی فراوان کراوه ده بیت، بۆئە وهی رینگه به تیپه ربونی تهوژمی ههوا بدریت به بی رینگری کردن (Giegerich: 1992: 3). وهک وینه ی ژماره (۴):

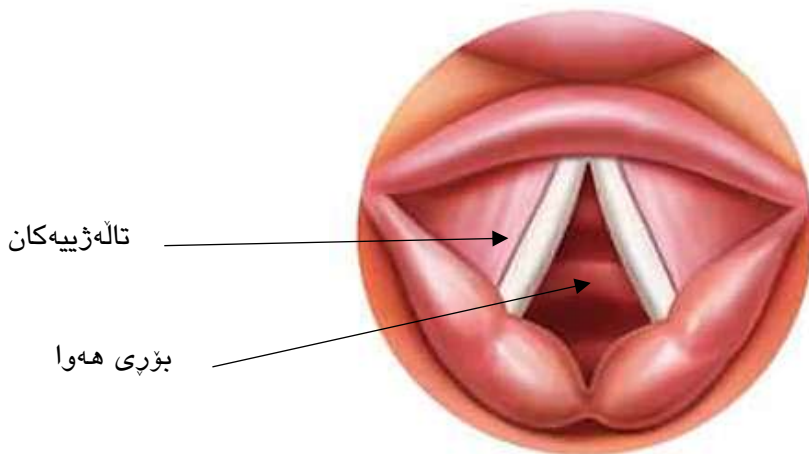

ویتەى ژماره ٤ قوناغى کرانه وهى تالە ژبیه کان

### ٣-٢-٢: دەربرپینی دەنگ articulation

ئەم قوناغە، کە بەهۆیە وه دەتوانین دەنگەکانی ئاخاوتن دەربرپین و جیاکەینە وه. شوین و جولاندنی ئۆرگانه کان لەم قوناغەدا سەرەکین. دروستکردن و دەربرپینی دەنگ پەییوەستە بە شوین و جولاندنی ئۆرگانه کانى دەنگدروستکردن و دەنگ بەرھەمھێنانە وه، لە "بۆشایی سەرو تالە ژبیه کان" داو لە فونەتیکى دەنگیدا auditory phonetic ناوی "سەرەتای قورگ" (گەرو) ی لێنراوه. سى ناوچەى بۆشایی لەیەكجیادەكرینه وه: (١) بۆشایی قورگ، کە دەکەوێتە پشت بۆشایی ناو دەمە وه و (٢) بۆشایی لوت و (٣) بۆشایی ناو دەم (مەحویی: ٢٠٠٨ (١): ٩٠-٩١).

یەكەم بۆشایی واتە بۆشایی قورگ، وەك بەشێك لە پێرەوی گوتن پۆلیکی كەم لە بەرھەمھێنانی دەنگە زمانییە کان دەگێریت. بە واتایەكى تر، ژمارەى ئەو دەنگانەى كە لەم بۆشاییەدا بەرھەم دەھێنرین كەمن، لەگەڵ ئەو هەشدا بە گۆرپینی قەبارە و شیوەكەى، دەكریت ئەو دەنگانە بەرھەمبھێنرین، كە لە

بۆشاييه كانى تردا بهرهمدههينرين و كارىگه رى له سهر تايبه تمه ندى دهنگه كانى  
ئاخاوتن دروست دهكهن(قوامى: ۱۳۹۳: ۲۲).

سه بارهت به بۆشايى دوهم واته بۆشايى لوت، ده توانين بلين، رپرهورى  
لوت به بۆشايى لوت تيده پهرىت (هه مان سه رچاوه: ۲۳). لوت كه متر له دو  
بۆشاييه كهى تر نه رمتره، بۆيه شيوه كهى ئه و گورانكارى انهى تيدا دهرناكه و يت كه  
دهبيتته هوى سه ره له دانى دهنكى جوراوجور، واته له كاتى دهربرينى دهنگه  
لوتيه كان، لوت شيوه كهى وهك خويتهى و گورانكارى تيدا دهرناكه وى، چونكه  
كه متر نه رمتره له دو بۆشاييه كه يتر. تهنها زمانه بچكوله، كه ده كه و يتته ناوه ندى  
يه كتربرى سى بۆشاييه كه، بۆى هه يه به رزببيتته وه و بۆشايى دهم و لوت دابخات.  
له م حالته دا لوت له به ره مه ينانى دهنك لاوازه و كارىگه رى له سهر ئه و  
دهنگانهى كه له م شوينه به ره مه دههينرين سفره. هه روه ها زمانه بچكوله بۆى  
هه يه به رزببيتته وه، له م حالته دا دهم و لوت ده كرينه وه و هه وا يان دهنك له لوت  
ديته دهره وه و دهنكى لوتى دروست ده بيت. به و واتايهى، ئه گه ر تايبه تمه ندى  
لوتى به شىك بيت له به ره مه ينانى دهنكى سه ره كى primary articulation.  
ئو دهنگه پييده وترىت دهنكى لوتى (حق شناس: ۱۳۸۰: ۴۵).

بۆشايى سينيهم، واته بۆشايى دهم، گرینگترين به شه له رپرهورى گوتن، كه  
له ليوه كانه وه ده ست پييده كات و به بۆشايى دهم / گه رو كوتايى ديت. بۆشايى دهم  
به شى جىگير و جولوى هه يه، كه به جول ه كردن و گورانكارى له شيوه يان،  
ده كرىت دهنكى جوراوجورى زمان به ره مه مبهينرين. له م پوه وه ئه و ئه ندامانهى،  
كه له بۆشايى دهم له به ره مه ينانى دهنگه كان به ش دارن، ئه ندامه كانى  
به ره مه ينانيان پييده وترىت. بۆشايى دهم پيكه اته يه كى ئالوزى هه يه، له ئيسك و

ماسولکەى بيشومار پيکھاتوه. ئەندامەکانى بەرھەمھيئان لە بەشى دەم بەم شيوەيە: ليوى سەرھوہ upper lip، ددانەکانى سەرھوہى پيشەوہ upper front teeth، پوک، مەلاشوى رەق hard palate، نەر مەلاشو، زمانە بچکولە. مەبەست لە پوک ئەو بەشەيە کە لە سەقفى دەمە، کە راستەوخۆ دەکووتە دواى ددانەکانى پيشەوہى سەرھوہ و پيش مەلاشو. ئەندامەکانى بەرھەمھيئان لە بەشى شەويلگەى خوارھوہ، ليوى خوارھوہ و زمان دەگریتەوہ(قوامى: ۱۳۹۳: ۲۳-۲۵). لە وینەى ژمارە (۵) ئەندامە بەشدارەکان لە بەرھەمھيئانى دەنگەکان دەخەينەرۆ:

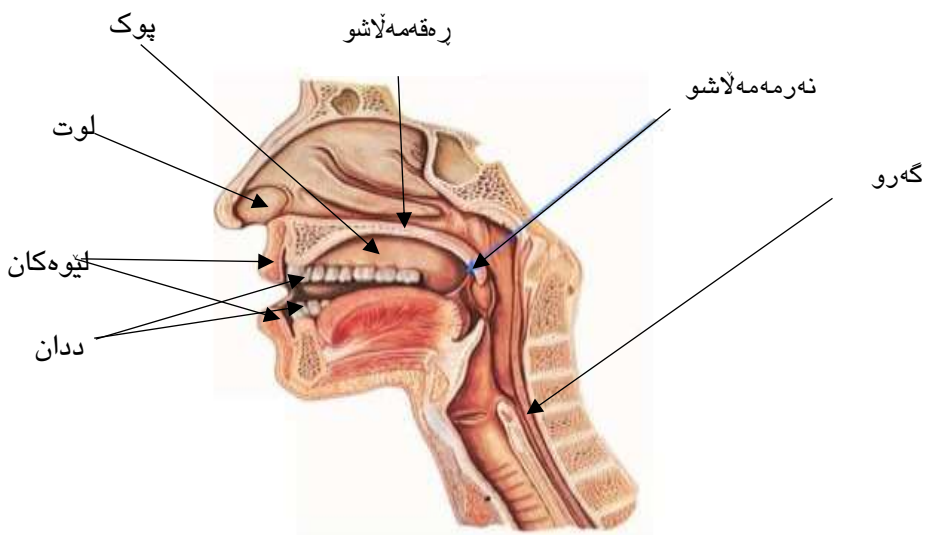

وینەى ژمارە ۵ ئەندامە بەشدارەکان لە بەرھەمھيئانى دەنگەکان

### ۲-۳: یەكە دەنگیەکان

مەبەست لە یەكە دەنگیەکان ھەمو ئەو دانە زمانیانە دەگریتەوہ، کە دەکوونە چوارچێوہى دەنگسازى و ھەریەكەیان پيکھاتە و تايبەتمەندى خويان



ههيه و هه موشيان چوارچيويه و هيليكى گشتى پيکه وهيان ده به ستيته وه. ليژدها يه که دهنگيه کاني زمان دهخهينه رو، له وانه (دهنگ، فون، فونيم، برگه، ...).

## ۱-۳-۲: دهنگ Sound

دهنگ جوله يه کي له رهييه، که ماده به له رينه وهى يه که له دوایيه ک و پهنگ خواردو له نيوان دو سنوردا دروستى دهکات. يان دهنگ جموجوليكى ده رهييه تهنى ماددى پيى هه لده ستي، کاريه گري وا له گويى دهکات که بيستن رويدات (فه رهادى: ۲۰۱۳: ۵۷). به واتايه کي تر، دهنگ، له نه نجامى به ريه ککه وتنى دو تهن دروستده بيت، که تا له يه کتر نزیک ببنه وه و هيزه که ي زياتر بيت، دهنگه که زياتر ده بيت (ثمره: ۱۳۹۵: ۳).

به جورى کي تر، "هه ر کات له شتيک يان مادده يه ک، له رينه وه يه کي توند ساز بکريت و په يدا بيت و نه م وزه و هيزه به نالوگور و جموجول و ته وژم خستنه سه ر گه رديله کاني هه وا تیکه ل بکريت، دهنگ دروستده بيت. که واته دهنگ له راستيدا شه پولى هه وان، که تیکه ل به شه پولى فيزيکي په رده ي گويچکه ي گويگر ده له رينه وه و ده گاته نيو ميشک و له ناکامدا دهنگ ده بيستريت." (باقرى: ۱۳۷۴: ۱۸۱). له روانگه ي کوى نه م پيناسانه وه ده توانين بلين سه رجه میان له سه ر نه وه کوکن، که دهنگ له ريگه ي به ريه ککه وتنى مادده به رجه سته کاني ده ورو به ر دروستده بيت، يا خود جموجولیکه تهنى ماددى دروستى دهکات، هه روه ها له ريگه ي نه ندامى بيستن ده بيستريت و هه ستي پنده کريت. بو نمونه وهک: دهنگي هاژهي ناو، دهنگي هوپنى سه ياره، يان نه وه دهنگه ي له نه نجامى کارکردنى ناميري فينککه ره وه دروستده بيت، يان دهنگي ميوزیک ... هتد.

## Phone ۲-۳-۲: فون

دهتوانين بليين فون Phone له ريگه ئه ندامه كاني ئاخاوتنه وه درده بردرين و به هوي بيستنه وه ههستي پيده كريت (خوشناو: ۲۰۱۴: ۱۳). به و واتايه، هه مو ئه و دهنگانه، كه له ريگه ئه نداماني ئاخاوتنه وه دروست دهبن و به هوي گوچكه وه دهبيسترين، پييان دهوتريت فون. به شيويه كي تر، "فون، له ئاكامي هه ناسه وه رگرتن و هه ناسه دانه وه له به شى قورگ و زار و زمان و ليوه كان، كه به ئه نداماني ئاخاوتن ده ناسرين، ساز ده بيت. كه واته كرداري بيستن و گوتن هه نديك رهوتي فيزيكي و فيسيولوزي په يره وه دهكهن" (باقري: ۱۳۷۴: ۱۸۱). ليره دا پيوسته ئماژه به وه بكه ين، ئه م پيئاسانه ي سه ره وه كوكن له سه ر ئه وه ي فون له ريگه ئه نداماني ئاخاوتنه وه دروست ده بيت، واته ئه نداماني ئاخاوتني قورگ و زار و زمان و ليو... هتد، به شداري له دروست كردني فوندا دهكهن.

دهتوانين بليين، فون به رجه سه ته كهرى فونيمه، واته دانه يه كي به رجه سه ته كراوه، كه دانه هوشه كيه كه ي بريتيه له فونيم، به نمونه كاتيک ده ليين (پياو، پشيله، پلنگ، ...) [پ] له هه ر يه كيك له مانه فونه، به لام [پ] وه ك دانه يه كي ئه بستراكت فونيمه. واته فونيم دانه يه كي هوشه كيه و له ناو ميشكدايه، ئه و كاته ي ده خريته ناو زنجيره ي گوتن يان نوسينه وه ده بيت به فون، يان پييده و تریت فون.

## Phoneme ۲-۳-۲: فونيم

له روى زاراوه وه، فونيم (Phoneme) وشه يه كي فه رهنسيه، كه به واتاي دهنگي (دهنگيكي) زماني ديت، وهك زاراوه يه كيش فونيم بو يه كه مجار له سالي

(۱۸۷۳) له لايهن (Dufriche Desgenettes) به کارهاتوه، دواتریش (سؤسیئر) له خستنه پړوی بۆچونه کانی خوئی پشتی بهو زاراوویه بهستوه، تیوری فونیم به یه کییک لهو تیوره گرنگانهی زمانه وانی داده نریت، که زمانه وانه کان بۆ شیکردنه وهی پیکهاتهی زمانی پشتیان پیبه ست (دزهی و هاوه لانی، ۲۰۱۳: ۱۱۵-۱۱۶). له زمانی ئینگلیزیدا هه مان زاراو به کار دیت، ته نها دهر برین و شیوازی نویسی زاراو که جیاوازه. له زمانی عه ره بییدا هه ندی له زماناسه عه ره به کان هه مان زاراو بۆ هه مان مه به ست به کار دینن. له زمانی کوردیشدا هه مان زاراو جیهانییه که بۆ هه مان مه به ست به کار دیت به ته واوی به کاره یان و تایه تمه ندییه کانی وه.

له پړوی چه مکه وه، ده توانین بلین دیاریکردنی پیناسه یه کی گشتگیر بۆ فونیم کاریکی ئاسان نییه، چونکه خودی فونیم له روانگی جوراوجوره وه پیناسه ی بۆ ده کریت، له وانه روانگی هوشه کی و روانگی ئهرکی، لیره دا چه ند پیناسه یه کی فونیم له م دو روانگیه دا ده خه ینه رو:

(مارف) له باره ی فونیمه وه ده لیت: "فونیم بهو ده نگانه دهوتریت، که له زماندا وشه پیک ده هینن و به گورپان و لاچونیان و اتا ده گورپان" (مارف: ۱۹۸۲: ۸۱۵). پیوه ری دیار له م پیناسه یه دا بۆ فونیم و اتا گورپینه. بهو واتایه ی، فونیم توانای گورپینی واتای هه یه و هه ر گورپانیک له ریزبه ندی و لابردن و زیادکردنی فونیمیک بۆ وشه یه ک روبات، ئەوا گورپانی واتایی روده دات. ئەم پیناسه یه له روانگی ئهرکییه وه له فونیم ده روانیت. به پپی بۆچونی ئهرکی، فونیم له سه ر بنه مای ئەو ئهرکه پیناسه ده کریت، که له زماندا هه یه تی، به م پییه فونیم بچوکتیرین دانه یه، که ئهرکی جیاکردنه وه ی و اتا ده گریته ئەستۆ.

(Van Riper) له پېناسسەى فۆنېمدا دەلېت: "فۆنېم بچوكتېرېن يەكەى دەنگىيە، كه دەتوانېت جياوازى واتايى دروست بكات" (Van Riper: 1996: 522). پېوهرى ديار له م پېناسسەيه دا بۆ فۆنېم واتا گۆرېنه، پېوهرېكى تېرش بچوكتېرېنه، له نېو يەكەكانى زماندا پېگەى ئەم دانە زمانىيە ديارىدەكات. ئەمەش به واتاي ئەوه دېت، كه ئەم پېناسسەيهش له روانگەى ئەركىيەوه له فۆنېم دەرپوانىت، كه ئەركى جياكردنەوهى واتا به جىدەهېتېت. كه واتە به پېى ئەم بۆچونە ئەركى فۆنېم رۆلى سەرەكى هەيه له جياكردنەوهى واتاي وشەكان له يەكتر. له زمانى كوردىدا زۆر نمونەمان هەيه به گۆرېن و رېزبەندكردنېان واتاي وشە دەگۆرېت، بۆ نمونە: (دار ≠ بار، جار ≠ كار،...)

(ئەمىن) له بارەى فۆنېمەوه دەلېت: "فۆنېم شتېكى ئەبستراكتە abstract. چەند دەنگىكى جيا دەنويىت له زمانىكى تايبەتېدا. ئەم دەنگانە شتېوهى جيا دەگرنەخۆ به پېى ئەو ژىنگە جياوازانەى تىاياندا دەرەكەون" (ئەمىن: ۲۰۰۹: ۱۳). له م پېناسسەدا بۆمان دەرەكەويت، كه (ئەمىن) له روانگەى ھۆشەكىيەوه له فۆنېمى رپوانىوه. له روانگەى ھۆشەكيدا فۆنېم هېچ بونىكى بەرجەستەى نىيە، بەلكو شتېكە له ناو مېشكدايه.

(عەلى) له پېناسسەى فۆنېمدا دەلېت: "فۆنېم دەنگىكى نابەرجەستەيه، كه له ميانەى چالاكى ئاخاوتندا بونى نىيە." (عەلى: ۲۰۱۵: ۸). ئەم پېناسسەيهش له روانگەى ھۆشەكى يان دەرۋىيەوه له فۆنېم دەرپوانىت، پېى وايە فۆنېم دانەيهكى ھۆشەكىيە(ئەبستراكتە) و له مېشكدا هەلگىراوه، تا ئەو كاتەى دەخرىتە زنجىرەى گوتن يان نوسىنەوه له رېگەى فۆنەكانەوه. "ئەم بۆچونە بۆ يەكەم جار له لايەن، زمانەوانى پۆلەندى (دى كورتنى) ھوه خراوتەرۋ، بەلام جۆرېك له م باوهرە له نوسىنەكانى ساپىردا هەستى پىدەكرېت، به باوهرى دى كورتنى فۆنېم ئەو

دەنگەيە كە قسەكەر نيازى وايە دەريپىنى نەك ئەو دەنگەي كە لەپراستيدا لە ئەنجامى ھەولەكەيەو دەيتەئاراوہ. "فتاح: ۲۰۱۱: ۶۴).

بە بۆچونى ئىمەش، فۆنيم بچوكترين دانەي زمانە لە ئاستى فۆنولوژي، كە خۆي واتاي نيبە بەلام دەبيتە ھۆي گۆرپنى واتاي وشە.

### ۱-۳-۳-۲: پۆلبەندکردنى فۆنيم

فۆنيم لە پروانگەي جياجياوہ پۆلين دەكرىت، بەپىي سروشت و پىكھاتەيان لە زماندا، بەم شىوہيە دابەشكراون.

### ۱-۱-۳-۳-۲: فۆنيمە كەرتيپەكان Segmental phoneme

فۆنيمە كەرتيپەكان سەرجم قاول و كۆنسۆنانتەكانى زمان دەگرىتەوہ، بۆيەش پىيان دەوترىت فۆنيمي كەرتى، "چونكە كەرت دەكرىن و لەيەكتر جيا دەكرىنەوہ و دەتوانرىت لە شىوئىكەوہ بۆ شىوئىكى تر بگوازرىنەوہ و لە پۆنانى وشەي تر دا پۆلى خويان بىين و كار لە گۆرپنى واتا بكن." (واحد: ۲۰۱۳: ۳۴). ئەوانىش ژمارەيان لە زمانىكەوہ بۆ زمانىكى تر جياوازي ھەيە و بەپىي پىويستى زمانەكە ديارىدەكرىن. بە واتايەكى تر، فۆنيمە كەرتيپەكان "بريتىين لەو يەكە دەنگىيانەي، كە ھەمو قاول و كۆنسۆنانتەكانى زمان دەگرەنەوہ و دەبنە بچوكترين دانەي بنچينەي لە پىكھاتەي زمان بەگشتى و وشە و برگە بەتايبەتى، تواناي جياكردنەوہ و گۆرپن و دروستكردنى وشەي نوپيان ھەيە، كە بەپىي ياسا و دەستورى تايبەت بە زمانەكە ليكدەدرىن و وشە و فرىز و رستەيان لىپىكدىت، كە ھەلگري بىر و واتا و مەبەستەكانى قسەپىكەرانى زمانەكە دەگەيەنيت." (حەمەد:

۲۰۱۴: ۴۹). که واته دهتوانین بلیین فونیمه کهرتیهکان بنچینهی ئاخاوتتن، دهتوانریت کهرت بکرین و له پیکهاتنی وشهی تردا رۆل ببینن، ههروهها وشهی نوئی و واتای نوئی دروست بکهن. وهک فونیمهکانی /ش/ و /ا/ و /د/، که فونیمهکانی وشهی (شاد) پیکدههینن. فونیمه کهرتیهکانیش به شیوهیهکی گشتی له زمانی کوردیدا ئەمانه:

### ۲-۳-۱-۱-۱: فونیمه کونسونانتهکان Constants

بهو دهنگانه دهوتریت، که له دهبربریناندا ههندی له ئەندامهکانی ناو دهه لیک نزیک دهکهونهوه و دهبنه بهرهههست بۆ ئەو لۆزهوی ههوایهی له سیهکانهوه دیت، له ئەجامدا له دهربازیکهوه دینه دهروهه(مارف: ۱۹۷۶: ۳۵). یاخود، ئەو فونیمانهن که شوینی درکانندی دیاریان ههیه و له برگهدا دابهشدهبن بۆ بهجیگهیانندی ئەرکیکی زمانی دیاریکراو، که ئەمانه:

ئ - ب - پ - ت - د - ج - چ - ح - خ - ر - ڤ - ز - ژ - س -

ش - ع - غ - ف - ق - ث - ک - گ - ل - ل - ه - م - ن - و - ی <  
(خضر: ۲۰۱۵: ۱۴). فونیمه کونسونانتهکان به پیتی چهند بنه مایهکی دیاریکراو پۆلین دهکرین بۆ چهند شیوهیهک، که گرنگترین ئەمانه:

### ۲-۳-۱-۱-۱: پۆلینکردنی کونسونانتهکان له سهه بنه مای شیوهی گوگردنیان

کونسونانتهکان به پیتی شیوهی دههرونی ههوا دهکرین به چهند بهشیکهوه،

که ئەمانه:

## ۲-۳-۱-۱-۱-۱-۱: ته قيوه كان Plosive

له م شيويه دا ريگريه كي ته واو به ئەندامه كانى ئاخاوتن دروستده بيت، كه له ئەنجامدا ته وژمى ههوا ناتوانيت له ريگه ي دهمه وه درېچيت. ئەگەر جگه له گرتنى دهم، نهرمه مه لاشوش به رزببته وه، به جورىك، كه ههوا نه توانيت بچيته ناو بوشايى لوت، فشارى ههوا له بوشايى دهم زياد ده بيت و ده بيته هوى داخرانى دهم. به دوركه وتنه وه ي ئەندامه كان له يه كترى ههوا به يه كجار ديته دهره وه، به مەش دەنگه ته قيوه كان به رهه مدين (Ladefoged and Johnson: 2011: 14). كه برىتيين له دهنگه كانى (ب، پ، د، ت، ك، گ، ق، ئ).

## ۲-۳-۱-۱-۱-۱-۲: لوتيه كان Nasal

كونسونانته لوتيه كان به گرتنى ته واوى بووى دهم و تپه پىنى ههوا له بووى لوت به رهه م دهينرين (قوامى: ۱۳۹۳: ۷۸). كه برىتيين له دهنگه كانى (م، ن).

## ۲-۳-۱-۱-۱-۱-۳: خشوکه كان Fricative

نزيك كردنه وه ي دو ئەندامى ئاخاوتن له يه كترى ده بيته هوى ئە وه ي، كه ريپه وه ي ههوا تاراده يه ك دابخريت، شله ژان له ته وژمى ههوا دروسته بيت (Ladefoged and Johnson: 2011: 14). به مەش دەنگه خشوکه كان به رهه مدين، كه برىتيين له دهنگه كانى (ش، س، ژ، ز، ه، ف، ق، خ، ح، غ، ع).

## ۲-۳-۱-۱-۱-۱-۴: لاييه كان Lateral

بونى به ربه ست له به رده م ته وژمى ههوا له ناوه راستى بوشايى دهم، له گه ل تپه ربونى ههوا له لايه كي زمان يان ههردو لاي زمان و سه قفى دهم،

دهبیتته هوی بهرهمهینانی دهنگه لاییهکان(بحرانی: ۱۳۹۶: ۵۸). که بریتیین له دهنگهکانی(ل، ل).

## ۲-۳-۱-۱-۱-۱-۵: خلیسکاو

ئو دهنگانن له خشتهی ئهلفویبی جیهانی به دهنگه دریزه ناخشوکییهکان (Approximant) ناودهبرین. له کاتی دروستکردنی ئهم جوره دهنگانه ههواى درچو له قورگهوه بوشاییهکی فراوانتر لهو بوشاییه، که له دهنگه خشوکهکان ههیه بوی دههیلدریتهوه، تاکو ههواکهی لیی دربجیت، بهمش ههواکه له ئهندامانی ئاخاوتن ناخشیت(دزهی و هاوهلانی: ۲۰۱۵: ۴۹). که بریتیین له دهنگهکانی (و، ی).

## ۲-۳-۱-۱-۱-۱-۶: لهرزوکهکان Trill

ئو کونسوونانتانن، که بههوی چهند جاریک بهریهککهوتنی ئهندامیکی ئاخاوتن به ئهندامیکی تر، بهرهم دههینرین. له بهرهمهینانی کونسوونانتی لهرزوکه، ئهندامیکی نهرم و ئهندامیکی رهق به ئهندازهیهک نزیک دهبنهوه، که به تیپهپهرونی ههوا ئهندامه نهرمهکه چهند جاریک بهر ئهندامه رهقهکه دهکهویت(قوامی: ۱۳۹۳: ۷۹). به سهرنجدان لهم پیناسهیهی سهروهوه دردهکهویت، دهنگه لهرزوکهکان کاتیک دروست دهبن، که ئهندامانی ئاخاوتن لهکاتی گوکردنیان بهتایبهتی زمان، جوره لهرینهوه و لیک خشاندن و بهریهککهوتنی دهبیت لهگهله ئهندامانی تری نیو زار و چهند جاریک ئهم حالهته رودهدات له ماوهیهکی کهمداء، ئو دهنگانهی بهم شیوهیه بهرهم دههینرین بریتیین له دهنگی(ر، ر).



۲-۱-۱-۱-۳-۳-۲: پۇلىتكردى كۆنسۇناتتەكان لەسەر بنەماى شوپتە ئۇرگانەكانى

## دەنگدروستكردن

ئۇرگانەكانى بەرھەمھېنان لە بەشە جىاوازەكانى بۆشايى دەم دەگرېتەوہ. بە جۆرىك، گرتن يان داخرانىان دەپتە ھۆى بەرھەمھېنانى دەنگى زمانى جۆراوجۆر. ئەو ئۇرگانانە بەپپى ئەو پۆلەى، كە لە بەرھەمھېنانى دەنگەكانى زمان ھەيانە، دابەش دەبن بۆ دو گروپ، ئەوانىش: ئۇرگانە چالاكەكان و ئۇرگانە سستەكان. ئەو ئۇرگانانەى، كە جولەيان ھەيە و لە ئۇرگانەكانى تر دەدەن يان نزيك دەبنەوہ لىيان، ئۇرگانە چالاكەكانىان پىدەوترىت. لەلایەكى ترەوہ، ئەو ئۇرگانانەى، كە لە شوپنى خۇيان جىگىرن و جولەيان نىيە، ئۇرگانە سستەكانىان پىدەوترىت(بحرانى: ۱۳۹۶: ۵۶). لىرەدا ھەردو گروپى ئۇرگانە دەنگدروستكەرەكان دەخەينەرۇ، كە ئەمانەن(مەھويى: ۲۰۰۸(۱): ۹۳):

## ئۇرگانە دەنگدروستكەرە چالاكەكان (ئەوانەى دەجولپنرىن)

(ا) لچولپو

(ب) زمان: سەرى زمان apex، تۆپى زمان coronal، پشتەزمان

dorsum، رەگى زمان radix.

(پ) نەرمەمەلاشو velum، زمانوچكە uvula.

(ت) قورگ pharynx، كە زۆر كەم دەجولپت.

(ج) چەناگەى خوارەوہ mandibulum.

(چ) تالەژىيەكان glottis = گەرويى

ئۆرگانە دەنگدروستكەرە سستەكان(ئەوانەى ناجولتین)

(ا) ددانەكان .dentes.

(ب) پوك .alvolae.

(پ) رەقەمە لاشو .palatal.

لیرەدا كۆنسۆنانتەكانى زمانى كوردى لەسەر بنەماى شوینە ئۆرگانەكانى

دەنگدروستكردن، دەخەینەرۆ:

۲-۳-۱-۱-۱-۲-۱: لچولتویبەكان

ئەم شوینەى بەرھەمەیتانى دەنگە، كە لە دو شوینى سەرەكى دروستكردن

پیکدیت، ئەوانیش: (لچولتوی labial، لچوددانى labiodental)ین.

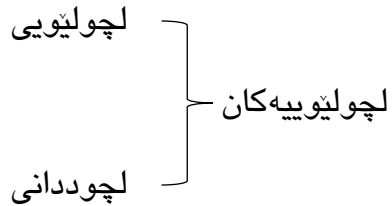

لە بەرھەمەیتانى لچولتویبەكانى [m]، [b]، [p] (م، ب، پ). لیوى سەرەو

ئۆرگانىكى سستە، چونكە لەكاتى دروستكردنى ئەو دەنگانەدا، لیوى خوارەو

زیاتر بەرەو لیوى سەرەو دەجولت. بە شیۆهیهكى سروسشتى ددانەكانى

سەرەو پيشەوہش لە بەرھەمەیتانى دەنگەكانى لیوى ددانى [v]، [f] (ف، ف)

ئۆرگانىكى سستە، چونكە لە بنەرەتدا ناتوانیت بچولت (قوامى: ۱۳۹۳: ۶۲).

## ۲-۳-۱-۱-۱-۲-۲: ددانی\_ پوکی dental-alveolar

ددانی، ئەو شوینە ئۆرگانییە دەنگدروستکردنە، کە راستەوخۆ لە پشت ددانە برەرەکانی سەرەوهدایە. پوکییش alveolar، ئەو ناوچە یە دەگریتهوه، کە کەمیک لەدوای ئەووه دیت. لە پێرەوی کۆنسۆنانتەکانی زمانی کوردیدا، جیاوازییەکی نییە و ددانی\_ پوکییەکانی بەگشتی پوکیین، بۆیە ئەگەر هەردوکیشیان بەکاربهێندرین، ئەوا جیاوازییەکی گرنگ نییە (مەحویی: ۲۰۰۸: (۱): ۹۵-۹۶). ئەو دەنگانەکانی زمانی کوردیی تەنها پوکیین، کۆنسۆنانتەکانی [d]، [t]، [n]، [s]، [z] (ت، د، ن، س، ز).

## ۲-۳-۱-۱-۱-۲-۳: رەقەمەلاشو-پوکی palate-alveolar

ئەو دەنگانەکان کە ناوهراستی زمان بەر پوک و مەلاشوی رەق دەکەوێت (دزەیی و هاوولانی: ۲۰۱۵: ۵۷). لە زمانی کوردیدا، رەقەمەلاشو-پوکییەکان [ʃ]، [ʒ] (ژ، ش)ن.

## ۲-۳-۱-۱-۱-۲-۴: رەقەمەلاشو palatel

ئەو دەنگانەکانی لەنیوان بەشی پیشەوهی زمان و رەقەمەلاشو دروست دەبن، پێیان دەوترێت رەقەمەلاشویی (Carr: 2020: 5). کۆنسۆنانتەکانی [tʃ] و [dʒ] (چ، ج) لە رەقەمەلاشودا بەرجهسته دەکرین (مەحویی: ۲۰۰۸: (۱): ۹۸).

## ۲-۳-۱-۱-۱-۲-۵: نەرمەمەلاشویی velar (velum)

ئەو دەنگەکانی لەنیوان پشتەوهی زمان و مەلاشوی نەرم دروستدەبێت، پێیان دەوترێت نەرمەمەلاشویی (Carr: 2020: 5). وەک دەنگەکانی [g]، [k] (گ، ک).

۲-۳-۱-۱-۱-۱-۲-۶: پشته نەرمە مەلاشو uyular

کۆنسۆنانتەکانی [x] و [ʎ] (خ، غ) پشته نەرمە مەلاشویین (مەحویی: ۲۰۰۸: (۱): ۹۸).

۲-۳-۱-۱-۱-۱-۲-۷: گەروی Glottal

لە شوینی بەرھەمھینانی گەروی، تالەژییەکان بەشدارن، بەلام ئورگانە دروستکەرە چالاکەکان و سستەکان بەشدارن. سازگەیی بەرھەمھینانی دەنگەکانی [ʔ]، [h]، [h]، [ʕ] (ع، ح، ه، ئ) گەرویە (قوامی: ۱۳۹۳: ۶۶).

۲-۳-۱-۱-۱-۱-۳-۳: پۆلینکردنی کۆنسۆنانتەکان لەسەر بنەمای ھەلوئستی

تالەژییەکان

بەپێی لەیەکتەر نزیکبۆنەو و دورکەوتنەو تالەژییەکان لەیەکتەری، کۆنسۆنانتەکان دەکرین بە دو جۆر، ئەوانیش:

۲-۳-۱-۱-۱-۱-۳-۱: دەنگە کپەکان

ئەو دەنگانەن، کە لەکاتی تیپەربۆنی ھەوای سەرکەوتوی سییەکان بە قورگەو، ئەوا دو ژییەکە لەیەکتەر دور دەکەونەو، واتە بەھیچ شیوہیەک رینگری لە ھەواکە ناکەن، بەمەش لەکاتی تیپەربۆنی ھەواکە تالەژییەکان نالەرینەو. ئەو دەنگانە، کە بەم شیوہیە ھەواکە تیپەربۆنی (پ، ت، ک، ق، چ، ش، ف، س، خ، ح، ه، ئ) (دزەیی و ھاوہلانی: ۲۰۱۵: ۶۶).

## ۲-۳-۱-۱-۱-۳-۳-۲: دەنگە گرەکان

هەموو ئەو دەنگانە دەگریتەو، کە لە کاتی دەرچونی هەوای ناو سببەکان تالەژنیەکان دەلەرنەو و جۆرە ئاوازیکی دەنگی گر دروستدەبیت، کە بە دەنگی (ئاوازدار – المجهور – Voiced) ناو دەبریت وەک دەنگەکانی (ب، د، گ، ج، ف، ز، ژ، ع، غ، م، ن، ل، ل، ر، پ، و، ی) (مارف: ۱۹۷۶: ۴۶-۴۷).

## ۲-۱-۱-۳-۳-۲: فۆنیمە ئاوالەکان Vowels

ئاوالەکان بەو دەناسرین، کە لە کاتی درکاندنیا هەوا بە ئارەزوی خۆی لە سببەکانەو دیتە دەرەو و هیچ تەگەرەیهک ناکەویتە پریان (وہیس: ۱۹۸۴: ۵۱). یان ئەو فۆنیمانەن، کە لەکاتی دەرپریناندا هەوا لە بۆری گوتن دەرەچیت، بەبێ بەرکەوتن و بونی هیچ بەرەستیک لە ریگەیان (بحرانی: ۱۳۹۶: ۵۵). بە سەرئەنجام لەم پێناسانە بۆمان دەرەکەویت، کە فۆنیمە ئاوالەکان لەکاتی درکاندنیا هیچ ریگری و بەرەستیک ناکەویتە بەردەمیان، بە ئاسانی دەرەبردین و دریز دەکرینەو و هەوا بە ئاسانی دیتە دەرەو و دەم بە شیوەیەکی گشتی کراوہیە.

کەواتە ئاوالەکان ئەو فۆنیمانەن، کە شوینی درکاندنیا دیاریکراویان نییە، لە برگەدا چەقی برگە یان ناوکی برگە پیکدین (خضر: ۲۰۱۵: ۱۴). کە ئەمانەن:

[i, ɪ, e, a, o, e] < ۱ - ە - و - ۆ - ی - ئ - بزرۆکە (i) >

## ۲-۳-۱-۱-۲-۱: پۆلینکردنی ئاۋلەكان

شىۋەي بەرھەمھېتەنى ئاۋلەكان جياۋازە لە شىۋەي بەرھەمھېتەنى كۆنسۇنانتەكان. لە بەرھەمھېتەنى ئاۋلەكان مەۋدەي نىۋان ئۆرگانەكانى ئاخاۋتن بە ئەندازەيەكە، كە ھەۋا لە كەنالى گوتن دەردەچىت بەبى بەركەۋتن و بونى ھىچ رېگريپەك لە بەردەمىيان.

لە راستىدا ئاۋلەكان بە تارادەيەك كراۋەي ئۆرگانەكانى ئاخاۋتن بەرھەم دەھىترىن، بۇيە ئەۋ شىۋە بەرھەمھېتەنى بۇ پۆلینکردنى كۆنسۇنانتەكان سودى لىۋەردەگىرىت، بۇ ئاۋلەكان بەكارنايەن. سەرەراي ئەۋەش، ئاۋلەكان لە بەشىكى بچوكى كەنالى گوتن - پەقەمەلاشۋو و نەرمەمەلاشۋو - بەرھەم دەھىترىن. ئەمە واتاي ئەۋەيە، كە پۆلینکردنى شۋىنى كۆنسۇنانتەكانىش بۇ ئاۋلەكان بەكارنايەت (Davenport and Hannahs: 2005: 39). ئاۋلەكان بەپىي دو بنەماي سەرەكى پۆلین دەكرىن، كە برىتتىن لە:

۱\_ بەپىي ئەۋ بەشەي زمان، كە بەشدارى دەكات لە گۆكردى دەنگەكان.

ب\_ بەپىي بەرزونزى زمان لەكاتى گۆكردى ئاۋلەكان.

پىش ئەۋەي ئاۋلەكان پۆلین بەكىن پىۋىستە تايبەتمەندىيەكانىان بخەينەرۋ، ئاۋلەكانى زمانى كوردى بەپىي ئەم تايبەتمەندىيەنى ژىرەۋە پۆلین دەكرىن و دەناسرىن (رخزادى: ۱۳۷۹: ۷۱-۷۲):

۱\_ ھەمو ئاۋلەكان گرن.

۲\_ لە بەرھەمھېتەنىياندا، ھەۋاي ناۋ سىنگ لە قۇناغى ھەناسەدانەۋە لە رېرەۋى ئۆرگانەكانى ئاخاۋتن، توشى ھىچ بەرەسسىك نايىت و بە ئاسانى دەردەچىت.

۳\_ له بهرهمهینانیاندا، ریږهوی لوت دهگریټ و ریږهوی دهم بۆ هه‌وای هاتو له سییه‌کان، ده‌کریته‌وه.

۴\_ قه‌باره و شیوهی دهم، زمان و لیوه‌کان له بهرهمهینانی قاوله‌کاندا کاریگه‌رییان هه‌یه و ئەم سێ دانیه یان ئەندامه، جوړه‌کانی قاول دروست ده‌کن.

۵\_ قاوله‌کان پۆلین ده‌کریڼ بۆ قاولی پیشه‌وه و ناوه‌پراست و دواوه: له بهرهمهینانی قاوله‌کانی پیشه‌وه، پیشه‌وهی زمان و ره‌قه‌مه‌لاشو کاریگه‌رییان هه‌یه. له بهرهمهینانی قاوله‌کانی ناوه‌پراست، ناوه‌پراستی زمان به‌شداری ده‌کات. له دروستکردنی قاوله‌کانی دواوه‌ش، دواوهی زمان و نهرمه‌مه‌لاشو به‌شداری ده‌کن.

- قاوله‌کانی پیشه‌وه، واته: (/i/ ، /e/).

- قاوله‌کانی ناوه‌پراست، واته: (/t/بزرۆکه، /θ/، /a/).

- قاوله‌کانی دواوه، واته: (/o/).

۶\_ قاوله‌کان پۆلین ده‌کریڼ بۆ کراوه، داخراو، نیمچه کراوه و نیمچه داخراو: له بهرهمهینانی قاوله کراوه‌کاندا، مه‌ودای نیوان زمان و مه‌لاشو زیاتره و زمان زیاتر داده‌به‌زیت له‌ناو ده‌مدا. له بهرهمهینانی قاوله داخراوه‌کاندا، زمان به‌رز ده‌بیته‌وه. له دروستبونی قاوله نیمچه کراوه و نیمچه داخراوه‌کانیشدا، زمان له نیوه به‌رزیدا ده‌بیته‌وه.

- قاوله کراوه‌کان، واته: (/a/).

- قاوله داخراوه‌کان، واته: (/i/، /t/بزرۆکه، /θ/).

- قاوله نیمچه کراوه‌کان، واته: (/θ/).

- قاوله نیمچه داخراوهکان، واته: (O/ۆ، e/ئ).

۷\_ قاولهکان به پپی هه لویستی لیوهکان پۆلین دهکرین: له بهرهمهیتانی به شیک له قاولهکان، لیوهکان به ره و پیشه وه دین و تارادهیهک خر دهبنه وه. له بهرهمهیتانی به شیکی تریان، لیوهکان جیادهبنه وه و فراوان دهبن.

- ئەو قاولانهی له باری خربونه وهی لیوهکان دروست دهبن: (a/، و، O/ۆ).

- ئەو قاولانهی له باری جیابونه وه و فراوانبونی لیوهکان دروست دهبن: (a/، i/ی، e/ئ).

له سه ر بنه مای ئەو تاییه تمه ندییانهی باسکران، پۆلینکردنی قاولهکانی زمانی کوردی به م شیوهیهی خواره وهیه:

۱\_ /i/ی: پیشه وه، داخراو، فراوانبونی لیوهکان

۲\_ /e/ئ: ناوه پراست، نیمچه داخراو، فراوانبونی لیوهکان

۳\_ /a/ا: ناوه پراست، کراوه، فراوانبونی لیوهکان

۴\_ /O/ۆ: دواوه، نیمچه داخراو، خربونی لیوهکان

۵\_ /ə/ه: ناوه پراست، نیمچه کراوه

۶\_ /ʊ/و: ناوه پراست، داخراو، خربونی لیوهکان

۷\_ /t̪/بزرۆکه: ناوه پراست، داخراو



له هیلکاری ژماره ۲) پۆلینکردنی قاوله‌کان ده‌خه‌ینه‌پرو(دزه‌یی و هاوه‌لانی: ۲۰۱۵: ۶۹-۷۱).

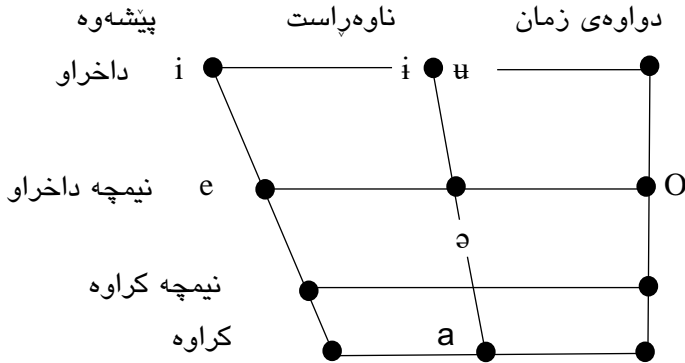

هیلکاری ژماره ۲ پۆلینکردنی قاوله‌کان

### ۲-۱-۳-۳-۲: فۆنیمه ناکه‌رتییه‌کان Suprasegmental phoneme

له زۆربه‌ی زمانه‌کاندا هه‌ندێ سیمای تری ده‌نگی له‌گه‌ڵ فۆنیمه کهرتییه‌کان (segmental phoneme) دین، که ئه‌وانیش پێیانده‌وتریت فۆنیمه ناکه‌رتییه‌کان (Suprasegmental phoneme).

فۆنیمه ناکه‌رتییه‌کان ئه‌و تایبه‌تمه‌ندیانن، که به‌سه‌ر فۆنیمه کهرتییه‌کاندا ڕوده‌دن، یان زیاد ده‌کرین له‌سه‌ر کۆنسۆنانت و قاوله‌کان. ئه‌م تایبه‌تمه‌ندیانه سنوردارنن بۆ تا که ده‌نگه‌کان، به‌لام زۆر جار درێژ ده‌بنه‌وه له‌سه‌ر بره‌گه‌کان، وشه‌کان یان ده‌سته‌واژه‌کان، که ڕۆلیان هه‌یه له ئاخوتندا، وه‌ک فۆنیمی سه‌ره‌کی نابن به‌هه‌یه‌کی له پیکهاته‌ی وشه، ئه‌و کاته ده‌رده‌که‌ون، که وشه‌یه‌ک بجیتته پال وشه‌یه‌کی تر، یان وشه‌یه‌ک به‌شیه‌یه‌کی تایبه‌ت به‌کار دیت. که‌واته فۆنیمه ناکه‌رتییه‌کان "کۆمه‌لیک ئه‌دگار و سیمای ده‌نگی به‌هادران، که نرخێ ڕاسته‌قینه‌یان له قسه‌کردندا ده‌رده‌که‌ویت" (بشیر: ۲۰۰۰: ۴۹۶). هه‌روه‌ها بۆیه

پييان دهوريت فونيمه ناکه رتييه کان، چونکه ناتوانريت پارچه پارچه بکړين و جيا بکړينه وه، به مهش به شداری رُونان و پیکهينانی وشه ناکه ن. ئەم فونيمانه له سه ره وهی پیکهاتی وشه کانن، واته هه مو وشه که و دواتر سه رتاپای ئاخاوتنه که داده پوښن و روه بهی دا پوښينه که یان که رت ناکريت (واحد: ۲۰۱۳: ۳۵).

ليړه دا ده توانين بلين فونيمه ناکه رتييه کان رولیکی گرنگان له واتا گورين هه یه، به شيوه یه که "دهوریکی گرنگ و راسته وخو ده بينن له ئاراسته کردن و گورینی و اتادا، به جوریک، که له ئاستی قسه کردندا به رجه سته ده کړين و قسه پیکه رانی زمانيش به رده وام له ده ربرين و ئاخاوتندا به کاریان دینیت." (عەلی: ۲۰۱۵: ۸۶).

فونيمه ناکه رتييه کان پولينکردنی جوراوجوربان هه یه، دابه شکردنی جوراوجوری فونيمه ناکه رتييه کان ده گه رتيته وه بو ئه و په یوه ندي هه مه چه شنانه ی، که ئەم جوره فونيمانه له به رجه سته کردنی ئه رکه جيا وازه کان له ئاسته کانی زماندا ده یگه یه نن، چونکه په یوه ندي جوراوجوری به ئاسته کانی دیکه ی زمانه وه هه یه. (Roach) ده لیت: هه رگیز ریکه وتنی ته و او نییه ده رباره ی ئه وهی که چه ند تايبه تمه ندي فونيمي ناکه رتی بدوزریتته وه له قسه کردندا، به لام (ئاوان، هین، کیش) باوترين جوری ئه و فونيمانه ن (Roach: 2002: 75). ليړه دا گرنگترین جوری فونيمه ناکه رتييه کان ده خه یه پرو، که بریتين له:

## ۲-۳-۱-۲-۱: هیز Stress

هیز یه کیکه له تايبه تمه ندييه کانی سه روسه گمیتته کان و له قسه کردندا ده رده که ویت، که دريژ ده بیته وه به سه ر زیاتر له سه گمیتتیکي ده نگ. له روی فونته تیکه وه هیز بریتیه له "چالاکي هه مو ئه ندامه کانی ده ربرين له یه ک کاتدا،

لهکاتی دهربرینی برګه‌یه‌کی هیژداردا تیښینی ئه‌وه ده‌که‌ین، که هه‌مو ئه‌ندامه‌کانی دهربرین ده‌گه‌نه ئه‌وپه‌ری چالاکي، ئه‌گه‌ر چالاکي ماسولکه‌ی سښیه‌کان چالاکیه‌کی گه‌وره بیټ جوله‌ی تاله‌ژیه‌کان به‌هیز ده‌بیټ و نزیک ده‌بنه‌وه له‌یه‌کتر بؤ ریگه‌دان به‌ بلاوبونه‌وه‌ی که‌مترین بری هه‌وا و فراوانبونی له‌رینه‌وه‌کان و ریڅخستیان، که به‌مه‌ش له‌کاتی بیستندا ده‌نگه‌که به‌رز و پون ده‌بیټ، وه‌ک له‌ گره‌کاندا به‌دیده‌کریت، به‌لام له‌گه‌ل کپه‌کاندا تاله‌ژیه‌کان له‌یه‌کتری دور ده‌که‌ونه‌وه به‌ دورکه‌وتنه‌وه‌یه‌کی زیاتر له‌ کپه‌ بیه‌یزه‌کان، به‌مه‌ش بریکی زور له‌ هه‌وا دهرده‌چیت (هاشم: ۲۰۱۲: ۲۳-۲۴). واته‌ چالاکي ئه‌ندامانی ئاخاوتن وه‌ک ماسولکه‌ی سښیه‌کان و له‌رینه‌وه‌ی تاله‌ژیه‌کان په‌یوه‌ندی راسته‌وخویان به‌ چوښیه‌تی هیژی ده‌نگه‌ دهربراوکه‌ هه‌یه، که ده‌بیټه‌ هو‌ی دهرخستنی هیژداری و بیه‌یزی ده‌نگه‌کان له‌ ده‌نگسازیدا.

به‌لام له‌ فونولورژیدا هیژ: هیژیکی گوکردنی ریژه‌یه، ده‌خریته‌ سهر‌ قاولی هه‌ر برګه‌یه‌ک له‌ برګه‌کانی وشه‌ یان رسته، هه‌روه‌ها پله‌ی هیژیش کار ده‌کاته‌ سهر‌ دریژی و به‌رزی ده‌نگه‌ قاوله‌که، له‌گه‌ل ئه‌وه‌شدا ریژه‌یه‌کی راسته‌وانه (طردی) له‌نیوان پله‌ی هیژه‌که له‌لایه‌که‌وه و دریژی و به‌رزی ده‌نگه‌ قاوله‌که له‌ لایه‌کی تره‌وه‌ هه‌یه‌(عه‌لی: ۲۰۰۵: ۱۹۲). به‌ واتایه‌کی تر، هیژ په‌ستانیکی پله‌داره و ده‌که‌ویته‌ سهر‌ ده‌نگیک یان برګه‌یه‌کی وشه‌یه‌ک، یان ده‌که‌ویته‌ سهر‌ وشه‌یه‌ک له‌ وشه‌کانی ناو رسته‌یه‌ک، که به‌ گوړینی شوینی هیژه‌که واتا و شیوه‌ی وشه‌که یان رسته‌که ده‌گوړیت.

لیرده‌ا پیویسته‌ ئاماژه‌ به‌وه‌ بکه‌ین، که په‌یوه‌ندییه‌کی به‌هیز هه‌یه له‌نیوان هیژ و برګه‌. (Lodge) ئاماژه‌ به‌وه‌ ده‌کات، که برګه‌ی به‌هیز به‌هو‌ی وزه‌یه‌کی زور و به‌هیزه‌وه‌ دروسته‌بیټ، که تاییه‌ت و بیهاوتایه‌(Lodge: 2009-B: 76).

ههروههها (Gussenhoven and Jacobs) باس له وه دهكهن، كه ئه و برهگهيهه  
ههيزه له سه ره له ناو هه ر وشه هه كه ديار تر و گرنگ تره وهك له برهگه كانه تری  
هه مان وشه دا (Gussenhoven and Jacobs: 2011: 32).

سه ره راي ئه مه، هه يز له دو روانگه وه پهناسه ده كریت: به ره مه هه پنهان و  
در ككردن (Roach: 2009: 73). (Al-Hamash) پهناسه هه هه يز دهكات و  
ده لیت: له روانگه هه قسه كه ره وه وهك هه ولدانیک به كاردیت له به ره مه هه پنهانی  
دهنگیه كانه ناو برهگه، له روانگه هه گوینگره وه هه يز به رزی دهنگیه كانه ديار كراو و  
تایبه ته به به راورد به دهنگیه كانه دیکه هه نزیک له خوی (Al-Hamash: 1984:  
93). ههروههها "هه يز تایبه ته ندیه كانه تایبه ته، كه سنوردار كراوه بو ژماره هه كه  
هوكاری فونه تیه كانه، كه توانای جیا كرده وهی برهگه هه كانه هه يزدار له برهگه هه كانه  
به هه يزیه كانه نزیکه خوی هه هه" (McMahon: 2002: 118).

ده رباره هه خالی پهناسه (Roach) ئه وه ده خاته رو، كه تایبه ته ندیه  
سه ره كانه برهگه هه هه يزدار ده ركه وتنه. ههروههها ئه ماژه به وه دهكات، كه ئه م  
ده ركه وتنه (ده ركه وتنه برهگه هه هه يزدار)، به هوی كاریگه ریه چوار هوكاری گرنگه،  
كه ئه مانه ن:

۱\_ به رزی پهناسه هه یان بنچینه هه برهگه هه يزداره كه. برهگه هه يزداره كانه  
هه مویان به رز ترن له برهگه به هه يزداره كانه، ئه مه ش ئه نجامی راسته وخوی هوكاره كانه  
به ره مه هه پنهانی ئاخاوتنه. به نمونه له وشه هه (رانیه) Ra:n.yə، برهگه هه یه كه م  
به رز تر ده رده بپردریت به راورد به برهگه كانه تر به هوی ئه و قاوله ی، كه به شداره  
تیایدا، چونكه قاولیه كانه دریه و به رز تر گو ده كریت به راورد به قاولی كورت،  
ئه مه ش وایكردوه برهگه هه یه كه م زیاتر ده ركه ویت.

۲\_ دريژي يه کيکه له کاريگه ريبه بنچينه ييه کان له دهرکه وتندا. برکه هيزداره که ماوه که ي دريژتره و قاوليکي به هيزي هه يه به راورد به برکه بي هيزه که. به نمونه له وشه ي (لاپه ره), *la: pə: .rə* برکه ي يه که م ماوه که ي دريژتره به راورد به برکه کاني تر قاوليکي دريژ و به هيزي هه يه، که وايکردوه زياتر دهرکه ويټ.

۳\_ پله ي دهنگ به شيکي گرنگي تايبه تمه نديي دهرکه وتنه له دهربريني دهنگ. هه ريه ک له برکه کاني وشه که به شيوه ي نزم يان به رز به ره مده هينرين، برکه هيزداره که به رزتر دهرده برديټ، که ئه مه ش واده کات ديارتريټ. به نمونه له وشه ي (قوتاييه کان) *qu.tab.yə.ka:n* برکه ي چواره م به شيوه يه کي به رزتر دهرده برديټ و به راورد به برکه کاني تر هيزي زياتره، ئه مه ش وايکردوه زياتر دهرکه ويټ.

۴\_ کواليټي يان جوړي قاوله که يه کيکه له به شه کاريگه ره کان له دياريکردني دهرکه وتني برکه هيزداره که. برکه هيزداره که قاوليکي تيدايه، که جياوازه له برکه کاني تري دهوروبه ري. که واته، دهرکه وتني برکه هيزداره که دهکريت نيشاندرابيت به به راوردکردني به برکه کاني نزيکي. به نمونه له وشه ي (سه رته) *sə.rə.ta:*، قاولي به شداربو له برکه ي سنيهم قاوليکي دريژه و جياوازه له قاوله کاني تري ناو برکه کاني دهوروبه ري، ئه مه ش وايکردوه برکه ي سنيهم زياتر دهرکه ويټ به راورد به برکه کاني تر.

هه روه ها (Roach) ده لټ، که دهرکه وتني برکه هيزداره که له لايه ن ئه م چوار هوکاره له بنچينه دا دروسته ديټ، په نگه تهنه به يه ک يان دو له هوکاره کان دروستيټ (Roach: 2009: 73-74).

## ۲-۳-۱-۲-۱-۱: جۆره‌کانی هیژ

هیژ له پوانگه‌ی جۆراوجۆره‌وه پۆلینکراوه و خراوته ژیر لیکۆلینه‌وه، به‌لام ئه‌وه‌ی گرنه‌ی ئاماژه‌ی پیکریت، پۆلینکردنی هیژه به‌پیی که‌ره‌سه‌ته‌کانی زمان، که بریتین له:

## ۲-۳-۱-۲-۱-۱-۱: هیژی وشه Word Stress

بریتیه له‌و وزه‌ی زیاده‌یه‌ی که ده‌که‌وێته سه‌ر یه‌کیک له بره‌گه‌کانی وشه به‌ته‌نا و له ده‌ره‌وه‌ی سه‌ته‌دا ده‌درکیت. (دزه‌یی و هاوه‌لانی: ۲۰۱۵: ۱۴۱). له‌م پوانگه‌یه‌وه ده‌توانین ب‌بین، هیژی وشه‌ی هیژیکه ده‌که‌وێته سه‌ر بره‌گه‌یه‌ک له بره‌گه‌کانی وشه، به‌گۆرینی هیژ له‌سه‌ر بره‌گه‌ی وشه‌کان، گۆران به‌سه‌ر واتای وشه‌کاندا دیت، به‌نمونه:

(ئا/زا/دی)، (ئا/زا/دی)

وشه‌ی (ئازادی) له سه‌ر بره‌گه‌ پیکریت، واته (ئا/زا/دی)، ئه‌گه‌ر هیژ بخریته سه‌ر بره‌گه‌ی سه‌یه‌م به‌ واتای (سه‌ربه‌ستی) دیت، به‌لام ئه‌گه‌ر هیژ بخریته سه‌ر بره‌گه‌ی دوهم ئه‌وا به‌ واتای (تو ئازادی) دیت.

پێویسته لێره‌دا ئاماژه به‌وه بکه‌ین، که "هیژ له وشه‌یه‌ک بره‌گه‌یه‌کاندا، هیچ پۆلیکی واتا گۆری و گۆرینی لایه‌نی ریزمانی نابینی" (قادر: ۲۰۰۰: ۴۸).

به‌نمونه: دار، فره (واته زۆر)، لێره‌دا به‌گۆرینی شوینی هیژ، واتای وشه ناگۆریت.

## ۲-۳-۱-۲-۱-۲-۱-۲: هیژی رسته Sentence Stress

ئەو هیزهیه، که دهخریته سەر وشهکانی رسته "لیره‌دا هیژی دابراوی وشه نامینی" به‌لکو هیژی سەرەکی وشه‌یه‌ک له وشه‌کانی رسته وه‌ریده‌گریت "به‌وهی که رسته یه‌که‌یه‌کی ئاخاوتنه و به وه‌ستان ده‌ست پیده‌کات و به وه‌ستانیش کوتای دیت" ئاسایی هیزه‌که‌ش ده‌که‌ویته سەر دوا وشه‌ی رسته‌که "یان ئەو وشه‌یه‌ی که گرنگی پیده‌دری‌ت(عه‌لی: ۲۰۱۵: ۸۹). به‌و واتایه‌ی، ئەو هیزه‌یه له رسته‌دا ده‌خریته سەر وشه‌یه‌ک، به‌مه‌به‌ستی تیشک خسته‌سهری، ده‌گریت ئەو وشه‌یه له سەر‌ه‌تا یان ناوه‌پراست یان کوتایی رسته‌که بی‌ت. به نمونه له رسته‌ی (شاد رهنگه پروات):

\_\_ ئەگەر هیژی سەرەکی له‌سەر وشه‌ی (شاد) بی‌ت، به‌م شیوه‌یه:

شاد رهنگه پروات.

ئەوا واتای ئەوه ده‌که‌یه‌نی‌ت، که (ته‌ن‌ها شاد و که‌سی تر نا) ئەگه‌ری هه‌یه

پروات.

\_\_ ئەگەر هیژ بخریته سەر وشه‌ی (رهنگه)، به‌م شیوه‌یه:

شاد رهنگه پروات.

به واتای ئەوه دیت، که (رهنگه شاد یان که‌سیکی تر پروات).

\_\_ ئەگەر هیژیش بخریته سەر وشه‌ی (پروات)، به‌م شیوه‌یه:

شاد رهنگه پروات.

ئەوه واتای ئەوه ده‌دات، که (شاد رهنگه پروات یان بمینیته‌وه).

بیگومان زمانەکان جیاوازن لە روی شوینی دەرکەوتنی ھیز. (Roach) لە سەر بنەمای دانانی ھیز، زمانەکانی جیھان دابەش دەکات بە سەر دو گروپدا، گروپی یەكەم ئەو زمانانە لەخۆدەگریت کە شوینی جیگیریان ھەیه بۆ ھیز لە وشەدا، وەک زمانی فەرەنسی، کە زۆربەى کات دوا بڕگە ھیزی دەکەوێتە سەر، گروپی دوهم ئەو زمانانە لەخۆدەگریت، کە ھیچ شوینیکی جیگیریان نییە بۆ ھیز لە وشەدا. بە نموونە وەک زمانی ئینگلیزی، کە قورسیەک ھەیه بۆ پیشبینیکردنی دانانی ھیزی وشە (Roach: 2009: 76). بە واتایەکی تر، لە ھەندى زمانی تر شوینی ھیز لە وشە یەكەو وە بۆ وشە یەكەو تر بە پپی پۆنانیان، واتە پۆنانی دەنگیان یان پۆنانی بڕگەیان یان جیاوازی ئەرکی وشە و پیزمانی، دەگۆریت. یان بە پپی ئەو گیرەکانەى کە وەریان دەگریت دەگۆریت، واتە ئەو وشانەى کە بەھۆی پاشگر و پیشگرەو پیکدەھینرین، دەکەوێتە ژیر گروپی دوهمەو و بە ھیزی ئازاد (free stress) ناودەبرین. سەبارەت بە جیگیری و ئازادی ھیز لە زمانی کوردیدا پای جیاواز ھەیه، (فەتاح) لە گوشە نیگای پۆلینکردنی (Typological) زمانەکانەو دەلیت: "بەگوێرەى ھیز، زمانی کوردی نە زمانیکی ھیز جیگیرە، نە زمانیکی ھیز ئازادیشە، بەلکو زمانیکە کە ئازادی ھیز ( free stress) دیاریکراو و سنوردارە و ناوچە یەكەو تاییەت بە ھیزی ھەیه، کە دەکەوێتە سى بڕگەى کوتایی وشە-بڕگەى کوتایی، بڕگەى پیش کوتایی، بڕگەى پیش پیش کوتایی" (Fattah: 1980: 179). بەلام (سەعید) دەلیت: زمانی کوردی لە جۆری ھیزی ئازادە، ئەو زمانانەى کە شوینی ھیزی بڕگە ئازادە، ھیز پۆلیکی سەرەکی دەگریت لە گۆرانی واتا، بۆیە فونیمی ئەرکی (Phonemic) بە پپی یاساکانی پۆنانی ئەمریکی دادەنریت (سەعید: ۲۰۰۶: ۱۱۷). ئەم دو پوانگە یە



شوین و جوړی هیڅ له به کارهیناندا له زمانی کوردیدا دهخه نه پرو. (فته تاح) شوینی  
دهرکه وتنی هیڅی دیاریکړدوه، به لام (سه عید) شیواز و جوړی به کارهینانی هیڅ  
به مه به سته وه ده به ستیتته وه.

## ۲-۳-۱-۳-۲: ناواز Intonation

یه کیکه له فونیمه ناکه رتیبه کان، له نه جامی به رزونومی پله ی دهنګ له  
قسه کردندا دروستده بیت، ئەم به رزونمییه ی قسه کردنیش به هوی هه لبه ز و  
دابه زی تاله ژبیه کانه وه یه، بهم پییه ئاواز "بریتییه له به رزکردن و نزمکردنی چین  
یان پله ی دهنګ، ئەم به رزکردن و نزمکردن په یوه سته به له رینه وه ی تاله ژبیه کان،  
که به هویانه وه ئاوازه ی موسیقی دروستده بیت." (واحد: ۲۰۱۳: ۴۰). ئەم پیناسه یه  
له روانګه ی فونته تیکه وه باس له ئاواز دهکات و لایه نی فونته تیکی ئاواز دهخاته پرو.  
له روانګه یه کی تره وه "ئاواز په یوه سته به گورانکاری له ویستګه ی دهنګیدا. ئیمه  
ئەم گورانکاریبانه له ریګه ی گورپینی فریکوینسی له ره له ره کانی تاله ژبیه کان  
قورقراګه وه به ده سته هینین. له هه ندی زماندا، گورپینی ئاوازی هه ندیک وشه  
ده بیت هۆکاری گورپینی واتای وشه که، بو نمونه قسه که ر جهخت له سه ر یه ک  
برګه ی وشه که دهکات، یان به جوړیکی تر، ئەګر وشه یه ک له دو برګه پیکهاتبیت،  
ئەوا برګه یه کیان به به رزی (acute) sharp دهگوتریت، ئەو ویتریان به نزمی  
heavy (grave)، ئەم دیارده یه پیی دهگوتریت tonal accent یان  
"جهخته دهنګ"، هه روه ها ئیمه ده توانین هه ست به ئاواز و "جهخته دهنګ" ه بکه ی  
کاتیک گوپیستی قسه ی هه ندیک قسه که ر ده بین، که ره چه ی ناوچه یی یان  
چینایه تییان جودایه. هه لبه ته لیږده دا جیواوازی له جهخته دهنګدا نابیته هوی گورپینی  
واتای ئەو وشه و پرستانه ی که ئەم قسه که رانه ده لیلین، هه روه ها گورپینی ئاوازی

رسته يهك ده توانيت دؤخى رسته كه له رسته ي ئاساييه وه بؤ پرسىارى بگوريت. ديسان ئاواز ده توانيت رهنكدانه وهى دؤخى قسه كه ر نيشانبدات، به نمونه: تورپه ي، هيمنى، سه رسورمان... هتد. (خورشيد: ۲۰۱۰: ۲۳\_۲۴). ئه م پيناسه يه زياتر فونولوزييه، چونكه لايه نى فونولوزيى ئاواز دهرده خات، كه وهك فونيميكي ناكه رتى ئه ركى گورپنى واتا ده بينى. له م پيناسانه ي سه ره وه بؤمان دهرده كه وييت، كه ئاواز په يوه ندى به زمانى گوتنه وه هه يه و له قسه كردندا دهرده كه وييت. ئه گه ر سه يرى ئه م نمونه بكه ين:

چه ند جوانه! (چه ند) بؤ سه رسورمان.

چه ند جوانه؟ (چه ند) بؤ پرسىار كردن.

ئاوازه چه ند ئه ركىكى ئالوز ده بينيت، به لام له هه مويان به سودتر و راسته وخوتر ئه ركى دهربرينه، كه له بوارى كاريگه رى خسته سه ر گرنگيه كى زورى هه يه. زمانه وانى رورئاوايى (وتنگشيتن) ده لئيت: "به دواى واتاي وشه دا مه گه رى، به لكو به دواى چونيه تى دهربرينيدا بگه رى"، ئه گه ر به وردى سه يرى ئه م وته يه بكه ين گرنگى ئاوازمان بؤ دهرده كه وييت، كه ده بيته هوى ليكجيا كردنه وهى شيوازي قسه كردن (واحد: ۲۰۱۳: ۴۶).

۲-۳-۱-۲-۱: رولى ئاواز

بيگومان ئاواز وهك هه ريهك له فونيمه ناكه رتبيه كانى تر رولى گرنگى له زماندا هه يه، كه ديارترينيان برىتين له:

۱\_ ديارى كردنى سنوره كانى رسته. گورانى ئاواز، وهك هيماكاني نوسين، سه ره تا و كوتايى يه كه كانى ريزمان، وهك ده سته واژه كان و رسته كان ده ستنيشان ده كهن. واته به هوى ئاوازه وه سنورى رسته كان دياريده كرئيت، به و

واتايه‌ی، ئايا رسته‌که كۆتايى هاتوه ياخود نا؟ يان ئايا ئەو رسته‌يه چ جورئكه.  
به واتايه‌كى تر، ئاواز رۆلى خالبه‌ندى ده‌بينى له قسه‌کردندا. به نمونه:

نزا ئۆتۆمبيلئىكى كرى.

رسته‌يه‌كى هه‌والئيه، له نوسيندا نيشانه‌ى خال (.) داده‌نرئت، به‌لام له  
ده‌بريندا له كۆتايى رسته‌ى هه‌والدندا دابه‌زينئك هه‌يه، واته كۆتاييه‌كه‌ى ده‌بئته  
ئاوازي نزم، به‌م شيوه‌يه رۆلى ئاواز ده‌رده‌كه‌وئت.

۲\_ جيا‌کردنه‌وه‌ى رسته‌ى هه‌والئى، سه‌رسوورمان، پرسىارى و  
داخوازيه‌كان. له زۆربه‌ى زمانه‌كان رسته‌ى هه‌والگه‌ياندن و رسته پرسىارىه‌كانى  
به‌ئى\_نه‌خىر به شه‌پۆلى ئاواز ديارىده‌كرئن. به واتايه‌كى تر، ئاواز له سه‌ره‌تاي  
رسته هه‌والئيه‌كان و له كۆتايى رسته پرسىارىه‌كانى به‌ئى\_نه‌خىر دايه.

به نمونه:

- ياد رۆيشت. هه‌والدان
- ياد رۆيشت؟ پرسىارى

له رسته‌ى يه‌كه‌مدا، كه رسته‌يه‌كى هه‌والئيه، ئاواز له سه‌ره‌تاي  
رسته‌كه‌دايه، له رسته‌ى دوه‌ميشدا، كه رسته‌يه‌كى پرسىارىه، ئاواز له كۆتايى  
رسته‌كه‌دايه.

۳\_ جه‌خت‌کردنه‌وه‌ى پراگماتئك (pragmatic). له زۆربه‌ى زمانه‌كاندا  
ده‌كرئت برگه‌يه‌كى هئىزار به‌پيى ره‌چاو‌کردنى پراگماتئك له‌ناو رسته‌يه‌ك  
به‌گوئيره‌ى برگه هئىزاره‌كانى تر له هه‌مان يه‌كه‌ى زمانى به‌رجه‌سته بكرئت. به  
نمونه، ده‌توانرئت برگه‌ى هئىزار له هه‌ريه‌ك له وشه‌كانى رسته‌ى (مريه‌م

شیرینی خۆشدهویت) به پپی ره چاوکردنی پراگماتیک دهر بکه ویت. به واتایه کی تر،  
ئهم دهر که وتنه ی ئاواز پله یان به رزونمی هه یه.

۴\_ نیشاندانی سه ره ی قسه کردن. ده توانریت به گورپینی ئاواز  
نیشاندیریت، که ئایا قسه کانمان ته واوکردوه یان به کوتای قسه کانمان گه یشتوین  
یا خود ئاره زو ده که یین سه ره ی قسه کردن بو یه کیکی تر به جیبهیلین(قوامی: ۱۳۹۳:  
۱۲۰). به نموونه له رسته ی پرساری:

له سالی چه ند له دایک بوی؟

لیردها قسه کهر چاوه رپی وهرگرتنی زانیاری دهکات له گوینگر و سه ره ی  
قسه کردن ده دات به گوینگر.

ده توانین بلین، گورانکاری ئاواز له ئاخاوتندا ده توانیت حاله تی وهک  
هیلاکی، بی ئارامی، جوش و خرۆش، سه رسامی، مکوربون و گالته جاری  
قسه کهر پیشان بدات. ههروه ها چه شنه کانی ئاواز له گوتنی که سیک وهک دایک،  
په یامنیری رادیو و ته له فزیوون، نوینه ری په رله مان و ههروه ها به گویره ی  
تایبه تمه ندییه کانی گوینگر و بابه تی قسه کهر، جیاوازیان هه یه. ئهم گورانکاریانه ی،  
که ده که ونه ژیر کاریگه ری هۆکاره نازمانیه کانی وهک ته مه ن، ره گه ز، حاله تی  
دهرونی قسه کهر، تایبه تمه ندییه کانی گوینگر و ... هتد، ده که ونه دهره وه ی سنوری  
لیکۆلینه وه ی ئاواز(اسلامی: ۱۳۸۴: ۱).

## Pause وهستان ۳-۲-۱-۳-۳-۲

جوړیکه له بیدهنگی، که هه ندیک به راوهستان یان به گواستنه وه ناوی  
ده بن، له نیوان وشه یه ک و وشه یه کی تر، دهنگیک و دهنگیکی تر، له نیوان گرییه ک  
و گرییه کی تر یان رسته یه ک و رسته یه کی تر، ده بینریت. وهستان فونیمیکی

ناکهرتییه، واتا دهگورپیت(دزهی و هاوهلانی: ۲۰۱۵: ۱۳۶). به واتایهکی تر، وهستان لهپروی دهنگسازییهوه دهتوانریت واپیناسه بکریت، که بریتییه له پچران و کهمبونهوهی دهنگ یاخود بیدهنگییهک له نیوان برکه و دهنگی وشهکاندا بهپیی پیویستی و مهبهستی قسهکه، ئاماژیه بۆ هر دهنگیک که تیایدا تالهژییهکان تهواو داخرابن، له کاتیکدا که پیکهاتیک لهپروی رۆنان و واتا تهواوبو وهستان دروستدهبیئت(هاشم: ۲۰۱۲: ۳۴). به نمونه:

ئاسا رۆیشت، تهمن هات.

لیزهده وهستان ههیه لهنیوان ئهم دو رستهیه، که ههردوکیان لهپروی واتاوه تهواون و کاتیک رستهی یهکه م تهواو دهبیئت وهستانیک دروستدهبیئت و تالهژییهکان بهتهواوی دادهخرین، پاشان رستهی دوهم دهستیپیدهکات.

کهواته دهتوانین بلین وهستانیکه، که لهکاتی قسهکردندا رودهوات و وهک یهکه زمانهوانییهکانی تر، وهستان دهپیوریت. وهستان رۆلی جیاوازی فیزیکی، زمانی و دهروناسی دهبینیت، لهوانه وهستان بۆ ههناسهدان، وهستان بۆ دیاریکردنی سنوری ریزمانی، وهستان بۆ دیاریکردنی سههری قسهکردن و وهستان بۆ دانانی پلانی فکری یان بابهتی نوئ. وهستانی قسهکه له گفتوگودا دهتوانیت به گوینگر نیشاندات، که سههری ئهوه بۆ قسهکردن یان کاتی ئهوه بۆ قسهکردن. ههندیجار قسهکه رادهوهستیت بۆ بریاردان له قسهکانی دواتر و چۆنیهتی وتنیان(قوامی: ۱۳۹۳: ۱۱۳-۱۱۴). لیزهده مهبهست له وهستان بۆ ههناسهدان، پیویستی قسهکه ره بۆ پرکردنهوهی سییهکان له ههوا. ههروهها مهبهست له وهستان بۆ دیاریکردنی سههری قسهکردن ئهوهیه، کاتیک قسهکه لهکاتی گفتوگودا دهوهستیت ئهوه دهگهیهنیت، که سههری قسهکردن دهوات به کهسی بهرانبهر و چاوهرپی گوینگر دهکات تا دهستبکات به قسهکردن. وهستان

بۆ دانانی پلان و بابەتی نوێش، مەبەست لێی وەستانی کەسیکە بە بێدەنگی، کە بیهوێت بیربکاتەووە و پلان دابنێت. لەم ڕوانگەییەووە دەتوانین بڵێین گرنگترین ڕۆل و ئەرکەکانی وەستان بریتیین لە:

۱- پێویستی قسەکەر بۆ پڕکردنەووەی سێیەکان لە هەوا، بۆئەووەی سەرلەنوێ دەست بە قسەکردن بکات.

۲- ئەرکی واتا: پێویستی قسەکەر بۆ دەرخستنی واتا (واتە زەقکردنەووەی واتای ئەو و شانەیی کە قسەکەر مەبەستیەتی لە ڕیگەیی وەستانەووە دەریدەخات)، یان وەستان لە هەندێ شوێنی دیاریکراوی قسە. کەواتە وەستان نیشانەییەکە بۆ جیاکردنەووەی واتای ڕستە و دۆزینەووەی واتا، بە نموونە ڕستەییەکی وەک: ئەو کچە بەنازە.

\_ ئەو کچە بە نازە. (ئەو کچە ناز دەکات)

\_ ئەو کچە بە نازە. (ئەو کچە ناوی بە نازە)

لەم ڕستەنەووەی سەرەووە هەرچەندە هەردو ڕستەکە هەوالدانن، بەلام بە گۆرینی شوێنی وەستان واتای ڕستەکە دەگۆرێت، لە ڕستەیی یەکەمدا وەستان لەنیوان (بە + نازە)، بەلام لە ڕستەیی دووەمدا وەستان لەنیوان (ئەو کچە ← بە نازە) دا هەیه، بەبێ ئەووەی هیچ گۆرانکارییەکی لە ئاوازدا ڕووبدات.

زۆرجاریش وەستان چەمکی دژایەتی دەرەخات، بە نموونە لە ڕستەییەکی وەک: نەکەیی دەتکوژم.

\_ ئەگەر بیکەیی دەتکوژم.

\_ ئەگەر نەیکەیی دەتکووم. (لەم بارەدا بڕگەیی یەکەمی نەکەیی کورت دەکرێتەووە بڕگەیی دووم لەپەر دەوتریت و وەستانیک دواي نەکەیی هەیه، بڕگەیی سێیەمی دەتکوژم بەرزبۆنەووەیی خیرای پێووە دیارە، (نەکەیی دەتکوژم) بۆ

دهربرینی مه به سستی دوهم وهستان دواى وشه ی نه که ی نییه، به لکو نزمبونه وهی  
خیرای پیوه دیاره و برگه ی سییه می ده تکوژم هیزی خراوه ته سه ر(واحد: ۲۰۱۳:  
۴۰-۳۹).

لیردها پیویسته ئاماژه به وه بکهین، سه ره رای ئه و رۆله گرنگانه ی که  
وهستان له ئاخاوتندا هه یه تی، به لام له خشته ی ئه لفبای فونه تیکی جیهانیدا بۆ  
نیشاناندانی وهستان و جوړهکانی هیچ نیشانه یه ک دانه نراوه. له گه ل ئه وه شدا  
براون(Brown)(1990) بۆ نیشاناندانی وهستانه کورت و دریژهکان له نیشانهکانی  
[+] و [++] سویدی وهرگرتوه. دوکورت و هاوکارهکانیشی (Duckworth et al)  
(1990) ئه م سیسته مه ی خواره وهیان بۆ ئه م مه به سته پیشکه شکردوه:

X(.)X وهستانی کورت

X(..)X وهستانی مام ناوهند

X(...)X وهستانی دریژه (قوامی: ۱۳۹۳: ۱۱۳-۱۱۴)

## Rhyme کیش: ۴-۲-۱-۳-۳-۲

له سه ره تادا کیش بۆ دارشتن و نواندنی دروستهکانی قورسایى stress  
structure-representation هیترایه ئاراوه، به لام پاشان بۆ مه ودا و بواری  
دیکهش، به تاییه تی بۆ دارشتن و نواندنی دروستهکانی برگه syllable  
structure به کارهینرا و به مهش به کارهینانه که ی فراوانکرا. مؤدیلى کیشی برگه  
یه که م جار له سالی (۱۹۷۹) له لایه ن (Kiparsky) هوه پروپاگه نده ی بۆکرا و  
بلاوبوه وه، پاشان له سالی (۱۹۸۵) له لایه ن (Giegerich) وه به سه ر زمانى  
ئه لمانیدا جیبه جیکرا(مه حویى: ۲۰۰۸(ب): ۱۰۰-۱۲۲). کیش یه کیکه له فونیمه  
ناکه رتیه کان، "زاراوه یه که ئاماژه یه بۆ پیکهینه رى سه ره کی پیکهاته ی برگه واته

ناوکی برِگه (که کۆنسۆنانت ناگریتته وه)، ههروهها زنجیره کۆنسۆنانتتهکانی کۆتایی" (Crystal: 2008: 417). به واتایهکی تر، "ئهگهر لیکۆلینه وه لهو زنجیره دهنگانه بکهین، که بهیهکه وه دین و دهگونجین له گهڵ یه کتر، ئهوا بۆمان دهردهکه ویت، که ئهوانه له قاول و کۆنسۆنانتتهکانی کۆتایی پیکهاتون، له کۆتایی برِگه دا. چه مکی کیش له شیکردنه وهی فۆنولوژییدا گرنگه له برِگه دا، وهک ریگه یهک بۆ ئاماژه کردن به لوتکه ی برِگه (قاول)، له گهڵ هه ر دهنگیک که به دوای لوتکه دابیت له ناو برِگه" (Roach: 2002: 66).

بۆ نمونه:

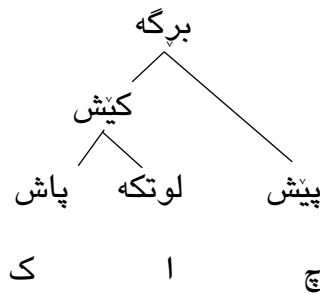

هیلکاری ژماره ۳ پیکهاتهی وشه ی (چاک)

به سه رنجدان له م هیلکارییه بۆمان دهردهکه ویت، که کیش (لوتکه، پاش) ی پیکهاته ی برِگه ده گریتته خو.

لیره دا پیویسته ئاماژه به وه بکهین، که فۆنیمه کهرتیهکان توانای جیاکردنه وه و گۆرین و دروستکردنی وشه ی نوێیان ههیه، که به پپی یاسا و دهستوری تایبته به زمانه که لیکده درین و وشه و فریز و رسته یان لپیکدیت، که هه لگری بیر و واتا و مه به ستهکانی قسه پیکه رانی زمانه که ده گه یه نیت، فۆنیمه ناکه رتیهکانیش له گهڵ دهر برینی فۆنیمه کهرتیهکان له کاتی ئاخاوتندا کاریگه ری خۆیان دروست دهکن، به لام بابه تی سه رهکی ئەم لیکۆلینه وهیه فۆنیمه



كەرتىيەكانن، چونكە جوت دەنگىي دياردەيەكى فونولۇژىيە و تايىبەتە بە سەگمىتتە  
كەرتىيەكان(فونىمە كەرتىيەكان)، نەك سەرو سەگمىتتەكان(فونىمە ناكەرتىيەكان).

## ۲-۳-۴: بېرگە Syllable

بېرگە وەك گرنگىرەن دانەي ئاستى دەنگىسازى، زورترەن پىناسە و  
تيروانىنى جوراوجورى لەبارەو خراووتەپرو. دەتوانىن بلىين "زاراوەي بېرگە بۇ  
يەكەيەكى ئاستى دەنگىسازى بەگشتى و فونولۇژىيە بەتايىبەتى لە زمانەوانىدا  
بەكارديت"(حەسەن: ۱۹۹۱: ۱). واتە لە زمانەوانىدا، بېرگە يەكەيەكە لە ئاستى  
دەنگىسازى بەگشتى و فونولۇژىيە بەتايىبەتى. بە واتايەكى تر، بېرگە زاراوەيەكە  
وەكو بەشيكى بنچىنەيى لە فونەتيك و فونولۇژىيە ئاماژەي بۇ دەكرىت، كە بە  
يەكەيەكى سەرەكى دادەنرىت لە ليكولنەوہى فونەتيك و فونولۇژىيەدا. (Roach: 2002: 76).

لە پروانگەي فونەتيكەوہ چەندىن پىناسەي بۇ كراوہ، لەوانە بېرگە "بريتىيە  
لە دەنگىك ياخود پتر لە دەنگىك، كە بە يەك تەورژم ياخود تەكانى ھەواي  
دەربازبو لە دەم ھاتىتتە دەروہ."(مارف: ۱۹۷۶: ۶۸). پىوہرى ديار لەم پىناسەيەدا  
بونى دەنگىك يان زياتر لە دەنگىكە، پىوہرىكى تر دەربىنى ئەو دەنگەيە بە يەك  
تەكانى ھەواي دەربازبو لە دەمەوہ.

ھەر لەسەر ئەم بنەمايە (قوامى) سەبارەت بە بېرگە دەليت: "لە پىناسە  
سەرەتايىيەكان، كە بە شيوہيەكى سەرەكى بەرھەمدار بون، (استتسون Stetson ،  
۱۹۵۱) پىي وايە بېرگە لە ئەنجامى يەك جار تەنگبونەوہى ماسولكەكانى  
ھەناسەدان بەرھەمدىت. بە واتايەكى تر، لەم پىناسەيەدا بېرگە بەدوايكاھاتنى  
ژمارەيەك لە دەنگەكانى زمانە، كە بە يەكجار تەنگبونەوہى يان چونەوہيەكى

ماسولكه كانى هەناسەدان دەردەبەردىن. بەلام لە تووژىنەوەى دواتر (لدىفوغد، ۱۹۶۷) دەردەكەوئىت، كە گونجانى تەواو لەنيوان چالاكى ماسولكه كان و بېرگەدا نىيە، هەندىجار وشەيەكى دو بېرگەيى بە يەك جار تەنگبونەوەى ماسولكه كانى هەناسەدان بەرھەمدەھىنرئىت و هەندىجارىش يەك وشەى تاك بېرگەيى بە دوجار تەنگبونەوەى ماسولكه كان بەرھەمدئىت. (قوامى: ۱۳۹۳: ۱۰۹).

لە روانگەى ئەم پىناسانەوە بۆمان دەردەكەوئىت، كە بېرگەى فۆنەتيكى خۆى نابەستتتەوە بە زمانىكى ديارىكراوہو، چونكە پەيوەستە بە كارى هەناسەدان و هەناسەوہەرگرتن و كارکردنى ئەندامانى ئاخواتن و ئەو تەوژمە ھەوايەى لەكاتى دركاندندا دئتە دەرەوہ. لە بەرانبەر بېرگەى فۆنەتيكى، كە گشتىيە و خۆى بە زمانىكى ديارىكراوہو نابەستتتەوہ، بېرگەى فۆنۆلۆژىيمان ھەيە، كە تايبەتە و لە زمانىكەوہ بۆ زمانىكى تر دەگۆرئىت. ئەوہى لئزەدا مەبەستمانە بېرگەى فۆنۆلۆژىيە.

لە روانگەى فۆنۆلۆژىيەوہ "بېرگە ئەو كۆمەلە دەنگەيە، كە فۆنۆتاكتىكى زمانەكە سنورى بۆ ديارىدەكات" (فتاح: ۲۰۱۱: ۷۹). بەو واتايەى، ئەو ياسايانەى ديارىدەكرئىن لە بېرگەى فۆنۆلۆژىيدا گشتى نين و بۆ ھەمو زمانىك ناشئىن، چونكە ھەر زمانىك رېزبونى دەنگى و ياساى فۆنۆتاكتىكى خۆى ھەيە و جياوازە لە زمانىكى تر. لەبەرئەوہيە پىناسەکردن و باسکردنى بېرگە لەرۆى فۆنۆلۆژىيەوہ تايبەتە بە زمانىكى ديارىكراو. ھەر لەم بارەيەوہ (ئىسماعيل) دەئىت: "لەرۆى فۆنۆلۆژىيەوہ ھەر زمانىك ياساى تايبەتى خۆى ھەيە بۆ كۆبونەوہى يەكە دەنگىيەكان لە بېرگەدا، لەوانەيە ئەو كۆمەلە دەنگەى كە لە زمانىكدا بە بېرگەيەك دادەنرئىت، لە زمانىكى تر دو بېرگە بئىت. بەمەش پىناسەى بېرگە بە گەرانەوہ بۆ لايەنى فۆنۆلۆژىيە لە زمانىكەوہ بۆ زمانىكى تر جياواز دەبئىت، ھەرۆەك بېرگە،

يەكە يەكە يەك قاولى تىدايە، يان بە تەنھا يان لەگەل ژمارەيەكى ديارىكراو لە كونسونانت بەپىي سىستەمىكى ديارىكراو. (ئىسماعىل: ۲۰۰۹: ۳۹-۴۰).

بەم شىۋەيە لە روانگەي فۆنەتيكەوہ ئەو ياسايانەي دادەنرىن تايبەت نىن بە زمانىكى ديارىكراو، بەلكو شىۋەيەكى گشتى وەردەگرىت. لەبەرئەوہ دەتوانىن بلىين "يەكەك لە كەم و كورتى لىكۆلەينەوہي فۆنەتيكى برگە بە شىۋەيەكى گشتى لەوہدايە، كە ناتوانىت سنورى برگەمان بۆ جىبابكاتەوہ. بە واتاي ئەوہي، كە ئەگەر بمانەوئىت بەشىۋەي فۆنەتيكى لە برگە بكوئەينەوہ، ئەوا لەوانەيە ھەرگىز نەگەينە ياسايەكى گشتى، كە سنورى برگەمان لە ھەمو زمانەكاندا بۆ ديارىيكات، چونكە نەك ھەر زمانە بە جۆرىك سنورى برگە ديارىدەكات و جۆرىكى برگە پەسەند دەكات بەسەر جۆرەكانى تردا، بەلكو سنورى برگە لە شىۋازىكەوہ بۆ شىۋازىكى ترى ھەمان زمانىش دەگۆرىت، لەبەر ئەم كەموكورتىيەي تىپروانىنى فۆنەتيك دەربارەي برگە، زۆربەي زمانەوانەكان باوہريان وايە كە دەبىت بەپىي فۆنۆلوژىي لە برگە بكوئەرىتەوہ" (فتاح: ۲۰۱۱: ۷۹).

لەروى پىكھاتتەوہ برگە بەپىي رىساي دو پەلكىي دابەشەدەبىت بۆ كىش و سەرەتاي برگە و كىشيش لە بنە \_ وەچەپىكھاتەكانى كرۆكى برگە و كۆتايى برگە پىكھاتوہ. (مەھويى: ۲۰۰۸ (ب): ۸۶). بەم شىۋەيە:

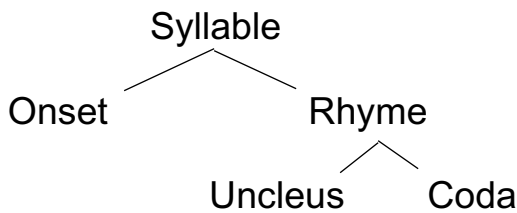

ھىكارى ژمارە ۴ مۆدىلى پىكھاتەي برگە

## ۲-۳-۱: برگه له زمانی کوردیدا

برگه له زمانی کوردیدا له سی بهشی سهرهکی پیکدیت، پیش و لوتکه و پاش، ئاسایی پیش و پاشی برگه دهنگیکی کونسونانت پیکدینیت، لوتکesh دهبيت ئاسایی قاول بيت(فتاح: ۲۰۱۱: ۸۰). ئەمەش به واتای ئەوه دیت، که برگه له زمانی کوردیدا بهبی قاول ناییت، چونکه قاولهکان کرۆکی برگه پیکدههینن، هەر لهبهرئەوه (مهحویی) دهلایت: "برگهکانی زمانی کوردی پرۆژهی قاولهکانن" (مهحویی: ۲۰۰۰: ۲۲). بۆ ریزبون و بهیهکهوههاتنی دهنگهکانی زمانی کوردی لهناو قالبی برگه، ئەم مهرجانهی لای خوارهوه رهچاودهکریت:

۱\_ قاول ناوکی برگه پیکدههینیت.

۲\_ سهههتای برگه به قاول دهستپیناکات، واته به کونسونانت دهستپیدهکات و ناکریت له کونسونانتدا چۆل بکریت.

۳\_ دو قاول بهدوای یهکتردا نایهت.

۴\_ ئەگەر کونسونانتیک کهوته نیوان دو قاولهوه، ئەوا قاولی دوهم کونسونانتتهکه بهلای خۆیدا رادهکیشی، بۆئوهی مهرجی (۲) جیهجییکریت. ههمان مهرج بۆ دو کونسونانت جیهجی دهبيت بۆ ههمان مهبهست.

۵\_ هیشوه کونسونانت (Cluster) که بریتیه له بهیهکهوههاتنی دو کونسونانت یان زیاتر بهدوای یهکترییهوه دروست دهبن. له زمانی کوردیدا زیاتر له دو کونسونانت یان کونسونانتیک و نیمچه کونسونانتیک بۆ جهمسهری سهههتای برگه و نیمچه کونسونانتیک و دو کونسونانت له جهمسهری کوتایی برگهدا ریگه پینهدراوه، ئەم یاسایه له زمانیکی وهکو زمانی ئینگلیزی هیشوه کونسونانت له جهمسهری سهههتای برگه ریگه به دو کونسونانت یان زیاتر دهات، به نمونه (spring, street)(قادر: ۲۰۱۶: ۹۱-۹۲).

## ۲-۴: فونوتاكتيك Phonotactics

له ئاستى دەنگدا و بەپىي تايبەتمەندى دەنگەكان له زمانە جوراوجۆرهكاندا شىۋازى دابەش-بون و رىزبونى دەنگەكان جياوازيان ھەيە، ھەر زمانىك بەگوڤرەي ياساكانى ناو زمانەكەي دەنگەكانى پىكەوھەيدىن و رىزدەكرين، بەم بەيەكەوھەاتنەي فونىمەكانىش دەوترىت فونوتاكتيك. "فونوتاكتيك زاراوھەيەكە بەكارھاتوھ لە فونولوژييدا بۇ ئاماژەكردن بە زنجىرەي رىكخسىتنى يەكەكانى فونولوژيى، كە لە زمانىك ڤودەدەن و پىكەوھەيدىن" (Crystal: 2008: 366). بەو واتايەي، كاتىك كە يەكەكانى فونولوژيى پىكەوھەيدىن، رىكدەخرين. ئەم رىكخسىتەنەش بەھۆي كۆمەلە ياسايەكەوھ دەيىت كە لە زمانەكەدا ھەن، بۆيە دەتوانين بلىين "بە ياساكان و چۆنيەتي تىكەلكردن و رىكخسىتنى فونىمەكانى زمانىك دەوترىت (فونوتاكتيك)". (باقرى: ۱۳۷۴: ۲۰۸). واتە ئەو ياسايانەن، كە لە زماندا بەكاردين بۇ رىكخسىتنى فونىمەكانى زمان و چۆنيەتي بەيەكەوھەاتنى فونىمەكان لەتەنىشت يەكتر، لەبەرئەوھ (مشكوةالدينى) لەبارەيەوھ دەلييت "بە چۆنيەتي پەيوەندى و چۆنيەتي رىكخستن و دەرکەوتنى فونىمە كونسۇنانتەكان و قاوڵەكان لە پىكەھاتەي بڤرگەدا دەوترىت فونوتاكتيك". (مشكوةالدينى: ۱۳۸۵: ۱۰۹). ھەرۇھا (قادر) لە پىناسەي فونوتاكتيكدا دەلييت "ئەو مەرج و ياسايانەن، كە لەناو مۆرفىمەكان و وشەكان و بڤرگەكاندا تەحەكوم بە فونىمەكانيانەوھ دەكەن" (قادر: ۲۰۰۸: ۲۴). ئەمەش ئەوھ دەگەيەنىت، كە مەبەسست لە فونوتاكتيك ئەو مەرج و ياسايانەن، كە حكومى فونىمەكان دەكەن و رىگە بە ھاتن و نەھاتنى فونىمەكان دەدەن لەتەنىشت يەكتر، چونكە لەنيوان ھەنديك لە فونىمەكان پەيوەندى و ھاوڤىيەتي ھەيە و لەنيوان ھەنديكى تر پەيوەندى و ھاوڤىيەتي نىيە، (ھاوڤىيەتي بريتىيە لە رىكخسىتنى دەنگەكان لە دروسستبوندا. دەنگەكانى زمان ھەنديكيان

هاورپييه تيبان له گه ل په كتردا هه يه و هه نديكي تريان هم هاورپييه تيبه يان نيبه و  
 حه ز به يه كتر ناكه ن، به نمونه دهنگي (ر) هاورپييه تي له گه ل (د) هه يه، به هو ي  
 نه وه ش كه دهنگي (ت) زور نزيكه له دهنگي (د) بو يه هاورپييه تي له گه ل (ت) يشدا  
 هه يه، به لام هم هاورپييه تيبه له گه ل دهنگي (د) زياتره به به راورد له گه ل دهنگي  
 (ت)، هه روه ها دهنگي (ر) له گه ل دهنگي (ج) يش دي ت، به لام هاورپييه تي نيوانيان  
 كه متره له هي (د، ت). دهنگي (ن) ش هاورپييه تي له گه ل دهنگي (گ) هه يه و زور  
 حه ز به يه كتری دهكهن، هه روه ها له گه ل دهنگي (د) ش هاورپييه تي هه يه، به لام  
 له گه ل دهنگي (گ) زياتر هاورپييه، بو يه خه لكي سلیماني له قسه كردندا دهنگي (د)  
 دواي دهنگي (ن) دهكهن به (گ)، وهك: دهنگ، مهنگ، رهنك، ... هتد(واحد: ۲۰۱۳:  
 ۱۰۷-۱۰۹).

له لايه كي تره وه (عالي) به م شيويه باس له سيسته مي به يه كه وه هاتني  
 فونيمه كاني زمان دهكات و ده ليت: "نه و سيسته مه يه كه فونيمه كاني تي دا به ش  
 ده كريتته سه ر سه ره تا و ناوه راس ت و كو تاي و وشه، هه روه ها كو بونه وه ي  
 قاو له كان و كو نسنه تته كان \_ فونيمه كه رتبييه كان \_ و ناكه رتبييه كان ده كريتته خو ي،  
 نه مه ش له زمانيكه وه بو زمانيكی تر جياوازي هه يه" (عالي: ۲۰۱۵: ۵۴). كه واته  
 ده توانين بليين، له هيچ زمانيكدا ياسا فونوتاكتيكه كان به شيويه كي يه كسان  
 ده رناكه ون و جياوازن له يه كتری، نه گه ر جياوازيه كي كه ميش بيت. زانيني هم  
 ياسا فونوتاكتيكه يانه ش كاريكي قورس و نالوز نيبه، چونكه قسه كه راني زمانه كان  
 هر له كاتي ناخاوتندا به ئاشكرا هه ست به بوني هم ياسا يانه دهكهن و له كاتي  
 هر كه ليتنيكدا هه ول ددهن ناته واوييه كان پر بكه نه وه و بيگونجين له گه ل  
 زمانه كه ياندا(حه ميد: ۲۰۱۵: ۵۳). به م جو ره ده كريت بوتريت، شيويه ري كخستن  
 و ريز كردني فونيمه كان له ناو وشه كان و نه و سنورانه ي فرمانره واييان دهكات،

له زمانه جياجياكانيش جياوازه و هر زمانيك چهند سنوربهنديه كي دياريكراو بهسه پيکهاتنی فونيمهکانی خويدا دهسه پيئيت. به نمونه له زمانی کوردیدا به هيچ شيويهک دو قاول بهدوای يه کتردا نايه، کاتيک وشه ی (چرا) بههوی نيشانه ی (ان)هوه دهکريت به کو، بوئهوهی دو قاول بهدوای يه کتریدا نهيه، پيوسته (نيمچه کونسونانت) يک له نيوان قاولهکان دابنين، بهم شيويه:

### چرا + ان < چرايان

يهکتي تر له و سنوربهنديانه ی بو فونيمهکانی زمانی کوردی دانراوه ئهويه، که هرگيز قاول له سهههتای وشه و برگه دا نايهت، ههروهها له برگه يه کدا تهنها ريگه به هاتنی تاکه قاوليک دهديت و ناتوانريت دو قاول له برگه يه کدا بين، چونکه ياسای زمانی کوردی ريگه بهم بهيه که وههاتنه نادات.

ياسايهکی تری فونوتاكتيکی زمانی کوردی ئهويه، که ئهگه ر دهنگيکی کونسونانت کهوته نيوان دو دهنگی قاولهوه، ئهوا کونسونانته که له گه ل برگه ی دوهدا دهروات. به واتای ئهويه، دهبيته پارچه ی پيشهوهی برگه ی دوهم، وهک له م نموناندا دهردهکهويت: ئهروم (ئه. رووم)، ناخوم (نا. خوم)، ناکه م (نا. که م)، ئهزانم (ئه. زا. نم)... هتد. ئه م ياسايه ش به شيکه له ياسايه کی گه وره و بلاوتری فونوتاكتيکی کوردی، که ناهيئت بهشی پشتهوهی برگه دهنگيکی تيدا گزره بيت و مهيلي ئهويه تيدايه که زوربه ی برگهکانی کراوه و سوک بيت (فتاح: ۲۰۱۱: ۷۹-۸۰). له م روانگه يه وه دهتوانين بلين "لايه نيکی ديکه ی فونوتاكتيک گشتگيرييه کی سه ره و ريزبونه ده رباره ی دروسته ی برگه. جيبه جيکردنی ههنگاوهکان له برگه دا به شيويه کی گشتی بهسه ر کاته گورييه گشتيهکانی وهک (کونسونانت و قاول) هکاندا جيبه جيدهکرين. فورمی ناوهوهی ريگه پيدراوی برگه له چه شنی CV و VC و CVC ين. برگهکانی زمانیک ده شيت چه پکی زوريان

له سه ره تاي برگه و کوتايي برگه دا\_ هه بييت و هاوکيشه کاني برگه که ی نالۆز ترن." (قادر: ۲۰۰۸: ۲۴). که واته "له بهرئه وه ی له فۆنۆ تاکتيکدا گرینگی و به های هه ر فۆنيمیک په یوه سسته به و جيگايه ی که له پیکهاته ی برگه دا هه یه تی، بۆیه پیکهاته ی برگه له ليکۆلینه وه فۆنۆ تاکتيکه کاني زماندا بايه خيکی زۆری هه یه" (حه مید: ۲۰۱۵: ۵۳).

به م شيويه له کوی ئەم روانگانه ی سه ره وه ده توانين بلين فۆنۆ تاکتيک ئە و مه رج و ياسايانه ن، که به یه که وه هاتن و ريزبونی دهنگه کاني زمان له ناو چوارچيويه برگه و وشه کان دياریده که ن، هه ره وها هه ر زمانیکيش ياسای تاييه ت به خوی هه یه بۆ به یه که وه هاتنی فۆنيمه کاني له سنوری وشه و برگه کان، که جياوازه له زمانیکی تر.



**بەشى سىيەم: فۆنۆلۆژىيە بەرھەمھىنان و پروسە فۆنۆلۆژىيەكان**



## بەشى سېيەم

### فونولوژىيە بەرھەمھېنان و پروسە فونولوژىيەكان

#### ۱-۳: فونولوژىيە بەرھەمھېنان Generative Phonology

يەككە لە تايبەتمەندىيە گرنگەكانى زمانى مرؤف لايەنى "بەرھەمھېنان" يان "داھىنان"ە. فونولوژىيە بەرھەمھېنان Generative phonology بەشىكە لە رېزمانى بەرھەمھېنان Generative Grammer پېكدەھېتت. دەتوانىن بلىين لقيكە لە رېزمانى بەرھەمھېنان و سەرھەلدانى دەگەرپتەوہ بۇ قوتابخانەى رېزمانى بەرھەمھېنان و گويزانەوہى چۆمسكى، كە بە تيورى ستانداردى بەرھەمھېنان ناسراوہ (Hameed: 2018: 7). چەمكى بەرھەمھېنان يەككە لە گرنگترين چەمكەكانى تيورەكە و چۆمسكى زۇر گرنكى پيداوہ و لەسەرى وەستاوہ و ميكانيزمەكەى رونكردوتەوہ، تيورەكە جەخت لەسەر بنەماى بەرھەمھېنانى ژمارەيەكى بېسنور رستە دەكاتەوہ لەلايەن ئاخيوەرانى زمانەوہ. بەم شيوەيە، كرۆكى بىرى بەرھەمھېنان برىتتيە لە دروستكردن و بەرھەمھېنانى ژمارەيەكى بېسنور و بى كۆتا لە رستە لە ژمارەيەكى سنوردار و بە كۆتا و ديارىكراو لە كەرستە و ياسادا(محەمەدئەمىن: ۲۰۱۵: ۱۷).

رېزمانى بەرھەمھېنان لە سالى ۱۹۵۰ لە پەيمانگاي ماسا چوست (MIT) بۇ تەكنەلۇژيا لەلايەن نەوام چۆمسكى و مۇرىس ھالى پەرەپيدراوہ. ئەم رېزمانە وەك تيورىكى بنچينەيى لە بوارى فونولوژىيە و سىنتاكس لە ويلايەتە يەكگرتوہكانى ئەمەريكا خزمەتدەكات. لەم رېزمانەدا، مەبەستى سەرەكى

زماناسان چاره سهرکردنى كيشه يه كه، كه چومسكى (۱۹۶۸) وهك كيشه ي  
ئەفلاتون يان (نەبونی هاندەر) دایناوہ. لە دیدی چومسكى نەبونی هاندەر يان  
وریاكەرەوہ بېبایەخە لە زماندا، كه لە منداڵدا دەیخاتەرۆ، لە وهلامى ئەو كيشه يه  
دەلیت، لەبەرئەوہى منداڵ لەكاتى لەدایكبوونیدا زانیارى زمانى و زگماكى هەيه،  
توانای گۆرینی زانیارى سنوردار و كەمى هەيه بۆ سیستەمىكى ئالۆز. چومسكى  
دواى سى سال لە خویندنه وهيهكى وردو بیرکردنه وهيهكى قول لەسەر كيشه ي  
(ئەفلاتون) پېشنیاری ئەوہ دەكات، كه وا باشتەرە لە تیۆرى بەرھەمھێناندا لەجیاتى  
جەختکردنه وه لەسەر جیاوازی زمانەكان رەچاوى لەیهكچونى نیوانیان  
بكریت (Kenstowicz: 1994: 2).

بەم شىوہيه دەتوانین بلیین، فۆنۆلۆژى بەرھەمھێنان، كه لەنیوان دەيهى  
۱۹۵۰ بەولاوہ باسى لیکرا، لە دو بیرکردنه وهى جیاواز سەرچاوه دەگریت:  
بیرکردنه وهكانى چومسكى و هالى، كه چومسكى لە قوتابخانەى ئەمريكى و لای  
(زلیگ هاریس) سەرچاوهى گرتوہ، كه مامۆستای بوہ، هالى لە رېچكەى  
زماناسى ئەوروپى لای (رۆمان ياكوبسن) لە قوتابخانەى پراگ سەرچاوهى  
گرتوہ. كۆراوهى ئەم دو بیرکردنه وه تیۆرى بەرھەمھێنانى پیکھینا، كه رېشەكەى  
لەم دو قوتابخانەيه دایە. هەرچەندە لەگەل هەردوکیان جیاوازه، بەلام هەردو  
قوتابخانەكەشى تیدا رەنگداوہتەوہ و دەربیرى هەردوکیانە (كامبوزیا: ۱۳۹۳: ۵).  
بەگشتى، فۆنۆلۆژى بەرھەمھێنان بە بلاوکردنه وهى كارە بەناوبانگەكەى  
چومسكى و هالى بە ناوى (تەرزى دەنگى زمانى ئینگلیزى) (The Sound  
Pattern Of English) ناسرا. فۆنۆلۆژى بەرھەمھێنان لە رەوتى گەشەسەندنى  
خۆیدا لە ریزمانى بەرھەمھێندا بەستراوہتەوہ بە تیۆرى يان كۆمەلە تیۆرییەكەوہ،

كە لە دەيەي پەنجاي سەدەي رابردووە دەستپيكردووە و لە دەيەي شەستدا فراوانبو، لە تيۆري (تەرزى دەنگى زمانى ئىنگليزى)ى چۆمىسكى و ھالى لە سالى (۱۹۶۸)دا فۆرمى ستانداردى خۇى وەرگرت، كە بە ناوى تيۆري (SPE) ناسيئرا. دواتر ئەم بەرھەمە بو بە تيۆري سەرەكى فۆنۆلۆژيى بەرھەمھيئان و تاوەكو ئىستاش ئەو گريمانە و تيۆرييانەي چۆمىسكى و ھالى بون بە سەرھەشقى تويزەران و ليكۆلەرانى بوارى فۆنۆلۆژيى (ھەميد: ۲۰۱۵: ۴۶).

بەپيى تيۆري بەرھەمھيئان، مرۆقەكان لە كاكلە يان كرۆكيكى ھاوبەشدا لە ريزمانى جيھانيدا (UG) بەشدارن. بە واتايەكى تر، ريزمانى جيھانى جەخت لەسەر ھاوبەشى نيوان زمانەكان دەكاتەو. ليكچونى زمانەكان لە ھەنديك رۆو، بەلگەيە لەسەر بونى خالى ھاوبەشى نيوان زمانەكان، بەم شيوەيەي خوارەو:

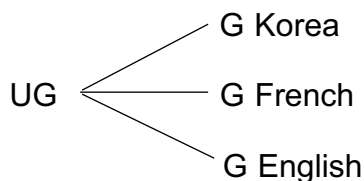

چۆمىسكى ئەو زانياريە ھاوبەشەي نيوان زمانەكان بە (ريزمانى جيھانى) ناودەبات ئەمەش لە كتيبي (پيکھاتە سينتاكسيەكان)دا خراوەتەرۆ (ھەميد: ۲۰۱۵: ۴۵\_۴۶).

كەواتە تيۆري بەرھەمھيئان، بريتيە لە بەكارھيئان و بەرھەمھيئان لە ريزمانەو بۆ فۆنۆلۆژيى، بەرھەمھيئان واتە ئەو ياسايانەي كە وەسفى ئەگەرە گونجاوكان دەكەن لە زماندا، لە ھەردو بوارى ريزمان يان فۆنۆلۆژيى، كە

گەشەيان پېدراوہ بۇ شىكردنهوہى سىستەمە فۇنۇلۇژىيەكان لە جىھاندا (Obied: 2016: 170). لەناو قوتابخانە جۇراوجۇرەكانى ترى فۇنۇلۇژىيەدا، فۇنۇلۇژىيە بەرھەمھىنان زۇر ناسراوہ، لەبەرئەوہى بوہ بە تىۋرىكى ستاندارد لەبەرانبەر كارەكانى تر لە فۇنۇلۇژىيەدا، كە پىوانەكراوہ و ھەلسەنگىندراوہ (Hameed: 2018: 7).

### ۲-۳: ئامانجى فۇنۇلۇژىيە بەرھەمھىنان

مەبەست و ئامانجى سەرەكىي فۇنۇلۇژىيە بەرھەمھىنان ((برىتىيە لەوہى تواناى ئاوەزىيە و مېشك ("توانست" competence) بكات بە مۇدىل، بە شىۋەيەك، كە تواناى دروستكردى بەرھەمھىنانى رستەكان و تىگەيشتنىيان بگرىتەوہ. توانستى فۇنۇلۇژىيە Phonological competence، وەك تواناى دروستكردى و تىگەيشتنى فۇنۇلۇژىيەنى زنجىرە دەنگىيە فۇم دروستەكان، بەشىكى ئەو توانستە رىزمانىيە. توانستە فۇنۇلۇژىيەكەش بە زانىنى ئەو ياساىانە دادەنرىت، كە دەتوانرىت لەرپىيانەوہ دروستەكان لە دروستەى دىكەوہ وەربگىرىن.)) (مەھوى: ۲۰۰۸ (ب): ۹-۱۰).

كەواتە دەتوانىن بلىين، ئامانجى فۇنۇلۇژىيە بەرھەمھىنان، ياخود كاتىك كە زمانناسانى بەرھەمھىنان لە فۇنۇلۇژىيە زمانىك دەكۆلئەوہ، ھەول دەدەن سى خالى گشتگىر بدۆزنەوہ:

۱\_ دۆزىنەوہى ياساكان، كە يارمەتى ناساندنى رەگەزە دەنگىيەكانى زمان دەدات لە رستەدا، وەك (قاوولەكان، كۆنسۇنانتەكان، برگەكان و كىشەكان (برگە و كىش)).

۲\_ دیاریکردنی و دابه شکردنی ره گه زه کان له بنچینه ی زمان و قالبه کانی (یاسای فونوتاکتیکی زمانه کان). که واته یه کیک له ئامانجه کانی دوزینه وهی یاسا کان، توانای به یه که وه هاتنی دهنگه کانه، چونکه دهنگه کان به پیی چهند یاسایه کی فونولوژی ریخراو پیکه وه دین و ریزده کرین.

۳\_ دوزینه وهی گورانکاری له شیوهی مؤرفیمه کان و نوسینی یاسا فونولوژییه کان له سه ر بنه مای جیاوازی دهربرینی ئەم وشانه له رسته دا. (Kenstowicz: 1994: 57).

### ۳-۳: چه مکی فونیم له روانگهی فونولوژی به ره مهیتان

به دریزی میژوی فونولوژی روانگهی جوراوجور له بواری چه مکی "فونیم" وه کو دیاردهیه کی زمانی هه بوه. بیگومان هه ر قوتابخانه یه کی فونولوژی و هه ر تیوریکی فونولوژی روانگهی خوی دهرباره ی چه مکی فونیم هه یه. له فونولوژی به ره مهیتان فونیم به راستیه کی بیر یان (ئه بستراکت) داده نریت، دهنگ به راستیه کی بینراو یان به رجه سته هه ژمار ده کریت. هه ر فونیمیک هه لگری کومه لیک تایبه تمه ندی فونولوژییه، که له بیر ی خه لکیدا هه یه و له کاتی به ره مهیتانی گوتندا ده بیته دهنگیکی دیاریکراو. له م روانگهی وه فونیمه کان کومه لیک له تایبه تمه ندی جیاکه ره وه یان هه یه. له راستیدا سیما جیاکه ره وه کان به بچوکتیرین توخم له لیکولینه وهی زمانه وانیدا هه ژمار ده کریت. ره گه زه کانی دهنگ به شیوهی ک(+) و که م(-) له قالبی ماتریکس به تایبه تمه ندی دو به هایی دهنوسرین، ئەو تایبه تمه ندییانه سه ر هتا له قوتابخانه ی پراگ له لایهن (تروبتسکوی و یاکوبسن) وه پیشکه شکران. له پیوانه ی SPE دا پیداچونه وه به تایبه تمه ندییه کان کرایه وه و کارایی هه ر یه کیکیان دوباره هه لسه نگیند رایه وه و

هه مو سیستهمی فونتهیکی له سیستهمیکی کارا تر و گونجاوتردا نوسرایه وه. له پیوانه ی SPE هه ر فونیمیک به شیوهی تایبه تمه ندی دو بهایی له میشکدا هه لگیراوه، کاتیک قسه به ره هم دههیندریت ئەم تایبه تمه ندییانه له میشکه وه دهنیردرین بۆ که نالی ئاخاوتن و به شی خواس تراو له ئەندامه کانی ئاخاوتندا چالاک ده کریت و ده بیته هوی به ره مهینانی دهنگی خوارا و. به م شیوهیه ره گه زه کانی نواندنی فونتهیک و نواندنی بنچینهیی له چوارچیهی تایبه تمه ندی دو بهاییدا دنوسرینه وه (کامبوزیا: ۱۳۹۳: ۱۷).

له لایه کی تره وه (hayes: 2009) به گشتگیری یان به تیکرایی وه سفی ئەو دو ریگه جیاوازه ی کردوه، که دهنگیکی پی گوده کریت له ژینگه جیاوازه کاندا. ده تواندریت بگوتریت، یاسا فونولوزیهییه کان وه سفی ئەو ریگه یه دهکن، که چون قسه کهر ئەو فونیمه بنچینهییانه ی که له میشکدا هه لگیرا و، ده گوریت بۆ دهنگی راسته قینه له کاتی قسه کردن و دهربرینی دهنگه کاندا. به شیوهیه کی گشتی یاسا فونولوزیهییه کان به فونیمه بنچینهیییه کان ده ستهپیده کهن (ئەو فونیمانه ی که له میشکی قسه کهردا هه لگیرا و) تا ده گن به فورمی روکه شی یان ئەوه ی که قسه کهر چی گوده کات. بۆ نمونه S ی نیشانه ی کۆ له زمانی ئینگلیزیدا له وانیه به [s] وهک له وشه ی cats، یان [z] له cabs، یان به [iz] وهک له buses گۆ بکریت. ئەم شیوانه هه مویان له میشکدا به هه مان شیوه ی S هه لگیرا و، به لام دهربرینه رواله تییه کان، که له ریگه ی یاسا فونولوزیهییه کانه وه گۆ ده کرین، جیاوازن (Obied: 2016: 168). به م شیوهیه له فونولوزی به ره مهیناندا فونیم هه لگری کۆمه لیک تایبه تمه ندی فونولوزیهییه، که له میشکی قسه کهردا هه لگیرا و، له دهربریندا ده بیته دهنگیکی دیاریکرا و، جا ئەو دهنگه یان هه مان ئەو فورمه ی ناو میشکی قسه کهره، یانیش له دهربریندا ئەو فورمه جیاواز ده بیته.



کهواته، له فونولوژیی بهرهمهیناندا، فونیم دانیهکی نهبینراو و نابهرجهستهیه، که له میثکی قسهکهردا هه لگیراون، ههریهک له م فونیمانهی که له میثکدا هه لگیراون، خاوهنی کومه لیک تایبه تمه ندیی فونولوژیی دیاریکراون و به نیشانه جیاکه ره وهکان ناسراون، کاتیک دهرده بردرین و گوده کرین دهنه دهنگی دیاریکراو و بهرجهسته، به لام مهرج نییه دانه ئه بسترکته که ی ناو میثک ئه و دهنگه بیت که گوده کرین.

۳-۴: ئاستهکانی نواندن له فونولوژیی بهرهمهینان و په یوه ندی و پیوانه

### جیاکه ره وهکانی نیوانیان

مه به سست له ئاستهکانی نواندن له فونولوژییدا، نواندنی بنچینهیی و فونه تیکی فونیمه کانه. به گشتی دو ئاستی جیاواز له نواندنی پیکهاته ی دهنگی زمانیک ره چاوده کریت، یه که میان نواندنی ئاستی فونه تیکی، که لایه نهکانی شیوهی قسه کردن له خوده گریت، به لایه نی که مه وه له لایه ن گروپیک له کومه لگا/ شیوه زار، به کارده هیندرین. دوه میان نواندنی ئاستی بنچینهیی، که له ژماره یه کی سنورداری یه کهکانی فونیمی پیکده هینریت، ئاستی بنچینهیی فونیمه کانه.

به م شیوهیه، ده توانین بلین له پیوانه ی SPE و له فونولوژیی بهرهمهینان، چومسکی و هالی بروایان به دو ئاستی نواندن ههیه، ئه وانیش:

۳-۴-۱: ئاستی نواندنی بنچینهیی Underlying representation

ئاستی نواندنی بنچینهیی به کاردیت بو ئامازه کردن به و ئاسته ی، که ته نها زانیاری ورد و پیشیبینی نه کراوی تیدایه (قوامی: ۱۳۹۴: ۳۹-۴۰). دهرخراوی

بوارى سىنتاكسە و ئاستى ئەبستراكت و نەبىنراو لە زنجىرە گوتن دىتەھەژمار. ئەم ئاستە بەزۆرى لەنيوان دو ھىل و اتە (/ /)، نىشان دەدرىت، كە تايبەتمەندىيەكانى پىششىبىنى نەكراوھ(كامبوزيا: ۱۳۹۳: ۸). بە نمونە فونىمى [س] لە زمانى كوردىدا لەوانەيە بە [ز] وەك لە وشەى /دەستگر/، يان بە [س] وەك لە وشەى /سىو/، يان بە [ص] وەك لە وشەى /سەد/ گۆبكرىت. ئەم شىوانە ھەمويان بەھەمان شىوھى [س] لە مېشكدا ھەلگىراون، بەلام دەربرىنە روالەتییەكان، كە لە رېگەى ياسا فونولۆژىيەكانەو ھەگۆدەكرىن، جىاوازن. دەتوانىن بلىين، روانگەى بەرھەمھىتان بە شىوھىك بوھ، كە گرنكى تەواوى بە نواندى بنچىنەيى دەنگەكان داوھ و چەند سىمايەكى جىاكەرھوھى بۆ نواندە بنچىنەيىەكان، واتە ئەو فورمەى كە لە مېشك ھەلگىراوھ، داناوھ.

### ۳-۱-۱-۱: پىوانەكانى دۆزىنەوھى نواندى بنچىنەيى

زمانەوانان لە فونولۆژىيە بەرھەمھىتان پىويستە رەچاوى ئەم پىوھرانە بکەن لە دۆزىنەوھى نواندى بنچىنەيى:

۱\_ پىداچونەوھىكى دروست و وردى ئەو دەنگنوسىانەى، كە لە گوتنى قسەكەرانى يەك جۆرە زمان ئامادەكراوھ.

۲\_ زانىارى بەرھەمھىتان يان دەربرىنى ياسايى لە دەربرىنى ئاسايى و بى ياسا و جىا بكرىتەوھ، ئەم جىاوازيانە تويژىنەوھى لەسەر بكرىت.

۳\_ دۆزىنەوھى گۆرانكارىيە فونولۆژىيەكان.

۴\_ لە رېگەى پىششىبىنىكردن لە گۆرانكارىيەكان بە نواندى بنچىنەيى بگات.

۵- پیشبینی په‌سندکراو به‌شیوه‌ی ریسا پیشک‌ش بکات و په‌یوه‌ندی نواندنی بنچینه‌یی به‌ده‌ستهاتو، به‌شیوه‌ی روک‌ش نیشاندات.

مه‌به‌ست له‌گۆرانکاری ئه‌وه‌یه، که له‌قوتابخانه‌ی به‌رهمه‌ینان هه‌رکات له‌نیوان دو تایبه‌تمه‌ندی یان دو ده‌نگ گۆرانکاری ببیریت، ده‌توانین به‌و ئه‌نجامه‌ بگه‌ین، که ئه‌م دو تایبه‌تمه‌ندیه‌ روک‌ه‌شیه‌یه له‌یه‌ک تایبه‌تمه‌ندی نواندنی بنچینه‌یی سه‌ه‌رچاوه‌یان گرتوه، به‌جۆریک، که ئه‌م نواندنه‌ بنچینه‌یه‌یه له‌گه‌ل یه‌کیک له‌ دو تایبه‌تمه‌ندیه‌یه‌ روک‌ه‌شیه‌یه‌کان یه‌کبیت (بحرانی: ۱۳۹۶: ۶۹).

### ۲-۴-۳: ئاستی نواندنی فۆنه‌تیکی Phonetic representation

ئاستی نواندنی فۆنه‌تیکی ئه‌و ئاسته‌یه، که هه‌مو زانیاریه‌ فۆنه‌تیکیه‌کان دوا‌ی جیبه‌جیکردنی یاسا‌کان له‌سه‌ر نواندنی بنچینه‌یی، ده‌رده‌که‌ون (قوامی: ۱۳۹۴: ۳۹-۴۰). به‌و واتایه‌ی، "ئه‌م ئاسته‌ له‌ نواندن یان ئه‌م ئاسته‌ی نواندن به‌ فله‌ری یاسای فۆنۆلۆژی تیده‌په‌ریت و به‌شیوه‌ی وه‌رگیراوی نواندنی بنچینه‌یی دیته‌هه‌ژمار، که سفر یان چه‌ند یاسایه‌ک تیا‌یدا کاری کردوه. ئاستی نواندنی فۆنه‌تیکی له‌نیوان دو که‌وانه، واته‌ ([ ]) نیشانده‌دریت." (کامبوزیا: ۱۳۹۳: ۲۹). به‌ نمونه‌ له‌ وشه‌کانی (پیشمه‌رگه، پشده‌ر)، ده‌نگی [ش] له‌م دو وشه‌یه‌دا به‌هوی کارکردنی یاسای گۆرانی ده‌نگ به‌ [ژ] گۆده‌کرین، وشه‌کان به‌ [پیشمه‌رگه]، [پژده‌ر] ده‌رده‌ب‌درین، به‌مه‌ش ده‌رب‌رین و نواندنه‌ فۆنه‌تیکیه‌که به‌دیدیت.

۳-۴-۳: پەيوەندىي نىۋان ئاستى نواندىى بنچىنەيى و فۆنەتيكى

ھەرەك پىشتر ئاماژەمان پىدا، پوانگەي سەرەكى فۆنلۆژيى بەرھەمھىنان برىتييە لەوھى، كە ھەر زنجىرەيەكى دەنگىي خاوەنى دو نواندە، يەككىيان نواندىى بنچىنەيى، كە رويەكى ھۆشەكى ھەيە، ئەويتريان نواندىى فۆنەتيكىيە، كە رويەكى دەربراوى ھەيە. ئەم دو ئاستەي نواندن لە رىگەي ياسا فۆنلۆژيىيەكانەوہ لە پەيوەندىدان، واتە گواستەنەوہ لە نواندىى بنچىنەيى بۆ نواندىى فۆنەتيكى لە رىگەي كۆمەلە ياسا يەكەوہ دەبىت، كە بە ياسا فۆنلۆژيىيەكان ناسراون. بە و واتايەي، لە فۆنلۆژيى بەرھەمھىناندا "پەيوەندى نىۋان نواندىى بنچىنەيى و نواندىى فۆنەتيكى لە رىگەي ياسا فۆنلۆژيىيەكانەوہ دەبىت"، بەم شىۋەيە:

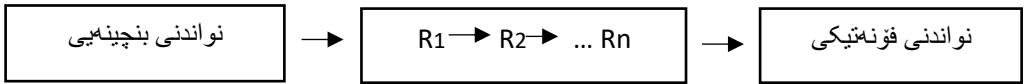

ھىلكارى ژمارە ۵ پەيوەندى نواندىى بنچىنەيى و نواندىى فۆنەتيكى لە چوارچىۋەي ھىلكارى خستەبيدا (بى جن خان: ۱۳۸۹: ۹)

بە جۆرىكى تر، پيشاندانى ئەم دو ئاستە بەم شىۋەيەي خوارەوہيە:

/# --- #/ UR

# # R1

# # R2

.

.

.

# # Rn

— [ --- ] — PR —

ھىلكارى ژمارە ۶ پيشاندانى پەيوەندى نىۋان ئاستەكانى نواندىى بنچىنەيى و فۆنەتيكى

دۆزىنەۋەى نواندە بنچىنەبىيەكان دەربارەى يەك گۆرانكارى واتاى ئەۋەى، كە تىكرە و دەركردەى لەلايەن ياسايەكى فۆنۆلۆژىيەۋە دانراۋە. پاشان ياساى فۆنۆلۆژىيە پەيۋەست بەم گۆرانكارىە دروستدەبىت. ھەر جارىك، كە شىۋەى بنچىنەبىيە جىبەجى دەكرىت، گۆرانكارىيەكى بەسەردا دەچەسپىت، بۆئەۋەى لە كۆتايىدا نواندىنى فۆنەتىكى يان شىۋەى دارشتنى خوازراۋ بەرھەمبەھىت(كامبوزيا: ۱۳۹۳: ۳۰).

لەلايەكى ترەۋە، توپژەرانى فۆنۆلۆژىيە، ئەۋانەى بە شىۋەىكى گشتى لەسەر ياسا فۆنۆلۆژىيەكان كار دەكەن، كار لەسەر ئەۋ گرىمانە بنچىنەبىيە دەكەن، كە ھەمو قسەكەرىك فەرھەنگىكى وشەبى واتاى پىر لە شىۋە فۆنۆلۆژىيەكانى لە مېشكدا ھەيە. ئەۋ شىۋە فۆنۆلۆژىيەكانەى، كە ۋەك زانىارىيەك يان نواندىكى بنچىنەبىيە بۇ ياسا فۆنۆلۆژىيەكان كار دەكەن، ئەۋ شىۋە بنچىنەبىيە بە پىرۆسەى دارشتنەۋەدا دەپۆن، كە بە ياسا فۆنۆلۆژىيەكان پىناسە دەكرىن، لە ئەنجامى ئەم پىرۆسەيەدا نواندىنى فۆنەتىكى phonetic representation لە دەربىندا پىكدەھىتن، ۋەك ھىلكارى ژمارە(۷):

نواندىنى بنچىنەبىيە < ياسا فۆنۆلۆژىيەكان > نواندىنى فۆنەتىكى

Underlining representation > phonological rules > phonetic representation

ھىلكارى ژمارە ۷ چۆنىەتى پىكھاتنى نواندىنى فۆنەتىكى لە نواندىنى

بنچىنەبىيە (Mohanana: 1982:112).

بەم شىۋەيە "پىكھاتەي فونولوژىيى، ۋەك تىكردەيەكى زنجىرەي شىكراۋەي دروستەيىانە قىۋلدەكرىت. دەركردە نواندى فونەتيكىي ئەۋ زنجىرانەمان دەداتى. نواندى روكەش لە زنجىرەي سگمىنتە فونەتيكىيەكان پىكدىت، ھەر كامىك لەۋان جگە لە سىتتىك سىماي دىارىكراۋي فونەتيكىي ھىچىتر نىن." (Chomsky and Halle: 1968: 164).

بەم جۆرە دەتوانىن بلىين، لە تيۋرى بەرھەمھىنان دو ئاستى نواندىن ھەيە ئەۋانىش نواندى بنچىنەيى و نواندى فونەتيكىين. نواندى بنچىنەيى ھاۋتاي نواندى بىرە(مىشكىيە)، ۋاتە ئەۋ شىۋەيەي كە لە مىشك ھەلگىراۋە، نواندى بنچىنەيى و سەرھىكىين. ئەم دو جۆرە نواندىنە لە رىگەي ياساي فونولوژىي لەگەل يەكتەر لە پەيۋەندىدان، بۆ گەيشتن لە ئاستى بنچىنەيى بۆ ئاستى فونەتيكىي، ھەندىك ياسا كار دەكات، ئەم ياسايانە و نواندىنە لە ژىر چاۋدىرى و سەرپەرشتى چالاكى قسەكەرەكاندايە، نەك ئەۋەي كە بۆماۋەيى بىت. جىاۋازى نواندى فونەتيكىي و نواندى بنچىنەيى بە ھۆكارى جۆراۋجۆر رويداۋە، نواندى فونەتيكىي دەرخەرى ئەم راسىتىيەيە، كە وشە چۆن لە گوتندا دەرەكەۋىت. بە ۋاتايەكى تر، راھىنانى پىۋىست بۆ بەرھەمھىنانى دەنگەكان بۆ ئەندامى ئاخاۋتن نىردراۋە، تا كۆدى يان نىشانەكانى ئاخاۋتن بخوئىننەۋە.

### ۳-۴-۴: پىۋانەكانى جىاكردەۋەي نواندى بنچىنەيى لە نواندى فونەتيكىي

مەبەست لە پىۋانەكانى جىاكردەۋە گرنگترىن ئەۋ پىۋەرەنەن، كە نواندى بنچىنەيى لە نواندى فونەتيكىي جىادەكەنەۋە، لىرەدا شەش پىۋەر دەخەينەرو، كە دەكرىت نواندى ژىرەۋە بە دلنبايىيەكى رىژەيى دىارىبىكرىت:

۱\_ ئاراستە جېھانئىيەكان Universal tendencies: ئەگەر لە دو سىما  
لە حالەتى گۆرپانكارى [a] و [β], نەزانرئىت كامەيان لە نواندى بنچىنەبيدا ھەيە،  
دەگەپپىنەو ھە سەر زمانەكانى تر و پىداچونەو ھە بە زمانەكانى تر دا دەكەين، ئەگەر  
[a] بە تەنئايى لە زمانئىكى دىكە بىنرا، يان دياربئىت، بەلام [β] بە تەنئايى لە ھىچ  
زمانئىك نەبىنرئىت و بونى وابەستەبئىت بە [a], لەم كاتەدا [a] بە تايبەتمەندى  
بنچىنەبىي يان ژىرەو ھە دئتە ھەژمار.

۲\_ فرىكانسى رودان distribution and frequency occurrence:

لە دو سىما لە حالەتى گۆرپانكارى [a] و [β], ئەو سىمايانەى كە دابەشكردنئىكى  
ھەمەچەشنتريان ھەيە، بە نواندى ژىرەو ھە يان بنچىنەبىي ھەژماردەكرىن.

۳\_ پاساواھەلگى فۆنەتئىكى يان ماقولئىتەى فۆنەتئىكى ( phonetic

plausibility): لە دو سىما لە حالەتى گۆرپانكارى [a] و [β], ئەو سىمايە بە  
نواندى ژىرەو ھە يان بنچىنەبىي ھەژمار دەكرى، كە گۆرپىنى بۆ يەكئىكى تر  
پاساوايئى فۆنەتئىكى ھەبئىت. بە واتايەكى تر، دەوروبەرىكى ياسامەندى ھەبئىت.

۴\_ سروشتئىيونى فۆنۆلۆژئىيانە (phonological naturalness): لە دو

سىما لە حالەتى گۆرپانكارى [a] و [β], ئەو سىمايانە بە نواندى ژىرەو ھەژمار  
دەكرىن، كە گۆرپىنى بۆ يەكئىكى تر لەناو زمانەكانى تر باو بئىت، يان لە زمانەكانى  
تر دا پئىشئىنەى ھەبئىت.

۵\_ پەسەندكردنى پئىشئىبئىنى فۆنۆلۆژئىيانە (تواناي پئىشئىبئىنكردن)

(phonological predictability): ئەم پئىو ھە تايبەتە بە پارادائىمەو ھە(خستە) و  
لە فۆنۆلۆژئىيدا بەدئدەكرىت. لەكاتى بەراوردكردنى ناوى تاك و كو يان ناوى  
ناسراو و نەناسراو ھەكان يان كەس و ژمارە لە زمانە جياوازەكان، ھەندئىك جار  
درز لە يەكئىك لە پارادائىمەكان دروستدەبئىت. بە واتايەكى تر، دو سىماى [a] و

[β] له هندی پارادایمهکان دهگورپین و له هندی دهوروبهردا ئه و گورانانه بهدیناکریت و له هردو فورمدا، بؤ نمونه تاک و کو تایبتهندی [a]، دهردهکهویت. بنهمای پیشبینیکردنی فونولوژی له و جوره حالهتانهدا یان له دؤخی ئاوادا، ئه و تایبتهندییه له گورانکاری واته [β] وهک نواندنی ژیرهوه دیاریدهکات.

۶\_ سروشتیبون یان ماقولییهتی naturalness and plausibility:

کاتیک له کومه له داتایهک، تایبتهندی [a] له دهوروبهری A تایبتهندی [β] له دهوروبهری B بینرا، له م حالهتهدا یهکیک له دو یاسای  $a \rightarrow \beta$  یا  $\beta \rightarrow a$  جیبه جی دهکریت، له حالهتی وههادا یاسایهک جیبه جی دهکریت، که سروشتیبون و پهسندکراوی فونهتیکی زیاتری هه بیته (کامبوزیا و عزت آبادی پور: ۱۳۹۶: ۲۵\_۲۶).

### ۳-۵: پرۆسه فونولوژییهکان له چوارچیوهی فونولوژیی بهرهمهیتان

پرۆسه فونولوژییهکان ئه و کردارانن مرؤف لهکاتی ئاخاوتندا دیته ریگهی، واته دهربرینه جوراوجوراکان پییاندهوتریت پرۆسه. ئه م پرۆسهانه له هه مو زمانهکان کاریان پیدهکریت، جگه له وهی پیکهاتهی هه ر زمانیک کاردهکاته سه ر جور و رادهی بهکارهیتانی ئه و پرۆسهانه و ئه و زمانانهی که بونیادیکی ئالوزیان هه یه زیاتر ئه و پرۆسهانه بونیان هه یه. له لایهکی تره وه دهتوانین بلین "وشهکان و مورفیمهکان له دهربرینیاندا دهگورپین و دهربرینی گوردراوی جوراوجوریان هه یه. دهربرینه جوراوجورهکانیان وابهستهی هندی مهرجن، ئه م ئه لتهرناسیونانه (دهربرینه گوردراوه جوراوجورهکان variation/alternations) ناوی "پرۆسهی فونولوژیی ان لینراوه، واته پرۆسه



فۇنۇلۇژىيەكان بەو دەربېرېنە گۇراۋە جۇراۋجۇرئانە دەوترىت، كە لە ئاستى فۇنۇلۇژىيەكان دەردەبېردىن و گۇرانىان بەسەردادىت و نەبون بە ياسا" (مەھوىي: ۲۰۰۸ (ب): ۱۷). بەگۈيرەى ئەم پىناسەيە پىراسە فۇنۇلۇژىيەكان ئەو وشە و مۇرفىمانەن كە دەربېرېنى گۇراۋى جۇراۋجۇرئان ھەيە و لە ئاستى فۇنۇلۇژىيەكان دەردەبېردىن.

بە شىۋەيەكى تر، دەكرىت بوترىت "بە كارتىكرىن و كارىگەرىي فۇنۇمەكان و چۈنەتى دەركەوتنىان دەوترىت پىراسە فۇنۇلۇژىيەكان. پىراسە فۇنۇلۇژىيەكان تايبەتمەندىيەكانى ئاستى فۇنەتىكن لە ئاستى فۇنۇلۇژىيەكان. بەو واتايەى، ئەو دەخاتەپو شىۋەى بنچىنەى زنجىرە فۇنۇمەكان و وشە و مۇرفەكان چۈن دەردەبېردىن" (مشكوةالدىنى: ۱۳۸۵: ۱۳۰). واتە ئەو كارتىكرىن و كارىگەرىيانەى كار دەكەنە سەر فۇنۇمەكان و گۇرانكارى بەسەر فۇنۇمەكاندا دىنن لەكاتى دەربېرېندا، بە پىراسە فۇنۇلۇژىيەكان ناودەبېرېن.

لەلەيەكى ترەو (باقرى) دەلئىت: ھەر گۇرانكارىيەك، كە كارىگەرى لەسەر جۇر، شوين و بارودۇخى پىكھاتەى بىرگە ھەبىت، بە پىراسەى فۇنۇلۇژىيەكان ھەژماردەكرىت (باقرى: ۱۳۷۴: ۲۱۴). واتە ئەگەر گۇرانكارى پىدا لە جۇر و شوين و بارودۇخى پىكھاتەى بىرگە، بەمە دەوترىت پىراسەى فۇنۇلۇژىيەكان. بۇ نمونە لە شىۋەزارى ھەولېر دەنگى [ھ] لە ھەندى وشەدا دەكەوى دەبىتە ھوى گۇرېنى پىكھاتەى بىرگە، ۋەك:

ئىبراھىم < برايم

دەھىنم < دەينم (فەرھادى: ۲۰۱۷: ۳۳)

بە دەربېرېنكى تر "پىراسە فۇنۇلۇژىيەكان دەلالەت بۇ جۇرېك گۇرانى پىكھاتەى لە پىكھىنەرە فۇنۇمىيەكانى زمان دەكەن" (بىجنخان: ۱۳۸۹: ۱۸۵). بەو

واتايەى، پرۆسەكان ئاماژەن بۇ گۆرانكارى لە پىكھاتەى پىكھىنەرە فونىمىيەكانى  
زمان، گۆرانكارىن لە پىكھاتەى فونىمەكانى زمان.

بە لىكدانەوہىەكى تر "شۆوہەكانى لىكدان و بەيەكەوہەتتى زنجيرەيەك  
فونىم لە مۆرفىم و وشەدا گۆرانى فونىمى لەكاتى گۆكدندا دىننەكايەوہ، ئەو  
گۆرانانە پرۆسە فونولۆژىيەكان دەگرىتەوہ" (رزمجو: ۱۳۸۶: ۱۱۴). بەو واتايەى،  
لەكاتى لكان و بەيەكەوہەتتى فونىمەكان لە وشە و مۆرفىمدا گۆران لە دەرپرېندا  
پودەدات، بەم گۆرانكارىەش دەوترىت پرۆسە فونولۆژىيەكان.

وہەك تىبىنى دەكرىت، فراوانى يان دوبارەبونەوہى پرۆسە فونولۆژىيەكان  
پەيوەندى نزيكى لەگەل كورتكدنەوہى قسەكدن ھەيە، چونكە بەكارھىنەرەن بۇ  
كۆنترۆلكدن و رىكخستنى تىچونەكانى خۆيان ھەولدەدەن تا ئەو رادەيەى كە  
دەكرىت و بەپىيى تواناى خۆيان نوسىنى كورت بەكاربھىنن.

بە سەرنجدان لەوہى، كە زمانى كوردىش وەكو تەواوى زمانەكانى دىكە  
ھەمو كات ئامادەى گۆرانكارىيە دەنگىيەكان بوہ، لەم رۆوہ دەتوانىن بلىنن كە  
پرۆسە فونولۆژىيەكان لە زمانى كوردىدا دابەشبون بۇ پرۆسەى بەھىزكدن و  
لاوازكدن ھەريەك لەمانەش چەند پرۆسەيەك دەگرنەخۆ. بە واتايەكى تر،  
پرۆسەكان جۆريان زۆرە ھەر جۆرىكيان بەپىيى شوين و دەوروبەرى دەنگەكان  
پودەدەن، كۆى گشتى پرۆسەكان لە زمانى كوردىدا لەژىر دو ناودا كۆ  
دەكرىنەوہ ئەوانىش پرۆسەى بەھىزكدن و لاوازكدن. بۇ ناساندنى ئەم دو  
جۆرە پرۆسەيە و جۆرە تايبەتەكانيان، لە خوارەوہدا بە درىژى تىشكيان  
دەخەينەسەر و رونيان دەكەينەوہ.

### ۳-۵-۱: پرۆسه‌ی به‌هیزکردن Fortition process

ئەم پرۆسه‌یه له شوین و جیکه‌وته‌یه‌کی (ژینگه‌یه‌کی) به‌هیزدا ڕوده‌دات، ده‌ورو به‌ریکی ئازادی هه‌یه، واته ده‌ورو به‌ره‌که‌ی کۆتکراو نییه.

ده‌توانین ب‌لین، گۆر‌انکاری ده‌نگی زۆرجار ده‌بیته هۆی ئه‌وه‌ی، که له کۆنسۆنانت‌ه‌کانی سه‌ره‌تای بر‌گه، تاله‌ژیه‌کان توندتر یان ڕه‌قتر بن، ئەم کاره ده‌بیته هۆی به‌هیز‌تر بونی ئه‌وان، به‌م ش‌یوه‌یه پرۆسه‌ی به‌هیزکردن ئه‌نجام ده‌دریت (Hayes: 2009: 260). واته کاتیک به‌هیزکردن ڕوده‌دات، که تاله‌ژیه‌کان توندتر و ڕه‌قتر ده‌بن و ده‌نگه‌کان به‌هیز‌تر ده‌رده‌بدرین و هیزی زیاتریان ده‌که‌ویتته سه‌ر. که‌واته "پرۆسه‌ی به‌هیزکردن هاوتایه له‌گه‌ڵ هیزدان به‌ ده‌نگیک" (hyman: 1975: 165).

له‌لایه‌کی تره‌وه (کینستویچ) پپی وایه، پرۆسه‌ی به‌هیزکردن له سه‌ره‌تای بر‌گه یان سه‌ره‌تای وشه ڕوده‌دات (Kenstowicz: 1994: 62). واته شوینی ڕودانی پرۆسه‌ی به‌هیزکردن سه‌ره‌تای بر‌گه یان سه‌ره‌تای وشه‌یه، به‌لام به‌ پینچه‌وانه‌ی باوه‌ری (کینستویچ)، که پپی وایه پرۆسه‌ی به‌هیزکردن له سه‌ره‌تای بر‌گه یان سه‌ره‌تای وشه ڕوده‌دات، هه‌ندیکی تر باوه‌ریان وایه که ئەم پرۆسه‌یه ته‌نیا له سه‌ره‌تای وشه یان بر‌گه ڕونادات، به‌لکو له سی شوینی ناوه‌راست، سه‌ره‌تای وشه یان بر‌گه و له کۆتایی وشه به‌ فراوانی ڕوده‌دات (آرام و صفوت: ۱۳۹۵: ۱۶۲). لێره‌دا گرینگترین پرۆسه‌کانی به‌هیزکردن ده‌خه‌ینه‌رو، که ئەمانه‌ن:

### ۳-۱-۱-۱: له یه کجیا بونه وه Dissimilation

یه کیک له پرۆسه فۆنولوژییه کان، که له گوته ی قسه که رانی زمانی کوردی روده دات، پرۆسه ی له یه کجیا بونه وه یه. له م پرۆسه یه دا دهنگه کان له یه کچونه کانیا ن له دست دهن. فۆنیمیک، که له یه کیک یان زیاتر له تایبه تمه ندییه فۆنه تیکیه کان له گه ل فۆنیمی هاونشین ی خوی هاوبه شه، له پیکهاته که ی خویدا سیما باوه کانی له دست دهن و تایبه تمه ندی تری فۆنه تیکی به دست ده هیئت (مقداری و رمضانی : ۱۳۹۵: ۸۷۹).

که واته ده توانین بلین، له هندی حاله تدا دو دهنگی وه ک یه ک، که له پال یه کتریدا درده که ون، یه کیکیان ده گوریت به دهنگی تر، یان دهنگی ده چیه نیوانیانه وه له بهر بو نه هاتن و قورسی درکاندن دو دهنگه که به سه ری که وه، له و شوینانه دا که پیویست بکات. ئەم دیارده یه که متر به رچاو ده که ویت، به تایبه تی له کونسو نانته کاند، دورکه وتنه وه ی دو دهنگی لیکچو زیاتر له قاوله کاند به دیده کریت (علی: ۲۰۱۵: ۱۱۶). به لیکدانه وه یه کی تر "هه ندی جار دو دهنگی وه ک یه ک، که ده چنه سه ری که، یه کیکیان ده گوریت به دهنگی تر بو ئاسانی" (فه تاح: ۲۰۱۱: ۱۲۲). به نمونه:

پاش + شیو < پارشیو

پاش + سه نگ < پارسه نگ

لیردها له هه ردو وشه که دا دهنگی کپی (ش) گوراوه بو دهنگی گری (ر)، ئەمه ش وایکردوه به هیزکردن روبات، چونکه هیز و وزه ی زیاتری پیویسته بو دهربرین.

### ۳-۱-۲: ھەلتۆقین (پەیدابون) Insertion

(Nathan) ئەو ھى باسكردوھ، كە نەك تەنھا سەگمىنتەكان دەتواندرىت لابېرىن، بەلكو ھەندىجار دەتواندرىت زىادېكرىن، دو ھۆكارى بىچىنەبى ھەن بۆ زىادكردنى سەگمىنتەكان: رېگرىكردن لە دروستبونى ھىشوو كۆنسۆنانت، كە سەرىچى ياساكانى بېرگە دەكات لە زماندا، ئاسانكردنى گواستەوھ (پەيوەندى) لەنيوان سەگمىنتەكان، كە لەيەكتر جىاوازن (Nathan: 2008: 82).

ئەم پىرۆسەيە جۆرىكە لە پىرۆسەيە بەھىزكردن، چونكە زىادە وزەيەك دەخرىتەسەر ئەو دەنگانەي پەيدادەبن. لە ھەندى حالەتدا ھەندىجار دەنگىك ھەلدەتۆقۇت، واتە دەنگىكى نوي زىاد دەكات و زىادە وزەيەك دەكەوتتە سەر ئەو نواندە لىكسىكىە، ئەمەش ھەك جۆرىك لە جۆرەكانى ئەم پىرۆسەيە دەبىنرىت، بە نمونە:

قوچ < قلوچ

سمۆرە < سمبۆرە

ئامانج < ئارمانج (قادر: ۲۰۰۸: ۹۴)

لېرەدا لە ھەر يەككە لە وشەكانى (قوچ، سمۆرە، ئامانج)، دەنگى گىرى (ل، ب، ر) دروست بون، ئەم دەنگانەش پىويستيان بە ھىزى زىاترە بۆ دەربىرىن، كە واىكردوھ وزەي زىاتر بەكاربىت بۆ دەربىرىنى وشەكان، بەمەش بەھىزكردنەكە پويداوھ.

### ۳-۱-۵-۳: به یه کده نگیبون

ده توانین بلیین مه به سست له م دیارده یه "دروستبونی فونیمیکی تازه یه له ئەنجامی لیکدانی دو فونیمی جیاواز، واته تیکه لبون و ئاویتته بونی دو فونیمه بۆ دارشستی فونیمیکی نوێ" (محیدین: ۲۰۱۳: ۱۱۲). به واتایه کی تر، لیره دا دو دهنگ ده چنه سه ریه ک به تایبه تی له کوتایی وشه دا و دهنگیکی جیاواز ده هیئنه کایه وه، که ناچیتته وه سه ر هیچ کامیان" (فه تاح: ۲۰۱۱: ۱۲۱). بۆ نمونه:

قاپی + هکه < قاپیکه (ی+ه < ئی)

جوانو + هکه < جوانۆکه (و+ه < و) (شیوه زاری سلیمانی)

لیره دا له وشه ی یه که مدا هه ردو فونیمی (ی، ه) ئاویتته بون و بونه ته هوی دروستبونی فونیمیکی جیاواز و نوێ (ی)، هه روه ها له وشه ی دوه میشه دا به هه مان شیوه له ئەنجامی کارلیکردنی هه ردو فونیمی (و، ه)، فونیمی (و) دروست بوه، ده ربڕینی ئەم وشه نویانه ش زیاده وزه یه کی پیویسته و بوته هوی به هیژکردن، به مه ش پرۆسه ی به دیفتونگکردن پویداوه.

### ۳-۵-۲: پرۆسه ی لاوازکردن Lenition process

لاوازکردن پیچه وانه ی به هیژکردنه و له جیکه وته ی لاواز و داخراودا روده دات. له ڕیگه ی ئەم پرۆسه یه وه ئاخیره هه مو ئەو کۆسپ و ئاسته نگانه ی له روانگه ی دهنگییه وه دینه پیشی ئاسانیان ده کات، واته له ڕیگه ی ئەندامانی ئاخاوتنه وه دهنگه قورسه کان ده گۆرپین یان ده سوین و تیکه ل ده بن. ئەم پرۆسه یه بۆ نواندنیکه لیکسیکیه، ئەو زنجیره سه گمیتانه ی به کاریان ده هیئین ماوه ی خه یاندنیان به رانه ر نواندنه ئاساییه کان که متر ده که یه وه. له ئەنجامی ئەم

پرۆسەيە دەنگىك دەگۆرپىت بۇ دەنگىكى لاوازتر. بە واتايەكى تر، "لاوازكردن واتە بېھيزكردن، بە شيۋەيەكى گشتى ئاماژە بە كەمكردەنەۋەي پلەي توندى دەنگىك دەكات" (جەمىل: ۲۰۰۸: ۲۹).

پرۆسەي لاوازكردن پەيۋەندى بە پلە يان جۆرى جياۋازى پىكھاتەكانەۋە ھەيە، لە ئەندامەكانى بەرھەمەيتاندا. سى جۆرى زۆر گرىنگى كونسۇنانت، كە برىتين لە: (تەقيۋەكان، خشۆكيەكان، رەۋان) ھەن. گۆرانكارى دەنگى بەشيۋەي: تەقيۋەكان <خشۆكيەكان> رەۋانەكان، بە پرۆسەي لاوازكردن ناسراۋە، لە كاتىكدا گۆرانكارى پىچەۋانە، واتە: رەۋان <خشۆكيەكان> تەقيۋەكان، بە پرۆسەي بەھيزكردن ناۋدەبرىت (آرام و صفوت: ۱۳۹۵: ۱۶۲). كەۋاتە لاوازكردن برىتییە لە گۆرپىنى شۋىنى دروستكردى دەنگ لە تەقيۋى بۇ خشۆكى، گر بۇ كپ تەنانت كەمكردەنەۋە بۇ سىفر. بە نمونە گۆرپىنى دەنگى تەقيۋى [د] بۇ دەنگى خشۆكى [ف]، ۋەك:

حەقدە < حەققە

لىزەدا لە بەرئەۋەي دەنگى تەقيۋى [د] گۆراۋە بۇ دەنگى خشۆكى [ف]، گۆرانىش لە تەقيۋەۋە بۇ خشۆك پرۆسەي لاوازكردن دىنئەئاراۋە، بۇيە لىزەدا پرۆسەي لاوازكردن پويداۋە.

ھەروەھا گۆرپىنى دەنگى رەۋانى [و] بۇ خشۆكى [ف]، ۋەك:

حەۋت < حەفت

ھەروەھا گۆرپىنى دەنگى گرى [ب] بۇ دەنگى كپى [پ]، ۋەك:

چى بكەين < چى پكەين

لیره شدا دهنگی گری [ب] گۆراوه بۆ دهنگی کیی [پ]، له بهرئه وهی  
گۆرانکاری له گره وه بۆ کپ لاوازکردن دروست دهکات، بهم هویه وه پرۆسهی  
لاوازکردن رویداوه.

(Jensen) لاوازکردن به که مکردنه وهی ریژهی تهقیوی دهنگ  
دهزانیته (Jensen: 2004: 56). واته کاتیک ریژهی تهقیوی دهنگ کهم دهبیته وه،  
دهبیته هوی پرۆسهی لاوازکردن.

له لایه کی تره وه (Kirchner) هوی رودانی پرۆسهی لاوازکردن به  
هاندهریکی دهنگی بۆ که مکردنه وهی ههول و تیکۆشانی دروستکردن و  
به ره مهیتان داده نیته (Kirchner: 2001: 4-21).

دهتوانین بلیین، پرۆسهی لاوازکردن ههولی کهم کردنه وهی هیزیان  
له رینه وهی شوینی به ره مهیتانی دهنگ دهکات له کاتی دروستکردنی دهنگدا، که  
دهبیته هوی گۆرینی دهنگه کان و که مکردنه وهی هیزیان تا ئه و رادهیهی که  
دهکریت، به لام پرۆسهی به هیزکردن دهنگه کان به هیز دهکات و به رگری له  
دریژه پیدانی دهکات (ناهیلت که مکردنه وهی دهنگ به رده وام بیت)، له بهرئه وهی که  
به رده وامبونی یان دریژه پیدانی پرۆسهی لاوازکردن دهبیته هوی ساده و  
ساکاری له راده به دهری زمان، ههروه ها کۆنسۆنانته کان له ناوده بات و له  
دروستبونی په یوه ندی کیشه دروستدهکات.



لاوازکردن له چهند شیوهیه کدا دهردهکه ویت، که له خواره وه هندیکیان

دهخهینه پرو:

۱-۲-۵-۳: توانه وه Assimilation

ئهم پرؤسه یه کیکه له پرؤسه کانی لاوازکردن، چونکه دهنگیک له دهنگیکی تر نزیک دهکهینه وه، بؤئه وهی گوته که ئاسانتر بیت. به گویره ی (Driven) توانه وه بریتیه له و پرؤسه یه ی، که دهنگیک کاریگه ری دهخاته سهر دهنگه که ی تهنیشتی بؤئه وهی زیاتر له خوی نزیکییت یان له و بجیت، واته دروستده بیت به هوی کاریگه ری یان کارتیکردنی دهنگیکی پیش یان دوی خوی (Dirven: 2004: 119). هر دهنگیک له روی نیشانه دهنگیه کانه وه خاوه نی کومه له سیمایه که، هر کاتیک دهنگیک به کاریگه ری دهنگیکی دراوسی، یه کیک یان چهند سیمایه کی گورا بؤ سیمای دهنگه که ی دراوسی، پییده وتریت توانه وه، به واتایه کی تر، "دهنگیک دهگوریت بؤئه وهی له دهنگیکی دراوسی بجیت" (عله ی: ۲۰۱۵: ۱۰۷).

له توانه وه دا، یان دهنگه کانی پیشه وه کار دهکه نه سهر دهنگه که ی دواوهی و دهیگورن، یان به پیچه وانه وه دهنگه که ی دواوه کارده کاته سهر دهنگی پیش خوی و وهکو خوی لیده کات، بویه زمانه وانان له سهر ئهم بنه مایه توانه وه پؤلین دهکه ن بؤ دو جور، به م شیوه یه:

۱\_ کاریگه ری دهنگی پیشه وه (گورانی به ره و پیشه وه) progressive

:Assimilation

له م جوره توانه وه یه دا ئاراسته ی کاریگه ری و کارتیکردن له چه په وه بؤ راست، یان به ره و پیشه وه یه له ناو وشه یه کدا (Kuiper and Allan: 1996: 70).

واته دهنگی پیشه‌وه کار دهکاته سهر دهنگی دواى خوى و وهک خوى لیده‌کات،  
به نمونه:

عهمبار < عهممار

گولدان < گوللان

له‌م نمونه‌دا دهنگی پیشه‌وه کارى کردوته سهر دهنگی دواى خوى و  
سىماکانى خوى تیدا بلاوکردوته‌وه.

۲\_ کارىگه‌رى دهنگی دواوه(گۆرانی به‌ره‌و دواوه) Regressive  
:Assimilation

له‌م جوره توانه‌وه‌یه‌دا ئاراسته‌ی کارىگه‌رى و کارتیکردن له راسته‌وه بۆ  
چه‌پ، یان به‌ره‌و دواوه‌یه له‌ناو وشه‌یه‌کدا(هه‌مان سه‌رچاوه‌ی پیشو: ۷۰). واته له‌م  
جوره‌دا دهنگی دواوه کارىگه‌رى له‌سه‌ر دهنگی پیش خوى دروست دهکات و  
وه‌کو خوى لیده‌کات، به نمونه:

کردتان < کرتتان

خه‌تدار < خه‌ددار

چی بکه‌ین < چی بکه‌ین/چی بکه‌ین / (فه‌تاح: ۲۰۱۱: ۱۲۰)

جگه له پۆلینکردنی توانه‌وه له‌روی ئاراسته‌وه، پۆلینکردنیکی تریش بۆ  
یاسای توانه‌وه کراوه، ئەویش پۆلینکردنیه‌تی له‌سه‌ر بنه‌مای پله‌ی توانه‌وه، له‌م  
پوه‌وه توانه‌وه پۆلین ده‌بییت بۆ دو جور:

۱\_ توانه‌وه‌ی ته‌واو:

لەم جۆرەدا دەنگیک دەتوێتەو بەئەوێ بەتەواوەتی لە دەنگیکی تر بچیت، واتە "دەنگیکی کارتیکراو دەگۆریت بە دەنگیکی کارتیکردو" (عەلی: ۲۰۱۵: ۱۰۷). بۆ نمونە:

حەقە < حەقە

۲\_ تەوانەوێ نەتەواو:

لەم جۆرەدا بەشیک یان سیفەتیک لە دەنگەکە دەگۆریت، بۆئەوێ جۆرە گونجانیک لەگەڵ دەنگی تردا پەیدا بکات، بەتایبەتی لەگەڵ دەنگە کارتیکردووەکەدا، واتە گۆرانەکە هەموو سیفەتی دەنگەکە ناگریتەو، بەلکو تەنیا لە سیفەتیکدا لەگەڵ دەنگە کارتیکردووەکەدا یەک دەگرنەو، بۆئەوێ دوو دەنگە جیاوازیەکە لەیەکتر نزیک ببنەو لە سیفەتی قەڵەوی یان گری یان کپی ... تاد (عەلی: ۲۰۱۵: ۱۱۰).

هەشت + دە < هەژدە

دەست + گر < دەزگر

لێرەدا پرۆسەیی تەوانەوێ نەتەواو پەیداو. بەو واتایە، دەنگە گۆراوەکە لە سیفەتیکدا لەگەڵ دەنگە کارتیکردووەکە یەکتریان گرتۆتەو، کە سیفەتی دەنگارییە.

### Reduction کرتان ۲-۲-۵-۳:

پرۆسەییەکە کاتیکی پەدەدات یەک یەکەیی فۆنیمی دەسپێتەو لە زنجیرەیی قسە یان گوتن (Jensen: 2004: 57). جیاوازی لەگەڵ بڕگە کە مکردنەو ئەوێ، کە لەناو شەریتی دەنگی بڕگەییەک کەم ناکەینەو، بەلکو دەنگیک لەناو بڕگەییەک لادەبەین، واتە لێرەدا تەنھا دەنگیک لادەبەیت و دەرنابەردیت. پرۆسەییەکە، کە

تیبدا دەنگیکى فۆنەتیکى لە شـیـوـه فۆنەتیکیه که لادەبردیت له بارودۆخیکى دياریکراودا بۆ ئاسانى قسه کردن.

(Lass) پيشنيارى ئەوهى کردوه، که سى جۆرى جياواز له که مکردنه وه ههيه (Lass: 1984:186)، ئەوانيش:

۱\_ لابردنى دەنگیک له سه ره تاي وشه Aphaeresis، به نمونه:

هوشيار < وشيار

هوروژان < وروژان

هوپ < وپ

هورد < ورد

۲\_ لابردنى دەنگیک له ناوه راستى وشه Syncope، به نمونه:

فروشتن < فروتن

کوردايه تى < کورداتى

بردن < برن

مردن < مرن

کردن < کرن

۳\_ له دهستدانى دەنگى کۆتايى، کورتکردنه وهى وشه به قوتدانى دوا

دەنگ Apocopate ، وهک:

مروڤ < مرو

ميرد < مير

زهرد < زهر

تاريک < تارى

به واتایه کی تر، هه ندیچار دهنگی پیشه وهی وشه که له ناوده چیت، هه ندیچاریش دهنگی ناوه راست و جاری واش هه یه دهنگی دواوه، به لام له زمانی کوردیدا له ناوچونی دهنگی دواوه دیارده یه کی ته واو بلاوه و به تاییه تی له زاری سلیمانیدا درده که ویت (کاک --- کا، دهست --- دهس، شیخ --- شی ... هتد) (فه تاح: ۲۰۱۱: ۱۲۰).

هه روه ها ئه م دیارده یه له قسه کردنی مندالدا ده بینریت، که په یوه ندی هه یه به دهسه لاتنه شکانده وهی مندال به سه ر ماسولکه کانی ئورگانه کانی ئاخاوتندا، به تاییه تی له به ره مهینانی هه ندی فونیمدا، له وانه (ان، اپ، ار، اړ، ال، اس، اد، اچ، وهک):

جاتا	<	جاتا
کۆمپیتەر	<	کۆمپیتەر
کاو	<	کلاو
وشت	<	پوشت
خوما	<	خورما
مقهت	<	مقهست

(خه لیل: ۲۰۱۳: ۱۳۷)

### ۳-۲-۵-۳: برگه که مکردنه وه Syllable Reduction

بریتییه له سرینه وهی برگه یه که له وشه یه که، که دو برگه یان زیاتر له خۆده گریت، کورتکردنه وه که به زوری له برگه بیستریسه که دا ده بیت. که واته "لیره دا یه کیک له برگه کانی وشه یه که له ناوده چیت یان ده کرتیت" (فه تاح: ۲۰۱۱: ۱۲۰).

دەتوانىن بلىين برگه كەمكردنەو، كورتكردنەو، وشە فرە برگەكانە،  
 زۆرتەر لەلای منداڵيان لای ئەو كەسانەى بەخىرايى قسە دەكەن دەردەكەوئیت،  
 وەك:

قوتابخانە	<	تابخانە
پەپولە	<	پولە
تەماتە	<	ماتە

منداڵان ئەمە دەكەن چونكە توانايان نىيە بۆ رىكخستن و بەكارهينانى لىو  
 و ددان و زمان و مەلاشو و شەويلگەيان بەيەكەو بۆ قسەكردنىكى رۆن. لىرەدا  
 لە ھەر يەكێك لەم وشانەدا برگەيەك كەمكراوئەو و كرتاوە، ھەريەك لەم  
 برگانەش بى سترىسن، لە مېشكدا وشەكە ھەر ھەمان فۆرمى سەرەتاي ھەيە  
 بەلام لە نواندنە روكەشەكەدا بېھيزكردنەكە رويداوە.

### Metathesis دەنگ جىگۆرکى ۳-۲-۴:

پروۆسەيەكى فۆنۆلۆژىيە، كە رىزبەندى فۆنيمەكان دەگۆرئیت (Obied: 174: 2016). بە واتايەكى تر، جىگۆرکى پروۆسەيەكە، كە رىزى زنجيرەيەكى  
 يەكە دەنگىيەكان دەگۆرئیت، ئەم پروۆسەيە زۆربەى جار لە زنجيرەى دەنگەكاندا  
 ئەنجام دەدرئیت، كە دەربىرىنى بەم شىوئەيە ئاسانتەرە. ھەر بەم ھۆكارەو  
 جىگۆرکى زۆربەى جار لە قسەى منداڵاندا دەبىسرىت، چونكە منداڵان توانايان  
 نىيە ھەمو ئەو زنجيرە كۆنسۆنانتانە بەدوای يەكتردا دەربىرن، كە كەسانى گەرە  
 دەريان دەبىرن (Ogradi and Others: 2001: 74). ھەندىك جار دو كۆنسۆنانت  
 لە تىكەلبون لەگەل يەكتردا بەھوى ھاوئىشەينىيەو جىگەى يەكتەر دەگۆرن، بە

شيويهك، كه كونسوانتي پيشين جيگهي كونسوانته دوهمهكه دهگريئت(حق شناس: ۱۳۸۰: ۱۵۶).

لهم دياردهيهدا دو دهنگ يان دو برگه جيگاكانيان دهگورنهوه. ههنديجار وشهكه به ههر دو شيويهكهي له يهك زاردا دهبينرين، ههنديجاريش ههر شيويه له زاريكدا دهردهكهوييت و بهكارديت، به نمونه:

۱\_ لهنيوان دو زاردا:

تهززه (سليمانی)، تهززه (ههولير)

بهفر (سليمانی)، بهرف (زارهكاني سهرو)

۲\_ لهناو ههمان زاردا:

رفين، فرين

روانين، نوارين

ههندي جيگوركي پهيوهندي به چيني كومهلايه تي و ئاستي روشنبيرييهوه ههيه و شيويهكي وشهكه موركي كومهليكي تاييه تيبه، به نمونه، شيويهك لهم فورمانهي خوارهوه له قسهي نهخويندهواردا زياتر دهردهكهوييت:

خويندهوار                      نهخويندهوار

جومعه                      <                      جومعه

رابع                      <                      روعب

لهعنهت                      <                      نهعلت (فتهتاح: ۲۰۱۱: ۱۲۲)

ههروهها ئهم پرؤسهيه زوربه ي جار له قسهكردني مندالاندا دهبينرييت، به

نمونه:

پشپله	<	شپپله
تهكسى	<	تهسكى
كوشتى	<	توشكى

ليرهدا دهتوانين بلىين دهنگه خشوكهكان و كپهكان ئاسانتر دهردهبردرين، وهك له دهنگه تهقيو و گرپهكان، هر له بهرئه وهش كاتيك جيگورپكى به دهنگهكان دهكرت دهنگه خشوك و كپهكان دينه پيشه وه، واته دهنگه تهقيو و گرپهكان گوراوون به دهنكى خشوك و كپ، ئهمهش بوته هوئى دروستبونى پرؤسهئى لاواز كردن، چونكه ئهم دهنگانه به هئزى ماسولكهكان و هئزى هاناسه دانى كه متر به رهه م دههئيرين، له گوركردن ياندا هئزى ماسولكهكان و تهوژمى ههوا لاواز دهبن. كه واته ليرهدا دهتوانين بلىين، كه به شپوهيهكى گشتى فونولوزبى له رينگهئى پرؤسهكانه وه به رجهسته دهكرت، نهك ياساكان، چونكه ياساكان ئه بستر اكن له ئاستى قولدان، پرؤسهكان له چالاكيدا به رجهسته دهبن، واته پرؤسهكان له ئاستى روكه شدا دهردهكهون له كاتى گوتندا، به لام ياساكان له توانستدان. پرؤسهكان له سه رده ميكه وه بو سه رده ميكى تر و له ژينگه يه كه وه بو ژينگه يه كى تر جياوازن.



**به‌شی چواره‌م: جوت ده‌نگیی له زمانى كوردیدا**



## بهشی چوارهم

### جوت دهنگی له زمانی کوردیدا

#### ۱-۴ : زاراوه و چه مکی جوت دهنگی

ئهم دیاردهیه له زمانه جیاوازهکاندا زاراوهی جوراوجوری بو به کارهاتوه، به لام همویان یهک مه به سست دهگه یهن، که ئه ویش هاتنی دو فونیمی چونیه که له تهنیشست یه کتر. به نمونه، له زمانی ئینگلیزیدا (Crystal) زاراوهی (Gemination) ی به کارهیناوه (Crystal: 2008: 206). له زمانی عهره بیدا زاراوهی (تشدید) له لایهن (الغامدی) به کارهینراوه (الغامدی: ۲۰۰۱: ۷۵). له زمانی فارسیشدا به هه مان شیوهی زمانی عهره بی (کامبوزیا) زاراوهی (تشدید) به کارهیناوه (کامبوزیا: ۱۳۹۳: ۳۱۶). له زمانی کوردیدا کومه لیک زاراوهی جیا جیا بو ئهم مه به سسته به کارهاتون، له وانه: زاراوهکانی (دهنگی دوباره کراوه، دوباره کردن)، له لایهن (علی) به کارهاتون (علی: ۲۰۰۵: ۷۲). زاراوهکانی (جوت دهنگی، جوت کونسوانتی)، له لایهن (مه حویی) به کارهاتون (مه حویی: ۲۰۰۸: ب): (۱۷۱). زاراوهی (دوباره کردنه وهی دهنگ)، له لایهن (ئیسماعیل) به کارهاتوه (ئیسماعیل: ۲۰۰۹: ۱۱۲). زاراوهکانی (گیره، دولایی)، له لایهن (ژاکاو) به کارهاتون (ژاکاو: ۱۳۹۹: ۱۳۸). که واته زیاتر له زاراوهیهک بو ئهم دیاردهیه به کارهاتون، به لام ئیمه زاراوهی (جوت دهنگی) به په سهند ده زانین و له م توژیینه وهیه ماندا به کاری دههینین، چونکه ههردو فونیمه که هه مان شیوهن و له تهنیشست یه کتردا دهرده که ون.

جوت دهنگی پرۆسه یهکی فونولوژییه، که له ههندی له زمانهکاندا بهرچاوده که ویت، له وانه: زمانی ئینگلیزی، زمانی ئیتالی، عهره بی و فارسی،

...هتد(كامبوزيا و تاج آبادى: ۱۳۹۱: ۱۲۸). بىگومان زمانى كوردىش يەككە لەو زمانانەى، كە جوت دەنگى تىدا دەبىنرىت، واتە ئەم دياردەيەى تىادا بەرچاودەكە وىت.

چەمكى جوت دەنگى، بەو دەناسرىت، كە "برىتيە لە دياردەى بەجوتكردى ژمارەيك لە فونىمەكان، بەتايەتى كونسونانتهكان، لە جيگاي ديارىكراو لەناو وشە يان لە سنورى وشەكان لەناو گرى يان رستەكان"(Mubarak and Jebur: 2018: 29). بەو واتايەى، هاتن و دوبارەبونەوەى ژمارەيك لە كونسونانتهكانە لەتەنىشت يەكتر، چونكە مەرج نىيە هەمو فونىمەكان ئەم دياردەيە دروست بكەن، لە شوينى ديارىكراو واتە سەرەتا يان ناوەرەست يان كوتايى وشە، لەناو وشە يان لە سنورى وشەكان، واتە يان لەناو بنچينەى وشەيك ياخود لە سنورى دو وشە يان دو مورفيم، دروستدەبىت. لە فەرەنگدا وشەى جوت دەنگى پىناسەكراو بە "جوت كونسونانت" و ناوى جوت دەنگى بە دوھىندەكردى پىتيك لەناو ئورتوگرافى، هاتوە (Murray: 1933: 98). لە زمانەوانىشدا جوت دەنگى پىناسەكراو بە "بەدوايەكداھاتنى دو دەنگى چوئىيەك لە يەك مورفيمدا"(Crystal: 2008: 206). ئەم پىناسەيە تايەتە بە جوت دەنگىيە بنەرەتايەكان، چونكە لە تاكە مورفيمىكدا دىن، بەلام جوت دەنگىيە رۆنانىيەكان لە دو مورفيم يان دو وشەدا دىن. بەم شىوئەيە دەتوانىن بلين چەمكى جوت دەنگى، بەزورى لەرۆى بەدوايەكداھاتنى دو كونسونانتي چوئىيەك لە مورفيمىك يان زياتر، پىناسە دەكرىت.

## ۴-۲: پیداپونەوہ بہ ہندیک لہ کارہکانی پیشو لہ بارہی چہمکی جوت دہنگی

ئامانچ لہم پیداپونەوہیہ ئاشنابون و زانینی رای زمانہوانانی ترہ چ لہناو زمانی کوردیداییت یان زمانانی تر. لیژہدا رای زمانہوانانمان خستوتہرو دہربارہی چہمکی جوت دہنگی و ئاماژہ بہ رای زمانہوانان دہکەین دہربارہی ئەم دیاردہیہ، کہ ئایا ئەوان چۆن لہم دیاردہیہیان پروانیوہ، چۆن پیناسہیان کردوہ، لہ چ پروانگہیہکەوہ لییان کۆلیوہتہوہ و تا چہند کۆکن لہسەر پیناسہیہکی گشتگیر بو چہمکی جوت دہنگی.

## ۴-۲-۱: لہ زمانی کوردیدا

ئەو کارانہی دہربارہی چہمکی جوت دہنگی کراون لہ زمانی کوردیدا ئەمانەن:

(Fattah) لہ بارہی جوت دہنگی دەلیت: "جوت دہنگی کۆنسۆنانت وەک ہیشوہ چونیہک رەچاودەکریت، کہ لہ سنوری برگەدا دریژدەبیتوہ، یەکەم ئەندام لہ ہیشوہ چونیہکە(یەکەم کۆنسۆنانت) لہ کۆدای برگە یەکەم، دوہم ئەندام لہ ہیشوہ چونیہکە(دوہم کۆنسۆنانت) لہ ئۆنسیتی برگە ی دوہمدا دیت" (Fattah: 1997: 43). لہ پروانگہی ئەم پیناسہیہوہ جوت دہنگیہکان ہەریہکەیان لہ برگە ی جیاوازدا دین، یەکیکیان کۆتایی برگە ی یەکەم و ئەوی تریان سەرہتای برگە ی دوہم، دہگریت. دہتوانین بلین ئەم پیناسہیہ لہگەل جوت دہنگیہکانی زمانی کوردی یەکدەگریتہوہ، چونکہ جوت دہنگیہکانی زمانی کوردی دەبن بہ دو بہشەوہ و ہەریہکەیان دہکەونہ برگە ی جیاوازہوہ، بہ نمونہ وشە ی (قوللہ) /qu.lə/, وەک دەبینین ہەریہکەیان لہ برگە ی جیاوازدا ہاتون، یەکەمیان لہ کۆتایی برگە ی یەکەم و دوہمیان لہ سەرہتای برگە ی دوہمدا ہاتوہ.

له لایه کی تره وه (عهلی) زاراهوی (دهنگی دوباره کراوه) و (دوباره کردن) ی به کارهیناوه و له باسکردنی ئه ودا دهلیت ئه م زاراهویه بو ئه م مه به ستانه به کاردیت:

۱\_ دوباره کردنه وهی دهنگیک دوا به دوا یی که له وشه یه کدا، وهک دهنگی (ل) له وشه ی (میلهت) دا.

۲\_ دریت کردنه وهی ماوهی به ندرکردنی دهنگیک ئه گهر هاتو دهنگه که گیربو (عهلی: ۲۰۰۵، ۷۲).

ئه م پیناسه یه له دو روانگه وه له جوت دهنگی ده روانیت، ئه وانیش به دوا ییه کدا هاتنی دو فونیمی چونیه که له ته نیشته یه کتر، ههروه ها دانانی جوت دهنگی به فونیمیکی دریت کراوه. له راستیدا روانگه ی یه که م له گه ل جوت دهنگیه بنه رته تیه کانی زمانی کوردیی ده گونجیت، چونکه له زمانی کوردیدا جوت دهنگی بنه رته تی به دوا ییه کدا هاتنی دو فونیمی چونیه که له ته نیشته یه کتر له یه ک وشه دا و هاتنیان له دو برگه ی جیاوازا، به لام فونیمی دریت کراوه جیاوازه له جوت دهنگی، تاکه فونیمیکه و له تاکه برگه یه کدا دیت و دابه ش نابیت به سه ر دو برگه دا.

(مه حوی) زاراهوی (جوت دهنگی) و (جوت کونسونانتی) به کارهیناوه و به م شیوه یه پیناسه ی کردوه: "جوت دهنگی یان جوت\_کونسونانتی له وشه ی وهک /کوله، گوله، سونه / {Kulle}، {gulle}، {sunne} دا ده بیسترتین، که هه ریه که یان له نیوان دو برگه دایه. برگه ی یه که می به بی قورساییه و برگه ی دوه می قورساییه له سه ره. به واتا، که له م چه شنه ده قه دا زرنگه ره وه یه کی لای lateral sonorance یان لوتیی پوکی alveolar nasal ده بیت ئه وتوماتیکی جوت\_دهنگی ده رببردریت." (مه حوی: ۲۰۰۸ (ب): ۱۷۱). پیوه ری سه ره کی بو

جوت دەنگىي لەم پىناسەيەدا ئەوھىيە، كە جوت دەنگىي تەنھا كۆنسۇنانتەكان دەگرىتەوھە و قاوۋلەكان بەشدارى لەم پىروسەيەدا ناكەن. بە واتايەكى تر، قاوۋلەكان ناتوانن بىن بە جوت دەنگى، ھەرۇھە بەدوايىيەكداھاتنى دو كۆنسۇنانتى چوئىيەكە، نەك تاكە كۆنسۇنانتىكى درىژكراوھە، ئەم جوت كۆنسۇنانتەش دەكەونە دو برگەي جياواز لەلايەكەوھە، لەلايەكى ترەوھە يەكەم كۆنسۇنانت لە برگەي يەكەمى جوت دەنگىدا بى ھىزە و دوھم كۆنسۇنانت ھەلگىرى ھىزە. دەكرىت بلىين ئەم پىناسەيە بە تەواوى لەگەل جوت دەنگىيەكانى زمانى كوردى يەكەدەگرىتەوھە، بەھوى ئەوھى باس لە ھاتنى جوت دەنگىيەكان دەكات لە برگەي جياوازدا، ھەرۇھە ئاماژەكردن بە جوت كۆنسۇنانتى ئاماژەيە بۆئەوھى كە قاوۋلەكان ئەم پىروسەيە پىكناھىين، لە فۇنۇتاكتىكى زمانى كوردىشدا رىگە بە ھاتنى دو قاوۋل نادرىت لەتەنىشت يەكتر، كاتىك دو قاوۋل دەكەونە لاي يەكتر يان نىمچە كۆنسۇنانتىك دەكەويتە نيوانيان يان قاوۋلىكيان تىدەچىت. خالى جياوازي ئەم پىناسەيە لەگەل پىناسەي پىشوتىر، دانانى جوت دەنگىي بە دو كۆنسۇنانتى چوئىيەك نەك كۆنسۇنانتىكى درىژكراوھە، چونكە لە پىناسەي پىشوتىردا لە يەككىك لە روانگەكانىدا ئاماژە كراوھە بە دانانى جوت دەنگىي بە كۆنسۇنانتىكى درىژكراوھە.

(ئىسماعىل) زاراوھى (دوبارەكردنەوھى دەنگى)ى بەكارھىناوھە و لە باسكردنى ئەم دياردەيەدا دەلىت: "زورجار ھاتنى جوتە دەنگىكى كۆنسۇنانت يا قاوۋل لە ناوھەراستى وشە، سەرلىشىئواندىك دروستدەكات، كاتىك برگەكانى ئەم وشەيە شىدەكەينەوھە و سنورىان بۇ ديارىدەكەين، بەوھى كە چەند ئەگەرئىك دىتەئاراوھە. بەلام كاتىك ئەم جوتە دەنگە دوبارەكردنەوھى ھەمان كۆنسۇنانت يان قاوۋل بىت، ئەوكات دابەشكردنى بۇ برگەكان ئاسان دەبىت." (ئىسماعىل: ۲۰۰۹: ۱۱۲).

پىوھەرى سەرەكى بۇ جوت دەنگىي لەم پىناسەيەدا ھاتنى دو

کۆنسۆنانت یان دو قاوله له ناوه‌پراستی وشه، ههروه‌ها ئاماژه به هاتنی ئەم جوت کۆنسۆنانتە یان قاوله له برگه‌ی جیاوازا، ده‌کات. له‌پراستی هاتنی جوت ده‌نگیه‌کان له ناوه‌پراستی وشه و له دو برگه‌ی جیاوازا، له‌گه‌ڵ جوت ده‌نگیه‌کانی زمانی کوردی یه‌کده‌گرێته‌وه، چونکه ته‌واوی جوت ده‌نگیه‌کانی زمانی کوردی ده‌که‌ونه جیکه‌وته‌ی ناوه‌پراستی وشه و هه‌ریه‌که‌یان له برگه‌ی جیاوازا دین، به‌لام ناوه‌پراستی جوت ده‌نگی قاول له‌گه‌ڵ جوت ده‌نگیه‌کانی زمانی کوردی یه‌کناگرێته‌وه، چونکه هه‌روه‌ک پیشوتر ئاماژه‌مان پیکرد له‌ زمانی کوردیدا دو قاول له‌ته‌نیشت یه‌کتر نایه‌ن.

(ژاکاو) دو زاراوه‌ی (گیره، دولایی) بۆ جوت ده‌نگی به‌کاره‌یناوه و له‌م باره‌یه‌وه ده‌لێت: "دیاردیه‌که وه‌کو لیلیه‌کی رینوس هه‌لسوکه‌وتی له‌گه‌ڵ ده‌کریت، به‌شیوه‌ی دوجار نوسینه‌وه‌ی پیتیک ده‌رده‌که‌ویت." (ژاکاو: ۱۳۹۹: ۱۳۸). لیره‌دا مه‌به‌ست له‌ لیلی رینوس په‌فتاری جیاوازی جوت ده‌نگیه‌کانه له‌ زمانه جیاوازه‌کاندا له‌ ئورتوگرافیدا، چونکه له‌ هه‌ندی زماندا و لای هه‌ندی زمانه‌وان جوت ده‌نگیه‌کان به‌ فونیمیکی درێژکراوه‌ داده‌نرین نه‌ک دو فونیمی چونبیه‌ک، که ئه‌مه‌ش خۆی له‌ خۆیدا کیشه‌یه‌که له‌ رینوسدا، چونکه جوت ده‌نگیه‌کان له‌ لایه‌که‌وه هه‌ریه‌که‌یان ده‌که‌ونه برگه‌ی جیاوازا، له‌ لایه‌کی تریشه‌وه به‌شی یه‌که‌می جوت ده‌نگی بی‌هیزه و به‌شی دوه‌میشی هه‌لگری هیزه، به‌مه‌ش ناگریت به‌ فونیمیکی درێژکراوه‌ هه‌ژماربکری.

#### ۴-۲-۲: له‌ زمانی فارسیدا

به‌شیک له‌م کارانه‌ی، که ده‌باره‌ی چه‌مکی جوت ده‌نگی کراون له‌ زمانی

فارسیدا، ئه‌مانه‌ن:



(كامبوزيا) له باره جوت دهنگيه وه دهليت: بریتیه له دوباره کردنه وهی کونسوانتیک، که ئەم پرۆسهیه له روانگه ی فۆنه تیکه وه تشدید (جوت دهنگی) پیده و تریت. له هندی له زمانه کاندایه نوسیندا به دوباره کردنه وهی پیته کونسوانته که نیشاندەدریت، به لام له زمانی فارسی و عه ره بیدا یه کیک له دو شیوازی پیتی کونسوانته که دنوسریت، نیشانه ی تشدید (جوت دهنگی) واته ( ) له سه ر پیته که دادەنریت، که له م حاله ته دا به و پیته دهوتریت شه دده دار و له کاتی به ره مهینانیدا به ئەندازه ی دو کونسوانت دریت ده کریته وه (كامبوزيا: ۱۳۹۳: ۳۱۶). له روانگه ی ئەم پیناسه یه ی (كامبوزيا) وه جوت دهنگی بریتیه له دوباره کردنه وهی کونسوانتیک و ناوهینانی جوت دهنگیه کان له زمانی فارسیدا به (تشدید)، ههروه ها ئاماژه به چۆنیه تی نوسینی جوت دهنگیه کان ده کات به وهی که له هندی له زمانه کاندایه به شیوه ی دو پیت دنوسرین، به لام له زمانی فارسی و عه ره بیدا یه ک پیت دنوسریت و هیما ی ( ) له سه ر دادەنریت.

(نه جفی) له به شیک له کتیه که ی خویدا باسی جوت دهنگی کردوه و له پیناسه ی ئەو دیارده یه دا نوسیویه تی: "له زمانناسیدا به جوت دهنگی ده لین جوت دهنگی هاوشیوه. له به ره ئه وهی قاولی جوت بونی نییه، ئەم دیارده یه ته نها له چوارچیوه ی کونسوانته کاندایه روده دات، که واته باشتر وایه که ئەوه به کونسوانتی دوباره بزاین. کونسوانتی دوباره له هندی شویندا لابرینی ده بیته هوی نادیا ری واتای دو وشه ی جوراوجور و له هندی شوینیشدا به کارهینانی دلخوازانیه" (نجفی: ۱۳۵۸: ۷۹). له روانگه ی ئەم پیناسه یه وه جوت دهنگی ئاماژه یه بۆ بونی دو فۆنیمی هاوشیوه و چونییه ک، له لایه کی تره وه ئاماژه به وه ده کات، که ئەم دیارده یه له سنوری کونسوانته کان کارده کات و قاوله کان ناگریته وه، بۆیه جوت دهنگی به کونسوانتیکی دوباره ده زانیت. ههروه ها ئاماژه

به وه دهكات له هه‌ندی شویندا ده‌بیته هۆی گۆرینی واتا و له هه‌ندی شوینیشدا واتا ناگۆریت و به‌کاره‌ینانی ئازادانه‌یه. له‌راستیدا ئه‌م پیناسه‌یه‌ش له‌گه‌ڵ جوت ده‌نگیه‌کانی زمانی کوردی ده‌گونجیت، چونکه له‌ زمانی کوردیدا ئه‌م دیارده‌یه ته‌نها سه‌باره‌ت به‌ کۆنسۆنانته‌کان ڕوده‌دات و قاوڵی جوت نییه، هه‌روه‌ها وه‌ک پێشتر ئاماژه‌شمان پێدا، جوت ده‌نگی هاتنی دو کۆنسۆنانتی چونیه‌که له‌ته‌نیشته‌ یه‌کتر، له‌لایه‌کی تریشه‌وه له‌ هه‌ندی شویندا ده‌بیته هۆی گۆرینی واتا به‌تایبه‌تی له‌ جوت ده‌نگی بنه‌ره‌تی، به‌ نمونه‌ وشه‌ی (ره‌ققه) ئه‌گه‌ر یه‌کیک له‌ جوت ده‌نگیه‌کان لاببه‌ین ده‌بیته (ره‌قه)، یه‌که‌م وشه، که جوت ده‌نگی تیدا ره‌چاوکراوه، به‌ واتای ده‌نگی شتیکی دیت که ره‌ققه‌ی بیت. له‌ دوهم وشه‌دا، که یه‌کیک له‌ جوت ده‌نگیه‌کان لادراوه، به‌ واتای سیفه‌تی ره‌قیی دیت، واته‌ شتیکی ره‌ق بیت.

(کامیار) ده‌لیت:

هه‌رکات دو پیتی وه‌ک یه‌ک له‌ته‌نیش یه‌کتردا دابنرین به‌ شیوازیکی، که یه‌که‌م دانه‌ نه‌جولاو(ساکن) و دوهم دانه‌ جولاو(متحرک) بیت، به‌مه‌ ده‌وتریت جوت ده‌نگی(کامیار: ۱۳۷۱: ۲۴). به‌گۆیره‌ی ئه‌م پیناسه‌یه‌ش جوت ده‌نگی هاتنی دو فۆنیمی چونیه‌که له‌ته‌نیشته‌ یه‌کتر، له‌لایه‌کی تریشه‌وه به‌شی یه‌که‌می جوت ده‌نگیه‌که بی‌جوله‌یه، به‌شی دوهمیش جولاو.

(ثمره) پرۆسه‌ی جوت ده‌نگی له‌ جۆری (به‌ره‌مه‌ینانی ناته‌واو)(تولید ناقص) ده‌زانیت. ئه‌و له‌دوای ژماردنی سی‌لایه‌نه‌کانی قوناغی به‌ره‌مه‌ینان واته (ئاماده‌بون، وه‌ستان و ئه‌نجام) ده‌یه‌ینیته‌وه‌بیر، که هه‌ندیجار قوناغی ئاماده‌بونی یه‌ک دانه‌ فۆنیم و قوناغی ئه‌نجامی فۆنیمیکی تر پیکه‌وه تیکه‌ل ده‌بن. له‌ ئه‌نجامدا پله‌ی وه‌ستانی ئه‌م دو فۆنیمه‌ به‌یه‌کتر ده‌گه‌ن و ده‌بیته وه‌ستانیکی درێژخایه‌ن، که زۆربه‌ی جار به‌ره‌می دو وه‌ستانه. ئه‌م بابه‌ته‌ ته‌نها له‌ چوارچۆیه‌ی

کۆنسۆنانتته کانه وه پۆده دات، ئه ویش کاتیک که دو کۆنسۆنانتی یه کسان یا دو کۆنسۆنانت که شوینی به ره مهینانیان یه کسانن، له پال یه کتر داده نرین. به م دیاردهیه ده لئین (به ره مهینانی ناته واو). (ثمره) نمونه ی وشه ی (لپه) هیناوه ته وه و ده لئیت: به نمونه له وشه ی /lappe/ دا بۆ به ره مهینانی ئه م دو /p/ یه به شیوازی تاک دانه، پیویسته دوجار لیوه کان دابخرین و دیسانه وه ئازاد بکریت، به لام له بواری دهنگیه وه ته نها یه کجار لیوه کان داده خرین. واته قوناغی ئاماده بونی p دوهم ره تده بیته وه، به لام ماوه ی راوه ستانی لیوه کان له حاله تی گرتندا زۆرتره له و ماوه یه ی، که بۆ هه رکام له وان به ته نهایی پیویسته، واته تاراده ی دوئه وه نده. له بواری به ره مهینانه وه، ئه م دو /p/ یه به به ره مهینانیکی ناته واو به دیهاتون. ده بیته ئه وه ش له بهرچاوبگرین، که ئه م دو [p] یه دو ئه لوفونی جیاواز له گه ل فونیمی /p/ هه ژمارده کرین. له فونه تیکی کوندا و ههروه ها له ریزمانی دیریندا به م دیاردهیه ده لئین جوت دهنگی (ثمره: ۱۳۹۵: ۴۵ \_ ۴۶). به گویره ی ئه م پیناسه یه شیوازی دروستبونی جوت دهنگیه کان به م شیوه یه یه:

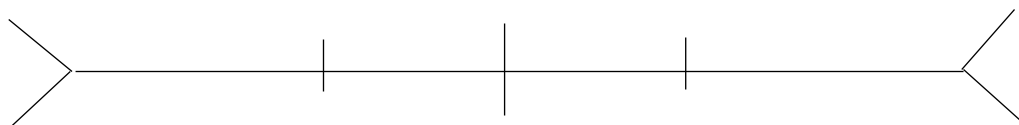

ئه نجامی هاتنی دوهم      گرتنی هاتنی دوهم      خالی پیکه وه لکان      گرتنی هاتنی یه که م      ئاماده بونی هاتنی یه که م

### هیلکاری ژماره ۸ شیوه ی دروستبونی جوت دهنگی

لیره دا هاتنی گرتنی یه که م و گرتنی دوهم له خالی پیکه وه لکان یه کترین گرتوه و بونه ته وه ستانیکی درێژخایهن، که به ره مه می دو وه ستانی کورته،

بەمەش جوت دەنگىيەكە دروست بوە. لەلايەكى ترەوہ جەخت لەسەر ئەوہ دەكاتەوہ، كە ئەم دياردەيە تەنھا تايبەتە بە كۆنسۆنانتەكان، ھاتنى دو كۆنسۆنانتى چونييەك يان بەدواييەكداھاتنى دو كۆنسۆنانتى ھاسازگەيە.

#### ۴-۲-۳: لە زمانى ئىنگليزىدا

بەشېك لەو كارانەي، كە دەربارەي چەمكى جوت دەنگىي كراون لە زمانى ئىنگليزىدا، برىتيين لە:

بەگويرەي (Roach) ھاتنى دو دەنگى وەك يەك لەتەنیشت يەكتەرەوہ، ئاماژەيە بۆ جوت دەنگىي (Roach: 2002: 32). لەم پىناسەيەشدا پيۆەري سەرەكى بۆ جوت دەنگىي ھاتنى دو فۆنىمى چونييەكە لەتەنیشت يەكتەر.

(Crystal) دەلييت، كە "جوت دەنگىي زاراوہيەكە بەكارھيئراوہ لەناو فۆنەتيك و فۆنۆلۆژيى بۆ زنجيرە دەنگىيى ديارىكراوى چونييەك لەناو تاكە مۆرفيمىكدا (Crystal: 2008: 206). بەگويرەي (Crystal) يش جوت دەنگىي بە بەدواييەكداھاتنى دو فۆنىمى چونييەك دادەنييت لە تاكە وشەيەكدا، كە ئەمەش بەھەمان شيۆە پىناسەي جۆرى جوت دەنگىي بنەرەتى لەخۆدەگرىت.

(Catford) لەبارەي جوت دەنگىي دەلييت: جۆرىكى تايبەتى لە بەدواييەكداھاتنى كۆنسۆنانتەكان بونى ھەيە، كە وەك يەكەيەكى سەر بەخۆ لە زمان بەكارديت، ئەويش جوت دەنگىيە، كە برىتييە لە بەدواييەكداھاتنى دو دەنگى كۆنسۆنانتى يەكسان يان تارادەيەك يەكسان، بە مەرچى ئەوہى كە لە سنورى دو وشە يا دو مۆرفيمدا نەبييت (Catford: 2001: 106). بەو واتايەي، لە پوانگەي ئەوہوہ جوت دەنگىي بەدواييەكداھاتنى دو كۆنسۆنانتى چونييەكە، بەو مەرچەي كە لە سنورى يەك وشەدابييت. ئەمەش خۆي لە خۆيدا پىناسەي جوت

دەنگىيى بىنەپەرتى دەگرىتەخۇ، چۈنكى ئەوان لە تاكىە وشەيەكدا دىن و لە بىنچىنەي وشەدا بونيان ھەيە، نەك دروستكراو بن و بەھۆي پۇنانەوۋە دروست بوبن بە يەكگرتنى دو مۇرفىم يان دو وشە.

(Davis) بەم شىۋەيە باسى جوت دەنگىيى دەكات و دەلىت: لە فۇنۇلۇژىيدا جوت دەنگىيى پىكھاتوۋە لە يەك كۇنسۇنانتى درىژكراوۋە يان دو دەنگى چۈننىەك (Davis: 2011: 837-859). پىۋەرى ديار لەم پىناسەيەدا بۇ جوت دەنگىيى لاي ئەم زمانەوانە دانانى جوت دەنگىيەكانە بە كۇنسۇنانتىكى درىژكراوۋە، پىۋەرىكى تىرىش دانانىانە بە دو فۇنىمى چۈننىەك لەتەنىش يەكتر.

(ben hedia) دەلىت: جوت دەنگىيى بە دوبارەكردنەوۋەي يان بەجوتكردنى كۇنسۇنانتىك دروستدەبىت، كە بە شىۋەيەكى جياواز دەردەبىردىن لە ماوۋەيەكى درىژتردا (ben hedia: 2019: 5). لە پروانگەي ئەم پىناسەيەشەوۋە جوت دەنگىيى بىرىتىيە لە دوبارەكردنەوۋەي فۇنىمىكى كۇنسۇنانت، دەربىرىيان بە ماوۋەيەكى درىژتر بەراورد بە كاتى ئاسايى و بى جوت دەنگىيى.

#### ۴-۲-۴: لە زمانى عەرەبىدا

بەشىك لەو كارانەي، كە دەربارەي چەمكى جوت دەنگىيى كراون لە زمانى عەرەبىدا، بىرىتىين لە:

(Van Ess) جوت دەنگىيى بە نىشانەيەكى تايبەت (الشدة عالمة)، كە لە ئۇرتوگرافى عەرەبىدا بەكارھاتوۋە، پىناسە دەكات. كە لەسەر كۇنسۇنانتىك دادەنرىت و ئاماژەيە بۇ پىشانانانى دو كۇنسۇنانت. ئەو ئاماژە دەكات بە ناوى پىنغەمبەر "موحەممەد" دىخ، بۇ رۇنكردنەوۋەي جوت دەنگىيى (Van Ess: 1938: 5). لەم پىناسەيەدا (Van Ess) باس لە شىۋازى نوسىنى جوت دەنگىيەكانى

زمانى عەرەبى دەكات لە ئورتوگرافىدا، ئاماژە بە ھىماي (شدة) واتە ( ) دەكات، كە لەسەر كۆنسۇنانتە جوت دەنگىدارەكە دادەنریت و نىشانەيەكە بۇ جوت دەنگى بونى ئەم كۆنسۇنانتە، ياخود نىشانەيە بۇ بونى دو كۆنسۇنانتى چوئىيەك. ھەروەھا بەگويرەى ئاماژەكردنى بە كۆنسۇنانت، بەلاى ئەووە تەنھا كۆنسۇنانتەكان جوت دەنگى دروست دەكەن و قاولەكان ناگریتەو، ئەو بە ھىنانەوەى ناوى پىغەمبەر "موحەممەد" د.خ، جوت دەنگى و سنوردارىتيان لە چوارچىوہى كۆنسۇنانتەكان، پوندەكاتەو.

لەلايەكى ترەوہ (Nasr) زاراوہى دريژكردنەوہى كۆنسۇنانت بەكاردەھىنيت و دەليت: دريژكردنەوہى كۆنسۇنانت لە قسەكردنى عەرەبىدا فونيمىكە. ئەو دريژكردنەوہ وەك سىماي سەگمىنتى كەرتى دادەنيت، نەك وەك يەككى سەرو سەگمىنتى. ھەروەھا دەليت جياوازى نيوان جوت دەنگى و ناجوت دەنگى كۆنسۇنانت ئەوہيە، كە لە يەكەم حالەتدا جوت دەنگى كۆنسۇنانت كاتيكي زور دريژترى دەويت بۇ بەرھەمھىنان بەراورد بە ناجوت دەنگى (Nasr: 210: 1960). خالى جياوازى ئەم پىناسەيە لەگەل پىناسەي پيشوتر ئەوہيە كە جوت دەنگى بە دريژكردنەوہى كۆنسۇنانتىك دەزانيت نەك دو كۆنسۇنانتى ھاوشيوە، بەلام خالى ھاوبەشيان ئەوہيە، كە ھەردوكيان ئەم دياردەيە سنوردار دەكەن بۇ كۆنسۇنانتەكان بەھوى ئاماژەكردنيان بە زاراوہى جوت كۆنسۇنانتى. لەلايەكى ترەوہ (Nasr) پىي وايە ئەم دياردەيە دياردەيەكى فونولوزىيە و تايبەتە بە سەگمىنە كەرتىيەكان واتە (فونيمە كەرتىيەكان)، نەك سەروسەگمىنتەكان (فونيمە ناكەرتىيەكان)، واتە (ھىز، ئاواز، ...).

بە جورىكى تر (Erwin) لە پىناسەي جوت دەنگىدا دەليت: جياوازى نيوان كۆنسۇنانتى تاك و ھاوتا جوت دەنگىيەكەى لە عەرەبىدا، وەك

جیاکردنه وهی نیوان [b] و [p] له ئینگلیزیدا، گرنگه، چونکه به کارهینانی جوت دهنگی جیاکه ره وهیه. ههروهها دهلیت جیاوازی له نیوان جوت دهنگی و ناجوت دهنگی به هوی ریژهی ماوه که یانه وه دروستده بیت. له دریژهی باسه که یدا ئاماژه به وه دهدات، که جیاوازی نیوان کونسوانتی تاک و جوت دهنگی کونسوانت هاوشیوهی نیوان قاولی کورت و دریژه (Erwin: 1969: 20). (Erwin) ئاماژه به گرنگی ره چاواکردنی جوت دهنگی دهدات و پیی وایه جوت دهنگی جیاکه ره وهیه و دهبیته هوی گۆرینی واتا، له لایه کی تره وه ئاماژه به جیاوازی نیوان جوت دهنگیه کان و ناجوت دهنگیه کان دهکات و دهلیت: جیاوازی نیوانیان به هوی ریژهی ماوه که یانه وه دروستده بیت، چونکه جوت دهنگیه کان ماوهی گرتیان زیاتره به راورد به هاوتا تاک دهنگیه که یان، پیش ئازا کردنی دهنگه کان. به جۆریکی تر، (Hassan) بهم شیوهیه پیناسه ی جوت دهنگی دهکات و دهلیت: جوت دهنگی بریتییه له دریژکردنه وهی دهنگه به رده وامه کان (ئه و دهنگانه ی که ده توانریت دریژبکرینه وه ههتا هه ناسه له سییه کاندانا نامینی، به بی ئه وهی چۆنیه تی دهنگه که بگۆردریت)، ههروهها وه ستانی هه ناسه و له پر ده رپه رینی هه وا له دهمه وه. ئه و جوت دهنگی دابهش دهکات بۆ دو گروپ، ئه وانیش:

۱\_ جوت دهنگی کونسوانت: جوت دهنگی کونسوانت به هیشوه چونییه ک داده نریت. کاتیک سنوری برگه دیاریده کریت، یه که م پیکهینه ری هیشوه که له کوتایی برگی پیشو و دوهم پیکهینه ر له سه ره تای برگی دواتردا دیت.

۲\_ قاوله دریژه کان: ده کریت قاوله دریژه کان به هاوتای جوت دهنگیه کونسوانته کان دابنرین، وه ک:

کاتب (نوسەر) [ka: tib] [kaa tib] (Hassan: 1970: 119\_120).

جیاوازی ئەم پیناسەیه لەگەڵ پیناسەکانی پیشوتر ئەوەیە، که بەلای ئەوەوە جوت دەنگیی تەنها تایبەت نییە بە کۆنسۆنانتەکان، بەلکو قاولە درێژەکانیش بە هاوتای جوت دەنگییەکان دادەنێت، بەگوێرەى ئەم پیناسەیه لە زمانى عەرەبیدا جوت دەنگیی قاولیش ڕوودەدات.

بە شیۆهیهکی تر، جوت دەنگیی پیناسەکراوە لەلایەن (الغامدی) وەک "دەربرینی دەنگیک بە دوجار، یان دەربرینی دەنگیک بە ماوهیهکی درێژ" (الغامدی): ۲۰۰۱: ۷۵-۷۶).

هەرۆهە الغامدی دەلیت: درێژی ماوهی دەنگیک جیاوازه بەگوێرەى شۆینیان لەناو وشە و ژمارەى وشەکان لەناو ڕستە، هەرۆهە خیرایی قسەکەر، بەم شیۆهیه جیاوازی درێژی ماوه لەنیوان جوت دەنگیی و تاک دەنگیی دەدۆزیتەوه، کاتیک ماوهی تاکە دەنگیک لەناو وشەیهک نیوهی ماوهی جوت دەنگەکه بو لەناو هەمان وشەدا(هەمان سەرچاوه: ۱۳۲). الغامدی بەبێ ئەوهی ئاماژە بە کۆنسۆنانت یان قاولەکان بکات، واتە بەبێ ئەوهی جوت دەنگییەکان سنوردار بکات بۆ کۆنسۆنانتەکان یان قاولەکان، لە دو ڕوانگەوه لە جوت دەنگییەکانی ڕوانیوه، یەکه میان دانانی جوت دەنگییەکان بە دو دەنگی چونییهک، دوهمیشیان دانانیانە بە دەنگیکی درێژکراوه. هەرۆهە جیاوازی نیوان جوت دەنگییەکان و تاک دەنگییەکان دەکات بە دەربرینیان بە دوئەوهنده بەراورد بە تاک دەنگییەکان.

(Khattab) بە جوړیکى تر پیناسەى جوت دەنگیی دەکات و دەلیت: جوت دەنگیی کۆنسۆنانت ماوهی گرتنی درێژتره لە کۆنسۆنانتیکی کورت یان



تاک (Khattab: 2007: 155). له پروانگه ی ئه م پیناسه یه وه جوت دهنگیه کان دیاریکراون و تاییه تن به کونسونانته کان، بریتین له دریژکردنه وه ی ماوه ی گرتنی کونسونانته یکه به راورد به کونسونانته یکه تاک. به م پییه به لای ئه وه وه جوت دهنگی دریژکردنه وه ی کونسونانته یکه، که به هوی دریژکردنه وه ی قوناعی گرتنی کونسونانته یکه دروستده بیته.

له ئه نجامی ئه م پیناچونه وه یه دا دهگه یه ئه و ئه نجامه ی، که لیکچونیکه ته واو له نیوان زمانه کانداهیه له هه مبه ر چه مک و سروسه تی جوت دهنگی، به وه ی که به گسته جوت دهنگی به به دوا ییه کداهاتنی دو کونسونانته هاوشیوه داده نین.

#### ۴-۳: په یوه ندی جوت دهنگی و دریژکردنه وه

جوت دهنگی و دریژکردنه وه سنوریان ئه وه نده تیکه ل و هاوبه شه، که زورجار جیاکردنه وه و هه لایویرکردنیان کاریکی قورسه، ته نانه ت لای زمانه وانه کانیش زورجار ئه م تیکه لیه ده بینریت. ئه وه ی که ئیمه له ئه نجامی شیکردنه وه ی داتای توژیینه وه که مان پیی گه یشتوین، دو دیارده ی جیاوازن، به لام چه ند خالیکی هاوبه ش له نیوانیانداهیه، بویه لیتره دا به پشتبه ستن به رای چه ند زمانه وانته هه ول ده دین ئه مه رون بکه یه وه.

هه ندی له زمانناسان جوت دهنگی به به دوا ییه کداهاتنی دو کونسونانته یکه چونیه ک و هه ندیکیش به دریژکردنه وه ی باری وتن، پیناسه ی ده که ن. به گویره ی (Robins) کونسونانته کان ده توانریت دریژبکرینه وه، یان ببن به جوت دهنگی، کاتیک ریگه ده گیریت له ئازادکردنی کونسونانته که بۆ ماوه یه ک به به راورد له کاتی ئاسایی (Robins: 1964: 80).

زۆرپك له تويژهران جياوازيان كردوه له نيوان جوت دهنگي و دريژكردنه وهى كونسونانت و دهلين جوت دهنگي دريژ دهبيته وه به سهر دو برگه دا، زاراوهى جوت دهنگيش پشتيوانى ئەم روانگه يه دهكات. له م باره يه وه (Roach) دهليت: كيشه له بيروكهى جوت دهنگيدا ئەوه يه، كه زورجار هيچ ريگه يه ك نيه بۆ ناسينه وه و درك پيكردى سنورى فيزيكى نيوان جوت دهنگي و بيستى دهنگيك به ساده يى، كه دريژيه كهى زياتر بىت وهك له تاكه دهنگيكى ئاسايى (Roach: 2002: 32).

له لايه كى تره وه (Lehiste et al) دهلين: دو بوچونى جياواز پيشكه شكارون بۆ وه لامدانه وهى ئەو پرسياره ي، كه ئايا جياوازي له نيوان كونسونانتى دريژكاراوه و جوت دهنگي هه يه ياخود نا. يه كه ميان بانگه شه ي ئەوه دهكات، كه جوت دهنگيه كونسونانته كان جياوازيان هه يه له گه ل كونسونانته دريژه كان، كه ئەويش وتن و ده برپينا نه به دو قوناغ. يه كيكيان له كوتايى برگه ي سه ره تادا ديت، له كاتيكا دوهم دانه له سه ره تاي برگه ي دواتردا ديت. دوهم بوچون وهك يه ك مامه له له گه ل جوت دهنگي كونسونانت و كونسونانتى دريژكاراوه دهكات و نكولى له بونى دو قوناغ دهكات (Lehiste et al: 1973: 131).

كه واته راي جياواز هه يه له سه ر چه مك و پينا سه ي ئەم پرؤسه يه، دهكرىت ئەم را جياوازانه بكه ين به دو گروه وه، به م شيوه يه:

۱- گروه يه كه م: ئەوانه ي دريژكردنه وهى كونسونانت و جوت دهنگي وهكو يه ك داده نين، لايان وايه جوت دهنگي دريژكردنه وهى كونسونانته كانه، له وانه:

(حقوق شناس) ئەم دياردەيەي بە دريژکردنەوہي کۆنسۆنانت داناوہ، بە نمونە دو [p]يان لە وشەي [læppe]، يەک [p]ي دريژکراو ھەژمارکردوہ، بەم شيوەي رۆلي بەرانبەري بۆ دريژکردنەوہ لە کۆنسۆنانتەکاندا داناوہ، واتە زاراوہي دريژکردنەوہي کۆنسۆنانتی بەرانبەر بە جوت دەنگي بەکارھيئاوہ(حقوق شناس: ۱۳۸۰: ۱۱۶-۱۱۷). واتە بەگويرەي تيرواني(حقوق شناس) جوت دەنگي، فونيميکە دريژ دەکريتەوہ و ئەم پرۆسەيە دروست دەکات نەک دو فونيمي چونيەکي بەدوايە کداھاتوبيت.

ھەر وھا (Carr) زاراوہي جوت دەنگي بەوہ دەناسيئيت، کە "پرۆسەيەکە بەھويەوہ تاک، ناجوت دەنگ يان کۆنسۆنانتیک توشي دريژبونەوہ دەبيت و دەبيتە جوت دەنگي" (Carr: 2008: 62). واتە لە روانگەي (Carr) ھوہ جوت دەنگي فونيميکي تاک يان ناجوت دەنگ يان کۆنسۆنانتیکە دريژ دەبيتەوہ و ئەم دياردەيە دروستدەکات.

(Keating) يش جوت دەنگي بە دريژکردنەوہي کۆنسۆنانت دادەنيت و دەليت: "کۆنسۆنانتەکان دەتوانريت دريژبکريئەوہ لە ھەر شويئیکي برگە بيت يان وشە يان دەستەواژە. ئەمە دوپاتکراوہتەوہ بۆ چەندين زمانی جياوان، بۆ نمونە کۆنسۆنانتەکان لە سەرەتاي وشەدا يان لە کوتاي وشەدا زياتر دريژ دەبنەوہ لە ھەندی زماندا، لە ھەندی زمانی تريشدا بە پيچەوانەوہ لە ناوہراستەوہ زياتر دين ياخود دريژ دەبنەوہ" (Keating: 2006: 169). واتە بەگويرەي (Keating) يش جوت دەنگي بريئيه لە دريژکردنەوہي کۆنسۆنانتیک، ھاتنيان لە جيکەوتەي جياوازي وشە(جيکەوتەي سەرەتاي وشە، جيکەوتەي ناوہراستی وشە و جيکەوتەي کوتاي وشە)، بەگويرەي پيکھاتەي برگەي ھەر زمانیک.

ههروههها به پيی نوسينهكانی لدفوگد و مدیسن (Ladefoged & Maddieson: 1996: 91-92). له زمانه جوراوجورهكاندا برگه جوت دهنگهكان، واته ئه و برگانهی كه جوت دهنگیان تیدایه، یهك و نیو تا سی ئه وهنده دريژترن له چاو هه مان جورى خويان به بی جوت دهنگی، له سه ره ئه م به مایه له روانگه ی فونه تیکیه وه، كونسونانتی جوت دهنگ كونسونانتیكى دريژكراوه یه. به م شیوه یه، لدفوگد و مدیسن (Ladefoged & Maddieson) به هه مان شیوه ی ئه وانه ی پیشوتر وهك كونسونانتی دريژكراوه مامه له له گه ل جوت دهنگیدا دهكهن، ههروههها به بۆچونی ئه وان جوت دهنگیهكان له تاكه برگه یهكدان و ئه و برگه جوت دهنگیداران به به راورد به هه مان جورى خويان به بی جوت دهنگی، دريژترن. به م پییه، دريژكردنه وه ی كونسونانت به م شیوه یه پیناسه دهكریت، كه یهك دانه كونسونانت به هوی دريژكردنه وه ی قوناغی گرتن<sup>(۱)</sup> دروستده بیته. له هیلکاری ژماره (۹) و (۱۰) كونسونانتی دريژكراوه و كونسونانتی تاکی بی دريژكردنه وه دهخهینه پرو (جم: ۱۳۹۴: ۱۸-۱۹):

### ۱\_ كونسونانتی دريژكراوه:

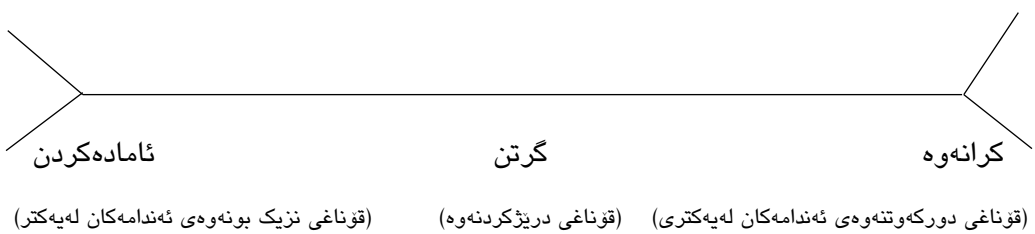

### هیلکاری ژماره ۹ كونسونانتی دريژكراوه

<sup>۱</sup> (قوناغی گرتن یهكیه كه له قوناغهكانی دروستكردنی فونیم، ئیمه سی قوناغمان ههیه بۆ دروستكردنی فونیم، یهكه میان قوناغی ئاماده كردن، كه قوناغی نزیك بونه وه ی ئه ندامه كانه له یهكتری بۆ نمونه نزیكبونه وه ی زمان له ددان، دوه میان قوناغی گرتن، كه دروستبونی فونیمه كه و ماوه ی گوگردنی فونیمه كه یه، سییه م قوناغ قوناغی كراوه یه، كه جیابونه وه ی ئه ندامه كانه له یهكتری و ئازادكردنی فونیمه كه یه، لیزه دا قوناغی گرتن له نیوان قوناغی یهكه م و سییه مدایه)

## ۲\_ يەك كۆنسۆنانت بىجى دريژكردنەوہ:

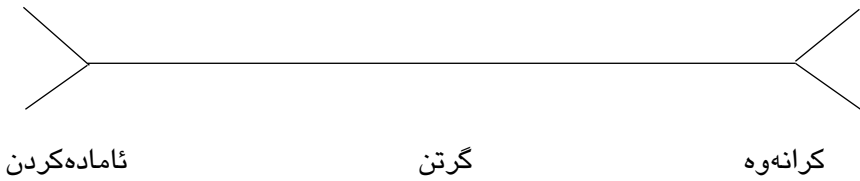

### ھيلكارى ژمارە ۱۰ كۆنسۆنانتى تاك بىجى دريژكردنەوہ

۲-گروپى دوہم: ئەوانەى دريژكردنەوہى كۆنسۆنانت و جوت دەنگىيى بە دو دياردەى جياواز ھەژماردەكەن. بە پىچەوانەى گروپى يەكەم، دانانى جوت دەنگىيى بە دريژكردنەوہى كۆنسۆنانت رەتدەكەنەوہ، بەلكو بە دو فونىمى بەدوايىيەكداھاتوى چونىيەكى دادەنن، لەوانە:

(El-saaran) دەلىت: لە رىزمانى كۆنى عەرەبىدا مامەلەيان لەگەل جوت دەنگىيى كردوہ وەك دو سەگمىنتى كورت، يەكەمىيان وەستاو و بىجى جولە(ساكن)، دوہمىيان جولاول(متحرک). فونەتيكانە، باشترە كە مامەلە لەگەل جوت دەنگىيە كۆنسۆنانتەكان بكرىت وەك ئەوہى دو كۆنسۆنانت بن، نەك يەك كۆنسۆنانتى دريژكراوہ(El-saaran: 1951: 162). واتە بە بۆچونى ئەو جوت دەنگىيى، دو فونىمى كۆنسۆنانتى بەدوايىيەكداھاتوى كورتىن، يەككىيان ھەلگىرى ھىزىيە و وەستاوہ و بىجى جولەيە، ئەويترىيان ھەلگىرى ھىزە و جولاولە.

(Cantineau) جياوازى دەكات لەنيوان كۆنسۆنانتى دريژ و جوت دەنگىيى كۆنسۆنانت، وەسفكردنى جوت دەنگىيى كۆنسۆنانت وەك ئەو كۆنسۆنانتانەى كە بە وتنىكى دريژخايەن و نوسىنى كۆنسۆنانتەكە بە دوان(Cantineau: 1960: 214). پىوہرى ديار لەم پىناسەيە بۇ جوت دەنگىيى، وتنى دريژخايەنى كۆنسۆنانتەكانە لە دەربرىندا، لە رىنوسىشدا نوسىنيانە بە دو كۆنسۆنانت.

ههروهه (Abercrombie) دهلیت، که کونسونانته جوتهکان دهلیت جیا بکریته وه له کونسونانته دریزهکان. جوت دهنگیه کونسونانتهکان ماوهکهی دریز دهلیته وه بهسهر دو برگه دا، له کاتیکدا ماوهی کونسونانته دریزکراوهکان سنورداره بۆ تاکه برگه یه ک (Abercrombie: 1967: 82). له روانگهی ئهم پیناسه یه شدا، جوت دهنگی جیاوازه له دریزکردنه وهی کونسونانته، چونکه جوت دهنگی دهکه ویتته دو برگهی جیاوازه وه، به لام کونسونانتهی دریزکراوه له تاکه برگه یه کدا دیت. به گویره ی (Jones) هه مو کونسونانته دریزکراوهکان به دو هیئده داده نرین، که دهکریته جیا بکریته وه بۆ دوان، به که مکردنه وهی هیژ له ناوه راست و لکاندنیه شیه که م بۆ برگهی یه که م و به شیه دوه م بۆ برگهی دوه م. له روی کردارییه وه به باشتری ده زانیت که زاراوه ی جوت دهنگی کونسونانته به کار بهینریت نه ک کونسونانتهی دریزکراوه (Jones: 1967: 116). واته، به بۆچونی ئه و جوت دهنگی دهکه ویتته دو برگهی جیاوازه وه، به شیه یه که می جوت دهنگی به برگه یه که وه ده لکیت و به شیه دوه می شیه به برگه یه کی تره وه، بۆیه به باشیه ده زانیت زاراوه ی جوت دهنگی به کار بهینریت نه ک کونسونانتهی دریزکراوه.

له لایه کی تره وه (Delattre) سه بارهت به م دو پرۆسه یه ده لیت: کونسونانته دریزکراوهکان جیاوازن له گه ل کونسونانته جوت دهنگهکان، جوت دهنگی رونه کردوته وه به به کارهینانی دهسته واژه ی "پیکهاته ی برگه" و ده لیت "جوت دهنگی پرۆسه یه کی دوباره کردنه وهی کونسونانتهکانه، که یه که م کونسونانته کوتایی برگه یه ک و دوه م کونسونانته سه رهتای برگهی دواتر، داگیرده کات. به لام کونسونانتهی دریزکراوه ته نها له یه ک برگه پیکدیت" (Delattre: 1971: 132).

كريستالېش(Crystal)، بهه مان شيوه جوت دهنگي به دو كونسونانتي چونيه كي به دواييه كداهاتو دادهنيت، واته به پرؤسه يه كي جياواز دادهنيت له دريژكردنه وهى كونسونانت و بهم شيوازه پيناسه ي دهكات: زارواهيه كه له فونه تيك و فونولوژييدا، به دواييه كداهاتنى دو يه كه ي فونيمى يه كسان و له پال يه كتر له يه ك مؤرفيمدا دهگريته وه(Crystal: 2008: 206).

هه روه ها كاتفورديش(Catford) بهه مان شيوه ي كريستال جوت دهنگي به پرؤسه يه كي جياواز دادهنيت له دريژكردنه وه و ده لئيت: جورى كي تاييه تى له به دواييه كداهاتنى كونسونانته كان بونى هه يه، كه وه ك يه كه يه كي سه ربه خو له زمان به كارديت، ئه ويش جوت دهنگيه، كه برتتويه له به دواييه كداهاتنى دو دهنگي كونسونانتي يه كسان يان تاراده يه ك يه كسان، به مهرجى ئه وه ي كه له سنورى دو وشه يا دو مؤرفيمدا نه بيت(Catford: 2001:106-107).

به م شيوه يه كاتفورد(Catford) و كريستال(Crystal)، بهه مان شيوه جوت دهنگي به دو كونسونانتي چونيه كي به دواييه كداهاتو دادهنين، هه لبت ئه م نمونانه ي ئه وان هيناويا نه ته وه هه مويان له جورى جوت دهنگي دو برگه يين. كريستال و كاتفورد جوت دهنگي به پرؤسه يه كي جياواز دادهنين له دريژكردنه وهى كونسونانت و پييان وايه به هوى دابه شكردنى برگه ييه وه، كونسونانتيكى جوت ناتوانريت به كونسونانتيكى دريژكراوه له قه له مبدريت، كه واته جوت دهنگي و دريژكردنه وه به دو شيوه ي جياواز دهنگوسى ده كرين، به نمونه فونيمى [t] له حاله تى جوت دهنگييدا به شيوه ي دوجار نوسينى پيته كه، واته [tt] ئامازه ي بو ده كريت، به لام له حاله تى دريژكردنه وه هيماى [:] له به رده م فونيمه كه دادهنريت، به م شيوه يه [t:] (كامبوزيا: ۱۳۹۳: ۳۲۰).

ھەرودھا (ثمره: ۱۳۹۵: ۴۵\_۴۶) بەھەمان شىۋەى (دلتر و كتفورد و كرىستال) دەلىت: جوت دەنگى دەكەۋىتە نىۋان دو برگە، ھەرودھا بە دو كۆنسۇنانتى چۈنىيەكى دادەنىت، بە شىۋەىيەك، كە كۆنسۇنانتى كۆتايى قۇناغى يەكەم لەگەل كۆنسۇنانتى سەرەتاي قۇناغى دوهم لىكەدەن و تىكەل بەيەكتەر دەن، لە ئەنجامدا قۇناغى يەكگرتتى ئەو دو كۆنسۇنانتە رۇدەدات و دەبىتە دەربرىنىكى دىرژخايەن، كە ئەنجامى دو دەربرىنى كورتە، ئەو بە خستتەپروى وشەيەكى وەك (لپە)، وەك نمونەيەك دەلىت:

شۋىنى بونى دو كۆنسۇنانتى وەكۋىەك ھەمىشە لە شۋىنى بەيەك گەشتنى دو برگەيە نەك يەك برگە، بە لەبەرچاۋگرتنى دروستەى برگە، دەبىت و ابىرىكەينەۋە، كە كۆنسۇنانتىكى تاك كراۋە بە دو بەشەۋە، بەشى يەكەم بۇ برگەى يەكەم و بەشى دوهم بۇ برگەى دوهم رۇيشتۋە، بەم پىنە ناكرىت كۆنسۇنانتىك لەنىۋان دو برگەى وشەيەكدا بوەستىت، ئەمە چ لەپروى تىۋورى و چ لەپروى كىردارىەۋە ناگونجىت، بۇ نمونە وشەيەكى وەك (لپە) [lap.pe] برگەى دوهم [pe] ھەلگى ھىزە، لەم بارودۇخەدا و لە نوسىندا چۇن بزانىن دەنگىكى تاك ھەم ھەلگى ھىزە ھەم ھەلگى ھىز نىيە، چۈنكە [p] يەكەم لە برگەى [lap] ھەلگى ھىز نىيە. لە زمانى كوردىشدا بۇ نمونە لە وشەى (گوللە) [gul.ɪə]، برگەى دوهم ھەلگى ھىزە، چۇن لە نوسىندا بزانىت [a]ى برگەى يەكەم ھەلگى ھىز نىيە و [a]ى برگەى دوهم ھەلگى ھىزە. كەۋاتە ناكرىى دو فۇنىم، كە يەكىكىان ھەلگى ھىز بىت و ئەۋىتر ھەلگى ھىز نەبىت بە يەك تاكە فۇنىم دابنرىت.



هەر لەم بارەییەوه گۆلڤسمز (Goldsmith: 1990: 48) دەلێت:

"هەندئ لە دیاردە فۆنۆلۆژییەکان تاییبەتمەندیی لەو شیۆهییان هەیه که لیکدانەوهی تەواوی ئەوان لە تیۆرە کۆنەکاندا هەندیک کیشەیی لەگەڵ، لەوانە قاولە درێژەکان و کۆنسۆنانتە جوتەکان. ئەم یەکه فۆنۆلۆژییە درێژانە نە بەدواییەکداھاتی دو یەکهی فۆنیمی یەکسان هەژمار دەکرین و نە یەک یەکهی فۆنیمی". تیۆری ئۆتۆسگمینتال چارەسەری ئەم کیشەییە پیشکەش دەکات. قاولە درێژکراوەکان و کۆنسۆنانتە جوتەکان یەک قاول یان یەک کۆنسۆنانت لە ئاستی فۆنیمیدا هەیه که دەلکینە دو شوینی ئاستی بنچینەییەوه.

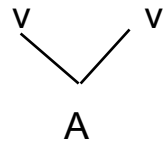
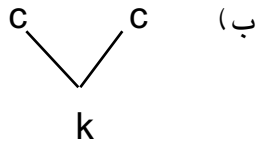
ئاستی بنچینە (الف)  (ب)  : ئاستی فۆنیمی

هیلکاری ژمارە ۱۱ قاولی درێژکراوەی a هیلکاری ژمارە ۱۲ کۆنسۆنانتی جوتی k

لەم نواندەدا لەبەشی (ئەلف) دا یەک قاولی درێژ، لەبەشی (ب) دا یەک کۆنسۆنانتی جوت پیشاندەدریت. ئاستی بنەماییەکه، که لە ئاستە فۆنیمیەکه بنچینەیی ترە و قاول و کۆنسۆنانتەکان دەلکینە ئەوهوه، درێژکردنەوهی یەکه فۆنیمیەکان پیشاندەدات. کاتیک که یەک قاول یان یەک کۆنسۆنانت دەلکیتە دو شوینی بنەماییەوه، لەم حالەتەدا قاولی درێژ یان جوت دەنگیی کۆنسۆنانتی بەدیدیت. لەم بەشەدا پیشاندەدریت، که هەر قاولیکی درێژکراوە یان کۆنسۆنانتیکی جوت دەلکینە دو شوینی بنەماییەوه و تەواوی کۆنسۆنانتەکانی تر دەلکینە شوینیکی بنەماییەوه (کامبوزیا: ۱۳۹۳: ۳۲۰-۳۲۱).

دەتوانىن بلىين، ھەرچەندە لە روانگەى فۆنەتيكەو دەكرىت چەندىن  
بىرۆكە وەك ئەم بىرۆكانەى سەرەو لەبارەى جوت دەنگى پەسەند بکەين، بەلام  
لە زمانى كوردیدا بىرۆكەى ئەوەى كە جوت دەنگى كۆنسۆنانتى درىژكراوہىە لە  
كرداردا ھەندى گرفت بەدیدیئیت، كە پاساوهیتانەوہى ئەوانە كاریكى ئاسان نییە،  
ھەندىك لەو كیشانە بریتىن لە<sup>(۱)</sup>:

۱. لەپال يەكتر وەستانى دو كۆنسۆنانتى يەكسان لە زمانى كوردیدا،  
بەپىئى ئەو سەرچاوانەى لەبەردەستماندان و لە ئەنجامى شىكردنەوہى داتای  
تویژینەوہكەمان، ھەمو كات لە شوینى پەيوەندى دو برگەدايە نەك لە يەك  
برگەدا. لەلایەكى ترەوہ بە لەبەرچاوغرتنى پىكھاتەى برگەى زمانى كوردى لە  
حالتى قبولكردنى بىرۆكەى ئەوہى كە جوت دەنگى كۆنسۆنانتىكى درىژكراوہىە،  
دەبىت بىھىئىنە بەرچاوا كە يەك كۆنسۆنانتى تاكە دابەش دەبىت بۆ دو بەشەوہ،  
كە بەشى يەكەم دراوہتە برگەى يەكەم و بەشى دوہم دراوہتە برگەى دوہم.  
ئەنجامى ئەم بىرۆكەيە ئەوہىە كە لەبەرئەوہى دەكرىت لەنیوان دو برگەى يەك  
وشەدا رابگىرىت، كەواتە دەكرىت لەكاتى بەرھەمھىئانى تاكە توخمىكدا  
رابوہستىت، ئەمەش چ لەپوى تیورى و چ لەپوى پراكتيكەوہ ناگونجىت، چونكە  
بەپىئى ئەو داتايەى كە لەبەردەستى ئىمەدان ھىچ نمونەيەكمان نییە لە زمانى  
كوردیدا، كە پشتراستى ئەم حالەتە بكاتەوہ.

۲. لەكاتى ھاتنى دو كۆنسۆنانتى چونیەك لەتەنىشت يەكتر، يەكەم  
كۆنسۆنانت ھەلگى ھىز نییە، بەلام دوہم كۆنسۆنانت ھەلگى ھىزە، بۆ نمونە لە  
وشەى كەللە [kəllə] دا، [l] لە برگەى دوہم واتە [lə] ھەلگى ھىزە، لەم دوخەدا

<sup>۱</sup> بۆ ئەم زانیاریانە سود لە (كامبوزیا: ۱۳۹۳: ۲۱۸) وەرگىراوہ.

چون دهكریت بیهینینه بهرچاوه كه فونیمیکی تاك هم هه لگری هیز بیت و هم نه بیت؟ چونكه [l] ی یه كه م له برگی [kəl] دا هه لگری هیز نییه.

۳. جوت دهنگی نهك ته نهها بههوی دو فونیمی چونیهك، بهلكو بههوی دو فونیمی جیاواز له شوینی بهرهمهیتانی یهكسانیشهوه روده دات. بو نمونه له وشه ی توندتر /tundtir/ دا دهیین كه [d] و [t] دو كونسونانتی جیاوازن له یهكتر، بهلام سازگی بهرهمهیتانیان له یهكتر نزیكه، بویه فونیمی [d] دهكه ویته ژیر کاریگری فونیمی [t] و وهك ئەو دهرده بردریت و دهبیته [tunttir]، بهمهش جوت دهنگی دروستدهبیت، بویه هه رگیز ناتوانین ئەم دو فونیمه كونسونانتته به یهك فونیمی دریژكراوه هه ژماربكهین، چونكه له نواندن بنچینهیی دو فونیمی جیاوازن له یهكتر و به دو فونیمی جیاواز له میشك هه لگراون، ته نهها لهكاتی دهربریندا وهك یهك گوده كرین.

كهواته بهگویره ی ئەو هوكارانهی كه باسمان كرد و خستمانهرو، له ئەنجامی شیکردنهوه ی ئەو داتایانه ی كه له بهر دهستماندایه، دانانی جوت دهنگی به كونسونانتیکی دریژكراوه نهگونجاوه، بهلكو له زمانی كوردیدا جوت دهنگی بریتییه له بهدواییه كدهاتنی دو كونسونانتی چونیهك، له وشه یهك یان دو مؤرفیم یان دو وشه.

لهسه ر بنه مای تیوری فونولوژیی بهرهمهیتان، جوت دهنگی دو برگییی یان دو كونسونانتی وهك یهك، كه بهبی ئەوهی كونسونانتیکی تر بكه ویته نیوانیان، له سنوری نیوان دو برگی دوباره دهبیته وه. له م پرۆسه یه دا هاتنی یه كه م كونسونانت له كوتایی برگی لای راست و هاتنی دوهم كونسونانت له سه رته تایی برگی لای چه پدایه. كهواته دهتوانین بلیین جوت دهنگی، دوباره بونهوه ی بهبی ناوبری كونسونانتته. له لایه كه وه جوت دهنگی له دو برگه دا دین، بهم شیوه یه:

كۆنسۇنانتى يەكەم، لەكۆتايى بېرگەى يەكەم و كۆنسۇنانتى دوهم، لەسەرەتايى بېرگەى دواتر. بەنمونه، لە وشەى (سەللە) [səllə] لىردە كۆنسۇنانتى يەكەم لە كۆتايى بېرگەى يەكەم و كۆنسۇنانتى دوهم لەسەرەتايى بېرگەى دواتر پىكدىت. وەك لەم هىلكارىيەدا رونى دەكەينەو:

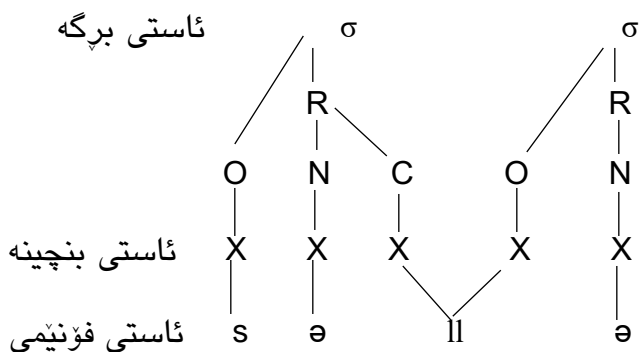

ھىلكارى ژمارە ۱۳ نواندىنى جوت دەنگىى وشەى (سەللە)

لىردە ھەر يەككە لە بەشەكانى جوت دەنگىى كەوتونە بېرگەى جىاوازەو، يەككىيان لە كۆتايى بېرگەى يەكەم و ئەويتريان لەسەرەتايى بېرگەى دوهم، ھاتو.

#### ۴-۴: پۆلىنكردىنى جوت دەنگىى

وەك زانىمان جوت دەنگىى برىتییە لە بەدواییەكداھاتنى دو كۆنسۇنانتى چونیيەك. ئەم جوت دەنگىيانە بە چەند شىئوھى جىاوازن و ھەمويان بە يەك شىئوھەدەرناكەون. ھەروھەلايەن زمانەوانانەو بە چەند شىئوھى جىا جىا پۆلىنكراون و ھەريەكەيان بەگوپرەى ئەو زمانەى لىكۆلىنەوھىيان لەسەر كىردو پۆلىنكران كىردون، لىردە چەند شىئاوئىكى پۆلىنكردىن دەخەينەرو، كە برىتیین لە:

#### ۴-۴-۱: پۆلینکردنى جوت دەنگى بۇ (بنهپهتى، دارپشتن)

يەككىك لە پۆلینکردنەكانى جوت دەنگى برىتییە لە (جوت دەنگى بنهپهتى و جوت دەنگى دارپشتن)، (Kubozono) لەبارەى ئەم دو جۆرەى جوت دەنگى دەلیت: لە فۆنۆلۆژییدا ئەو بەباش زانراو، كە زمانەكان لەپوى شوینی دەرکەوتتى جوت دەنگى لەناو جۆرە جیاوازهكانى وشەكان جیاوازن، جوت دەنگى لەوانەیه لە دو شوینی جیاوازی جۆرە جیاوازهكانى وشەكاندا دەرکەوتت: یەكەمیان لەناوخوی مۆرفیم (لەناو مۆرفیم)، دوهمیان لەناو زنجیره مۆرفیم، كە پیاوندەوتریت جوت دەنگى بنهپهتى و جوت دەنگى دارپشتن، هەردو جۆرەكەى دەرکیت لەناو یەك زماندا دەرکەون، بۇ نمونه زمانى توركى و ئیتالى، یان تەنها جۆرى دوهم بە شیوهیهكى بنهپهتى دەرکەوتت، وەك زمانى روسى، بە نمونه لە زمانى توركى وەك وشەى /ffit/، نمونه لە زمانى روسى وەك وشەى /bezzabotno/ (Kubozono: 2017:2-44).

#### ۴-۴-۲: پۆلینکردنى جوت دەنگى بۇ (فەرهنكى، چونییەكى، لیكدان)

پۆلینکردنیكى تر هەیه بۇ جۆرەكانى جوت دەنگى ئەویش ئەوئیه، كە دەوتریت سى جۆرى جیاوازی جوت دەنگى هەیه، ئەوانیش بریتین لە(فەرهنكى Lexical، چونییەكى assimilated، لیكدان)بەستنى وشەیهك بە وشەیهكى ترهوه (concatenated). یەكەم پيشاندانى ژمارهى فونیمهكان و دۆزینهوهیان لەناو فەرهنگ، دوهم حالهت لیكچونى وەك یەكى فونیمیک لەناو وشەدا، كە بەهوى كارىگهرى فونیمیکى ترهوه دروستدەبیت، لەكاتیکدا دوايين جۆر كاتیک رودەدات، كە دو پارچه (دو وشه) یەكتر بگرن، كە فونیمی کوتایى پارچهى یەكەم لەگەل سەرتهای پارچهى دوهم وەك یەكتر بن (Grace and Redford: 2012: 82-91).

#### ۴-۴-۳: پۆلینکردنى جوت دەنگى بۇ (فەرھەنگى، مۆرفۆلۇژى)

يەككى تر له پۆلینکردنه كان، پۆلینکردنى جوت دەنگى بۇ دو جۆرى (فەرھەنگى و مۆرفۆلۇژى). جوت دەنگى فەرھەنگى (Lexical)، كه جياوازييهكى فونىمى پيشاندهدات، به نمونه جياوازييهكى زور دروستدهكهن له نيوان ئەم دو وشه ژاپونيه دا وهك وشهى kona له گه ل kona. جوت دەنگى مۆرفۆلۇژى، كه برىتیه له دوباره بونه وهى دو كونسونانتى چونيه كه له سنورى مۆرفۆلۇژيدا له زنجيرهى دو مۆرفيم، وهك له وشه كانى زمانى ئینگليزى، به نمونه دروستبونى جوت دەنگى به هوى پيشگره وه، وهك وشهى unnatural. يان دروست بونى جوت دەنگى به هوى يه كگرتنى دو وشه يان دو مۆرفيم، وهك وشهى ئاويتهى (Ben Hedia: 5: 2019) funname.

#### ۴-۴-۴: پۆلینکردنى جوت دەنگى بۇ (راسته قينه، دروستكراو)

پۆلینکردنىكى تر بۇ جۆره كانى جوت دەنگى، جوت دەنگى راسته قينه (true gemination)، جوت دەنگى دروستكراو (fake gemination). ن. كاتيك يه كه تاييه ته كه تاك بو، واته وشه كه تاك بو، جوت دەنگيه كه له ناو بنچينهى وشه كه دا هه بو ئەوا جوت دەنگى راسته قينه، به لام ئەگەر دو يه كه به سترابونه وه به يه كتره وه و بويته هوى دروستبونى جوت دەنگى ئەوكاته جوت دەنگى دروستكراوه (McCarthy: 1986: 207-263).

به م شيوه به پي ئەم روانگانهى سه ره وه ده توانين بلين، جوت دەنگى جۆرى جياوازي ههيه، هه يانه له ناو خودى وشه دايه، واته له ناو بنچينهى وشه دا بونى ههيه، هه شيانه له سنورى دو وشه يان دو مۆرفيمدايه واته به هوى ليكدانى

دو وشه يان دو مۆرفيم دروستبوه، جورئكى تريان بههوى پيشگر و پاشگرهكان دروستدهبن.

بنگومان زمانهكانيش لهپوى ههبونى جوره جياوازهكانى جوت دهنگى جياوازن. به واتايهكى تر، ئەم جورانه مهرج نيبه له ههمو زمانهكاندا بونيان ههبيت، زمان ههيه تهنه يهك جورى جوت دهنگى تيدايه، به نمونه له زمانى ئينگليزيدا جوت دهنگى بنهپهتى نيبه تهنه جوت دهنگى پونانى دهردهكهويت. له م بارهيهوه (Ben Hedia) دهليت: دو جورى سههركى له جوت دهنگى ههيه: جوت دهنگى فهههنگى و جوت دهنگى مۆرفولوجى<sup>(1)</sup> (Lexical and morphological geminates). له زمانى ئينگليزيدا جوت دهنگى فهههنگى نيبه، بهلكو تهنه جوت دهنگى مۆرفولوزى ههيه، دو كونسونانتى دراوسى چونييهك لهوانهيه له ريگه يهيهكهوهلكان، وهك له وشهى unnatural، يان لهسنورى وشهدا پيكيبهين بهشيوهى ئاويته، وهك bookcase، فريزى the man naps (Ben hedia: 2019: 7). بهلام زمانيش ههيه ههردو جورهكهى تيدايه، وهك زمانى فارسى، به نمونه جوت دهنگى بنهپهتى وهك وشهى « تله » [talle]، جوت دهنگى پونانى وهك وشهى «ال+سلام اسلام» [assalam] (كامبوزيا: ۱۳۹۳: ۳۳۵). بههه مان شيوهى زمانى فارسى له زمانى كورديشدا ههردو جورهكهى جوت دهنگى بونيان ههيه (جوت دهنگى بنهپهتى و جوت دهنگى پونانى)، نمونهى جوت دهنگى بنهپهتى وهك وشهى (گولله)، ههروهه نمونهى جوت دهنگى پونانى وهك وشهى (چاكردن).

<sup>1</sup> (ben hedia: 2019: 7) زاراهى جوت دهنگى فهههنگى و مۆرفولوزى بۆ جورهكانى جوت دهنگى بهكارهيناوه.

#### ۴-۵: جۆرهكانى جوت دهنگى له زمانى كوردیدا

له ئه نجامى سه رنجدان له م پۆلینه نه ی پيشتر خستمانه رو، كه له زمانه جياوازه كان كراون، هه روه ها به هوى شيكردنه وه ی داتای تويژينه وه كه مان، ده توانين بليين ئه م جۆرانه ی جوت دهنگى له زمانى كوردیدا هه ن:

#### ۴-۵-۱: جوت دهنگى بنه رته ی Underling geminates

وهك پيشتر له زمانى كيتفۆرد (Catford) هوه له پيناسه ی جوت دهنگى ئامژه ی به وه كرد، كه "به دواييه كداهاتنى دو توخمى كۆنسۆنانتى يه كسان يان تاراده يه ك يه كسان به مهرجى ئه وه ی كه له سنورى دو وشه يا دو مؤرفيمدا نه بيت، جوت دهنگى ناو ناوه" (Catford: 2001: 107). ئه م پيناسه يه ش له خوگرى حاله ته سه ره كييه كانى جوت دهنگيه، واته پيناسه ی جوت دهنگى بنه رته ی دهگرته خو. به واتايه كى تر، جوت دهنگى بنه رته ی له ناوه رۆك و پيكهاته ی وشه دا په يدا ده بيت، كه دو فۆنيمى چونيه ك له ناو وشه يه كى ساده دا ديئن، واته له ناوه رۆكى وشه كه دا جوت دهنگيه كه بونى هه يه. كريس تاليش (Crystal) (به دواييه كداهاتنى دو يه كه ی دهنگى يه كسان و له پال يه كتر له يه ك وشه دا ده ليت جوت دهنگى) (Crystal: 2008: 206). كه ئه مه ش به هه مان شيوه پيناسه ی جوت دهنگى بنه رته ی دهگرته خو، چونكه باس له هاتنى جوت دهنگى دهكات له بنه رته ی وشه كه دا، به نمونه وشه كانى (میللهت، كرره، ماده، هه لالا، سوننه، جممه، ...). وهك له هيلكارى ژماره (۱۴) و (۱۵)، جوت دهنگى له وشه كانى /میللهت، كرره [kirrə].[millət] رونده كه ينه وه:



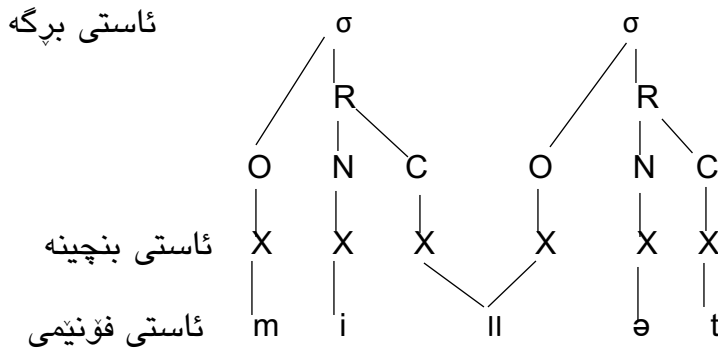

ھیلکاری ژماره ۱۴ نواندى جوت دەنگى وشەى (میللەت)

بە سەرنجدان لەم ھیلکارییە ئەوەمان بۆ ڕوندەبیتەو، کە ھەر یەکیک لە بەشەکانى جوت دەنگى کەوتونەتە برگەى جیاوازەو، یەكەمیان لە کۆتایى برگەى یەكەم و ئەویتریان لە سەرەتای برگەى دوهم، ھاتو. جوت دەنگیەكە لە ئاستى بنچینەى، كە ئاستى بنەرەتى وشەكانە، لە بنەرەتى وشەكەدا بونى ھەيە، لە ئاستى فونیمیش بە دو فونیم دەردەبەردی.

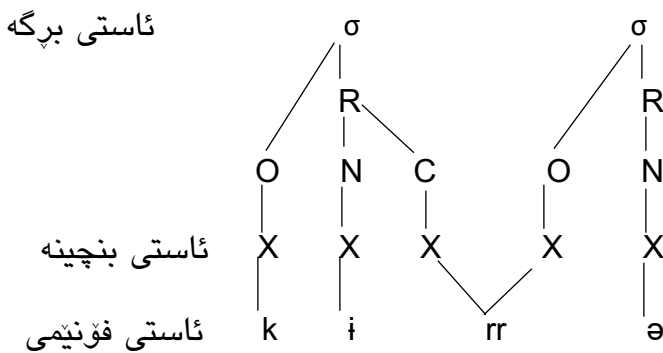

ھیلکاری ژماره ۱۵ نواندى جوت دەنگى وشەى (کپرە)

بەھەمان شیوەى وشەى پیشوتر، بەپى ئەم ھیلکارییە لەم وشەيەشدا ھەر یەكێك لە بەشەکانى جوت دەنگى کەوتونەتە برگەى جیاوازەو، یەكێکیان لە کۆتایى برگەى یەكەم و ئەویتریان لە سەرەتای برگەى دوهم، ھاتو، جوت

دەنگىيەكە لە ئاستى بىنچىنەيى، كە ئاستى بىنەپەرتى وشەكانە، لە بىنەپەرتى وشەكەدا بونى ھەيە، لە ئاستى فونىمىش بە دو فونىم دەردەبەردىت.

#### ۴-۵-۲: جوت دەنگىيە رۆنانى

ھەندىجار جوت دەنگىيە، لە شوينى بەيەكەوھەلکانى دو مۆرفىم يان لەنيوان دو وشەي سەربەخۇدا بەدىدەيت، كە پىيدەلەين جوت دەنگىيە رۆنانى(كامبوزيا: ۱۳۹۳: ۳۳۴). كەواتە مەبەست لە جوت دەنگىيە رۆنانى، دروستبونى جوت دەنگىيە لە شوينى پەيوەندى دو مۆرفىم يان لە سنورى دو وشەي سەربەخۇدا، واتە جوت دەنگىيەكە لە بىنچىنەي وشەكەدا بونى نيىە، وەك جوت دەنگىيە بىنەپەرتى، بەلكو بەھۆى يەكگرتنى دو وشە يان دو مۆرفىم دروستدەبەيت، بۆيە پىيدەلەين جوت دەنگىيە رۆنانى. وەك لە وشەكانى (كورتتر، چاكردن، رۆماننوس، ...)، كە ئەمەش پۆلەين دەبەيت بۆ دو جۆر، ئەوانىش:

#### ۴-۵-۲-۱: جوت دەنگىيە دارشتن Derived geminates

جوت دەنگىيە دارشتن لە كاتىكدا دروستدەبەيت لەو وشانەي پىشگرىان لەگەل بەكاردەيت، گەر فونىمى كۆتايى پىشگرەكە و فونىمى سەرتايى وشەكە وەك يەكترىن. ھەروەھا لەو وشانەي كە پاشگرىان ھەيە لە كاتىكدا دروستدەبەيت، كە فونىمى كۆتايى وشەكە و سەرتايى پاشگرەكە وەك يەكترىن (Ben Hedia: 2019: 7).

لە زمانى كوردیدا بەپىي داتاي تويژىنەوھەكەمان جوت دەنگىيە بەھۆى پىشگرەكانەوھە دروست نايەيت، بەلام جوت دەنگىيە بەھۆى پاشگرەوھە دروستدەبەيت، وەك:

کورت + تر < کورتتر

کام + مان < کاممان

چهوت + تر < چهوتتر

بۆ زیاتر پونکردنه وهی ئەم جۆرهی جوت دەنگیی، وشەیی /کورتتر/

[kurttir] لە هیلکاری ژماره ۱۶) پیشان دەدەین، بەم شیوهیە:

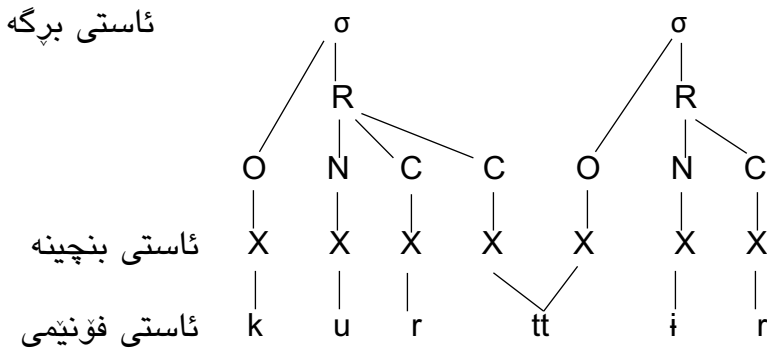

هیلکاری ژماره ۱۶ نواندنی جوت دەنگیی وشەیی (کورتتر)

بە سەرنجدان لەم هیلکارییە ئەوەمان بۆ دەردەکەوێت، کە جوت دەنگییە کە لە ئاستی بنچینەیی لە بنه‌ره‌تی وشە کە دا نییە، بە لکو لە سنوری یه‌کگرتنی دو پارچەیی سەربەخۆ دروست بوە، واتە لە سنوری یه‌کگرتنی دو مۆرفیم، دروست بوە، هەر یه‌کیکیش لە بەشەکانی جوت دەنگیی کە وتونەتە برگەیی جیاوازه‌وه، یه‌کیکیان لە کۆتایی کۆتا برگەیی مۆرفیمی یه‌کەم و ئەویتیریان لە سەره‌تای برگەیی مۆرفیمی دوهم، هاتوه. لە ئاستی فونیمیش، کە ئاستی دەربرینی فونیمەکانە، بە دو فونیم دەردەبەردرین.

## ۴-۲-۲: جوت دەنگىي لىكدان Compound geminates

جوت دەنگىي دەتوانرىت فۇنەتىكىانە ھەستىپىكىرىت لەناو وشە لىكدراوھەكان، كە زياتر لە يەك مۇرفىم پىكدىن، كە لە سنورى يان لە چوارچىوھى مۇرفىمەكان پودەدات، ئەمە ئاشكراو ديارە لەناو لىستى وشە لىكدراوھەكان، لە نوسىنىشدا بە دو فۇنىم دەنوسرىن (Mubarak and jebur: 2018: 31). وھەك لە وشەكانى (چاكردن، پاكدردن، پۇژژمىر، دركردن، زمانناس، ...).

بۇ پونكردنەوھى ئەم جۇرھى جوت دەنگىي، وشەي /چاكردن/ [ʃakkirdin] بە ھىلكارى دەخەينەرو، بەم شىوھى:

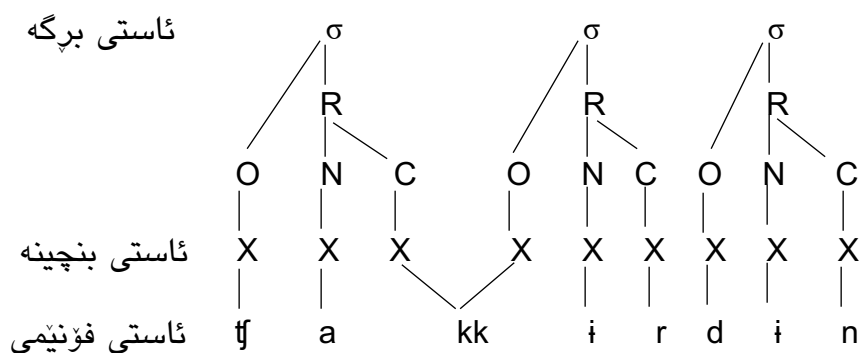

ھىلكارى ژمارە ۱۷ نواندى جوت دەنگىي وشەي (چاكردن)

لەم ھىلكارىيە ئەوھمان بۇ دەردەكەوئىت، كە جوت دەنگىيەكە لە ئاستى بنچىنەيى لە بنەرھتى وشەكەدا نىيە، بەلكو لە سنورى يەكگرتنى دو وشەي سەر بەخۇ دروستبوه، بۇيە پىياندەوترىت جوت دەنگىي لىكدان. لەم جۇرھدا ھەر يەككە لە بەشەكانى جوت دەنگىيەكە كەوتونەتە برگەي جىاوازەوھ، يەككىيان لە كۇتايى كۇتا برگەي وشەي يەكەم و ئەوئىريان لە سەرھتاي برگەي وشەي

دوهم، هاتوه. له ئاستى فونيميش، كه ئاستى دهربرينى فونيمهكانه، به دو فونيم دهردهبردرين.

## ٦-٤: جوت دهنگى و پرؤسه فونولوژييهكان Geminaton and phonological process

مه به سست له جوت دهنگى و پرؤسه فونولوژييهكان، په يوهندى جوت دهنگيه له گه ل پرؤسهكان، ليره دا گرنگترين ئه و پرؤسانه دهخه ينه رو، كه له گه ل جوت دهنگى په يوهندى و كاريگه رييان له سه ر يه كترى له زمانى كورديدا هه يه، ئه وانيش برىتين له:

### ١-٦-٤: جوت دهنگى و توانه وه Geminaton in Total Assimilation

توانه وه چه مككه به هوى كارلىكردنى يان كاريگه رى فونيميكي دراوسى دروستده بيت. ئه م حاله ته به هوى قورسيه له دهربريندا، كه قسه كه ران ئاره زو ده كه ن بو ئاسانى دهربرين فونيميك بگورن به فونيميكي تر، ليره شدا فونيمه كه وهك فونيمي دراوسى دهرده برن به مه به سستى ئاسانى گوكردن. له به رئه وه (Dirven) ئه وهى خستوته رو، كه (ئه م شيوه قسه كردنه ناچارى نييه، به لكو ئاره زومه ندانه يه و زياتر وهك شيوه ناره سمى به كارده يندرئيت، بوئه وهى له كاتى قسه كردن ئاسوده تربيت) (Dirven: 2004: 119). به مه ش هه نديچار له ئه نجامى توانه وه و گورانى فونيمه كان جوت دهنگى دروستده بيت.

(Crystal: 2008: 39) پیناسه‌ی توانه‌وه (Assimilation) دهکات به‌وه‌ی،

که به‌هۆی کاریگه‌ری ده‌نگیک له‌سه‌ر ده‌نگیکی تر دروستده‌بیت، به‌مه‌ش ده‌نگه‌کان ده‌بنه چونیه‌ک، واته وهک یه‌کتر گۆده‌کریین.

له‌لایه‌کی تره‌وه، له‌سه‌ر بنه‌مای پیناسه‌کانی کنستویچ (Kenstowicz:

21: 1994)، ئارلاتو (آرلاتو: ۱۳۸۴: ۱۱۸-۱۲۲)، بیرکوئیسست (Burquest:

117: 2001)، له‌ پرۆسه‌ی توانه‌وه‌دا، ده‌نگ بوئه‌وه‌ی که هاوشیوه‌ی ده‌نگه‌که‌ی

ته‌نیشتی بیت، یان له‌گه‌ل ئه‌و یه‌کسان بیت، بو‌ی هه‌یه بگۆرپیت له‌روی

تاییه‌تمه‌ندی شوینی به‌ره‌مه‌هیتان، یان شیوه‌ی به‌دییه‌تان. به‌رای ئارلاتو (آرلاتو:

۱۳۸۴: ۱۱۸) و بیرکوئیسست (Burquest: 2001: 117) یه‌کیک له‌ هۆکاره‌کانی

پودانی توانه‌وه، کاریگه‌ری ده‌نگی دواتر و ئاسانکاری جولای ماسولکه‌کان بو

ده‌ربرینی ئه‌و ده‌نگه‌ داده‌نین. ده‌توانین بلیین، توانه‌وه‌ی ته‌واوه‌تی یه‌کیک له

هۆکاره‌ گرنه‌گه‌کانه، که ده‌بیته‌ هۆی دروستبونی وشه‌ جوت ده‌نگه‌کان، که له

ئه‌نجامدا جوت ده‌نگی به‌هۆی توانه‌وه‌وه به‌دیدیت (کامبوزیا و تاج‌آبادی: ۱۳۸۵:

۳۳۹). وهک له‌ وشه‌کانی (حه‌قه‌ه، هاندان، گولدان، دلدار)، که پاش جیه‌جیکردنی

پرۆسه‌ی توانه‌وه‌ ده‌بن به‌ (حه‌قه‌ه، هاننان، گوللان، دللار)، لی‌ره‌دا به‌هۆی کاریگه‌ری

فونیمی دراوسی و گۆکردنی ئه‌م فونیمه‌ وه‌کو فونیمی دراوسی به‌مه‌به‌ستی

ئاسانی ده‌ربرین، ئه‌م گۆرانکارییه‌ بوته‌ هۆی هاتنه‌ئارایی جوت ده‌نگی به‌هۆی

توانه‌وه. جیگای باسه‌ ئه‌م پرۆسه‌یه‌ ته‌نها له‌ ئاخاوتندا ده‌رده‌که‌ویت و له‌ نوسیندا

نییه.

بو‌ پونکردنه‌وه‌ی جوت ده‌نگی و توانه‌وه، وشه‌ی /حه‌قه‌ه/ [havvə]

پیش جیه‌جیکردنی پرۆسه‌ی توانه‌وه‌ و دوا‌ی جیه‌جیکردنی پرۆسه‌ی توانه‌وه‌ له

هیلکاری ژماره‌ (۱۸) و (۱۹) ده‌خه‌ینه‌رو، به‌م شیوه‌یه:

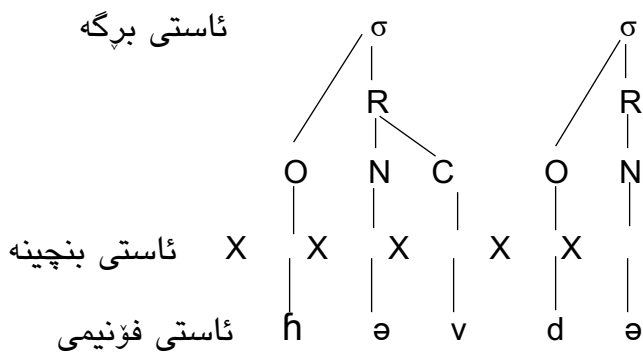

ھىلکارى ژماره ۱۸ نواندى وشەى (حەققە) پىش جىبە جىکردنى پرۆسەى تۈنەۋە

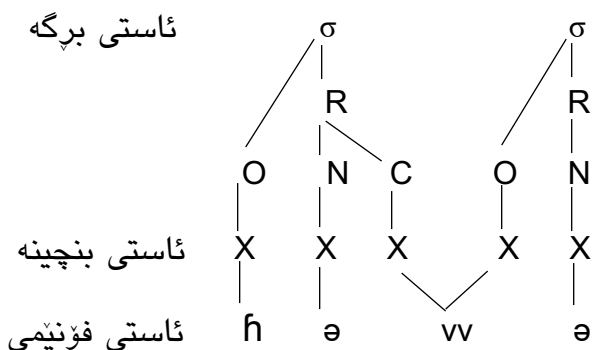

ھىلکارى ژماره ۱۹ نواندى وشەى (حەققە) پاش جىبە جىکردنى پرۆسەى تۈنەۋە

لەم ھىلکارىيانەدا ئەۋەمان بۇ دەردەكەۋىت، كە لە وشەى (حەققە) پىش جىبە جىکردنى پرۆسەى تۈنەۋە جوت دەنگىى نىيە، وشەكە بەم شىۋەيەيە (حەققە)، بەلام بەھۆى كارىگەرى فونىمى دراوسى و گوکردنى ئەم فونىمە وەكو فونىمى دراوسىنى بەمەبەستى ئاسانى دەربىر، پاش كارکردنى پرۆسەى تۈنەۋە وشەكە دەبىتە (حەققە). لىرەشدا بەھەمان شىۋەى جورەكانى جوت دەنگىى، جوت دەنگىيە دروستكراۋەكە بەھۆى پرۆسەى تۈنەۋە، دەكەۋىتە جىكەوتەى ناۋەراستى وشە و ھەرىكەيان لە برگەى جىاۋازدا دىن.

## ۴-۶-۲: جوت دەنگى و گۆرانی دەنگ

له زمانى كوردیدا جۆرىكى دىكە له جوت دەنگى لەناو وشەكاندا دەبىزىت، ئەویش له ئەنجامى بەدوايىه كدا هاتنى فۆنېمە هاوسازگەكانە. ئەگەر له نىوان دو وشەدا ماوه يان وەستان بەدیهات، ئىتر ئەم پرۆسەيه كارناكات و جوت دەنگى دروست نابىت. جوت دەنگى بەهۆى گۆرانی دەنگى تەنها له زنجیرهى گوتنى پىكەوئەلكاودا دروستدەبىت. حالەتێكى لەم شىۆهيه دەچىتە ژىر كۆمەلە چوونىيەكەكانەو (زەفرانلو: ۱۳۹۳: ۳۳۷). وەك وشەكانى (يەگگرتو، توندتر، ماتدان، كردتان)، پاش كارکردنى پرۆسەى گۆرانی دەنگ دەبن بە (يەگگرتو، تونتتر، ماددان، كرتتان)، لىرەدا وشەى (يەگگرتو) لەكاتى دەربرىندا بۆ ئاسانى گۆکردن دەبىتە (يەگگرتو)، فۆنېمى (ك) بەهۆى كارىگەرى فۆنېمى (گ)ى دراوسىي گۆراوه بەهەمان فۆنېمى دواى خۆى (گ)، كە هەمان سازگەيان هەيه. هەروەها وشەكانى ترىش بەهەمان شىۆه ئەم گۆرانكارىيەيان بەسەرداها توه. شایهنى باسە دروستبونی جوت دەنگى بەهۆى پرۆسەى گۆرانی دەنگ تەنها له دەربرىندا دروستدەبىت، له نوسىندا نىيه، چونكە لەكاتى دەربرىندا بۆ ئاسانى گۆکردن ئەم پرۆسەيه دروستدەبىت. بۆ پىشاندى دروستبونی جوت دەنگى بەهۆى ئەم پرۆسەيهوه وشەى /يەگگرتو/ [yəggirtu] له هیلکاری ژماره (۲۰) و (۲۱) دەخەينهرو:

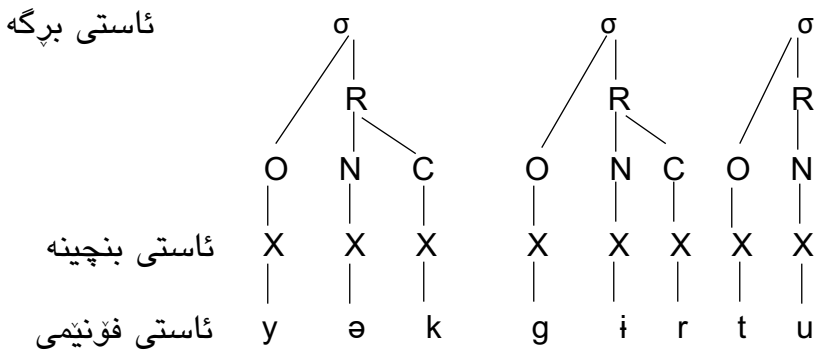

هیلکاری ژماره ۲۰ نواندى وشەى (يەگگرتو) پىش جىیه جىکردنى پرۆسەى گۆرانی دەنگ



ئاستى برگه

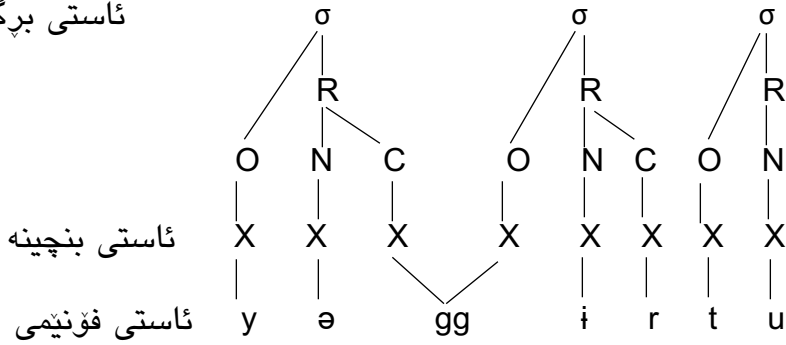

ھېلكارى ژماره ۲۱ نواندى وشەى (يەگرتو) پاش جىبەجىكردى پرۆسەى گۆرانی دەنگ

لەم ھېلكارىيانەدا ئەوھمان بۇ دەردەكەوئیت، كە لە وشەى (يەگرتو) پىش جىبەجىكردى پرۆسەى گۆرانی دەنگ، جوت دەنگى نىيە و وشەكە بەم شىۋەيە (يەگرتو)، بەلام بەھۆى كارىگەرى فونىمى دراوسى و گۆكردى ئەم فونىمە وەكو فونىمى دراوسى بەمەبەستى ئاسانى دەربىر، پاش جىبەجىكردى پرۆسەى گۆرانی دەنگ وشەكە دەبىتە (يەگرتو). لىرەشدا بەھەمان شىۋەى جۆرەكانى جوت دەنگى، جوت دەنگىيە دروستكراوەكە بەھۆى پرۆسەى گۆرانی دەنگ، دەكەوئیتە جىكەوتەى ناوہراستى وشە و ھەرىكەيان لە برگەى جىاوازدا دىن.

بەگشتى دەتوانىن بلىين دروستبونى جوت دەنگى بەھۆى پرۆسەكانەو، لەوانەيە كارىگەريان لەسەر پرۆسەى لاوازكردى ھەبىت، بەلام جوت دەنگىيە بنەرەتتىيەكان كارىگەرى لەسەر پرۆسەى لاوازكردى نىيە و لەجىاتى ئەو بەھىزكردى دروست دەكەن. بۆيە لەم بارەيەو (Ridouane) دەلئیت: جوت دەنگى فەرھەنگى بەھىزترە لە جوت دەنگى دروستكراو بەھۆى پرۆسەكانەو، بۆيە جوت دەنگىيە فەرھەنگىيەكان بە پىچەوانەى جوت دەنگىيە دروستكراوەكانەو كارىگەرى پرۆسەى لاوازكردىيان لەسەر نىيە، بە نمونە وەك

توانه وهى دهنگ (Ridouane: 2010: 3-4). كه واته جوت دهنگيه بنه رته تيه كان  
ده بنه هوى به هيز كردن، به لام جوت دهنگي دروستكراو به هوى پرؤسه كانه وه  
كارى گهرى پرؤسه لى لاواز كردنيان له سه ره و پرؤسه لى لاواز كردن دروست  
ده كه ن.

#### ۷-۴: نواندى جوت دهنگيه كان representation of geminates

بينگومان نواندى جوت دهنگي له پيكهاته لى رو كه ش و قولدا جياوازي  
هه يه. له م باره يه وه (Davis) ده لى ت: نواندى فونولوژي جوت دهنگي ربه ريكي  
فراوانى له مشتومره تيوريه كان داگير كردوه، ئه و مشتومره له داها توشدا  
به رده وام ده بى ت (Davis: 2011: 22). پرسى يارى سه ره كى له و مشتومره دا  
ئه وه يه، كه ئايا جوت دهنگيه كان ده بى ت وه ك يه ك يان دو پارچه لى ژيره وه لى  
فونولوژي پيشان بديرين. بو تيگه يشتن له وه لى، كه بوچى ئه م پرسى ياره  
دروسته بى ت، پيوسته بروانينه تايبه تمه ندييه فونولوژييه كانى جوت دهنگيه كان.  
به گويره لى هايس (۱۹۸۶) جوت دهنگي بنه رته لى به سى تايبه تمه ندى  
فونولوژي دياريده كر ي ت: نارونى (لى لى) (ambiguity)، خوگرتن (په يوه سى تى -  
راسى تى) (integrity)، نه گو رى (inalterability). (نارونى) ئاماژه يه بو ره فتارى  
ناديارى جوت دهنگيه بنه رته تيه كان، كه له هه ندى ك روه وه وه ك ئه وه ره فتار  
ده كه ن دو سه گمى نى ت بن، له هه ندى كيشيان وه ك يه ك سه گمى نى ت ره فتار ده كه ن.  
(خوگرتن يان په يوه سى تى) ئاماژه يه بوئه وه لى، كه جوت دهنگيه كان به ياسا يه كى  
ئىلتى زامى (rule epenthesis) ناتوانن جيا ببنه وه، يان ناتوان رى ت كه رت بكرين.  
(نه گو رى) برى تيه له به ره له سى تى كردنى جوت دهنگه كان بو چونه ژير ياسا ي

فونولۆژی، که چاوه‌پروانده‌کریت به‌سەر هاوتا تاک دەنگه‌که‌یدا جیبه‌جی بکریت (Ben Hedia: 2019: 10).

نواندنی جوت دەنگییه بنه‌په‌تییه‌کان ده‌بیت هر سى تايبه‌تمه‌ندی تیدا جیگه بیته‌وه، نواندنه‌که ئه‌وه له‌خوبگریت، که هه‌ندیك جار وهك یهك سه‌گمینت و هه‌ندیك جار وهك دو سه‌گمینت ره‌فتار بکه‌ن. ئەمه‌ش به‌ره‌ه‌لستییه‌ك بو تیوری فونولۆژی دروستده‌كات، ئەو راستییی که جوت دەنگی به شیوه‌یه‌کی گشتی له‌سەر هه‌مو زمانه‌کان وهك یهك نییه، بابه‌ته‌که زیاتر ئالۆز ده‌كات، بو نمونه (Kenstowicz) تییینی ئه‌وه ده‌كات، که جوت دەنگی ئایسه‌له‌ندی لایه‌نی نه‌گۆری پیشیل ده‌كات، کاتیک به‌شیک له هیشوه کۆنسۆنانت، واته به‌شی یه‌که‌می جوت دەنگییه‌که ده‌چینه ژیر کاریگه‌ری یاسایه‌کی فونولۆژی و له ئەنجامدا ده‌گۆریت بو سه‌گمینتی پیش خوی، واته دروستبونی جوت دەنگی به‌هوی پرۆسه‌ی توانه‌وه (Kenstowicz: 1994: 237). په‌نگه جیاوازی فونولۆژی ره‌فتاری جوت دەنگییه‌کان له هه‌مو زمانه‌کان ئه‌وه ده‌ربخات، که نواندنیکی جیهانی بو جوت دەنگی بونی نییه. ئەم پروانگه‌یه وه‌رگیراوه له‌لایه‌ن (Ham)، که پیشنیار ده‌كات نواندنه‌کان تايبه‌تب‌ن به یه‌ك زمان و ته‌نانه‌ت په‌نگه له‌ناو یه‌ك زماندا جیاوازی به‌ پشت به‌ستن به‌ پینگی جوت دەنگی له وشه‌دا (Ham: 2002: 12-16).

ئه‌وه‌ی جیگای سه‌رنجه، ئەو گفتوگۆیانە‌ی که ده‌باره‌ی نواندنی جوت دەنگییه‌کان ده‌کرین به شیوه‌یه‌کی سه‌ره‌کی له ده‌وری جوت دەنگی بنه‌په‌تی ده‌خولینه‌وه و که‌متر سه‌رنج خراوه‌ته سه‌ر جوت دەنگی دروستکراو<sup>(۱)</sup>. یه‌کیک له هۆکاره‌کان ئه‌وه‌یه، که جوت دەنگی دروستکراو جیاوازه له جوت دەنگی

<sup>۱</sup> بروانه پۆلینکردنی جوت دەنگی (۴-۴).

بنه‌رەتی، جوت دەنگییه دروستکراوەکان پێگە بە گۆرپانکاری یان داھینان (epenthesis) دەدەن، واتە بە نەگۆری نامیننەوہ لەژێر کاریگەری یاسا فۆنۆلۆژییەکان، بەلکو دەستکاری دەکرین<sup>(۱)</sup>. کەواتە دەتوانین ئەوہ بلیین، کە جوت دەنگی دروستکراو بەھەمان سێ تاییەتمەندی فۆنۆلۆژی وەک جوت دەنگی بنه‌رەتی دیاری ناكریت، ھەر وەک لە پیش‌وتردا باسکران، بەلگە ی بەر دەستیش ھە یە بۆ جیاوازی نواندنی قولی جوت دەنگی بنه‌رەتی و دروستکراو، لە کاتیکدا بۆ جوت دەنگی بنه‌رەتی مشتومری یان بۆچونی یەک نواندنی بنچینەیی ھە یە (وەک نەگۆریەتی و راستییەتی)، بەلام جوت دەنگی دروستکراو وەک دو پارچە ی (سەگمیت) ی ھاوسی کار دەکەن، لەبەرئەوہ بەگشتی لەلایەن دو بەش نوینەرایەتی دەکرین. ئەم پروانگە یە پە یوہندی بە بۆچونی ریدوان (Ridouane) لە جوت دەنگی بنه‌رەتی ھە یە، کە پێ ی وایە نواندنیکی بەھیزتری ھە یە بەراورد بە جوت دەنگی دروستکراو (Ben Hedia: 2019: 10).

بەھەمان شیوہ (Gussmann) لەبارە ی جۆرەکانی جوت دەنگی لە پیکھاتە ی قول و پوکەشدا باوہری وایە، کە دەبیت جوت دەنگی دروستکراو بەشیوہ ی بەدواییە کدھاتنی دو پیکھاتە ی سادە پیشان بدەین. ئەو باسی ئەوہ دەکات، کە لە ژیرخانی (نواندنی ژیرەوہ یان قول) جوت دەنگی دروستکراو دا دو کۆنسۆنانتی چوینیەک یە کدەگرن بەھۆی یەگرتنی دو وشەوہ، وەک وشە لیکدراوہکان. واتە جوت دەنگی دروستکراو پیکھاتوہ لە بە یە کە وە بەستەوہ ی دو

<sup>۱</sup> بۆ زانیاری زیاتر برۆانە: کینستویچ Kenstowicz ۱۹۹۴، کیرچنەر Kirchner ۲۰۰۱ و ریدوان Ridouane ۲۰۱۰.

کۆنسنانتی چونییهک له دو وشه دا یان دو مۆرفییدا ( Gussmann: 2002: 26-27 ).

(کامبوزیا و تاج آبادی: ۱۳۹۱: ۱۳۱-۱۳۲) له م بارهیه وه ده لێن: له پیکهاتهی  
 پروکه شه دا (واته له روخساردا) جوته دهنگی جیاوازیان نییه، به لکو له  
 پیکهاتهی قولدا (له بنجدا) جیاوازیان ههیه، دهتوانین به هۆی پیکهاتنی بنه پره تیه وه  
 جیا یان بکهینه وه. ئه گهر له بنچینه دا ته واو ئه و به دوای یه کدا هاتنه چونییه که له  
 یهک وشه دا بن، به جوت دهنگی بنه پره تی ناوده برین، به لام ئه گهر ئه و  
 به دوای یه کدا هاتنه هاوشیوانه به هۆی لیکچویییه وه یا له سنوری دو مۆرفیم یان  
 دو وشه کاندایه دیبین، جوت دهنگی دروستکراون.

بۆ زیاتر نیشاندانی نواندنی جوت دهنگی له پیکهاتهی قول و پروکه ش  
 سه رنجی ئه م هیلکارییانه بدهن:

۴-۷-۱: نواندنی جوت دهنگییه بنه پره تیه کان

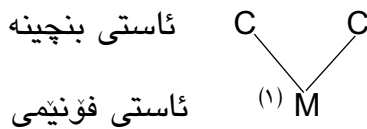

هیلکاری ژماره ۲۲ نواندنی جوت دهنگی بنه پره تی له پیکهاتهی قولدا

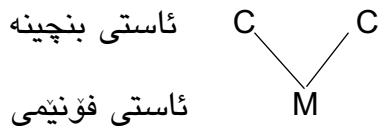

هیلکاری ژماره ۲۳ نواندنی جوت دهنگی بنه پره تی له پیکهاتهی پروکه شدا

<sup>1</sup> له م پشاندانه دا M نیشانه ی پیکهاته یه کی جوت دهنگییه، له زمانی کوردیدا له بهر ئه وه ی هه یج نیشانه یه ک  
 و هه یما یه ک نییه بۆ جوت دهنگییه کان، بۆیه له شیوه ی دو جار نویسنه وه ی فۆنیمه که ده نویندریت.

له هیلکاری (۲۲) و (۲۳) مه به سست له وهیه، که له جوت دهنگی بنه پرتیدا له پیکهاتهی روکش و قولدا، جوت دهنگیه کان له بنچینهی وشهکاندا هه، نهک دو پارچهی پیکه وه به سترابن یان به هوی پرۆسهکانه وه دروستیوبن.

به نمونه وهک وشهی /رَهَقَه/ [rəqqə]، له پیکهاتهی قول و روکش له

هیلکاری ژماره (۲۴) و (۲۵) دهیخهینه پرو:

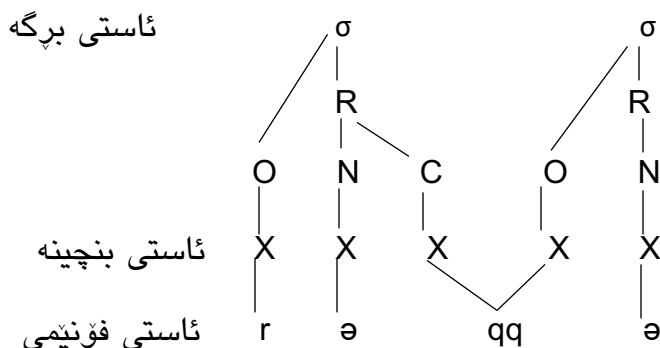

هیلکاری ژماره ۲۴ نواندنی جوت دهنگی وشهی (رَهَقَه) له پیکهاتهی قول

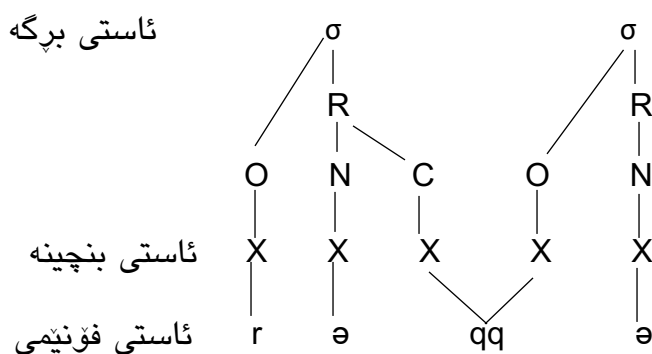

هیلکاری ژماره ۲۵ نواندنی جوت دهنگی وشهی (رَهَقَه) له پیکهاتهی روکش

له هیلکاری ژماره (۲۴) و (۲۵) بۆمان دهردهکه ویئت، که جوت دهنگیه بنه پرتیه کان له پیکهاتهی قول و روکشدا وهک یه کن، چونکه جوت دهنگیه که له بنچینهی وشهکاندا بونی هیه.

۴-۷-۲: نوندنی جوت دهنگییه دروستکراوهکان

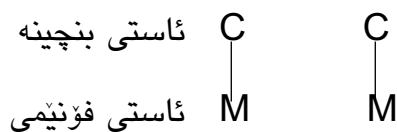

هیلکاری ژماره ۲۶ نواندنی جوت دهنگی دروستکراو له پیکهاتهی قولدا

له هیلکاری ژماره (۲۶) مه بهست له وهیه، که جوت دهنگی دروستکراو له پیکهاتهی قولدا دو پارچه (دو وشه یان دو مؤرفیم) ن یه کده گرن، یان به هوی توانه وه و لیکچویی دو فونیم جوت دهنگییه که دروستده بیت.

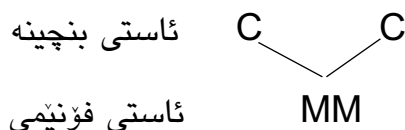

هیلکاری ژماره ۲۷ نواندنی جوت دهنگی دروستکراو له پیکهاتهی روکه شدا

له هیلکاری ژماره (۲۷) مه بهست له وهیه، که جوت دهنگی دروستکراو له پیکهاتهی روکه شدا دو پارچه که یه کترین گرتوه و وهک یهک پارچه خویان دهنوینن، یان به هوی چونیه کی دو فونیم دروستتون، که له پیکهاتهی قول دو فونیمی جیاوازن، به لام به هوی کاریگه ری فونیمیک له سه ر فونیمیکی تری تهنیشتی بونه ته چونیه ک، یان پرۆسه ی لیکچویی به سه ریاندا جیبه جی بوه و جوت دهنگییه که به ره مهاتوه.

به نمونه وهک وشه‌ی /رپیکردن/ [rekkirid]، که له هیلکاری (۲۸) و (۲۹)،

هه‌روه‌ها وشه‌ی /توندر/ [tundtir]، له هیلکاری (۳۰) و (۳۱) پرونده‌که‌ینه‌وه:

– پشاندانی پیکهاته‌ی قولی وشه‌ی (رپیکردن):

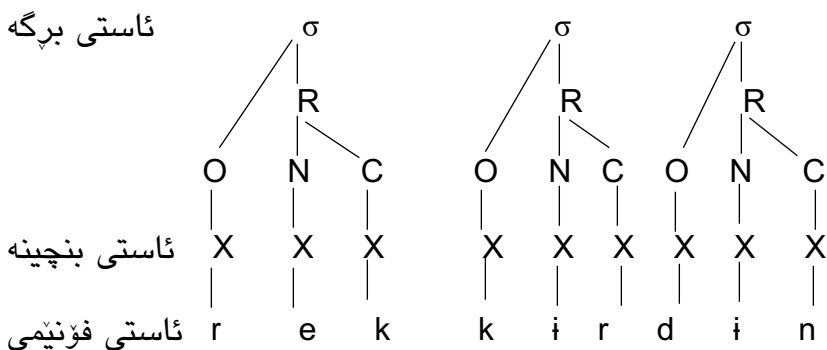

هیلکاری ژماره ۲۸ نواندنی پیکهاته‌ی قولی وشه‌ی (رپیکردن)

– پشاندانی پیکهاته‌ی روکه‌شی وشه‌ی (رپیکردن) له‌دوای یه‌گرتنی دو

پارچه‌که (دو مؤرفیم یان دو وشه):

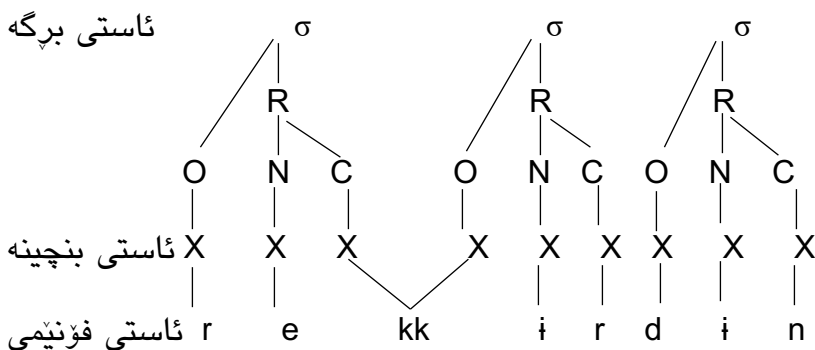

هیلکاری ژماره ۲۹ نواندنی پیکهاته‌ی روکه‌شی جوت ده‌نگی وشه‌ی (رپیکردن)



پشاندانی پیکهاته‌ی قولی وشه‌ی (توندتر):

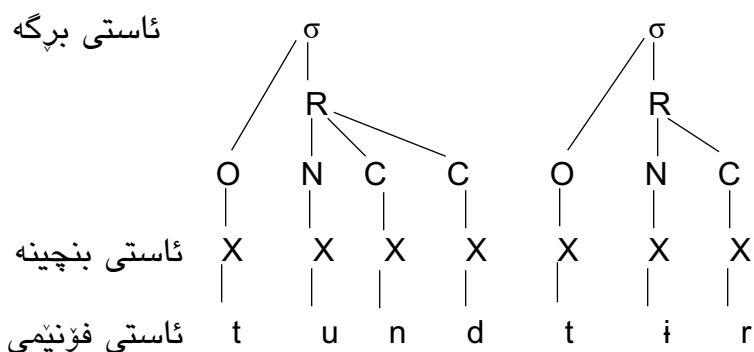

هیلکاری ژماره ۳۰ نواندنی پیکهاته‌ی قولی وشه‌ی (توندتر)

پشاندانی پیکهاته‌ی روکەشی وشه‌ی (توندتر) له‌دوای کارکردنی پرۆسه‌ی

توانه‌وه‌(توننتتر):

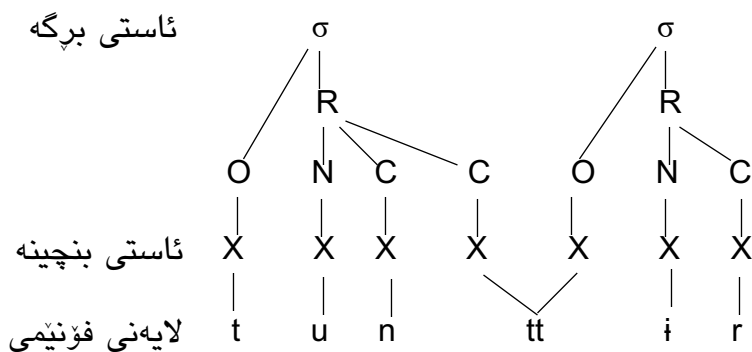

هیلکاری ژماره ۳۱ نواندنی پیکهاته‌ی روکەشی وشه‌ی (توننتتر) دوای جیه‌جیکردنی پرۆسه‌ی توانه‌وه

هه‌روهک ئەم نمونانه ده‌ریده‌خەن، ئەگەر جوت دەنگییه‌که له‌نیوان دو وشه‌دا دره‌نگ به‌دیبه‌یت، ئەوا پرۆسه‌ی جوت دەنگی بنه‌رته‌ی پونادات. له‌م نمونانه‌دا جوت دەنگی ته‌نها له‌ زنجیره‌یه‌ک وتنی پیکه‌وه‌گریدراو، یان به‌هۆی کاریگه‌ری پرۆسه‌ی توانه‌وه‌وه‌ به‌ره‌مه‌هاتون، له‌ توانه‌وه‌ی ته‌واوه‌تییدا ته‌واوی

تاییه تمه ندییه کانی یه که یه کی دهنگی له یه که یه کی دهنگی تر دا بلاوده بیته وه. واته، دهنگیک کاریگری دهکاته سه ر دهنگیکی تری ته نیشتی، له حاله ته شدا هه ردو دهنگه که له هه مو رویه که وه ده بنه هاوشیوهی یه کتر. شایه نی باسکردنه که کونسونانته جوت دهنگییه بنه ره تییه کان پرؤسه ی توانه وه کاریگری له سه ریان نییه، واته به هوی لیکچونی دو دهنگ یان کاریگری دهنگیک له سه ر دهنگیکی تر دروست نه بون، به لکو له بنچینه دا جوت دهنگیان تیدایه (کامبوزیا و تاج آبادی: ۱۳۹۱: ۱۳۲-۱۳۳).

که واته ده توانین بلین، جوت دهنگی بنه ره تی له پیکهاته ی ژیره وه و پیکهاته ی روکه شدا وه ک یه کترن و له یه ک وشه دان و جوت دهنگییه که له بنچینه ی وشه کانداهه یه، به لام جوت دهنگی دروستکراو، که جوت دهنگی روئانی و دروستبونی جوت دهنگی به هوی پرؤسه کانه وه ده گریته وه، پیکهاته ی قول و روکه شیان جیاوازه، چونکه له نه جامی یه کگرتنی دو وشه یان دو مؤرفیم، واته سنوری وشه یان مؤرفیم روده دن، یانیش به هوی پرؤسه ی فونولژیی وه کو (توانه وه و گورانی دهنگ) دروستبون. جیگای ئاماژه پیکردنه هه رییه که له جوت دهنگی بنه ره تی و روئانی و دروستبونی جوت دهنگی به هوی پرؤسه فونولژییه کانه وه له پیکهاته ی روکه شدا وه ک یه کترن، به لام له پیکهاته ی قولدا جیاوازن.

#### ۸-۴: په یوه ندی جوت دهنگی و هیماکانی له نویندا

چونیه تی خویندنه وه یان چونیه تی گوتن و نوینی جوت دهنگییه کان بابته تیکی زور گرنگه و جیگای هه لوهسته له سه رکردنه. لیره دا پیویسته ئاماژه به وه بکهین، که ئایا خویندنه وهی جوت دهنگییه کان وه ک یه ک فونیم یان دو

فونىم يان نوسىنيان وهك يهك يان دو پيت كىشيه ياخود نا؟، كه ئه مەش به جياوازي مامه لهى له گه ل دهكرىت له زمانه جوراوجوره كاندا، كه دياردهى جوت دهنگيان تىدايه.

جوت دهنگى له زمانى عه ره بى و فارسيدا به به كارهينانى جياكه ره وه يهك (هيمايهك) كه پييده وترىت (شه دده)، جيا دهكرىته وه. به واتايهكى تر، يه كىك له دو شيوه ي پيتى كونسونانته كه دنوسرىت و نيشانه ي شه دده واته (") له سه ره وه ي ئه و پيته دا ده نرىت، كه له م حاله ته دا به و پيته ده لىن "مشدد"، هوكارى به كارهينانى ئه م شه دده يه، برىتييه له هاتنى دو دهنگى ليكچو له پال يه كتر (Mubarak and jebur: 2018: 32). له لايه كى تره وه (El-saaran) ئاماژه به وه دهكات هيمايه كى بچوك، كه پييده لىن (شه دده)، له سه ر كونسونانته كه دا ده نرىت وهك ئاماژه يهك بۆ جوت دهنگى كونسونانت، (Al-khalil) بۆ يه كه مجار ئه م نيشانه يه ي به كارهينا بۆئه وه ي خوى له سه رليشيوان له نيوان وشه جياوازه كان لابتات (El-saaran: 1951: 158). به نمونه وشه ي (علامه) له زمانى عه ره بيدا، وشه ي (تله) له زمانى فارسيدا.

به لام له زمانى ئىنگليزىدا هيج هيمايهك يان نيشانه يهك نيه بۆ جياكرده وه ي ئه م ديارده يه، به لكو له نوسىندا به دوباره كرده وه ي پيته كونسونانته كه پشاندەدرىت و دهنگه كه به دوجار دنوسرىت، وهك وشه كانى (Unnatural, Immortal, Dissatisfied). زمانى كوردىش هاوشيوه ي زمانى ئىنگليزى هيج هيمايهك يان نيشانه يهكى نيه بۆ جياكرده وه ي ديارده ي جوت دهنگى، به لكو دهنگه كه به دوجار دنوسرىت. به واتايه كى تر، "له رىنوسى ئه مړوى كوردى ئه م ديارده يه هيج نيگارىك و پيتىكى بۆ دانه راوه و بۆ پاراستنى ئه م دهنگه له ئاستى رىنوس به شيوه ي دهركه وتنى دو پيت به كاردىت وهكو

(شەممە، موحەممەد، مەككە، حەتتا، جەددە ... تاد). واتە لەسەر پیتەكە درێژەى دەنگى دەگرى و پیتەكە بەشیوەى بیژەکردن، دوبارە دەكەینەو. ئەم دیاردەى (Gemination) وەكو لیلیەكى رینوس هەلسوكەوتى لەگەڵ دەكریت. لە ئاستى فۆنۆلۆژى و مۆرفۆلۆژى و بارى لیكسىكى زمانى كوردى، چەند وشەىەك بەشیوەى دوجار نوسینەوێت پیت دەردەكەوێت" (ژاكاو : ۱۳۹۹ : ۱۳۸).

لەبارەى هاتنى دو كۆنسۆنانتى چونییهك لەپال یەكتر لە نوسیندا (محەممەد) دەلیت: "من بەش بە حالى خۆم لەهیچ حال و باردا رەوا نابینم بۆ تاكە دەنگ دو پیت قەراردا بەكرى، چونكە تاكە یەك هۆ و بەلگە پشنگیری لى ناكات. دەنگەكان، جگە لە دیفتونگ، قەلە و بن و لاواز بن تاكە دەنگن. راستیهكەى تەنها لە حالەتى گوشینی دەنگدا، كە بە تەواوی دەبیته دو دەنگى تیکچرەمساو رەواى، بەلكو پیویسته دو دەنگ بنوسریت، وەك(كەلە، گولە، شەننەومەننە ...)." (محەممەد: ۱۹۸۲ : ۵).

هەرودەها (Ahmed and Sameer: 2016: 8) سەبارەت بەم دیاردەیه لە نوسیندا ئاماژەیان بەو داو، كە نابى جوت دەنگی گرنگی پینەدریت و پشنگوی بخریت، بەلكو دەبیت لەو وشانەى كە جوت دەنگیان تیدایە بەكاربیت و پیشانبدریت، چونكە جوت دەنگی دەتوانیت ببیتە هۆی گۆرینی مانا، بە بۆچونی ئەوان جوت دەنگی لە هەرشوینیک بیت چ لە سەرەتا یان ناوەرەست یان كۆتایی، مانای وشەكان دەگۆریت.

هەرودەها (Fattah) لەم بارەیهو دەلیت: "جوت دەنگی كۆنسۆنانت هەندى كات لەگەڵ هاوتا تاك دەنگییهكەى جیاوازه." وەك :

(كەلە، كەلە)

وشه‌ی (که‌له) به واتای (سه‌ر، که‌له‌ی سه‌ر) دیت، به‌لام وشه‌ی (که‌له) به واتای (گرد، کیوی بچوک) دیت.

(کولله، کوله)

وشه‌ی (کولله) ناوی گیانداریکه، به‌لام وشه‌ی (کوله) هاوه‌لناوی چۆنیه‌تییه به واتای (سواو، کول کردن) دیت (Fattah: 1997: 43-44).

که‌واته ده‌توانین بلین، جوت ده‌نگی خاسیه‌تیکی پیویست و ناچاری گرتوته‌خۆ که وایکردوه له سیسته‌می نوسین و خویندنه‌وه‌شدا به‌کاربیت، ئه‌ویش ئه‌وه‌یه که ئه‌م دیارده‌یه جگه له‌وه‌ی ده‌توانیت مه‌به‌ست و مانای وشه بگوریت، هه‌روه‌ها ده‌توانیت حاله‌تی ریزمانی وشه‌یه‌ک بگوریت (Mubarak and jebur: 2018: 32). بۆ نمونه:

(شه‌قه ، شه‌ققه)

له وشه‌ی (شه‌قه، شه‌ققه)، وشه‌ی (شه‌قه) لیره‌دا مه‌به‌ست له (شه‌قی مروّف) ه‌یان (شه‌قه) مورفیمی ده‌نگه، وشه‌ی (شه‌ققه) ئامیریکه هاوشیوه‌ی گوچان کاتیک مروّفیک لاقی شکابیت، لیره‌دا جوت ده‌نگی واتای وشه‌که‌ی گورپوه.

(زله ، زلله)

به‌هه‌مان شیوه له وشه‌ی (زله، زلله)، وشه‌ی (زله) ناوی دیارخه‌ری (زله)، واته که‌س یان شتیک یان بابه‌تیک (گه‌وره، مه‌زن)ه، کرداری (زلله) که مروّف به‌شیوه‌ی ده‌ست به‌رزکردنه‌وه به‌کاری دینیت.

(گوله ، گولله)

ههروهها له وشههی (گوله، گوله)، وشههی (گوله) ناوی دیارخهری  
چۆنیهتی دروست دهکات بو که سیک یان گیانله بهریک که (گول) بوه (نه خووشیه کی  
تایبهت)، له وشههی بهرانبهری خۆی به دو پیتی (گوله) به واتای (فیشهک) دیت.  
(مهکه ، مهکه) (مهکه) کرداری نه رییه له گه ل ناوی تایبهتی شاری (مهکه)  
(ژاکاو: ۱۳۹۹: ۱۳۸\_۱۳۹).

لهم وشانهی باسما ن کردن و ئاماژه مان پیدان، له یه کیک له وشهکان  
جوت دهنگی تیدا رهچاوهکراوه و له ئه ویتریان رهچاونهکراوه، ئه وه خراوه تهرو،  
که بوته هو ی گۆرینی مانا و هه ر وشهیه ک بو مه بهستی تایبهت به کار دیت،  
به مهش گرنگی رهچاوه کردنی ئه م دیاردهیه یان سه لماندوه.

له گه ل ئه وه شدا پیویسته ئاماژه به وه بدهین، که جوت دهنگی هه ندیچار  
به کارهینانی دلخوازانهیه و ده برپینی به یه ک کۆنسۆنانت و اتا ناگۆریت، به تایبهتی  
له جوت دهنگیه دروستکراوهکان. بو نمونه وشهکانی (چاککردن، کورتتر،  
دهستان) ئه گه به (چاککردن، کورتتر، دهستان) یش ده برپدین، واتا که یان  
ناگۆریت و هه مان واتا دهگهیه نن.

لیره دا پیویسته سه رنج بدهینه سه ر ئه وهش، که له رینوسی زمانی  
کوردیدا جوت دهنگی قاول بونی نییه، چونکه وهک ئاشکرایه، که فونۆتاکتیکی  
زمانه که ریگه نادات دو قاول له تهنیشته یه کتری بین، به مهش کاتیک دو قاولی  
چونیهه ک ده که ونه تهنیشته یه کتری، یان یه کیکیان له ناوده چیت یان نیمچه  
کۆنسۆنانتیک دیته نیوانیان، وهک:

کابرا + هه ک < کابراکه (لیره دا قاولیک له ناوچه)

خونچه + هک < خونچهیه ک (لیره دا نیمچه کۆنسۆنانتیک هاتوته نیوانیان)

له وشه‌ی یه‌که‌مدا کاتیک نیشانه‌ی ناسراوی خراوه‌ته سهر وشه‌که، له‌به‌رئه‌وه‌ی دو‌قاو‌له‌که‌که‌وتونه‌ته‌نیشته‌یه‌کتر، یه‌کئیکیان له‌ناوده‌چیت. له وشه‌ی دوه‌میشدا به‌ه‌مان شیوه کاتیک نیشانه‌ی ناسراوی ده‌خریته سهر وشه‌که نیمچه‌قاو‌لیک په‌یداده‌بیت، ئەمه‌ش ئەوه‌ده‌رده‌خات، که هیچ کاتیک یاسای زمانی کوردی ریگه به هاتنی دو‌قاو‌ل نادات له‌ته‌نیشته‌یه‌کتر، بۆیه جوت ده‌نگی‌ی قاو‌ل بونی نییه. له‌م باره‌یه‌وه (ژاکاو) ده‌لێت: "جوت ده‌نگی‌ی له‌زوانی کوردی به‌شیوه‌ی نه‌بزوین، وه‌کو واج ده‌رده‌که‌وی. که‌چی له‌بازنه‌ی فونۆلوژی‌ی زوانی کوردی و ری‌سای دو‌بزوین به‌دوای یه‌که‌وه‌نه‌هاتن، دیارده‌ی (abalaut) به‌که‌م ده‌رده‌که‌ویت و تاراده‌یه‌که‌هر نیه، واته ئەوه‌ی که دو پیتی بزوین له‌گه‌ل یه‌که‌ده‌ربکه‌ون و وه‌کو دوجار نوسینه‌وه بیانوسین له‌نیو زمانی کوردی نیه، که‌چی له‌به‌شی کونسونانته‌کان ئەم دیارده‌یه له‌نیو زمانی کوردی به‌شیوه‌ی دوجار نوسینه‌وه‌ی پیت ده‌رده‌که‌ویت." (ژاکاو: ۱۳۹۹: ۱۳۸). به‌لام له‌زمانی عه‌ره‌بیدا، هه‌روه‌که پیشتر باس‌مان کرد، به‌پیی پیناسه‌ی (Hassan) بۆ جوت ده‌نگی‌ی، جوت ده‌نگی‌ی قاو‌ل بونی هه‌یه، چونکه ئەو جوت ده‌نگی‌ی دابه‌ش ده‌کات بۆ دو‌گروپ، ئەوانیش جوت ده‌نگی‌ی کونسونانت و قاو‌له‌دریژه‌کانن، ئەو به‌هینانه‌وه‌ی ئەم نمونه جوت ده‌نگی‌ی کونسونانت و قاو‌ل، پونده‌کاته‌وه:

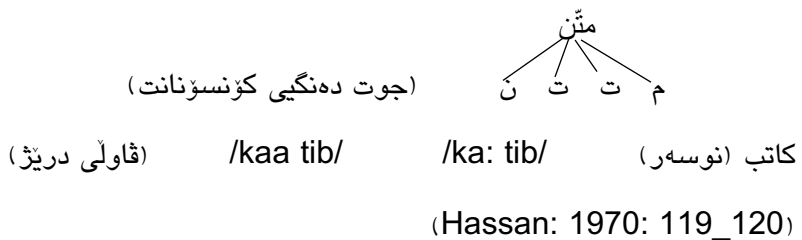

بەم شىۋەيە دەتوانىن بلىين، لە زۆربەى زۆرى ئەو وشانەى كە جوت دەنگىيان تىدايە كاتىك بەبى جوت دەنگى دەربېردىن و بنوسرىن واتايان جياوازه لەوہى كە بە جوت دەنگى دەربېردىن. ھەلبەت نوسەر بە ھىچ شىۋەيەك پىۋىستى بە زانىنى ئەم بابەتە نىيە، لە ھەر كۆى جوت دەنگى بەر گۆى بگەۋىت، پىۋىستە بە جوت دەنگ بنوسىت، لە ھەر شۋىنىكىش بەبى جوت دەنگى دەربېردىت، دەبىت بەبى جوت دەنگى بىنوسىت.

#### ۹-۴: جوت دەنگىيەكان لە جىكەوتەكانى وشەدا

مەبەست لە جىكەوتەى جوت دەنگى لە وشەدا يان ژىنگەى جوت دەنگى، شۋىنى دەركەوتنىانە لەناو وشەدا. جوت دەنگى بە شىۋەيەكى ئاسايى لە ھەندىك ژىنگەى دەنگى ديارىكراودا رۋدەدات. بە شىۋەيەكى گشتى لە زماندا لە سى شۋىندا بونى ھەيە: سەرھتا و كۆتايى بىرگە و لەنىوان دو بىرگە (لە سنورى دو بىرگە)، دو شۋىنى يەكەم (دو حالەتى يەكەم) جوت دەنگى يەك بىرگەيى، شۋىنى سىيەم (حالەتى سىيەم) جوت دەنگى دو بىرگەيى يان نىوانە بىرگە ناودەبرىت(جم: ۱۳۹۴: ۱۸).

كەواتە جوت دەنگى بەپى شۋىنى دەركەوتنىان پۆلىن دەكرىن بۆ ئەم

جۆرانە:



۴-۹-۱: جیکه‌وته‌ی سه‌ره‌تای وشه

بریتیه له هاتنی جوت ده‌نگیی له سه‌ره‌تای وشه. ئەم جۆره‌یان له زمانی کوردیدا نییه، چونکه جوت ده‌نگیی له زمانی کوردیدا له سه‌ره‌تای وشه‌دا نایه‌ت، به‌لام له زمانی تروکیدا ئەم جۆره به‌رچاوده‌که‌وئیت، وه‌ک:

/ffit/ fit\_

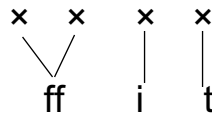

(جم: ۱۳۹۴: ۱۸)

هه‌روه‌ها له زمانی پوسیشدا ئەم جۆره ده‌رده‌که‌وئیت، وه‌ک:

/vverx/ \_

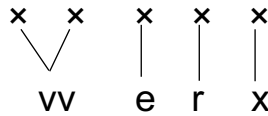

(Kubozono: 2017: 44)

له‌م دو نمونه‌یه‌دا جوت ده‌نگییه‌که له سه‌ره‌تای وشه‌کاندا هاتوه. ئەم جیکه‌وته‌یه‌یان له زمانی کوردیدا نییه، چونکه له زمانی کوردیدا جوت ده‌نگیی له سه‌ره‌تای وشه‌دا نایه‌ت و ده‌که‌وئیته دو برگه‌ی جیاوازه‌وه نه‌ک تاکه برگه‌یه‌ک.

۴-۹-۲: جیکه‌وته‌ی ناوه‌پراستی وشه

بریتیه له هاتنی جوت ده‌نگیی له ناوه‌پراستی وشه. ئەم جۆره‌یان سه‌هرجه‌م جوت ده‌نگییه‌کانی زمانی کوردی ده‌گرێته‌خۆ. به واتایه‌کی تر، هه‌مو ئەو وشانه‌ی که جوت ده‌نگییان تیندایه له زمانی کوردیدا ده‌گرێته‌وه. لێره‌دا جوت

دەنگییه که دەکه ویتە ناوەرپاستی وشە و لە برگی جیاوازدا دین، بۆیە زۆرجار پێیان دەوتریت جوت دەنگی نیوانه برگه. لە زمانی فارسییدا بههه مان شیوهی زمانی کوردی، جوت دەنگی لە دو سهری وشهکاندا، واتە لە سهههتا و کوتایی وشهکاندا، نایەت. بەلکو بههوی دابهشی برگهیهوه ههه مو کات لە نیوان وشه و لە نیوانی دو برگه رهچاوده کریت یاخود دیت. به نمونه وشه (عمه) /am.me/، وهک دهبینریت بهشیک لە جوت دەنگی کونسۆنانت لە کوتایی برگی یهکه م و بهشیکی تر لە سهههتای برگی دواتردا هاتوه، واتە کهوتونه ته برگی جیاوازهوه (کامبوزیا و تاج آبادی: ۱۳۹۱: ۱۳۵). وهک:

\_ قولله /qulle/

x	x	x	x	x
		\ /		
q	u	ll	ə	

لێره دا جوت دەنگییه که کهوتوته ناوەرپاستی وشه که و لە برگی جیاوازدا هاتون.

#### ۴-۹-۳: جیکه وتهی کوتایی وشه

بریتییه له هاتنی جوت دەنگی لە کوتایی وشه. بههه مان شیوهی جوت دەنگی سهههتا، جوت دەنگی کوتاییش لە زمانی کوردیدا نییه، بهلام ئەم جوهریان لە زمانی عه ره بیدا ههیه، وهک:

\_ مشَمّ /majamm/

(Ahmed and Sameer: 2016: 8)  $\begin{array}{cccccc} & x & & x & & x & & x & & x & & x \\ & | & & | & & | & & | & & \diagdown & & / \\ m & & a & & j & & a & & & & & mm \end{array}$

\_ مصفّ /masaff/

(کامبوزیا: ۱۳۹۳: ۳۲۶)  $\begin{array}{cccccc} & x & & x & & x & & x & & x & & x \\ & | & & | & & | & & | & & \diagdown & & / \\ m & & a & & s & & a & & & & & ff \end{array}$

که واته لیږدهدا ده‌توانین بلّین زمانه‌کان جیاوازن له‌روی جیکه‌وته‌ی ده‌رکه‌وتنی جوت ده‌نگی له وشه‌دا. به نمونه، باوترین شوینی جوت ده‌نگی له زمانی عه‌ره‌بیدا بریتیین له ناوه‌پاست و کوټایی وشه، تیبینی ئه‌وه کراوه له سه‌ره‌تای وشه که‌متر باوه، له‌م باره‌یه‌وه (Watson) ده‌لیت‌پودانی جوت ده‌نگی له وشه‌دا، جیکه‌وته‌ی ناوه‌پاستی وشه و کوټایی وشه، یه‌کیکه له تاییه‌تمه‌ندییه دیاره‌کان له زمانی عه‌ره‌بیدا (Watson: 2002: 233). له زمانی فارس‌یشدا جوت ده‌نگی له دو سه‌ری وشه‌کاندا واته له سه‌ره‌تا و کوټایی وشه‌کاندا نایه‌ت. به‌لکو به‌هوی دابه‌شی برکه‌بیه‌وه هه‌مو کات له‌نیوان وشه و له نیوانی دو برکه‌دا دیت. به نمونه وشه‌ی (کمّی) [cammi]، وه‌ک ده‌بیریت به‌شیک له جوت ده‌نگی کونسونانت له کوټایی برکه‌ی یه‌که‌م و به‌شیک تر له سه‌ره‌تای برکه‌ی دواتردا هاتوه، واته که‌وتونه‌ته برکه‌ی جیاوازه‌وه (کامبوزیا و تاج‌آبادی: ۱۳۹۱: ۱۳۵). به‌پیی داتای تویرینه‌وه‌که‌مان له زمانی کوردیشدا هاوشیوه‌ی زمانی فارس‌ی، جوت ده‌نگی ته‌نها له جیکه‌وته‌ی ناوه‌پاستی وشه‌دا هه‌یه (ئه‌م حاله‌ته سه‌باره‌ت به وشه وه‌رگیراوه‌کانیش راسته)، واته باوترین شوینی جوت ده‌نگی بریتیییه له ناوه‌پاستی وشه، که هه‌مو ئه‌و وشانه‌ی جوت ده‌نگیان تیدایه ده‌گریته‌خو، هیچ وشه‌یه‌کمان نییه، که له سه‌ره‌تاکه‌ی یان کوټاییه‌که‌ی ئه‌م

دیاردیه بونی هه بیټ. به واتایه کی تر، سنوریکی دهنگی له زمانی کوردیدا هه یه، که بهرگری دهکات له دهرکهوتنی جوت دهنگی کونسوانت له سه ره تا و کوتایی وشه دا. (ئیسماعیل: ۲۰۰۹: ۱۱۳) وشه ی (ددان) ی وهک نمونه هیناوه ته وه له باسی جوت دهنگیدا، هه رچه نده ئەم وشه یه له شیوه ی جوت دهنگیدار خوی دهنوینت، به لام به هوی بونی بزروکه له نیوان ئەم دو کونسوانته، به جوت دهنگی دانانریت، جگه له م وشه یه چهند وشه یه کی ترمان هه یه له و شیوه یه ن، له وانه /ببه، بپره، سست، کوشش، به خشش / [bɪbə], [bɪbrə], [sɪst], [kɔʃɪ], [bæxʃɪ], به سه رنجدان له م وشانه دهرده که ویت، که له نیوان کونسوانته کان بزروکه هه یه و له تاکه برگه یه کدان، به مهش جوت دهنگی رونادات. که واته له وشه یه ک برگه یه کاندای جوت دهنگی دروست نابیت. له لایه کی تره وه ئەگه ر برگه به کونسوانتی جوت دهنگ کوتایی پیبیت، ئەو برگه یه له روی کیشه وه هه مو کاتیک به برگه یه کی قورس و گران هه ژمارده کریت. له سه ر بنه مای دهستوره تایبه ته کانی زمان کوردی، کونسوانتیک ناتوانیت له یه ک برگه دا دو شوین بگریت و به یه که وه بین له هه مان کاتدا، ته نها له حاله تی جوت دهنگی و له سنوری دو برگه دا کونسوانتیک ده توانیت له دو جیگا و له یه ک کاتدا یه کتر بگرن و به یه که وه بین.

#### ۴-۱۰: جوت دهنگی به پیی ریشه ی وشه کان

مه به سست له میژو و ریشه ی وشه، ئەو به شه یه له زانستی وشه، که له په یدابون و وهرگرتن و گه شه کردنی وشه و ئەو ده ورانه ی پییدا تیپه ریوه، ده دویت (مارف: ۱۹۷۵: ۲۵). مه به سست له جوت دهنگیش به پیی ریشه ی وشه کان ئەوه یه، لیژدها ده مانه ویت ئەوه رونه که یه وه، که ئایا ئەم دیاردیه له وشه

پهسهنهکانی زمانی کوردیدا ههیه، یاخود تاییهته به زمانی تر و دواتر به تیکهلبونی زمانی کوردی لهگه‌ل زمانی تر، بهتاییهتی زمانی عهره‌بی یان فارسی، وشه‌ی جوتده‌نگییدار له زمانی تره‌وه هاتونه‌ته ناو زمانی کوردی و به‌کاره‌ینانیان بوته باو.

مه‌به‌ست له وشه‌ی پهسه‌نی کوردی ئه‌و وشانه‌ن که کورد دایه‌یناون و شه‌یوه و خاسیه‌تی کوردییان پیدراون و بونه‌ته ئاوینه‌ی ژیانی کومه‌لایه‌تی و سیاسی و ئابوری... میله‌تی کورد. هه‌روه‌ها وشه‌ی کوردی پهسه‌ن ئه‌و وشانه‌ن، که له سه‌ده‌ی نۆیه‌می دوا‌ی زایینه‌وه هه‌تا ئه‌مرۆ په‌یدابون، ئه‌م جو‌ره وشانه‌ن تاییه‌تمه‌ندی و تو‌یژی کوردییان هه‌یه و بیگومان بونیان له زمانیکی تردا، ئه‌وه نیشانده‌ن، که له زمانی کوردیه‌وه وه‌رگیراون (هه‌مان سه‌رچاوه‌ی پیشو: ۳۵-۳۶)

مه‌به‌ست له وشه‌ی وه‌رگیراویش، وشه‌یه‌که له زمانیکی تره‌وه وه‌رده‌گیری‌ت، هه‌روه‌ها پیش‌سیده‌وتریت خواستراو (حه‌مید: ۲۰۰۹: ۴۳). هه‌مو زمانه‌کانی جیهان وشه‌ دیته ناو زمانه‌که‌یانه‌وه له ئه‌نجامی هۆکاری سیاسی و ئابوری و کومه‌لایه‌تی، بیگومان زمانی کوردیش هه‌روه‌ک زمانانی تر سو‌دی له زمانی تر وه‌رگرتوه و وشه‌ی له زمانی تره‌وه هیناوه‌ته ناو زمانه‌که‌وه، به‌لام سه‌باره‌ت به‌م دیارده‌یه سه‌ره‌پای هه‌بونی ئه‌و وشانه‌ی که جوت ده‌نگیان تیدایه، که له زمانی تره‌وه هاتونه‌ته ناو زمانی کوردی، به‌پیی داتای تو‌یژینه‌وه‌که‌مان زۆربه‌ی ئه‌و وشانه‌ی جوت ده‌نگیان تیدایه وشه‌ی پهسه‌نی کوردین، هه‌روه‌ها زۆر به‌کاره‌ینانیان له قسه‌کردندا سه‌لمینه‌ری ئه‌و راستیه‌یه، که بیگومان جوت ده‌نگی له وشه‌ پهسه‌نه‌کانی زمانی کوردیدا هه‌یه. به‌نمونه ئه‌گه‌ر سه‌یری هه‌ریه‌ک له وشه‌کانی (گولله، کولله، زله، هه‌للا، شه‌ققه) بکه‌ین، ده‌بینین ئه‌م

وشانه وشه ی پهسه نی کوردین و له زمانانی تر نه هاتونه ته ناو زمانه که. که واته  
ئه م دیارده یه دیارده یه کی فونولوژییه له زمانی کوردیدا. به لام له هه مان کاتدا  
جیگای ئاماژه پیکردنه، که له داتای توژیینه وه که ماندا به شیک وشه هه ن له زمانی  
تره وه خواستراون، وه کو: (میلله ت، مودده، سرپه، حه للاق، ...).

#### ۴-۱۱: جوت دهنگی و ده رکه وتنی به پیی قالبی برکه

ده توانین بلیین جوت دهنگی په یوه ندی راس ته قینه ی له گه ل برکه ی  
وشه کانداهه یه. له زمانی کوردیدا به زوری جوت دهنگی کونسونانت له گه ل دو  
قاو لدا داده نریت، واته هیچ کات جوت دهنگی له یه ک برکه دا نایه ت، به لکو هه ر  
یه کیکیان دابه ش ده بیت به سه ر برکه ی جیاوازا و هه ریه که یان له گه ل قاو لیکدا  
دین، جا قاو له کان چونیه کبن یان جیاوازا. ئه م سنوره له دارشتنی برکه یی زمانی  
کوردیه وه سه رچاوه ی گرتوه، چونکه به زوری یه ک دانه کونسونانت ده توانیت  
له یه ک شوینی برکه که دابیت، واته دو دانه کونسونانت چونیه ک به یه که وه له  
برکه یه کدا نایه ن. به هو ی دابه ش کردنی برکه ییه وه له دوا ی کونسونانتی جوت  
دهنگیه وه له زمانی کوردیدا کونسونانتیکی دیکه ناتوانیت دابنریت. له لایه نیکی  
تره وه، چونکه له برکه کانی ناکوتایی وشه یه ک به گشتی برکه ی CCV، CVC یان  
CV به کارده هینریت و دارشتگه لی به شیوازی CVCCVC له یه ک وشه دا  
ره چاوانا کریت، له پیش جوت دهنگی کونسونانت ناتوانریت کونسونانتیکی تر  
دابنریت. هه روه ها له لایه کی تره وه (جوت دهنگیه کان له نیوان دو قاو لدا دین،  
زوربه ی جاریش ئه و قاو لانه ی، که له پیش جوت دهنگه کونسونانته کان دین،  
قاو لی کورتن.) (کامبوزیا و تاج آبادی: ۱۴۰: ۱۳۹۱). بۆ نمونه:

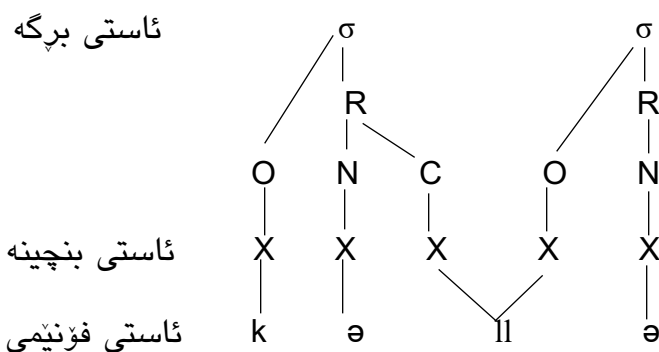

ھېلكارى ژمارە ۳۲ نواندى جوت دەنگى وشەى (كەلە)

ئەگەر سەيرى وشەى (كەلە) بکەين، دەبىنين ھەرىەک لە کۆنسوانتە چوئىيەکەکان کەوتۆتە برگەى جىاوازەوہ و بەيەکەوہ لە يەک برگەدا نەھاتون، ھەرۋەھا لەدوای جوت دەنگىيەکە کۆسنانتىكى دىکە بونى نىيە، لەلايەكى تریشەوہ ئەو قاولەى پىش جوت دەنگىيەکە ھاتوہ قاولىكى كورته، قالبى برگەکانىشى بەم شىۋەيەيە:

كەل/لە CVC/CV

لەمەوہ بۆمان دەردەكەويت، كە لە زمانى كوردیدا جوت دەنگى دەكەويتە برگەى جىاوازەوہ، ھەرگىز بەيەكەوہ لە يەك برگەدا نايەن، چونكە فونۆتاكتىكى زمانەكە رىگە بەم بەيەكەوہاتنە نادات لە تاكە برگەيەكدا.

#### ۱۲-۴: جوت دەنگىيەکانى زمانى كوردى و سىماكانيان

سىماى جياكەرەوہ كرۆكى فونۆلۆژىي بەرھەمھىنانە، لە زمانەوانیدا بەگشتى سىماى جياكەرەوہ بە بنچىنەيەكى سەرەكى فونۆلۆژىي دادەنریت، ھەرۋەھا شىكارى تيورى فونۆلۆژىي لەسەر بنیادنراوہ. سىماى جياكەرەوہ پىكدیت لە كۆمەللىك بەش و يەكەى جياجيا، كە بەپىي سروشتى زمانەکان

دەگۆرپىت و لەسەر چەند بىنەمايەك دابەشكراون، مەبەست لە بەكارهێنانيان، ديارىكردى لايەنى هاوبەش و جياوازييه لەنئوان فونئيمەكان.

سىماى جياكەرەوہ يەكئىكە لە تايبەتمەندى و لايەنە گرنگەكانى فونئيمەكان بەگشتى. ھەرۆك دەزانين مرؤف ئەو فونئيمانەى كە دەريان دەبريٲت بە رڭگى ئەندامانى ئاخاوتتەوہ جياوازن لەپوى دروستبون و جۆرى ئاواز و گرى و كپى و دەرچونى ھەوا و لەرەى دەنگەكان، ھەرۆھا ھەلويستى ئەندامانى ئاخاوتن لەكاتى گۆكردى ھەر فونئيمىك.

سىماجياكەرەوہكان لە بەرھەمە جياوازهكاندا بەشپويەى جياواز و لە ديدگاي جياوازهوہ شرؤفەكراون، بە نمونە (رؤمان جاكبسون) لە سالى (١٩٥٢)دا سىماجياكەرەوہكانى لەسەر بىنەماى فونئەتيكى بىستەنى (ئوكوستيكي) خستوتەرو، ئەمەش بؤ ماوہى يەك دەيە دواى سالى (١٩٥٩) كارايى ھەبوہ. لە سالى (١٩٦٨) چؤمسكى و ھالى بە خستتەپوى بەلگە و پاساوكەلىك سىما جياكەرەوہكانيان لەسەر بىنەماى (دركاندن) پتەوكرد و بەكاريان ھينا بؤ جياكردنەوہى فونئيمەكان و سەرەنجام فونلؤژيى بەرھەمھينانيان ھينايەكايەوہ (ھەمىد: ٢٠١٥: ٥١).

كەواتە دەتوانين بلين، نوسينەوہى يەكەكانى فونلؤژيى لە قالبەكانى ماتريكس لە تايبەتمەندى دو بەھايى، سەرەتا لە قوتابخانەى پراگ لە لايەن (تروبتسكوى ، ياكوبسن) ناسرا. بەلام لە پيوانەى SPEدا ئەم تايبەتمەنديانە ھەمواركرانەوہ و كارايى ھەر يەكئىيان لە قالبىكى سىستەمى يەكگرتوتر ليكدانەوہى بؤ كرا. ئەم تايبەتمەنديانە نەك تەنھا بە مەبەستى وەسفى پيگھاتەى فونئەتيكى، بەلكو بە مەبەستى پوليئىكردى ئەو روبەروبوئەوہ فونلؤژييانەى، كە لە زماندا رودەدات، كارايى زياتريان بە دەستھينا. چؤمسكى ھاليش بە خويندەوہى پيگھاتەى كؤئەندامى ئاخاوتنى مرؤف و پيداويستىەكانى



بەرھەمھېنان، كۆكراروھىيەك لە ھەژدە تايبەتمەندى فۇنۇلۇژىيان بە (۳۶) ئەگەرھوھ خستەرۇ. ئەم ئەگەرھانە بە چالاكېون يان ناچالاكېونى ھەر تايبەتمەندىيەك بەشىئوھى ئەرىنى و نەرىنى دروستېون. لەپاستىدا لە پېوانەى دەنگى زمانى ئىنگلىزى (SPE) ھەم جىاوازى فۇنۇلۇژىي و ھەمىش فۇنەتىكى بەيەكەوھ باسکران. لەم بەرھەمەدا بۇ كۇنسۇنانتەكان و قاولەكان تايەتمەندى جۇراوجۇر و جىاواز باسكراون. بە واتايەكى تر، ھەندىك لە تايبەتمەندىيەكان تايبەتن بە قاولەكان و ھەندىكىش تايبەتن بە كۇنسۇنانتەكان، لەكاتىكدا كە لە تايبەتمەندىيە پېشكەشكراوھكان لەلایەن ياكۇبسن، ئەم تايبەتمەندىيانە بۇ دو گروپى قاول و كۇنسۇنانت دەگەرپىنەوھ، واتە لای ياكۇبسن ئەم تايبەتمەندىيانە تايبەت نەكراون بە قاول يان كۇنسۇنانتەكان، بەلكو ھەردوكيان دەگرىتەخۇ. سىستەمى پېشكەشكراوى چۆمىكى و ھالى لەپروى جىھانىبون، سنورداربون و دو بەھايى بونى تايەتمەندىيەكان، ھاوشىئوھى سىستەمى ياكۇبسنە(كامبوزيا: ۱۳۹۳: ۲۱-۲۲).

لە پېوانەى SPE تايبەتمەندىيەكان بەشىئوھى (+) و (-) خراونەتەرۇ، واتە لەكاتى ئامادەبونى يەككىك لە سىماكاندا، نىشانەى (+) و لەكاتى ئامادەنەبونى سىمايەكدا، نىشانەى (-) دادەنرىت و بەم شىئوھى فۇنئىمەكان لەيەكترى جىادەكرىنەوھ(ھەمىد: ۲۰۱۵: ۵۲).

سىما جىاكەرھوھكانى فۇنئىمەكان ئەوھمان بۇ دەردەخەن، كە فۇنئىم كەرت دەكرىت بۇ پارچەى وردتر لە خۇى و ھەر فۇنئىمىك پېكھاتوھ لە كۆمەلە سىمايەكى جىاكەرھوھ. كەواتە سىماكان دانەى ھەرە بچوكى زمانىن، كە دەتوانىن فۇنئىمەكانى زمانىان پى كەرت بكەين بۇ دانەى لە خۇيان بچوكتەر، كە ئەمە تارادەيەك شتىكى نوپىيە لە ئىشكردن لەسەر كەرەستەكانى زمان، چونكە پېشتر دەگوترە فۇنئىمەكان بچوكترىن كەرەستەى زمانىن.

نیشانه جیاکه ره وه کانی زمانی کوردیش بریتین له (لچولیوی\_ لچوددانی\_ پوکی\_ رهقه مه لاشوی\_ مه لاشوی(نه رمه مه لاشوی\_ پشته مه لاشوی)\_ گه روی\_ دهنگه ژیی\_ دهنگاری(دهنگدار/کپ)\_ لوتیی(دهمی\_ لوتیی)(مه حوی: ۲۰۰۸(ب): ۲۱۲).

لیردها جوت دهنگیه کانی زمانی کوردی و سیماکانیان، به پیتی ئەو نیشانه جیاکه ره وانە ی زمانی کوردی، له م خشته یه دا ده خه یه پرو:

خشته ی ژماره ۱ سیمای فونیمه به شداره کان له جوت دهنگی

	ق	ر	پ	ل	چ	ج	ح	ن	م	خ	ژ	ش	ز	س	ف	ڤ	گ	ک	د	ت	ب
لچولیوی	-	-	-	-	-	-	-	-	+	-	-	-	-	-	-	-	-	-	-	-	+
لچوددانی	-	-	-	-	-	-	-	-	-	-	-	-	-	-	+	+	-	-	-	-	-
پوکی	-	-	+	+	+	+	-	+	-	-	-	-	+	+	-	-	-	-	+	+	-
ددانی	-	-	-	-	-	-	-	-	-	-	-	-	-	-	-	-	-	-	+	+	-
مه لاشوی	-	-	+	+		+	+	-	-	-	+	+	+	-	-	-	+	+	-	-	-
لوتیی	-	-	-	-	-	-	-	+	+	-	-	-	-	-	-	-	-	-	-	-	-
گه روی	-	-	-	-	-	-	+	-	-	-	-	-	-	-	-	-	-	-	-	-	-
دهنگاری	-	+	+	+	+	-	+	-	+	+	-	+	-	+	-	-	+	+	-	+	-
گیرا	+	-	-	-	-	-	-	-	-	-	-	-	-	-	-	-	+	+	+	+	+
لایی	-	-	-	+	+	-	-	-	-	-	-	-	-	-	-	-	-	-	-	-	-

به م شیوه یه ده توانین بلین، به گویره ی ئەم داتایه ی وه رمان گرتوه و له به رده ستماندان، هه ریه ک له فونیمه کونسونانته کانی(ب، ت، د، ک، گ، ڤ، ف، س، ز، ش، ژ، خ، م، ن، ح، ج، چ، ل، ل، پ، ر، ق)، به شدارن له پرۆسه ی جوت دهنگی، به لام فونیمه کونسونانته کانی (پ، غ، ه، ع)، جوت دهنگی دروست

ناکهن. به واتایه کی تر، هیچ وشه یه کمان نییه که ئەم جوړه کوئسوئانانتانه ی تیا دا بویته جوت دهنگیی و ئەم دیارده یه یان دروست کردییت.

#### ۴-۱۳: خستنه پوی ئامار و پیژهی جوت دهنگییه کانی زمانی کوردی

دوای پویپییه کی گشتی زمانی کوردی، (۱۷۸) وشه مان له شیوه زاری کرمانجی ناوه راست و هندی له شیوه زاره کانی تری زمانی کوردی، دهستکه وت، که ئەم دیارده دهنگییه یان تیدا دهبنریت. دواتر هاتین ئەم وشانه مان پۆلینکرد به پیی ئەو جوړانه ی که ئاماژهمان پیکردوه، به پیی بهرنامه ی Excel پیژهی سه دی ههریه ک له (ژماره ی ئەو فونیمانه ی جوت دهنگیی دروستده که ن، جوړه کانی جوت دهنگیی، جوت دهنگیی و پرۆسه فونلۆژییه کان، جیکه وتهی جوت دهنگییه کان، جوت دهنگییه کان به پیی ریشه ی وشه کان، جوت دهنگییه کان به پیی ده رکه وتنیان له ناو برگه) مان ده رهیناوه. بو راستاندنی داتا که مان گه راینه وه سه رهه نکه کوردییه کانی (خال، هه مبانه بۆرینه، کوردستان) تا کو بزاین ئەم وشانه له زمانی کوردیدا تومارکراون، ههروه ها له پیگه ی گوینگرتن له قسه پیکه رانی زمانه که چه سپاندنمان بو داتای توینینه وه که کرد.

#### ۴-۱۳-۱: خستنه پوی ئامار و پیژهی فونیمه به شداره کان له جوت دهنگیی

بیگومان هه ریه ک لهو فونیمانه ی که جوت دهنگییان دروست کردوه به پیژهی جیاواز به شدارن له م پرۆسه یه دا، هه ریه ک له فونیمه کانی (ب، ت، ج، چ، ح، خ، د، ر، ز، ژ، س، ش، ف، ق، ک، گ، ل، ل، م، ن) به شدارن له دروستکردنی جوت دهنگیی، که پیژه که یان له چارتی ژماره (۱) دیاره:

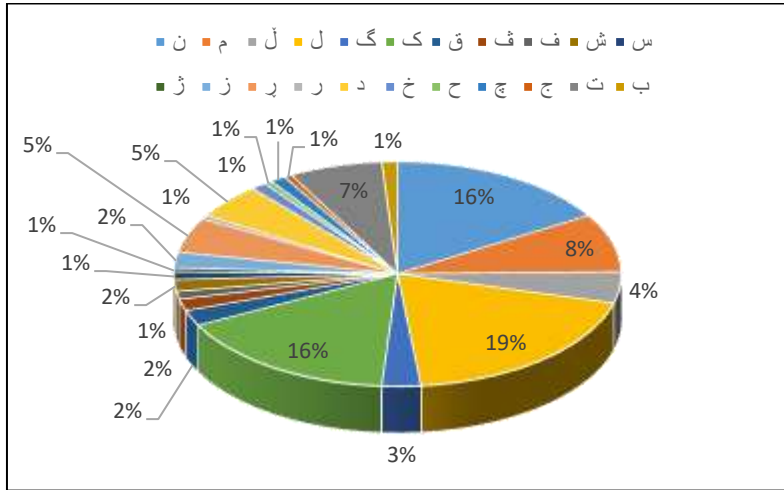

چارتی ژماره ۱ پيشاندانی ریژهی ئه و فۆنیمانهی بهشدارن له پرۆسهی جوت دهنگی

چارتی ژماره (۱) نیشاندهری جۆر و ریژهی ئه و فۆنیمانهیه، که جوت دهنگی دروست دهکهن، وهک له چارتهکهدا دهردهکهوئیت، فۆنیمی (ل) به ریژهی (۱۹%)، فۆنیمی (ک) به ریژهی (۱۶%)، فۆنیمی (ن) به ریژهی (۱۶%)، فۆنیمی (م) به ریژهی (۸%)، فۆنیمی (ت) به ریژهی (۷%)، فۆنیمی (د) به ریژهی (۵%)، فۆنیمی (ر) به ریژهی (۵%)، فۆنیمی (ل) به ریژهی (۴%)، فۆنیمی (گ) به ریژهی (۳%)، فۆنیمهکانی (ز، ش، ق) ههر یهکیکیان به ریژهی (۲%) بهشدارن له پرۆسهیهدا دهکهن، ههروهها فۆنیمهکانی (ب، ج، چ، ح، خ، ر، ژ، س، ف) یش ههر یهکیکیان به ریژهی (۱%)، بهشدارن له پرۆسهیهدا.

#### ۴-۱۳-۲: خستنهروی ئامار و ریژهی جۆرهکانی جوت دهنگی

بهههمان شیوهی دهنگهکان، جۆرهکانی جوت دهنگیش لهپروی ریژهوه جیاوازن و ههریهکهیان به ریژهیهک بهشدارن له دروستبوونی ئه م پرۆسهیهدا

دهكهن، چارتي ژماره (۲) نيشاندېرى پيژهي جوت دهنگيهكانه به پيې  
 جوړهكانيان، به م شيوهيه:

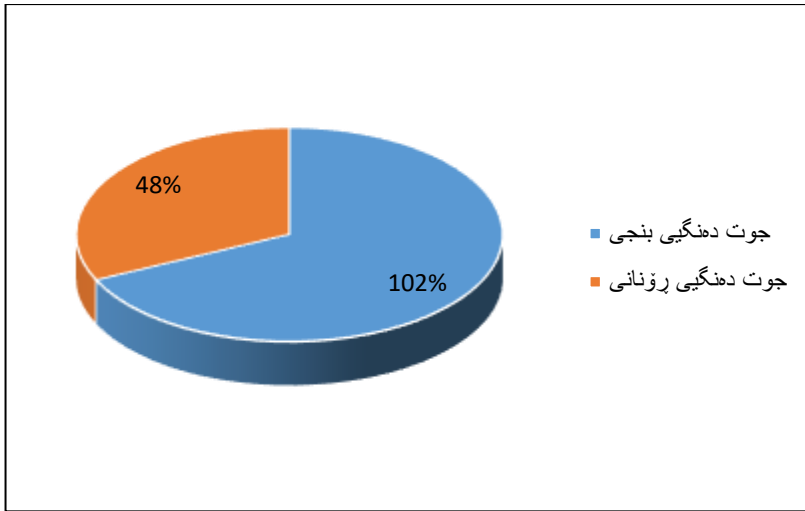

چارتي ژماره ۲ پيشانداني پيژهي جوت دهنگيهكان به پيې جوړهكانيان

به پيې چارتي ژماره (۲)، پيژهي (۶۸%) ي وشهكان جوت دهنگي  
 بنه پرتي، پيژهي (۳۲%) ي وشهكان جوت دهنگي روڼانيان، تيډا ره چاوده كريت.  
 له ناو جوت دهنگي روڼاني پيژهي به شداريكردني جوت دهنگي دارشتن  
 و ليكدان جياوازن له يه كتر وهك چارتي ژماره (۳):

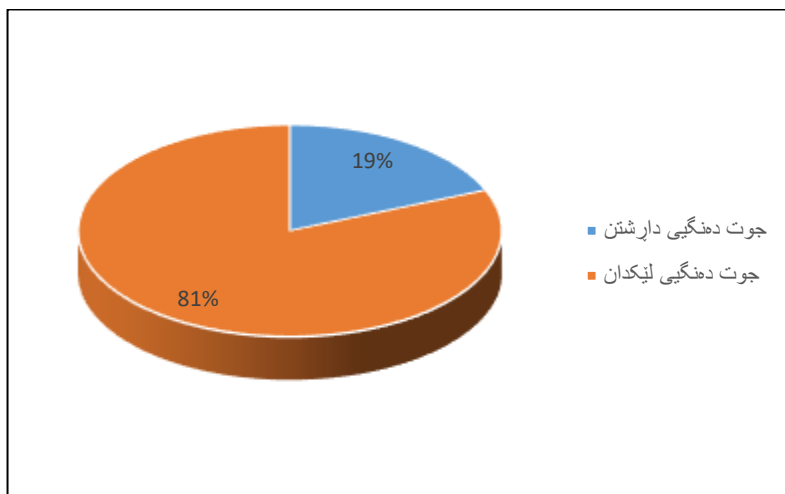

چارتي ژماره ۳ پيشانداني پيژهي جوړهكاني جوت دهنگي روڼاني

وهك له چارتي ژماره (۳) دهردهكهوئيت، جوت دهنگي دارشتن به ريزهي (۱۹%)، جوت دهنگي ليكدان به ريزهي (۸۱%)، به شدارن له م پرؤسه يه دا. له ناو جوت دهنگي دارشتتنيش ريزهي به شداري كردني پيشگر و پاشگره كان جياوازه، به لام له بهرئوهي له زماني كورديدا تنها جوت دهنگي به هوي پاشگره وه دهبيت، ئه وا ريزه كه به م شيويه دهبيت وهك چارتي ژماره (۴):

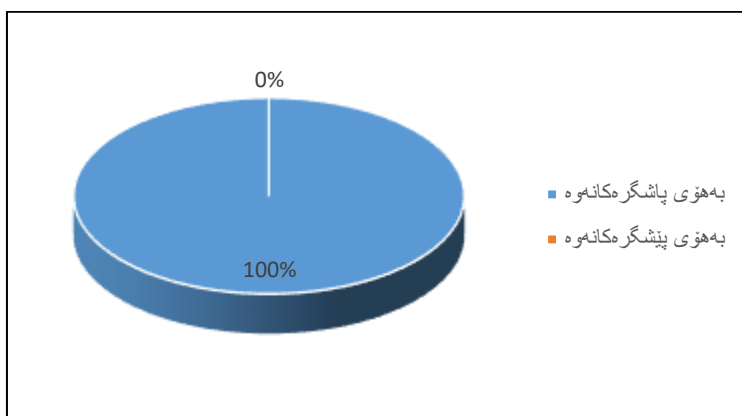

چارتي ژماره ۴ پيشانداني ريزهي به شداريكردني پيشگر و پاشگره كان له جوت دهنگي دارشتندا

وهك له چارتي ژماره (۴) دهردهكهوئ، ريزهي دروستبوني جوت دهنگي دارشتن به هوي پيشگره كانه وه (۰%)، به لام ريزهي دروستبوني جوت دهنگي دارشتن به هوي پاشگره كانه وه (۱۰۰%)، كه ته واوي وشه كان جوت دهنگي دارشتن بيكدههينيت.

#### ۳-۱۳-۴: خستنه روي ئامار و ريزهي جوت دهنگي و پرؤسه فونولوزييه كان

چارتي ژماره (۵) پيشاندهري ريزهي ئه و وشانه يه، كه به هوي پرؤسه فونولوزييه كان دروستبون، به م شيويه:

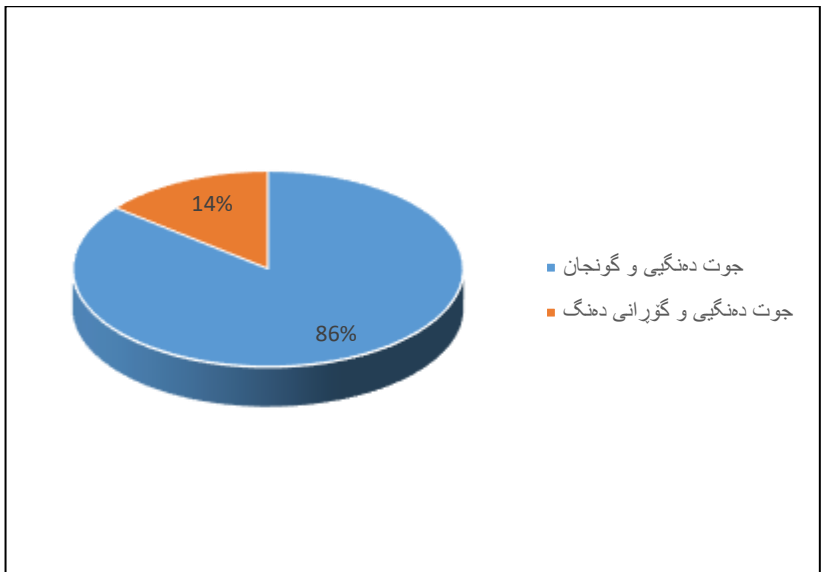

چارتی ژماره ۵ پیشاندانی ریژهی جوت دەنگی و پرسە فۆنۆلۆژییەکان

وهک له چارتی (۵) دەر دیکه وئ، که ریژهی (۸۶%) ی جوت دەنگی و پرسە فۆنۆلۆژییەکان به هۆی پرسە ی گونجان، ریژهی (۱۴%) به هۆی پرسە ی گورانی دەنگ، دروستبون.

#### ۴-۱۳-۴: خستنه پوی ئامار و ریژهی جوت دەنگیەکان به پپی جیکه وتەیان له

وشه دا

بیگومان زمانه کان جیاوازن له پوی جیکه وتە ی جوت دەنگیەکان له وشه دا، له چارتی ژماره (۶) ریژهی سه دی جیکه وتە ی جۆره جیاوازه کانی جوت دەنگی زمانی کوردی ده خه ی نه رو، به م شیوه یه:

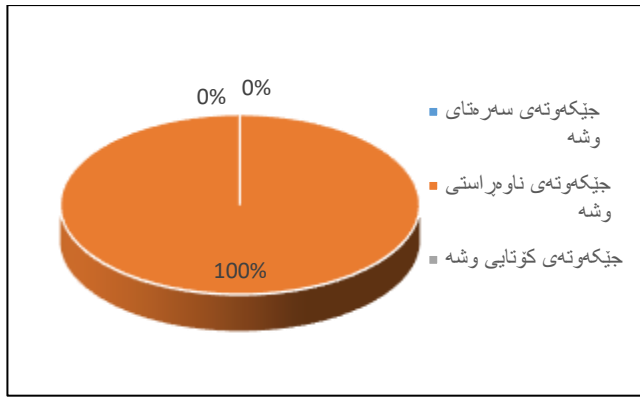

چارتی ژماره ٦ پيشاندانی ريزه‌ی جوت دهنگيه‌کان له جیکه‌وته‌ی وشه‌دا

وهک له چارتی ژماره (٦) پيشاندراوه، ريزه‌ی ئەو جوت دهنگيه‌کانه‌ی ده‌که‌ونه جیکه‌وته‌ی سه‌ره‌تا و کۆتایی وشه (٠%)، به‌لام ريزه‌ی ئەو جوت دهنگيه‌کانه‌ی ده‌که‌ونه ناوهرآستی وشه (١٠٠%)، که ته‌واوی جوت دهنگيه‌کانی زمانی کوردی ده‌گرێته‌خۆ.

#### ٤-١٣-٥: خستنه‌روی ئامار و ريزه‌ی جوت دهنگيه‌کان به‌پێی ريشه‌ی وشه‌کان

چارتی ژماره (٧) نيشاندهری ريزه‌ی ئەو وشانه‌یه، که ئەم پرۆسه‌یه‌يان تيدايه له‌روی وشه‌ی په‌سه‌نی کوردی و وشه‌ی وه‌رگيراو له‌ زمانانی تر، به‌م شيوه‌یه:

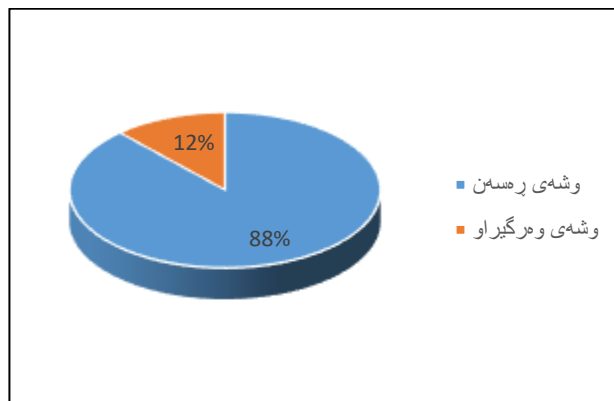

چارتی ژماره ٧ پيشاندانی ريزه‌ی جوت دهنگيه‌کان به‌پێی ريشه‌ی وشه‌کان



وهك له م چارتهدا پيشاندراره پيژهي ئهو وشانهي كه جوت دهنگيان تيدايه و وشهي رهسهي كوردين (%88)، به بهراورد به وشه وهرگيراوهكان، كه پيژهيان (%12)يه، زور زياتره.

#### ٤-١٣-٦: خستنه پوي ئامار و پيژهي جوت دهنگيهكان به پيي دهركه وتنيان له ناو بره

چارتي ژماره (٨) نيشاندهري پيژهي جوت دهنگيهكانه، به پيي دهركه وتنيان له ناو برهگهي زماني كوردي، به م شيويه:

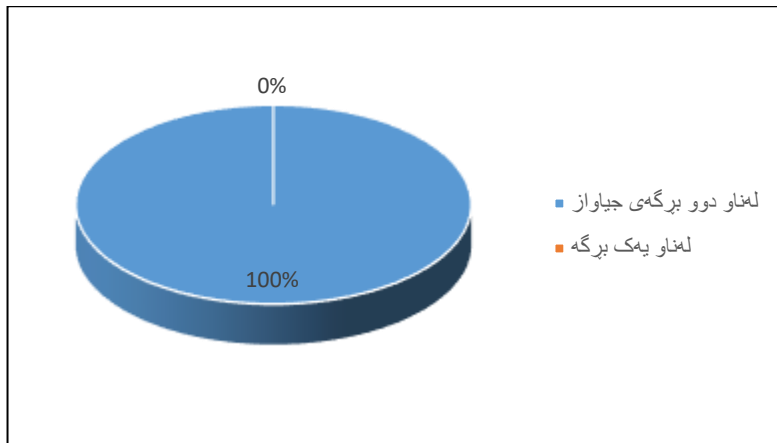

#### چارتي ژماره ٨ پيشانداني پيژهي جوت دهنگيهكان به پيي دهركه وتنيان له ناو بره

وهك له چارتي ژماره (٨) دهركه وييت، كه پيژهي (%100) ي جوت دهنگيهكاني زماني كوردي دهكهونه برهگهي جياوازهوه، كه تهواوي وشه جوتدهنگييدارهكاني زماني كوردي دهگريتهخو، بهلام دهركه وتني جوت دهنگيي له يهك برهگه دا له زماني كورديدا پيژهكههي (%0)، چونكه له زماني كورديدا دو كوئسوئانتي چونببكه له تاكه برهگه يهكدا بهيهكهوه نايهن.



به شی پینجه م: نه نجامه کان



## به شی پینجه م

### نه نجامه کان

له م توژیینه وهیهدا به چند نه نجامیک گیشیتین، که له چند خالیگدا دهستنیشانیان دهکین، بریتین له:

۱\_ به پی بنه مای تیوری فونولوژیی به ره مهینان، جوت دهنگی دو برگهیی یان دو کونسونانتی چونیهک، که به بی نه وهی فونیمیکی تر بکه ویتته نیوانیان له سنوری نیوان دو برگه دوباره ده بیته وه. له م پرۆسه یهدا هاتنی یه که م کونسونانتی دوباره له کوتایی برگهیی لای راست دایه، هاتنی دوهم کونسونانتی دوباره له سه ره تایی برگهیی لای چه پدایه. که واته ده توانین بلین جوت دهنگی، دوباره بونه وهی به بی ناوبری کونسونانتته.

۲\_ جوت دهنگی دیاردهیهکی فونولوژیی گشتی (Universal) ه، له زۆربهیی زمانهکاندا ههستی پیده کریت. له گه ل نه وه شدا رهفتار و دابه شکردنیان له نیوان زمانهکاندا له ژیر لیکولینه وهی جیاوازدان، چونکه له هر زمانیک تاییه تمهندی تاییه تی خوی ههیه، که وا دهکات جیاوازییت له وانی تر. له جوت دهنگییدا، یهک کونسونانت لکاوته دو شوینی جیاوازه وه، که په یوهندی به دو برگه وه ههیه.

۳\_ به گشتی له زۆربهیی زمانهکاندا و له زمانی کوردیشدا دو جور جوت دهنگی ههیه، یه کیکیان له ناوه پوک و پیکهاتهی وشهدا په یادده بییت و پیده وتریت جوت دهنگی بنه ره تی، نه ویتریان به هوی رۆنانه وه دروستده بییت و پیده وتریت جوت دهنگی رۆنانی. لیکجیاکردنه وهی نه م دو جور له روی پیکهاتهی پوکه شه وه دیار نییه، چونکه له پیکهاتهی پوکه شدا نه م دو جور جیاوازییان

نییه، به لّام دتهوانریت به هوی پیکهاتهی ژیره وه جیابکرینه وه، چونکه پیکهاتهی ژیره وه یان جیاوازه.

۴\_ له وشه جوت دهنگییهکاندا، سنوری نیوان دو برگه، مهودای نیوان دو کونسونانتی یه کسانه. که واته ناتوانین ئەو به یهک "کونسونانتی دریزکراو" له یهک برگه دا بزاین، چونکه هه بونی جوت دهنگی هه مو کاتیک ده بیته هوی دابه شبونی برگه یی.

۵\_ له زمانی کوردیدا جوت دهنگی له وشه یهک برگه ییهکاندا نمونه پهیدا ناکات، هۆکاری ئەمهش هه ر ئەو دابه شکردنه برگه ییهی جوت دهنگییه، که له نیوان دو برگه دا داده نریت.

۶\_ ئەو برگه ییهی که به شی یه که می جوت دهنگی تیدایه، له روی هیزه وه هه مو کاتیک به برگه ییهکی قورس هه ژمار ده کریت، به لّام ئەو برگه ییهی که به شی دوه می جوت دهنگی تیدایه، سوکتره و قورسای که متری له سه ره.

۷\_ بۆ شکاندن برگه قورسهکان یان ریگه پینه دراوهکان له زمانیکدا، زۆربهی جار یهک قاول له نیوان هیشوه کونسونانتتهکاندا زیاد ده بیته، تا پیکهاتهی برگه یی سوکتر به دیبیت، به لّام ئەم پرۆسه یه له جوت دهنگی کونسونانت کار ناکات، واته ناتوانین له نیوان دو به شی کونسونانتی جوت، قاولیک زیاد بکهین، چونکه دو به شی جوت دهنگی لیکجیاناکرینه وه.

۸\_ له زمانی کوردیدا تهنها جوت دهنگی کونسونانت هه یه و جوت دهنگی قاول نییه، چونکه له زمانی کوردیدا هه رگیز دو قاول به یه که وه له ته نیشته یه کتر نایه ن.

۹\_ له زمانی کوردیدا هه مو فۆنیمهکان جوت دهنگی دروست ناکه ن، به پیی داتای توژیینه وه که مان هه ریهک له فۆنیمهکانی (پ، غ، ه، —، ع)، له

بەرھەمھینانی جوت دەنگیی بەشدارنین، بەلام فۆنیمەکانی (ب، ت، ج، چ، ح، خ، د، ر، ز، ژ، س، ش، ف، ڤ، ق، ک، گ، ل، ل، م، ن) بەشدارن لە دروستکردنی جوت دەنگیی و ھەر یەکیکیشیان بەرپێژەیی جیاوازی ئەم پرۆسەییە دروستدەکەن.

۱۰- لە زمانی کوردیدا رپێژەیی (%۱۰۰)ی جوت دەنگییەکانی دەکەوێت بەرگەیی جیاوازی، کە تەواوی وشە جوتدەنگییدارەکانی زمانی کوردی دەگریتەخۆ، بەلام دەرکەوتنی جوت دەنگیی لە یەک بەرگەدا لە زمانی کوردیدا رپێژەکەیی (%۰)ە، چونکە لە زمانی کوردیدا دو کۆنسۆنانتی چوونییەک لە تاکە بەرگەییەکاندا بەیەکەوێت نایەن.

۱۱- زمانەکان جیاوازی لەرۆی دەرکەوتنی جوت دەنگییەکان لە جیکەوتەیی وشەکاندا، لە زمانی کوردیدا (%۱۰۰)ی جوت دەنگییەکان، واتە سەرجم جوت دەنگییەکان دەکەوێت جیکەوتەیی ناوەراستی وشە.

۱۲- رپێژەیی ئەو وشانەیی کە جوت دەنگییان تێدایە و وشەیی رەسەنی کوردین (%۸۸)ە، بە بەراورد بە وشە وەرگیراوەکان کە رپێژەیان (%۱۲)یە، زۆر زیاترە. ئەمەش سەلمینەری ئەوہیە، کە جوت دەنگیی پرۆسەییەکی فۆنۆلۆژییە لە زمانی کوردیدا.

## لیستی سەرچاوه‌کان

### به زمانی کوردی:

- ئەمین، وریا عومەر (۲۰۰۹). ئاسۆیەکی تری زمانه‌وانی، چاپی دوهم، دهن‌گای چاپ و بلاوکردنه‌وه‌ی ئاراس، هه‌ولێر.
- ئیسماعیل، هه‌ژار قادر (۲۰۰۹). رۆنانی برێگه و ئاسان‌بونی دهن‌گ له زاروچکه‌ی باله‌کیاندا، نامه‌ی ماستهر، زانکۆی سه‌لاحه‌ددین، هه‌ولێر.
- جه‌میل، خه‌بات هادی (۲۰۰۸). فۆنۆلۆژی به‌ره‌مه‌هێنان له زمانی کوردیدا، نامه‌ی ماستهر، زانکۆی سه‌لاحه‌ددین، هه‌ولێر.
- هه‌سهن، ره‌حمان ئیسماعیل (۱۹۹۱). برێگه و ئاسان‌بونی برێگه له کوردیدا، نامه‌ی ماستهر، زانکۆی سه‌لاحه‌ددین، کۆلیژی ئاداب، هه‌ولێر.
- هه‌مه‌د، ده‌ریا سا‌بیر (۲۰۱۶). کیشه‌ ده‌نگیه‌کانی زمانی کوردی له نیوان رینوس و یاسا فۆنۆلۆژییه‌کاندا، نامه‌ی ماستهر، کۆلیژی په‌روه‌رده، زانکۆی راپه‌رین، رانیه.
- هه‌مه‌د، سو‌ران عه‌بدوڵه‌رحمان (۲۰۱۴). رۆلی ئاوازه له گه‌یانندی واتادا، نامه‌ی ماستهر، زانکۆی سلیمانی، سکۆلی زمان، سلیمانی.
- هه‌مید، ساکار ئەنوه‌ر (۲۰۰۹)، وشه‌ خواستن له زمانی کوردیدا، نامه‌ی ماستهر، زانکۆی سه‌لاحه‌ددین، هه‌ولێر.
- هه‌مید، هیرش که‌ریم (۲۰۱۵). به‌راوردیکی مۆرفۆفۆنیمی له زمانی کوردی و فارسیدا، نامه‌ی ماستهر، زانکۆی سو‌ران، سکۆلی زمان، سلیمانی.
- خه‌لیل، ناهیده ره‌حمان (۲۰۱۳). زمان‌پێژاندن و دیارده‌ سایکۆ-فۆنۆلۆژییه‌کانی زمانی کوردی، نامه‌ی ماستهر، سکۆلی زمان، زانکۆی سلیمانی، سلیمانی.
- خورشید، غازی علی (۲۰۱۰). فۆنه‌تیک و فۆنۆلۆژی، چاپی یه‌که‌م، چاپخانه‌ی سه‌رده‌م، سلیمانی.
- خو‌شناو، نه‌ریمان عه‌بدوڵلا (۲۰۱۴). ده‌نگسازی، چاپی دوهم، چاپخانه‌ی هیقی، هه‌ولێر.
- خضر، ریبین خالید (۲۰۱۵). ئه‌رکی فۆنیمه‌ ناکه‌رتیه‌کان له ئاستی سیمانتیک و پراگماتیکدا، نامه‌ی ماستهر، کۆلیژی په‌روه‌رده، زانکۆی سه‌لاحه‌ددین، هه‌ولێر.



- ژاکا، ساابیر (۱۳۹۹). پرشەداریکى زمانەوانى ۲، چاپى يەكەم، چاپخانى تاران، بۆکان.
- سەئید، یوسف شەریف (۲۰۰۶). زمانەوانى کارەكى فەرەهەنگسازى، گۆقارى ژمارە (۱) تايبەت بە توئىژىنە وەکانى كۆنگرەى يەكەمى زانستى زمان كە لە ۲۰۰۵/۵/۱۷-۱۵ بەسترا، چاپخانى زانكۆى سەلاخەددىن، هەولێر.
- عەلى، تالیب حوسین (۲۰۰۵). فەرەهەنگى زاراوەکانى دەنگسازى، چاپى يەكەم، هەولێر.
- عەلى، تالیب حوسین (۲۰۱۵). دەنگسازى، چاپى يەكەم، چاپخانى رۆژەهەلات، هەولێر.
- فەتاح، محەمەد مەعروف (۲۰۱۰). لیکۆلینە وە زمانەوانیەکان، چاپى يەكەم، چاپخانى رۆژەهەلات، هەولێر.
- فەتاح، محمد مەعروف (۲۰۱۱). زمانەوانى، چاپى سێیەم، چاپخانى حاجى هاشم، هەولێر.
- فەخرى، نەسرین محەممەد (۱۹۷۷-۱۹۷۸). رېئوسى كوردى، فەسلى يەكەم.
- فەرەھادى، عاتف عەبدوڵلا (۲۰۱۳). هەندى لایەنى دەنگسازى شیوەزارى بالەكایەتى لەسەر بنچینەى (prat)، چاپخانى حاجى هاشم، هەولێر.
- فەرەھادى، عاتف عەبدوڵلا (۲۰۱۷). شیوەزارى هەولێر، گۆقارى زانكۆى راپەرین، ۴ (۱۰)، ۲۷-۴۸.
- قادر، صباح رەشىد (۲۰۰۰). ھاوبیژی و فرەواتایى لە (گیرەك) دا، نامەى ماستەر، زانكۆى سلیمانى، كۆلیژی زمان، سلیمانى.
- قادر، عادل رەشىد (۲۰۰۸). فۆنۆلۆژیى زمانى كوردى، نامەى دکتۆرا، زانكۆى سلیمانى، كۆلیژی زمان، سلیمانى.
- قادر، عادل رەشىد (۲۰۱۶). کاریگەرى زمانى عەرەبى لەسەر یاساكانى فۆنۆلۆژیى كوردى، گۆقارى زانكۆى راپەرین، ۳ (۶)، ۸۷-۱۰۰.
- مارف، ئەورەحمانى حاجى (۱۹۷۵). وشەى زمانى كوردى، چاپخانى كۆپى زانیارى كورد، بەغداد.
- مارف، ئەورەحمانى حاجى (۱۹۷۶). زمانى كوردى لەبەر رۆشەنایى فۆنەتیکدا، چاپخانى كۆپى زانیارى كورد، بەغدا.

- مارف، ئورپه‌حمانی حاجی (۱۹۸۲). گيروگرفتى رېنوسى كوردى به ئەلفويى عەرەبى، گۆقارى كۆرى زانىارى عىراق\_دەستەى كورد، بەرگى نۆيىەم، بەغداد.
- مەحويى، مەممەد (۲۰۰۰). چەند لايەنىكى فۆنۆلۆژيى رېزمانى كوردى و رېزمانى عەرەبى، لە بلاوكراوہكانى ناوہندى ليكۆلینەوہ، بەشى كوردى، كۆليژى زمان، زانكۆى سلیمانى، سلیمانى.
- مەحويى، مەممەد (۲۰۰۸)(ا). فۆنەتيك و فۆنۆلۆژيى، بەرگى يەكەم، سلیمانى.
- مەحويى، مەممەد (۲۰۰۸)(ب). فۆنەتيك و فۆنۆلۆژيى، بەرگى دوہم، سلیمانى.
- محيدين، بازيان يونس (۲۰۱۳). پەيوەندى ئاستى مۆرفۆلۆجى بە ئاستى فۆنۆلۆژيى و سينتاكس، چاپى يەكەم، چاپخانەى موكریان، هەوليير.
- مەممەد، مەسعود (۱۹۸۲). چارەسەرکردنى گيروگرفتەكانى رېنوس و ئەلفويى كوردى، گۆقارى كۆرى زانىارى عىراق \_ دەستەى كورد، بەرگى نۆهەم.
- مەممەدئەمین، يوسف نوری (۲۰۱۵). رستەى ليكدراو لە زمانى كوردیدا بەپيى ياساكانى گويزانەوہ، چاپى يەكەم، چاپخانەى نارين، هەوليير.
- هاشم، ژينۆ بەختيار (۲۰۱۲). ئەندازەى دەنگ لە شيوہزارى هەوراميدا، نامەى ماستەر، زانكۆى سەلاحەددين، كۆليژى زمان، هەوليير.
- واحد، ساكار كەمال (۲۰۱۳). كارىگەرى دەنگ لەسەر گۆرانى واتا لە زمانى كوردیدا، نامەى ماستەر، زانكۆى سەلاحەددين، كۆليژى زمان، هەوليير.
- وەيس، غازى فاتيح (۱۹۸۴). فۆنەتيك، چاپى يەكەم، چاپخانەى الوديب البغداديه.

### به زمانى فارسى:

- آرام، يوسف و صفوت، عاطفه حسينى (۱۳۹۵). بررسى پيكره‌بنیاد فرايندهاى واجى تضعيف و تقويت در ادوار تاريخى زبان فارسى، نشریه پژوهش‌هاى زبان‌شناسى تطبيقى، سال ششم، شماره ۱۱، بهار و تابستان.
- آراتو، آنتونى (۱۳۸۴). در آمدى بر زبان‌شناسى تاريخى، ترجمه يحيى مدرسى، تهران: پژوهشگاه علوم انسانی.

- اسلامی، محرم (۱۳۸۴). واج‌شناسی: تحلیل نظام آهنگ زبان فارسی، تهران: سمت.
- باقری، مه‌ری (۱۳۷۴). مقدمات زبان‌شناسی، چاپ سوم، چاپ دانشگاه تبریز، تبریز.
- بحرانی، نوال (۱۳۹۶). بررسی ساخت واجی گویش عربی خوزستانی شهرستان آبادان در چارچوب واج‌شناسی زایشی، پایان نامه، دانشگاه علامه طباطبائی، تهران.
- بی‌جن‌خان، محمود (۱۳۸۹). واج‌شناسی نظریه بهینگی، چاپ سوم، سازمان مطالعه و تدوین کتب علوم انسانی.
- ثمره، یدالله (۱۳۹۵). آواشناسی زبان فارسی، ویرایش دوم، چاپ سیزدهم، تهران: مرکز نشر دانشگاهی.
- جم، بشیر (۱۳۹۴). تبیین تشدیدزایی از پایانه مشدد وام واژه‌های عربی در چارچوب نظریه بهینگی، پژوهش‌های زبان‌شناسی، دانشگاه اصفهان، سال هفتم، شماره اول، شماره ترتیبی ۱۲، بهار و تابستان.
- حق‌شناس، علی محمد (۱۳۸۰). آواشناسی، چ ۷، تهران، نشر آگاه.
- رخزادی، علی (۱۳۷۹). آواشناسی و دستور زبان کردی، چاپخانه رامین، تهران.
- رزمجو، سید آیت‌الله (۱۳۸۶). گویش‌شناسی (گویش لری کهگیلویه بررسی و توصیف نظام آوایی)، الناشر فرهنگستان زبان و ادب فارسی، دانشگاه تهران، شماره ۶.
- قوامی، گلناز مدرسی (۱۳۹۳). آواشناسی، چاپ چهارم، چاپ گلها (قم). زمستان، تهران.
- قوامی، گلناز مدرسی (۱۳۹۴). فرهنگ توصیفی آواشناسی و واج‌شناسی، تهران: انتشارات علمی.
- کامبوزیا، عالیه ک. ز. (۱۳۹۳). واج‌شناسی رویکردهای قاعده بنیاد، تهران: سمت.
- کامبوزیا، عالیه ک. ز. و تاج‌آبادی، فرزانه (۱۳۹۱). مقایسه مشددسازی و تشدیدزایی در زبان فارسی و گویش‌های ایرانی، فصل نامه پژوهش‌های زبان و ادبیات تطبیقی، دانشگاه تربیت مدرس تهران، دوره ۳، شماره ۱ (پیاپی ۹)، بهار.

- کامبوزیا، عالیہ ک. ز. و عزت‌آبادی‌پور، طاہرہ (۱۳۹۶). بررسی فرایند ارتقاء واکه و واژگونی این قاعده در گونه‌های زبان فارسی: رویکرد زایشی، دانش‌آگاه رازی کرمانشاه سال پنجم، شماره ۱۹، ص ۱۹-۳۶.
- کامیار، تقی وحیدیان (۱۳۷۱). بررسی تشدید از دید علمی و حل یک مشکل املائی، مجله رشد آموزش ادب فارسی، سال هفتم، شماره ۲۹ و ۳۰.
- مقداری، صدیقه سادات و رضانی، محمد (۱۳۹۵). بررسی فرایندهای واجی و برخی ویژگی‌های زبان‌شناختی، گردهمایی انجمن ترویج زبان و ادب فارسی ایران (مقاله)، دانشگاه گیلان، دوره ۱۱.
- مشکوة‌الدینی، مهدی (۱۳۸۵). ساخت آوایی زبان، چاپ پنجم، انتشارات دانشگاه فردوسی، مشهد.
- نجفی، ابوالحسین (۱۳۵۸). مبانی زبان‌شناسی و کاربرد آن در زبان فارسی، تهران: انتشارات نیلوفر.

#### به زمانی عہرہ‌بی:

- بشیر، کمال (۲۰۰۰). علم الاصوات، دار غریب للطباعة والنشر والتوزیع، القاہرہ،
- الغامدی، منصور محمد (۲۰۰۱). الصوتیات العربیہ، الریاض: مکتبہ التوبہ.

#### به زمانی ٹینگلیزی:

- ABERCROMBIE, D. (1967). Elements of General Phonetics, Edinburgh: Edinburgh University Press.
- ANDERSON, S. R. (1981). why phonology isn't 'natural', linguistic Inquiry, 12(4), 493-539.
- AHMED, M. S. & SAMEER, I. H. (2016). Difficulties Faced by British and Iraqi Undergraduate Students of English When Pronouncing Arabic True Geminates and English Fake Geminates, *Alustath Journal*, 1(217), 1-20.
- BEN HEDIA, S. (2019). Gemination and Degemination in English affixation, Berlin: Language Science press.
- BURQUEST, D. A. (2001). phonological Analysis: A Functional approach, 2<sup>nd</sup> edn., Texas: SIL.

- CANTINEAU, J. (1960). *Etudes de Linguistique Arabe*, 1<sup>st</sup> edn., Paris: C. Klincksieck.
- CARR, P. (2008). *A Glossary of Phonology*, Edinburgh: Edinburgh University Press.
- CARR, P. (2020). *English Phonetics and Phonology: an introduction*, 3<sup>rd</sup> edn., John Wiley-Blackwell.
- CATFORD, J. C. (2001). *A Practical Introduction to Phonetics*, 2<sup>nd</sup> edn., Oxford: Oxford University Press.
- CHOMSKY, N. & HALLE, M. (1968). *The Sound Pattern of English*, New York: Harper & Row.
- CRYSTAL, D. (2008). *A Dictionary of Linguistics and Phonetics*, 6<sup>th</sup> edn., London: Blackwell Publishing.
- DAVENPORT, M. AND HANNAHS, S. J. (2005). *Introducing Phonetics and Phonology*, 2<sup>nd</sup> edn., London: Hodder Arnold.
- DAVIS, S. (2011). Geminates, In M. van Oostendorp, C. J. Ewen, E. Hume & K. Rice (eds.), *The Blackwell Companion to Phonology*, V.2, Malden, Mass & Oxford: Wiley-Blackwell.
- DELATTRE, P. (1971). Pharyngeal features in the consonants of Arabic, German, Spanish, French, and American English, *Phonetica*, 23(3), 129-155.
- DIRVEN, R. (2004). *Cognitive Exploration of Language and Linguistics*, John Benjamins Publishing company, 2<sup>nd</sup> edn., USA .
- ERWIN, W. M. (1969). *A Basic Course in Iraq Arabic*, 1<sup>st</sup> edn., Washington: Georgetown University Press.
- FATTAH, M. M. (1980). On the Stress system of Kurdish zanco, 6, 177-200.
- FATTAH, M. M. (1997). *A Generative Grammar of Kurdish*, Unpublished Doctoral Dissertations, University of Amsterdam.
- FLEMMING, E. (2001). Scalar and categorical phenomena in a unified model of phonetics and phonology, *phonology* 18, 7-44.
- FUDGE, E. C. (1967). The nature of phonological primes, *Journal of linguistics*, 3(1), 1-36.
- GIEGERICH, H. J. (1992). *English Phonology: An introduction*, Cambridge: Cambridge University Press.
- GOLDSMITH, J. (1990). *Autosgmental and metrical Phonology*, 1<sup>st</sup> edn., Oxford: Basil Blackwell.

- GRACE, E. OH & REDFORD, M. A. (2012). The production and phonetic representation of fake geminates in English, *Journal of Phonetics*, 40(1), 82-91.
- GUSSMANN, E. (2002). *Phonology: Analysis and Theory*, 1<sup>st</sup> edn., New York: Cambridge University press.
- GUSSENHOVEN, C. & JACOBS, H. (2011). *Understanding phonology*, London: Hodder Education.
- HAM, W. H. (2002). *Phonetic and Phonological aspects of geminate timing*, 1<sup>st</sup> edn., New York, USA: Routledge.
- AL-HAMASH, K. (1984). *English phonetics and phonology*. Baghdad: The Institute for the Development of English Language teaching in Iraq.
- HASSAN, S. A. (1970). *Arabic Phonology*, 1<sup>st</sup> edn., Berlin: De Gruyter.
- HAMEED, A. F. (2018). The basic Tenets of Generative Phonology, *Journal of Education and practice*, 9(2), 7-16.
- HAYES, B. (2009). *Introductory Phonology*, 1<sup>st</sup> edn, London: Wiley-Blackwell.
- HYMAN, L. M. (1975). *phonology: Theory and Analysis*, 1<sup>st</sup> edn., New York: Holt: Rinehart & Winston Inc.
- JENSEN, J. T. (2004). *Principles of Generative Phonology*, 1<sup>st</sup> edn., USA: John Benjamins.
- JONES, D. (1967). *The Phoneme: Its Nature and Use*, 3<sup>rd</sup> edn., Cambridge: Cambridge University Press.
- KEATING, P. (2006). Phonetic encoding of prosodic structure. In J. Harrington & M. Tabain (eds.). *Speech Production*, New York: Psychology Press.
- KENSTOWICZ, M. (1994). *Phonology in Generative Grammar*, Oxford: Blackwell.
- KHATTAB, G. (2007). A phonetic study of germination in Lebanese Arabic. Proc. Of 16<sup>th</sup> International Congress of Phonetic Sciences, Saarbrucken, 153-158.
- KIRCHNER, R. (2001). *An Effort Based Approach to Consonant Lenition*, 1<sup>st</sup> edn., New York: Routledge.
- KUBOZONO, H. (2017). *The Phonetics and Phonology of Geminate Consonants*, 1<sup>st</sup> edn., Oxford: Oxford University Press.
- KUIPER, K. & ALLAN, S. (1996). *An Introduction to English Language: Sound, Word, and Sentence*, London: The Bath Press.
- LADEFOGED, P. & MADDIESON, I. (1996). *The sound of the world's Languages*, 1<sup>st</sup> edn., Oxford: Blackwell.

- LADEFOGED P. & JOHNSON, K. (2011). *A Course in Phonetics*, 6<sup>th</sup> edn., Canada: wadsworth.
- LASS, R. (1984). *Phonology*, 1<sup>st</sup> edn., Cambridge: Cambridge University Press.
- LEHISTE, I. & MORTAN, K. & TATHAM, M. (1973). An instrumental study of consonant germination. *Journal of Phonetics*. 1(2). 131-148.
- LODGE, K. (2009-A). *Fundamental Concepts in Phonology: Sameness and Difference*, Edinburgh: Edinburgh University press.
- LODGE, K. (2009-B). *A Critical Introduction to Phonetics*, London: British Library.
- MCCARTHY, J. J. (1986). Geminataion and Antigeminataion, Amherst: University of Massachusetts, 17(2). 207-263.
- MCMAHON, A. (2002). *An Introduction to English*, Edinburgh: Edinburgh University Press.
- MOHANAN, K. P. (1982). *The Theory of Lexical Phonology*, Doctoral dissertation, MIT, Cambridge, Massachusetts.
- MUBARAK, A. S. & JEBUR, A. B. (2018). The Phenomenon of Geminataion in English and Arabic, *British Journal of English Linguistics*, 6(5), 28-37.
- MURRAY, J. A. H. (1933). *The Oxford English Dictionary*, 1<sup>st</sup> edn., Oxford: Oxford University Press.
- NASR, R. T. (1960). Phonemic length in Lebanese Arabic. *Phonetica*. 5(3). 209-211.
- NATHAN, G. (2008). *Phonology: a cognitive grammar introduction*, John Benjamins Publishing company, USA.
- OBIED, I. M. (2016). Phonological Rules, *Journal University of Babylon of Humanities*,1(24), 168-176.
- OGRADI, W. & DOBROVOLSKY, M. & KATAMBA, F. (2001). *Contemporary Linguistics*, 2<sup>nd</sup> edn., Pearson ESL.
- RIDOUANE, R. (2010). Geminataion at the junction of Phonetics and Phonology, In Cécile Fougeron (ed.), *Laboratory phonology 10 (Phonology and Phonetics)*, 61–91. Berlin, Germany & New York, NY, USA: Mouton de Gruyter.
- ROACH, P. (2002). *A Little Encyclopedia of phonetics*, 1<sup>st</sup> edn., Cambridge: Cambridge University Press.
- ROACH, P. (2009). *English phonetics and phonology: a practical course*, Cambridge: Cambridge University Press.
- ROBINS, R. H. (1964). *General Linguistics An Introductory Survey*, 1<sup>st</sup> edn. London: Longmans, Green & Co. LTD.

- EL-SAARAN, M. H. A. (1951). A Critical Study of the Phonetic Observations of the Arab Grammarians. Unpublished PH.D. Thesis, SOAS, London: University of London.
- VAN ESS, J. (1938). The Spoken Arabic of Iraq. 2<sup>nd</sup> edn., London: Oxford University Press.
- VAN RIPER, C. & ROBERT, L. E. (1996). An Introduction to Speech Pathology and Audiology, 9<sup>th</sup> edn., Boston: Allyn & Baccon.
- WATSON, J. (2002). The phonology and morphology of Arabic, 1<sup>st</sup> edn., Oxford: Oxford University Press.



پاشكۆكان



## پاشکۆکان

پاشکۆی ژماره (۱) خشتهی ئهلفبای فۆنه تیکی جیهانی:

بۆ نوسینی دهنگی سودمان له م خشتهیه وهرگرتوه

THE INTERNATIONAL PHONETIC ALPHABET (revised to 2020)

	Bilabial	Labiodental	Dental	Alveolar	Postalveolar	Retr oflex	Palatal	Velar	Uvular	Pharyngeal	Glottal
Plosive	p b		t d			ʈ ɖ	c ɟ	k ɡ	q ɢ		ʔ
Nasal	m	ɱ	n			ɳ	ɲ	ŋ	ɴ		
Trill	ʙ		r						ʀ		
Tap or Flap		ɸ	ɾ			ɽ					
Fricative	f β	f v	θ ð	s z	ʃ ʒ	ʂ ʐ	ç ʝ	x	χ ʁ	ħ ʕ	h ɦ
Lateral fricative			ɬ ɮ								
Approximant		ʋ	ɹ			ɻ	j	ɰ			
Lateral approximant			l			ɭ	ʎ	ʟ			

## VOWELS

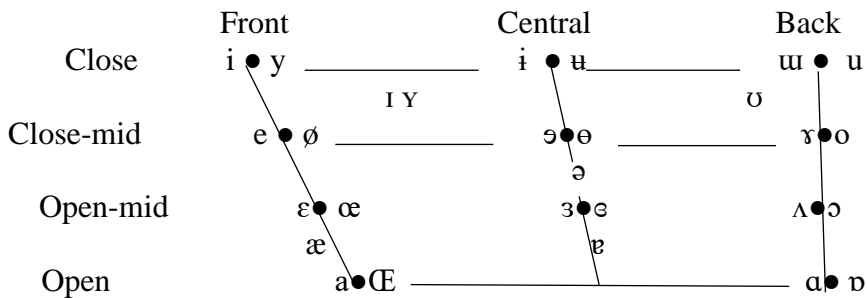

پاشکوی ژماره (۲) وشه جوت دهنگییدارهکان:

۱- دهنگی (ب)

جوببه (جوړیکه له کهوای مه لایان )  
دهببه

۲- دهنگی (ت)

ختته (وشه یه که بو دهرکردنی پشیله به کاردی)  
تونتر

کورتر

سه ختر

وتتان

راستتر

چه ووتر

دهستان

پوختتر

کردتان ده بیته کرتتان

ویستان

هه شتیر (دهمانچه یه که که هه شت گولله بخوات)

۳- دهنگی (ج)

فججور (دهنگی فرینی که و، خو فریدان)

۴- دهنگی (چ)

حه چچه (وشه ی لیخوړینی گویدریژ)

کچچه (وته یه که ره شه ولاغی پی لیده خوړدریت)

۵- دهنگی (ح)

ته ححه

۶- دهنگی (خ)

یخخه (بو ئاژوتن و وه دهرنانی بزن به کاردی)

قخخه (دهربرینیکه بو مندال به کاردی واته پیسه)

۷- دهنگی (د)

ماده

سه لآحه ددین

شه دده

ئهددی (وشه ی وه لامدانه وه یان ئاگادار کردنه وه)

یادداشت

خه تدار = خه ددار

غودده

مودده

ماتدان = ماددان

۸- دهنگی (ر)

دهردان = دهردان

۹- دهنگی (پ)

هه پراج

زه پره

گورپره (کتیپرکی، هه راهه را)

زپره (له زپره ی زنجیر دلت نه له رزی)

کرپه (زور هه زلیبون)

جه پراج

مشه پرهت (نیردراو بو دوزه خ \_ به جهه ننمیتیان مشه پرهت کرد)

گرپه (گری ئاگر)

سرپره (نهینی)

۱۰- دهنگی (ز)

هه ززه

جززه

فززه

ساززان

۱۱- دهنگی (ژ)

پوژژمیر

۱۲- دهنگی (س)

قه سسان

عه سسه (شتیکی راست که گالته ی تیدا نه بی)

۱۳- دهنگی (ش)

مورہ ششہ ح

ہیششہ (بو گیزانہ وہی بزن و مہر بہ کار دیت)

کششہ

#### ۱۴- دہنگی (ف)

کفہ - کفہی یہک لہدواییہک - جوڑہ دہنگیکہ وہک دہنگی ہاتنہ دہرہ وہی

خوین لہکاتی سہربرینی نازہ لدا

قوفہ (قایغ)

#### ۱۵- دہنگی (ف)

گفہ (دہنگی شتیک کہ زور بہ تیژی تیپہ ری)

بفہ

حہ فہ

#### ۱۶- دہنگی (ق)

شہ قہ

شوقہ

رہ قہ

تہ قہ

#### ۱۷- دہنگی (ک)

فینککہ رہ وہ

مہ ککہ

پہ ککہ وتہ

چاککردن

پاککردن

ریککہ وتن

کو مہ ککردن

ہاککردن

ریککردن

پینککہ وتن

لینککردن

پہ ککو (وشہی سہرسورمان-وشہی داخ و خہم)

حہ ککو (وشہی سہرسورمان)

وشککردنہ وہ

چه ککردن

یه ککردن

ئە ککو

ئە تککردن

شە ککەر

در ککردن

ناو ککە و تن

نینۆ ککردن

وی ککە و تن

میلا ککردن (بریتییه له چه شتنی خوار دەمه نیه ک)

نزی ککردنه وه

کو ککردن (قورمیش ککردنی سه عات- ساز ککردنی شت)

له چ ککردن

سو ککردن

ته ککە و تو (که سیک دوا ی که سیک که وتبی)

۱۸- دەنگی (ک)

ئا هه نگی

ژه نگی تو (فه رهه نگی دوانه ی ئوکسفورد لا ۱۱۶)

یه گرتو

په نگی

چنگرتن

۱۹- دەنگی (ل)

میله ت

گولله

کولله

زلله

قاللور

هیلانه

جولانه

جه لاد

حه لاج

باللوره

کهله

سهله

قئلا

عیلله

کوللاره

شوقه للهت (شتیکه وهک سهکویهکی باریک لای سهروی ژوره وه دروست  
دهکریت ژیره کهی بوش و خانخانه شتیا تیدا داده نری و له سه ریشی شتومهک  
داده نری)

هه للاق

هه للاقه

ئیللا و بیللا

کوللهک (کلاورپوژنه، شهل)

هه للاق مه للاق (قسه ی بیسه روبه ر)

هه للاق (وته یه که له کاتیکدا به کارده هینریت که یه کیک قسه ت بکا و توش  
به لاته وه وانه بی و زور دور بی)

تللور و خللور

حللور بللور (یاریه کی مندالینیه)

عاللاره (گوندیکه له دۆلی قه لاسنج)

قولله واته (به رزایی یان ترۆپک) یاخود (به نده-کویله)

حیلله (حلکه)

ئه للو (هه لوژه)

کیلله (کلیل)

گه للاسی (فیتنه و فه ساد)

قه للاش (بی ئابرو)

عه لله

ژیللک (ژیللوک)

حولله سی (وته یه که له کاتیکدا به کاردی که یه کیک قسه یه ک یان کرده وه یه کی  
ناشرین بکا و له لایه ن یه کیکه وه پی و ترابی به نه کردنی که چی ئه م هه ر بچیته  
سه ری و بیکا، له و حاله ته دا پییده وتریت : وا چوه سه ر (حولله سی) که ی خوی)

۲۰- دهنگی (ل)



هه‌للا

به‌ره‌للا (به‌ره‌ه‌لا)

ئه‌للاي (شاروچكه‌يه‌كه له نزيك ناحيه‌ي بازيان)

ته‌قه‌للا

پاللان = پاللان

گوللان = گوللان

دلدار = دلدار

قه‌للاس (پرژي گولي گهنم و جو و برنج)

۲۱- دهنگي (م)

شه‌مه

محه‌مه‌د

هي‌مه‌ت

ئه‌مما

مه‌مه - مه‌ممان (وته‌يه‌كه مندالي شيره‌خوره به مه‌مكي ده‌لييت)

جممه (وته‌يه‌كه بو كو‌بون‌ه‌وه‌و به‌سه‌ره‌يه‌كدا كه‌وتني مروف له شوينيكدا

به‌كارده‌هينري (ئه‌مرو بازار جممه‌ي ده‌هات)

ئوممه‌ت

پينغه‌مه‌ر

ئاممه‌تي (بو كاريك كه له جيبي خوي بييت و جيبي ره‌زامه‌ندي به‌رانبه‌ره‌كه‌ت بييت)

مشه‌مما (وه‌كو خيمه وايه ئاو نادات، جاران به‌سه‌ره‌باري ولاخيان ده‌پيچا

بوئه‌وه‌ي ته‌ر نه‌بييت)

كاممان

زامدار = زاممار

لي‌مدا = لي‌مما

جامباز = جامماز

عه‌مبار = عه‌ممار

۲۲- دهنگي (ن)

قه‌نناس

سوننه

جه‌هه‌نده‌م = جه‌هه‌ننه‌م

جننه (ژني خراپ-سوژاني) \_ جننه‌باز (پياوي خراپ)

دەروئناس  
ژياننامە  
دەرمانناسی  
زماناس  
ژیانناسی  
تەمەننا  
شەننە و مەننە  
کونڤە = کوننە  
هانڤان = هاننان  
رۆماننوس  
جوانناس  
کوژانڤنە وە = کوژاننە وە  
سوڤنڤە = سوڤننە  
برینڤار = بریننار  
بەیاننامە  
کولانڤنە وە = کولاننە وە  
لاوانڤنە وە = لاواننە وە  
قەننە  
کزانڤنە وە = کزاننە وە  
سەر ئەننار (سەرپۆشیکە کە بڤرئ بەسەر شتڤا)  
سەنڤنە وە = سەننە وە  
رازانڤنە وە = رازاننە وە  
چەمانڤنە وە = چەماننە وە  
تننە (نییە)  
تەقانڤنە وە = تەقاننە وە



زانكۆى سه‌لاحه‌دین - هه‌ولێر  
Salahaddin University-Erbil

## التشديد من المنظور الفونولوجي التوليدي في اللغة الكردية

رسالة

مقدمة الى مجلس كلية التربية الاساسية في جامعة صلاح الدين - اربيل وهي  
جزء من متطلبات نيل درجة الماجستير في اختصاص اللغة الكردية

من قبل: راز عزيز احمد

بكالوريوس في اللغة الكردية - كلية التربية - جامعة اربيل - ٢٠١٣

باشراف: أ.م.د. شيوان حسين حمد

اربيل - كوردستان

تشرين الثاني - ٢٠٢١



## الملخص

يدرس هذا البحث الذي يحمل عنوان (التشديد من المنظور الفونولوجي التوليدي في اللغة الكردية) عن اتیان صوتان ساكنان متشابهان معاً اللذين ندرس فيهما ظاهرة التشديد بشكل عام و خاصاً في اللغة الكردية - سبب المنظور والمبادئ النظرية الفونولوجية التوليدية. و أيضاً قمنا بعرض طبيعة ونمط ومكونات هذه الظاهرة ونمط ومخرجات كل صوت من الأصوات الساكنة في تكوين هذه الظاهرة في اللغة الكردية. التشديد هو عبارة عن توالي حرفان الساكنان متشابهان معاً وهي عملية فونولوجية تحدث في اللغة الكردية والعديد من اللغات الأخرى مثل (الإنجليزية، الإيطالية، الفارسية، العربية، التركية، الروسية... إلخ). بالإضافة إلى ذلك، فإن سلوكهم وتوزيعهم يخضعون لدرايات مختلفة في اللغات، لأن اللغات تختلف من حيث ظهور الأنواع المختلفة من التشديد.

يتضمن هذا البحث الخاتمة والمصادر، كما يتكون من ثلاثة أجزاء:

الجزء الأول يدرس علوم الفونتيك و الفونولوجي والوحدات الصوتية. في الجزء الثاني من هذا البحث نظراً لأن عملنا يعتمد على مبادئ الفونولوجي التوليدية، فقد أوضحنا هذه النظرية بشكل عام، وفي هذا الجزء جعلنا محور حديثنا عن العمليات الفونولوجية. في الجزء الثالث من هذا البحث بشكل عام تحدثنا عن مفهوم التشديد المكون من (١٧٨) كلمات من اللهجة الكرمانجية الوسيطة وبعض اللهجات الكردية الأخرى، أخذنا أمثلة وحاولنا شرح التشديد في اللغة الكردية. ولجعل أهدافنا وأغراضنا أكثر وضوحاً، قدمنا وشرحنا بياناتنا كرسم بياني.

## **Abstract**

This research under the title of (Gemination from a Generative Phonology perspective in Kurdish Language) studies the phenomena of appearing two similar consonants, in which we discuss the phenomena of gemination in general and in Kurdish language specifically according to the principles of theory of generative phonology. Here, we show the nature, patterns and composition of this phenomenon and the pattern and the outcome of each of the consonant sounds in creation of this phenomenon in the Kurdish language. Gemination is occurrence of two similar consonants that they come consecutively which is a phonological process that occurs in the Kurdish language and many other languages like (English, Italian, Persian, Arabic, Turkish, Russian...etc.). In addition to that, their behavior and distribution are under different studies in the languages, since the languages are different in the aspect of appearance of the different types of the gemination.

This research consists of three parts in addition to conclusion and the list of references:

The first part studies the phonetic and phonology and acoustic units. In the second part of this research since our work is based on principles of generative phonology, we generally explain this theory. Moreover, in this part we discuss the phonological processes. In the third part of this research we show the concept of gemination of 178 words in Central Kurdish dialect in generally and we take samples of some other Kurdish accent words, and we try to explain gemination in Kurdish language. And to make our goals and purposes more clear we show and explain our data by a chart.



زانكۆی سه‌لاحه‌دین - هه‌ولێر  
Salahaddin University-Erbil

# **Gemination from a Generative phonology perspective in Kurdish language**

A Thesis

Submitted to the Council of the College of Basic Education at  
Salahaddin University-Erbil in partial Fulfillment of the  
Requirements for the Degree of Master in Kurdish Language

By

**Raz Aziz Ahmed**

BSc. Kurdish Department-Faculty of Education-University of  
Raparin-2013

Supervised by

**Assistant Prof. Dr. Sherwan Hussen Hamed**

Erbil-KURDISTAN

November 2021

